





Czytając tę instrukcję, można natknąć się na informacje poprzedzone symbolem **UWAGA**. Informacje te mają na celu pomóc użytkownikowi uniknąć uszkodzenia pojazdu lub mienia osób trzecich bądź zanieczyszczenia środowiska.

Symbole    na naklejkach w samochodzie przypominają o konieczności zapoznania się z instrukcją obsługi w celu bezpiecznej i prawidłowej eksploatacji pojazdu.

  może się wyświetlać w różnych kolorach, aby sygnalizować „niebezpieczeństwo” (czerwony), „zagrożenie” (pomarańczowy) lub „ostrzeżenie” (bursztynowy).

➔ **Naklejki ostrzegawcze** str. 95

## Kilka słów na temat bezpieczeństwa

Bezpieczeństwo kierowcy i innych osób ma bardzo duże znaczenie. Bezpieczna obsługa tego pojazdu to duża odpowiedzialność.

Aby pomóc kierowcy w podejmowaniu trafnych decyzji dotyczących bezpieczeństwa, na etykietach oraz w niniejszej instrukcji zamieściliśmy procedury obsługi i inne informacje. Ich celem jest ostrzeżenie przed potencjalnym zagrożeniem dla zdrowia kierowcy i innych osób.



Oczywiście nie sposób przewidzieć wszystkich możliwych zagrożeń związanych z eksploatacją lub obsługą samochodu. Należy się kierować zdrowym rozsądkiem.

Ważne informacje na temat bezpieczeństwa występują w różnych postaciach, m.in.:

- **Naklejki ostrzegawcze** - na pojeździe.
- **Komunikaty bezpieczeństwa** - w postaci informacji dotyczących bezpieczeństwa poprzedzonych symbolem  i jednym z trzech słów: **ZAGROŻENIE**, **NIEBEZPIECZEŃSTWO** lub **OSTRZEŻENIE**.  
Te słowa sygnalizacyjne mają następujące znaczenie:

 **ZAGROŻENIE** Nieprzestrzeganie instrukcji SPOWODUJE ŚMIERĆ lub POWAŻNE OBRAŻENIA CIAŁA.

 **NIEBEZPIECZEŃSTWO** Nieprzestrzeganie instrukcji MOŻE spowodować ŚMIERĆ lub POWAŻNE OBRAŻENIA CIAŁA.

  **NIEBEZPIECZEŃSTWO** Nieprzestrzeganie instrukcji MOŻE spowodować ŚMIERĆ lub POWAŻNE OBRAŻENIA CIAŁA.

 **OSTRZEŻENIE** Nieprzestrzeganie instrukcji MOŻE spowodować OBRAŻENIA CIAŁA.

- **Nagłówki dotyczące bezpieczeństwa** - takie jak Istotne środki bezpieczeństwa.
- **Rozdziały poświęcone bezpieczeństwu** - takie jak Bezpieczna jazda.
- **Instrukcje** - sposób prawidłowego i bezpiecznego korzystania z pojazdu.

Cała niniejsza publikacja zawiera wiele ważnych informacji dotyczących bezpieczeństwa - prosimy o uważne zapoznanie się z nimi.

## **Rejestratory danych zdarzeń**

Pojazd jest wyposażony w wiele urządzeń, powszechnie nazywanych rejestratorami danych zdarzeń. Urządzenia te rejestrują określone typy danych pojazdu, np. informacje o aktywacji poduszki powietrznej lub usterce układu SRS.

Dane te należą do właściciela pojazdu i dostępu do nich nie mają żadne inne osoby. Nie dotyczy to sytuacji określonych przez przepisy prawne lub za zgodą właściciela pojazdu.

Dane te mogą być jednak udostępniane firmie Honda, jej autoryzowanym serwisom, warsztatom, pracownikom, przedstawicielom oraz kontrahentom jedynie w celach diagnostycznych, badawczych i w celu usprawnienia pojazdu.

## **Rejestratory diagnostyczne do celów serwisowych**

Pojazd jest wyposażony w urządzenia diagnostyczne, które rejestrują informacje o układzie jezdnym i warunkach jazdy. Dane te mogą być wykorzystywane przez mechaników do celów diagnostycznych, naprawczych i serwisowych powiązanych z pojazdem. Do danych tych nie mają dostępu żadne inne osoby. Nie dotyczy to sytuacji określonych przez przepisy prawne lub za zgodą właściciela pojazdu.

Dane te mogą być jednak udostępniane firmie Honda, jej autoryzowanym serwisom, warsztatom, pracownikom, przedstawicielom oraz kontrahentom jedynie w celach diagnostycznych, badawczych i w celu usprawnienia pojazdu.



Niniejszą instrukcję obsługi należy traktować jako integralny składnik pojazdu, który znajduje się w nim w chwili sprzedaży.

Instrukcja obsługi jest przeznaczona do wszystkich wersji tego pojazdu. Mogą się w niej znajdować opisy funkcji i urządzeń, które nie są dostępne w tej konkretnej wersji.

Ilustracje zamieszczone w tej instrukcji obsługi dotyczą funkcji i urządzeń dostępnych w niektórych, lecz nie wszystkich wersjach. Ta konkretna wersja może nie być wyposażona w niektóre z tych funkcji.

Informacje i specyfikacje zamieszczone w tej publikacji były aktualne w chwili dopuszczenia do druku. Jednakże firma Honda Motor Co., Ltd. zastrzega sobie prawo do wprowadzania zmian w dowolnym terminie bez wcześniejszego powiadomienia i bez podejmowania w związku z tym jakichkolwiek zobowiązań.

Mimo, że niniejsza instrukcja ma zastosowanie zarówno do wersji z kierownicą po lewej, jak i po prawej stronie, ilustracje w niej zamieszczone odnoszą się głównie do wersji z kierownicą po lewej stronie.

#### **Bezpieczna jazda** str. 37

Zasady bezpiecznej jazdy str. 38 Pasy bezpieczeństwa str. 43 Poduszki powietrzne str. 56

#### **Zestaw wskaźników** str. 97

Lampki str. 98 Wskaźniki i wyświetlacze str. 146

#### **Elementy sterujące** str. 173

Zegar str. 174 Blokowanie i odblokowywanie drzwi str. 176  
Dach panoramiczny\* str. 210  
Siedzenia str. 246 Wyposażenie wnętrza zwiększające komfort użytkowania pojazdu str. 265

#### **Funkcje** str. 297

System audio str. 298 Podstawowa obsługa systemu audio str. 305, 331  
Funkcje podlegające konfiguracji str. 400, 408

#### **Jazda** str. 495

Przed jazdą str. 496 Holowanie przyczepy str. 500 Zalecenia dotyczące jazdy w terenie str. 508  
Wielofunkcyjna kamera cofania\* str. 648 Tankowanie str. 650

#### **Obsługa serwisowa** str. 655

Przed przystąpieniem do obsługi serwisowej str. 656 System przypominania o przeglądzie\* str. 660  
Wymiana żarówek oświetlenia str. 692  
Akumulator str. 710 Obsługa pilota zdalnego sterowania str. 716  
Akcesoria i modyfikacje str. 726

#### **Postępowanie w nieprzewidzianych wypadkach** str. 729

Narzędzia str. 730 W przypadku przebicia opony str. 732  
Przegrzanie str. 747 Lampka, świecenie/miganie str. 749

#### **Informacja** str. 767

Dane techniczne str. 768 Numery identyfikacyjne str. 771

# Spis treści

Bezpieczeństwo dziecka str. 70

Zagrożenie związane ze spalinami str. 94

Naklejki ostrzegawcze str. 95

Pokrywa bagażnika str. 189

Układ alarmu przeciwkradzieżowego str. 200

Szyby str. 206

Obsługa urządzeń do sterowania i kontroli (w pobliżu kierownicy) str. 214

Lusterka str. 242

Układ kontroli temperatury i wentylacji str. 290

Komunikaty o błędzie systemu audio str. 393

Informacje ogólne na temat systemu audio str. 395

Zestaw głośnomówiący str. 436, 457

Połączenie alarmowe (eCall)\* str. 489

Podczas jazdy str. 510

System Honda Sensing str. 555

Hamowanie str. 626

Parkowanie pojazdu str. 637

Zużycie paliwa i emisja CO<sub>2</sub> str. 652

Pojazd z silnikiem turbodoładowanym str. 653

System monitorowania oleju silnikowego\* str. 665

Harmonogram przeglądów\* str. 670

Obsługa serwisowa pod pokrywą silnika str. 678

Sprawdzenie i wymiana piór wycieraczek str. 700

Sprawdzenie i wymiana opon str. 705

Konserwacja układu kontroli temperatury i wentylacji str. 718

Czyszczenie str. 721

Silnik się nie uruchamia str. 741

Jeśli akumulator jest rozładowany str. 744

Zablokowana dźwignia zmiany biegów\* str. 746

Bezpieczniki str. 756

Holowanie awaryjne str. 763

Gdy nie można otworzyć pokrywy bagażnika str. 764

Urządzenia emitujące fale radiowe str. 772

Zarys treści Deklaracji zgodności WE\* str. 802

**Skrócona instrukcja obsługi** str. 4

**Bezpieczna jazda** str. 37

**Zestaw wskaźników** str. 97

**Elementy sterujące** str. 173

**Funkcje** str. 297

**Jazda** str. 495

**Obsługa serwisowa** str. 655

**Postępowanie w nieprzewidzianych wypadkach** str. 729

**Informacja** str. 767

**Indeks** str. 806

# Rozmieszczenie elementów

Wersja z kierownicą po lewej stronie

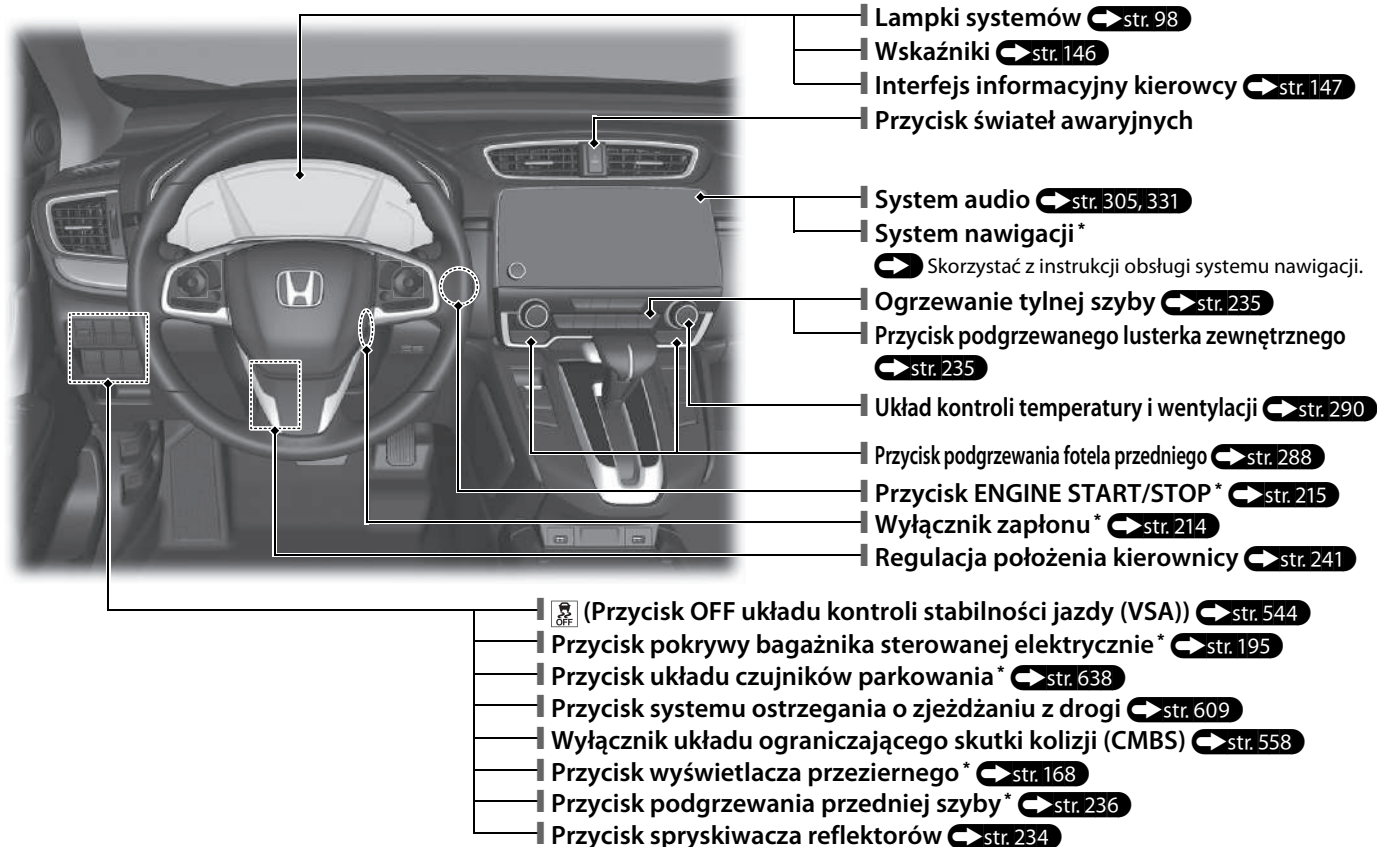

Wersja z kierownicą po prawej stronie

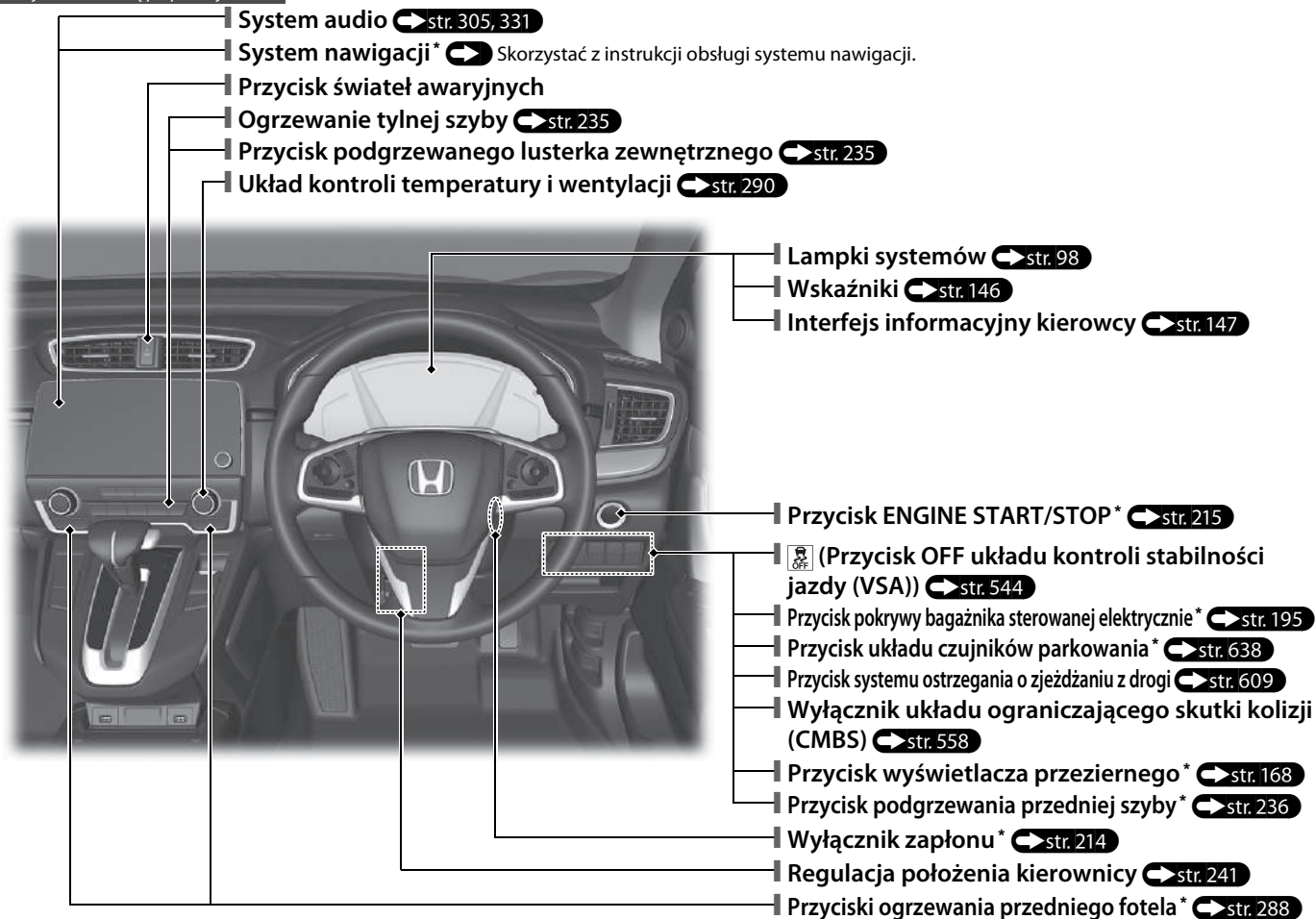

\* Niedostępne w niektórych wersjach

# Rozmieszczenie elementów

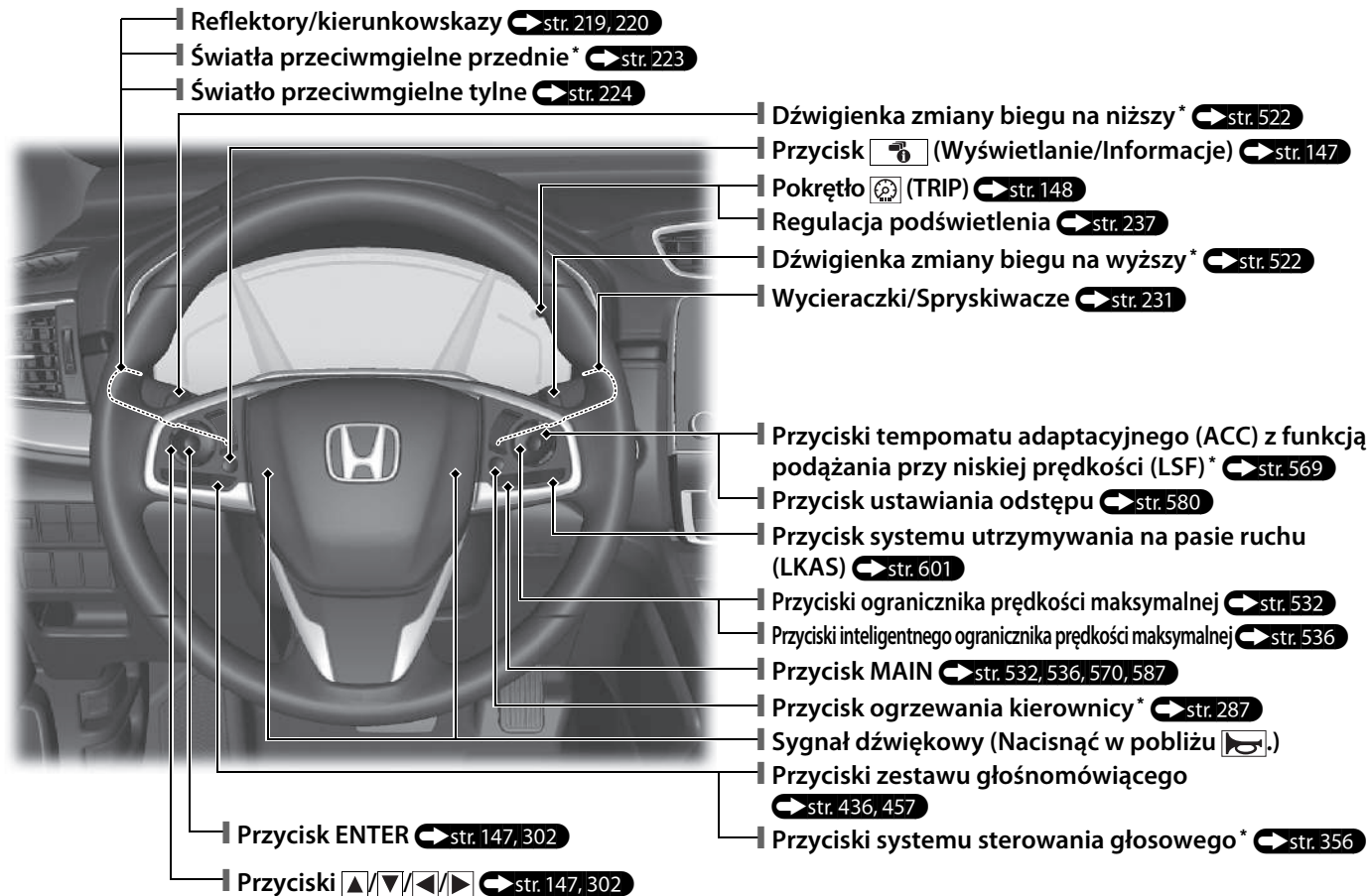

Wersja z kierownicą po lewej stronie

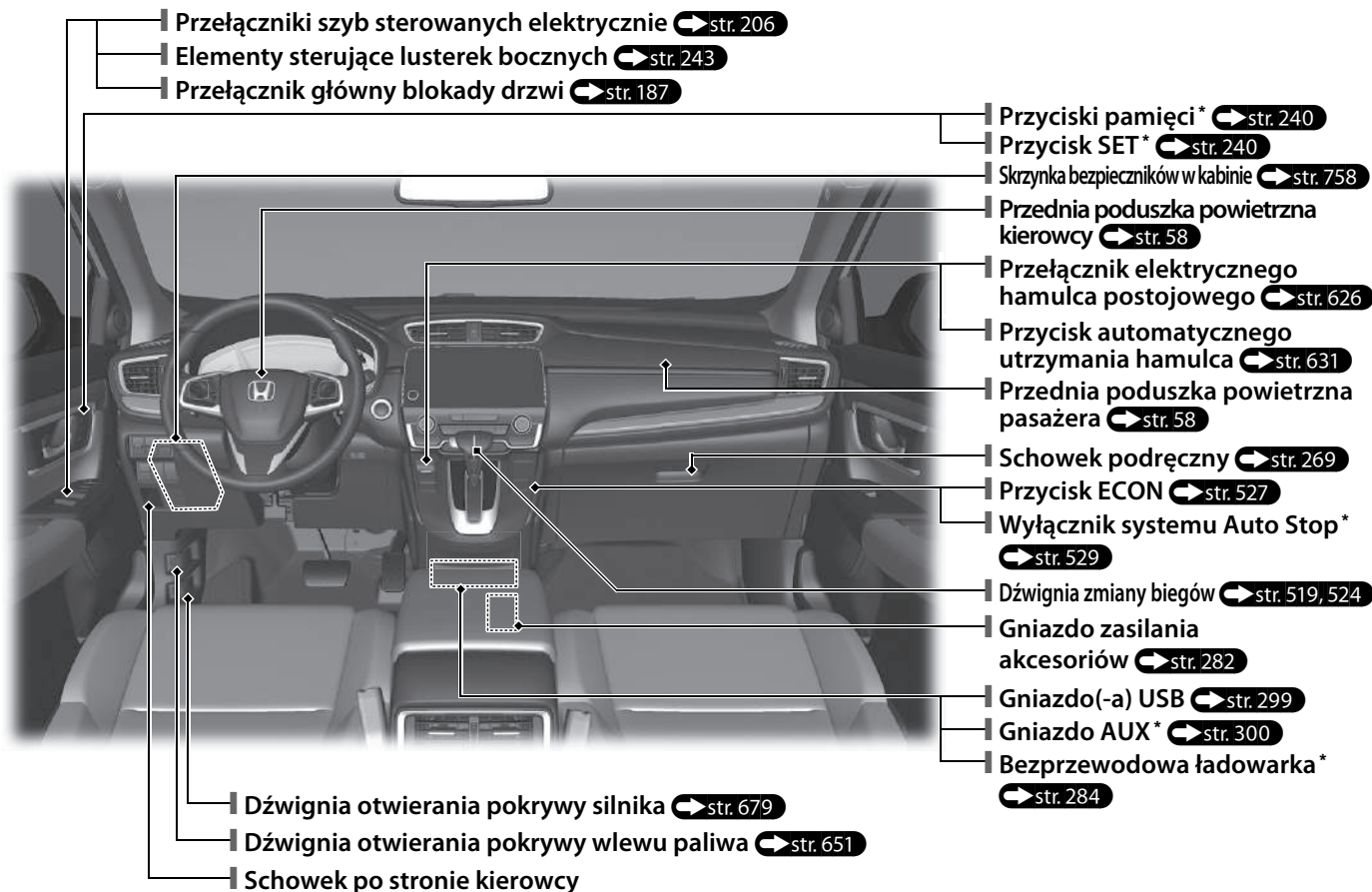

# Rozmieszczenie elementów

Wersja z kierownicą po prawej stronie

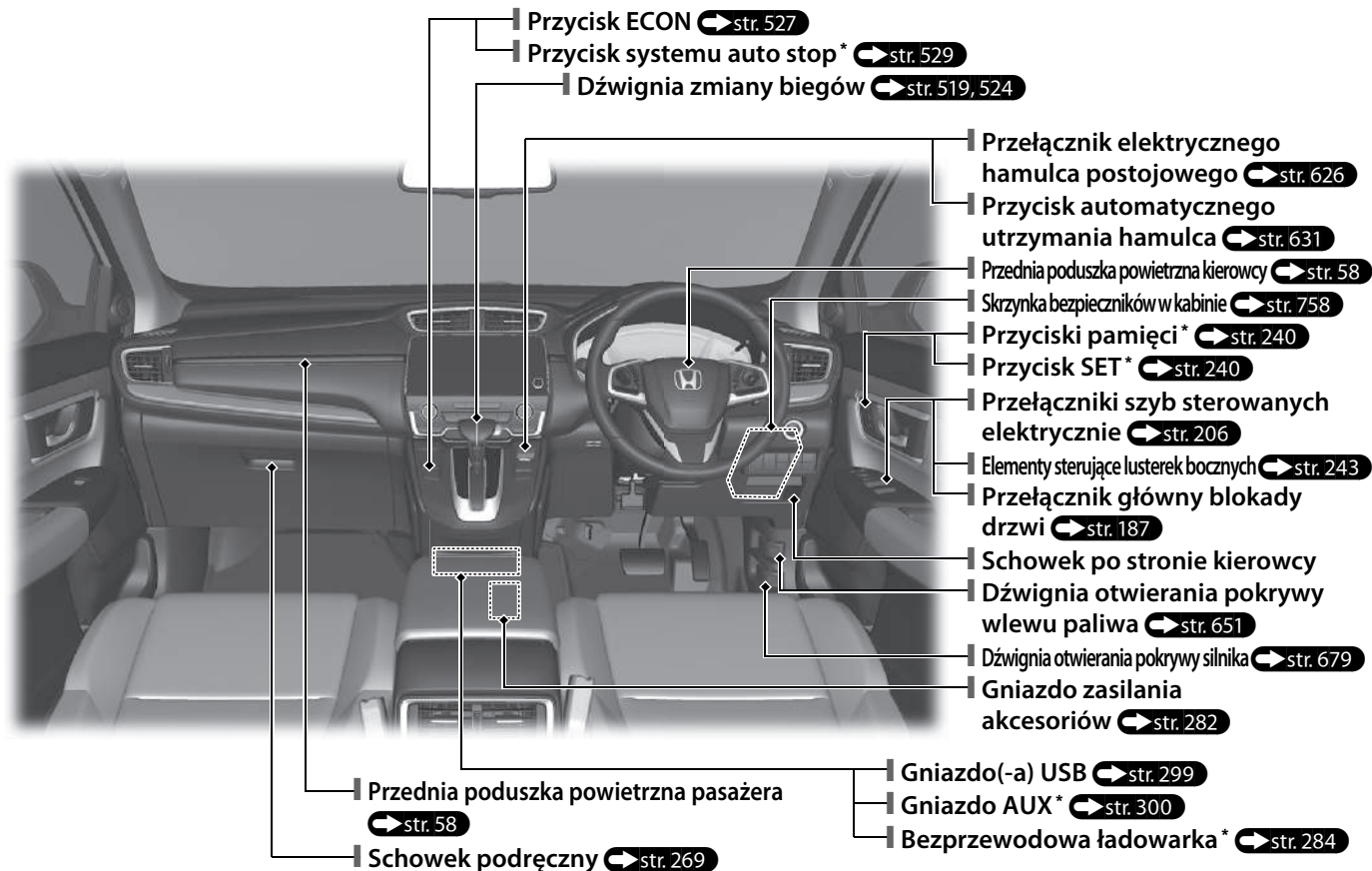

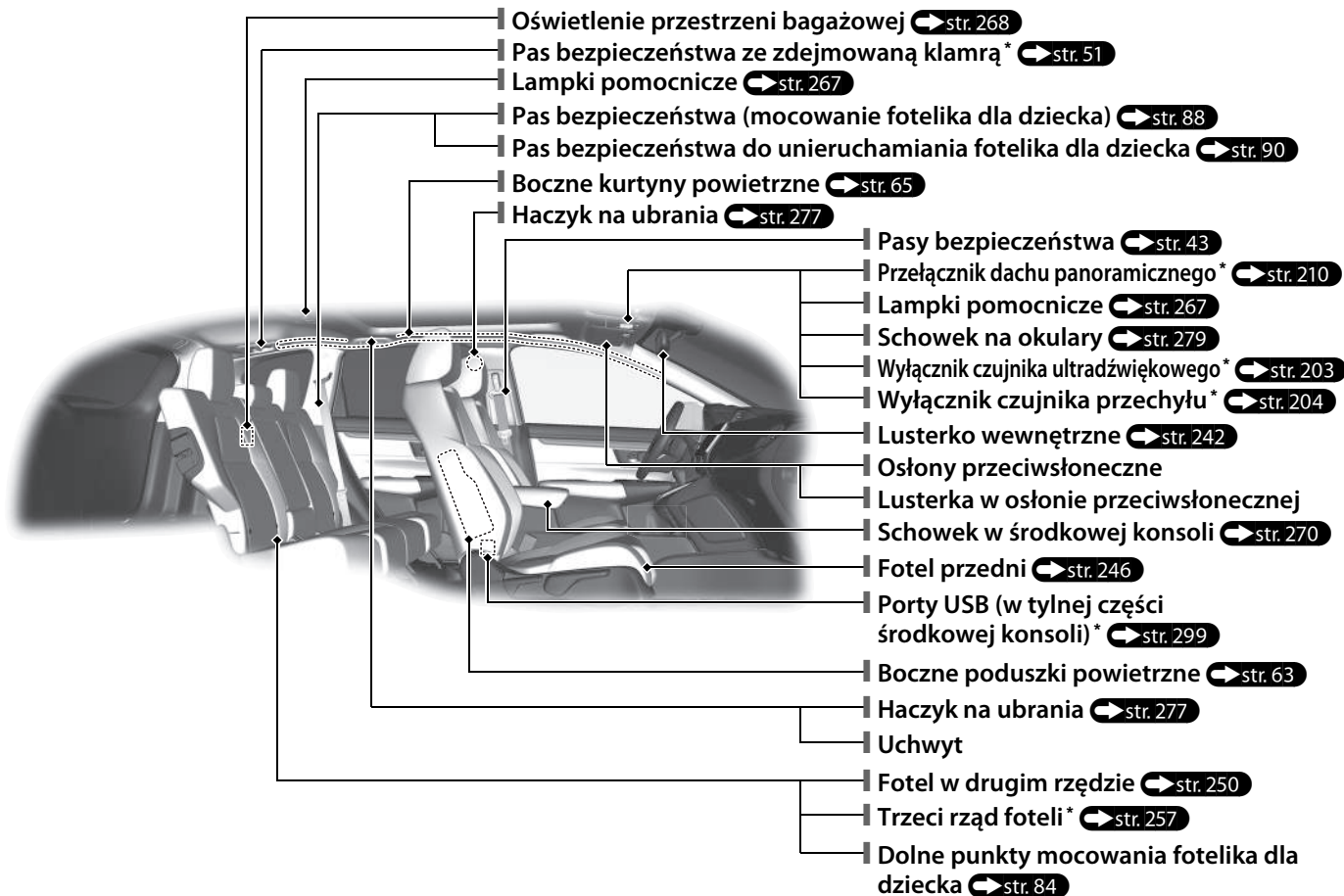



# Rozmieszczenie elementów

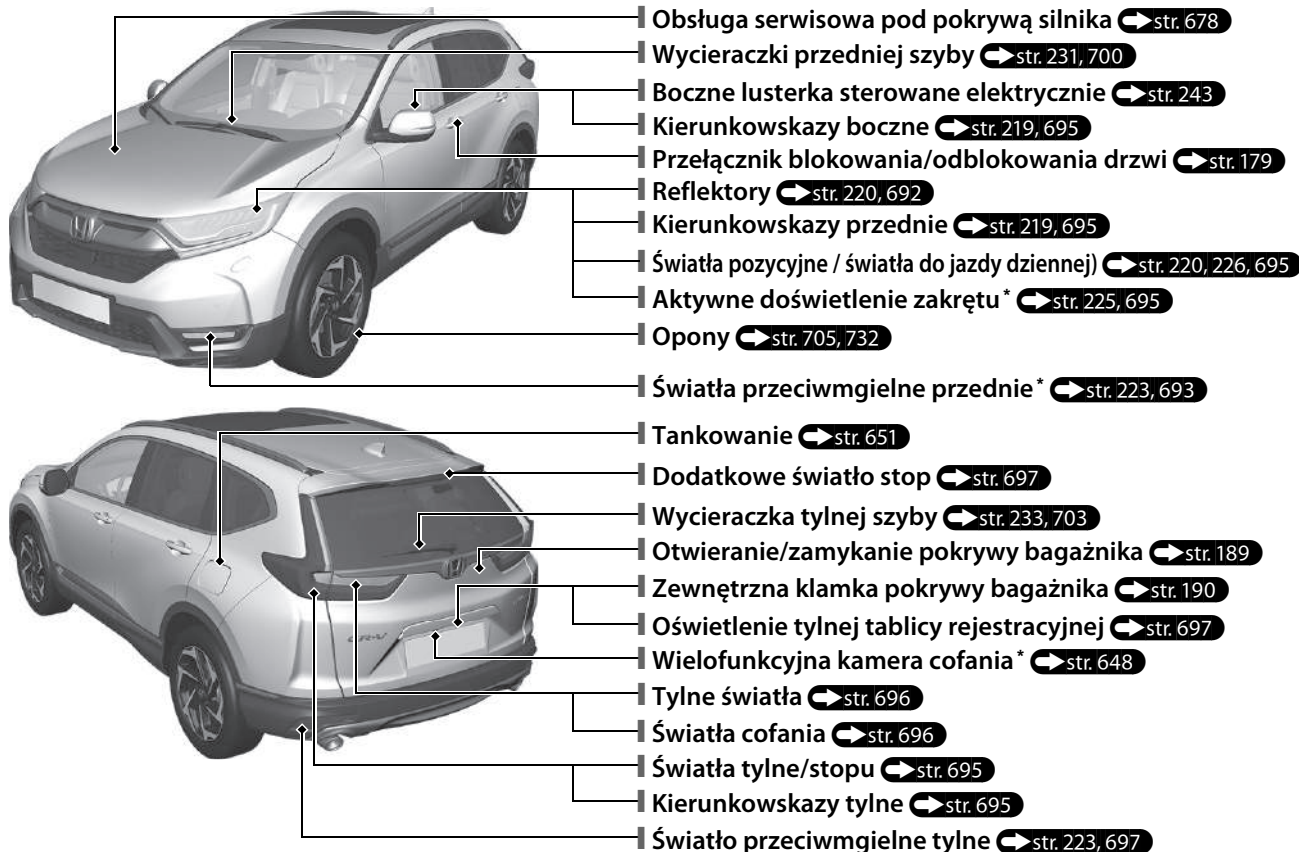

# System Eco Assist

## Wskaźnik stylu jazdy

- Kolor wskaźnika stylu jazdy zmienia się na zielony, aby zasignalizować, że pojazd jest prowadzony oszczędnie.

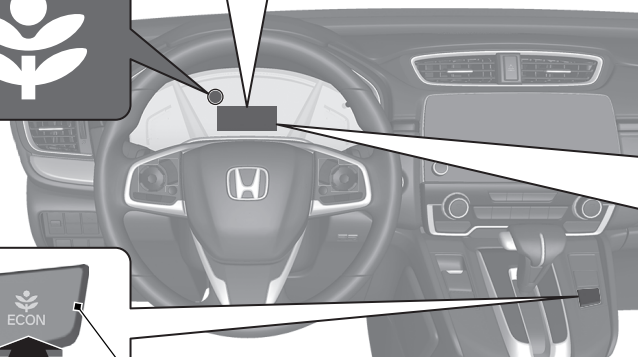

**Przycisk ECON** ➔ str. 527

Pomaga zmniejszyć zużycie paliwa.

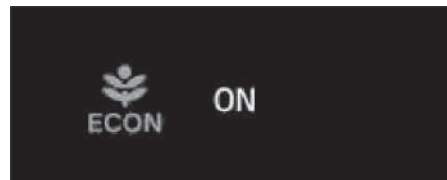



Ten komunikat wyświetla się na kilka sekund po naciśnięciu przycisku ECON.

**Lampka trybu ECON** ➔ str. 111

Zapala się po naciśnięciu przycisku ECON.

# System Auto Stop \*

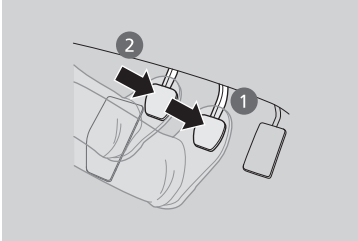
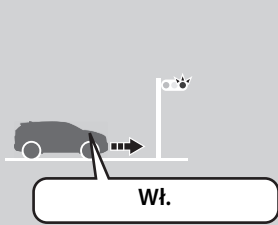
W celu zmniejszenia zużycia paliwa silnik zatrzymuje się i uruchamia jak na ilustracji poniżej. Uaktywnieniu systemu Auto Stop towarzyszy zaświecenie się lampki tego systemu (w kolorze zielonym). ➔ str. 112

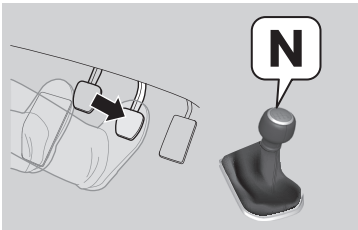
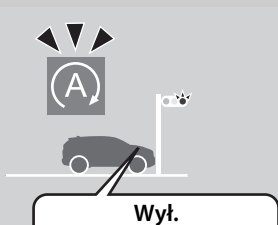
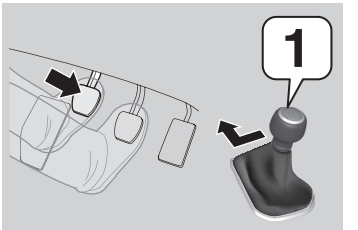
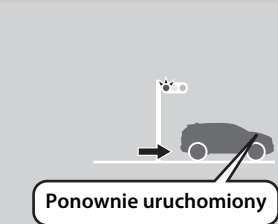
Przy	Ręczna skrzynia biegów	Silnik
	<p>1. Wcisnąć pedał hamulca. 2. Wcisnąć maksymalnie pedał sprzęgła.</p> 	 <p>Wł.</p>
	<ul style="list-style-type: none"><li>• Nie zwalniać pedału hamulca.</li><li>• Ustawić dźwignię zmiany biegów w położeniu <b>N</b>.</li><li>• Zwolnić pedał sprzęgła.</li></ul> 	 <p>Wył.</p>
	<p>1. Wcisnąć ponownie pedał sprzęgła. 2. Ustawić dźwignię zmiany biegów w położeniu <b>1</b>. 3. Wcisnąć pedał przyspieszenia w celu wznowienia jazdy.</p> 	 <p>Ponownie uruchomiony</p>

# Bezpieczna jazda ➔ str. 37

## Poduszki powietrzne ➔ str. 56

- Pojazd wyposażono w poduszki powietrzne pomagające chronić kierowcę i pasażerów podczas zderzeń o umiarkowanej lub dużej sile.

## Bezpieczeństwo dziecka ➔ str. 70

- Wszystkie dzieci do 12. roku życia powinny siedzieć na tylnym siedzeniu.
- Małe dzieci należy przewozić w foteliku dziecięcym skierowanym przodem do kierunku jazdy.
- Niemowlęta należy przewozić w foteliku dziecięcym skierowanym tyłem do kierunku jazdy na tylnym fotelu.

## Zagrożenie związane ze spalinami ➔ str. 94

- Pojazd emituje niebezpieczne spaliny zawierające tlenek węgla. Nie należy uruchamiać silnika w zamkniętej przestrzeni, gdzie może się gromadzić tlenek węgla.

## Pasy bezpieczeństwa ➔ str. 43

- Należy zapiąć pas bezpieczeństwa i zająć prawidłową pozycję w fotelu.
- Należy sprawdzić, czy pasażerowie mają prawidłowo zapięte pasy bezpieczeństwa.



Pas biodrowy zapinać najniżej jak tylko możliwe.

## Sprawdzić przed jazdą ➔ str. 42

- Przed jazdą sprawdzić, czy przednie siedzenia, zagłówki, kierownica i lusterka są odpowiednio ustawione.

# Zestaw wskaźników str. 97

Lampki  str. 98 / Interfejs informacji kierowcy  str. 147 / Wskaźniki  str. 146 /



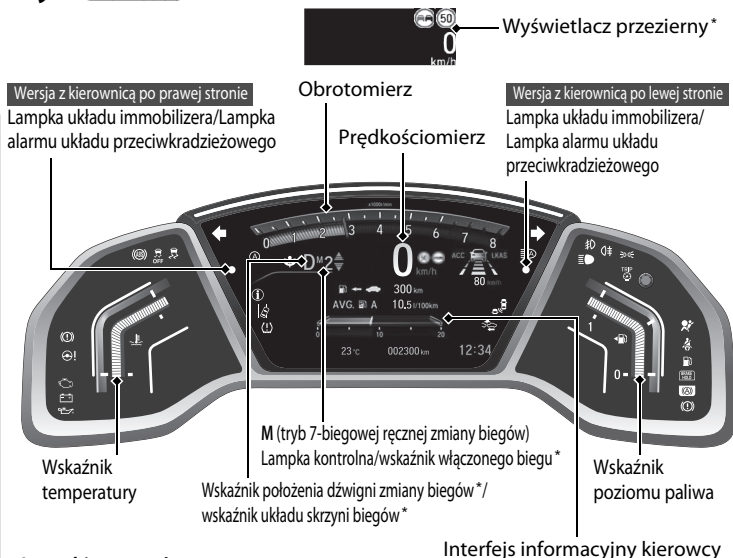

Wyświetlacz przezierny \*  str. 168

## Lampki systemów





-  Lampka MIL
-  Lampka niskiego ciśnienia oleju
-  Lampka układu ładowania
-  Lampka układu zapobiegającego blokowaniu kół przy hamowaniu (ABS)
-  Lampka układu VSA (kontroli stabilności jazdy)
-  Lampka VSA OFF
-  Lampka układu automatycznego utrzymania hamulca
-  Lampka automatycznego utrzymania hamulca
-  Lampka trybu ECON
-  Lampka kontrolna hamulca postojowego i układu hamulcowego (czerwona)
-  Lampka hamulca postojowego i układu hamulcowego (bursztynowa)
-  Lampka komunikatu systemowego
-  Lampka niskiego ciśnienia w oponach/systemu ostrzegania o niskim ciśnieniu w oponach
-  Lampka systemu monitorowania martwego pola widzenia w lusterkach (BSI)\*











## Lampki systemów

-  Lampki kierunkowskazów i świateł awaryjnych
-  Lampka układu elektrycznego wspomagania kierownicy (EPS)
-  Lampka rezerwy paliwa
-  Lampka przypomnienia o zapięciu pasa bezpieczeństwa
-  Lampka układu zwiększającego bezpieczeństwo

## Lampka świateł

-  Lampka włączenia świateł
-  Lampka świateł drogowych
-  Lampka przednich świateł przeciwmgielnych\*
-  Lampka tylnego światła przeciwmgielnego

## Lampki systemów

-  Lampka ogranicznika prędkości maksymalnej
-  Lampka inteligentnego ogranicznika prędkości maksymalnej
-  Lampka systemu Auto Stop (bursztynowa)\* / Lampka systemu Auto Stop (zielona)\*
-  Lampka automatycznych świateł drogowych
-  Lampka tempomatu adaptacyjnego (ACC) z funkcją podążania przy niskiej prędkości (LSF)\* (bursztynowa/zielona)
-  Lampka systemu utrzymywania na pasie ruchu (LKAS) (bursztynowa/zielona)
-  Lampka systemu ograniczającego skutki kolizji (CMBS)
-  Lampka systemu ostrzegania o zjeździe z drogi

# Elementy sterujące str. 173





## Zegar str. 174

### Wersje z systemem nawigacji



System audio odbiera sygnały z satelitów GPS i automatycznie aktualizuje ustawienie zegara.

### Wersje z systemem audio z kolorowym wyświetlaczem





- 1** Nacisnąć i przytrzymać przycisk **MENU/CLOCK**.
- 2** Obrócić , aby zmienić godzinę, a następnie nacisnąć .
- 3** Obrócić , aby zmienić minutę, a następnie nacisnąć .
- 4** Wybrać **SET**, następnie nacisnąć .

Poniższe lampki przedstawiają sposób używania pokrętki wybierania.

- Aby dokonać wyboru, obrócić .
- Aby zatwierdzić, nacisnąć przycisk .

### Wersje z wyświetlaczem audio



- 1** Wybrać ikonę  (Str. główna), następnie wybrać **Ustawienia**.
- 2** Wybrać **Zegar**, a następnie **Ustawienie zegara**.
- 3** Dotknąć odpowiednich ikon /, aby ustawić godzinę i minutę.
- 4** Wybrać **OK**.

## Przycisk ENGINE START/STOP\* str. 215

Ten przycisk służy do zmiany trybu zasilania.

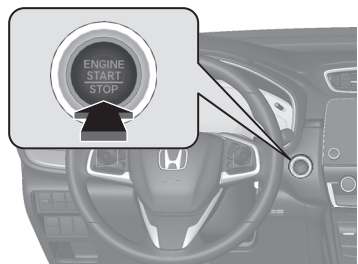

## Kierunkowskazy str. 219

Dźwignia kierunkowskazów

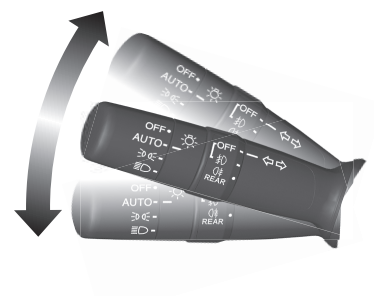

## Światła str. 220

Przełącznik świateł

Światła drogowe

Światła mijania

Mignięcie światłami drogowymi

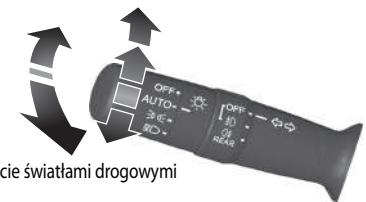

# Wycieraczki i spryskiwacze

➔ str. 231

Dźwignia sterowania wycieraczkami/  
spryskiwaczami

**MIST**  
**OFF**

**AUTO**\*1: Prędkość działania  
wycieracek zmienia się  
automatycznie

**INT**\*2: Mała prędkość z przerwą  
**LO**: mała prędkość wycieracek  
**HI**: duża prędkość wycieracek

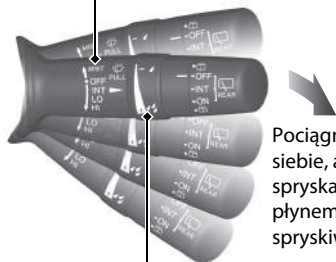

Pociągnąć do  
siebie, aby  
spryskać szybę  
płynem do  
spryskiwaczy.

Pierścień regulacyjny

☐: niska czułość\*1

☐ ↓ : niższa prędkość, rzadsze ruchy\*2

☐ + : wysoka czułość\*1

☐ + ↓ : wyższa prędkość, częstsze ruchy\*2

Wersje z automatycznym sterowaniem przerywanym trybem pracy wycieracek

W celu uniknięcia uszkodzenia układu  
wycieracek należy zawsze przestawić przełącznik  
wycieracek z pozycji **AUTO** w pozycję **OFF** w  
następujących sytuacjach:

- Czyszczenie przedniej szyby
- Korzystanie z myjni samochodowej
- Brak deszczu

# Kierownica ➔ str. 241

- W celu ustawienia kierownicy należy pociągnąć do siebie dźwignię regulacyjną, ustawić w żądanej pozycji i odsunąć dźwignię z powrotem na miejsce.

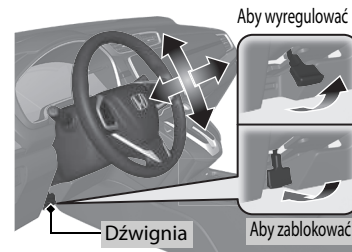

Dźwignia

Aby wyregulować

Aby zablokować

\*1: Wersje z automatycznym sterowaniem przerywanym trybem pracy wycieracek

\*2: Wersje bez automatycznego sterowania przerywanym trybem pracy wycieracek



## Odblokowywanie przednich drzwi od wewnątrz str. 186

- Jednocześnie pociągnąć wewnętrzną klamkę przednich drzwi w celu ich odblokowania i otworzyć drzwi.

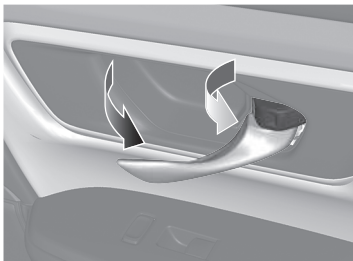

## Pokrywa bagażnika str. 189

**Wersje z pokrywą bagażnika sterowaną elektrycznie**  
Mając przy sobie pilota systemu dostępu bezkluczykowego, pokrywę bagażnika sterowaną elektrycznie można otworzyć lub zamknąć, wykonując stopą ruch do przodu i do tyłu (jak przy kopnięciu) pod środkową częścią tylnego zderzaka.

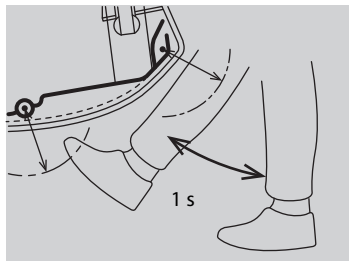

**Wersje bez systemu dostępu bezkluczykowego**

- Gdy wszystkie drzwi są odblokowane, nacisnąć zewnętrzną klamkę otwierania pokrywy bagażnika, aby ją otworzyć.

**Wersje z systemem dostępu bezkluczykowego**

- Nacisnąć zewnętrzną klamkę, aby odblokować i otworzyć pokrywę bagażnika, mając przy sobie pilota systemu dostępu bezkluczykowego.

**Wersje z pokrywą bagażnika sterowaną elektrycznie**

- Nacisnąć przycisk pokrywy bagażnika sterowanej elektrycznie na panelu sterowania po stronie kierowcy lub przycisk pilota zdalnego sterowania.

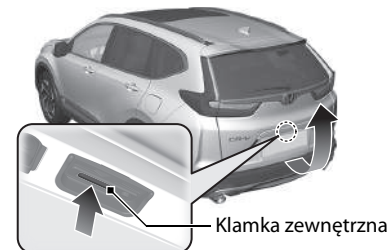

## Boczne lusterka sterowane elektrycznie str. 243

- Po ustawieniu wyłącznika zapłonu w położenie ZAPŁON <sup>\*1</sup> ustawić przełącznik wyboru w położenie L lub R.
- Aby ustawić lusterko, należy nacisnąć odpowiednią krawędź przełącznika regulacyjnego.
- Nacisnąć przycisk składania, aby złożyć lub rozłożyć lusterka zewnętrzne.

Przycisk składania

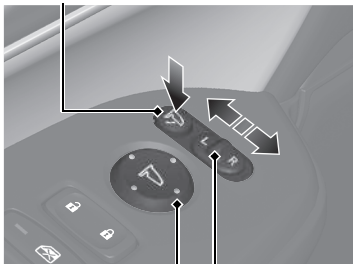

Przełącznik regulacyjny

Przełącznik wyboru

## Szyby sterowane elektrycznie str. 206

- Szyby sterowane elektrycznie można opuszczać i podnosić po ustawieniu wyłącznika zapłonu w położeniu ZAPŁON <sup>\*1</sup>.
- Kiedy blokada szyb sterowanych elektrycznie jest nieaktywna, każdą z szyb w drzwiach pasażerów można otworzyć lub zamknąć jej własnym przełącznikiem.
- Jeśli przycisk blokady szyb sterowanych elektrycznie jest w położeniu włączenia (lampa świeci się), wszystkie przełączniki szyb w drzwiach pasażerów są wyłączone.

Lampka

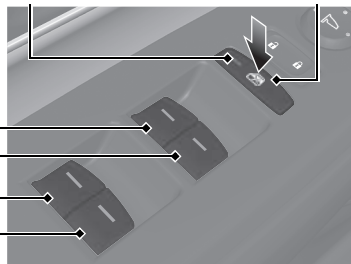

Przycisk blokady szyb elektrycznych



Przełączniki szyb

\*1: Wersje z systemem dostępu bezkluczykowego mają przycisk **ENGINE START/STOP** zamiast wyłącznika zapłonu.



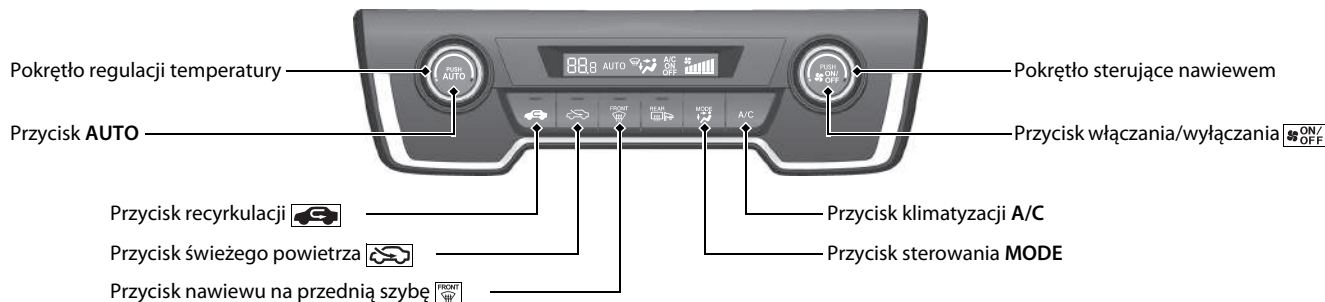
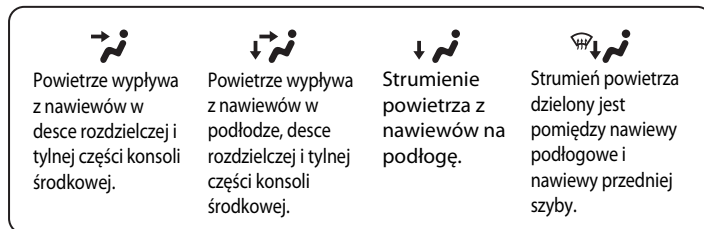

## Układ kontroli temperatury i wentylacji str. 290

- Nacisnąć przycisk **AUTO**, aby włączyć układ kontroli temperatury i wentylacji.
- Nacisnąć przycisk , aby włączyć lub wyłączyć układ.
- Nacisnąć przycisk , aby usunąć zaparowanie z przedniej szyby.

Wersje z systemem audio z kolorowym wyświetlaczem





 <p>Powietrze wypływa z nawiewów w desce rozdzielczej i tylnej części konsoli środkowej.</p>	 <p>Powietrze wypływa z nawiewów w podłodze, desce rozdzielczej i tylnej części konsoli środkowej.</p>	 <p>Strumienie powietrza z nawiewów na podłogę.</p>	 <p>Strumień powietrza dzielony jest pomiędzy nawiewy podłogowe i nawiewy przedniej szyby.</p>
---	---	--	---

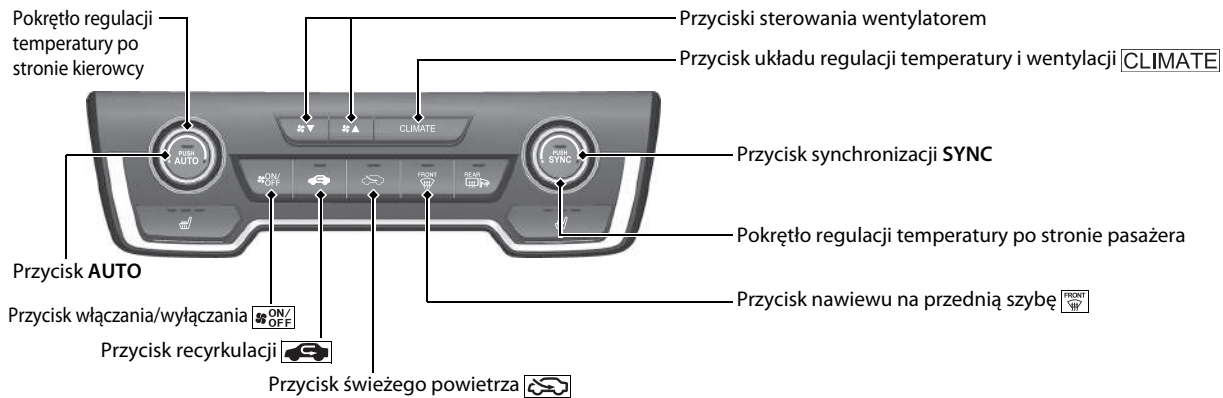

# Cechy ➔ str. 297

## Zdalne sterowanie systemem audio ➔ str. 302

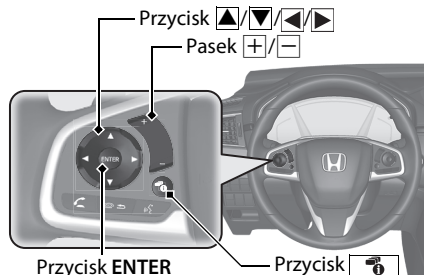

- Pasek (+)/(-)  
Nacisnąć, aby zwiększyć/zmniejszyć poziom głośności.
- Przycisk ▲/▼  
Nacisnąć ▲ lub ▼, aby przełączać kolejno na następujące tryby audio:

Wersje z systemem audio z kolorowym wyświetlaczem

FM1/FM2/DAB1/DAB2/LW/MW/USB lub iPod/  
*Bluetooth*<sup>®</sup> Audio/AUX

Wersje z wyświetlaczem audio

FM/DAB/LW/MW/USB/iPod/*Bluetooth*<sup>®</sup> Audio/  
Aplikacje/Apl. audio

Wersje z wyświetlaczem audio

- Przycisk **ENTER**
  - Podczas słuchania z pamięci USB
- 1 Nacisnąć **ENTER**, aby wyświetlić listę folderów.
  - 2 Nacisnąć ▲ lub ▼, aby wybrać folder.
  - 3 Nacisnąć **ENTER**, aby wyświetlić listę utworów z tego folderu.
  - 4 Nacisnąć ▲ lub ▼, aby wybrać utwór, a następnie nacisnąć **ENTER**.

- Podczas słuchania utworów z urządzenia iPod

- 1 Nacisnąć przycisk **ENTER**, aby wyświetlić listę muzyki urządzenia iPod.
- 2 Nacisnąć ▲ lub ▼, aby wybrać kategorię.
- 3 Nacisnąć **ENTER**, aby wyświetlić listę pozycji w tej kategorii.
- 4 Nacisnąć ▲ lub ▼, aby wybrać pozycję, a następnie nacisnąć **ENTER**.  
▶ Nacisnąć **ENTER**, a następnie nacisnąć ▲ lub ▼ aż do wyświetlenia żądanej pozycji do odtworzenia.

- Podczas słuchania utworów z urządzenia *Bluetooth*<sup>®</sup> Audio

- 1 Nacisnąć **ENTER**, aby wyświetlić listę utworów.
- 2 Nacisnąć ▲ lub ▼, aby wybrać utwór, a następnie nacisnąć **ENTER**.

- Przycisk 

Radio: Nacisnąć, aby zmienić zaprogramowaną stację radiową. Naciśnięcie i przytrzymanie pozwala wybrać następną lub poprzednią stację o silnym sygnale.

Urządzenie USB:

Nacisnąć, aby przejść do początku następnego utworu lub powrócić do początku bieżącego utworu.

Nacisnąć i przytrzymać, aby zmienić folder.

- Przycisk  (Wyświetlanie/Informacje)

Nacisnąć, aby zmienić zawartość.

➔ **Interfejs informacyjny**  
kierowcy  str. 147

## System audio str. 298

Wersje z systemem audio z kolorowym wyświetlaczem  str. 305

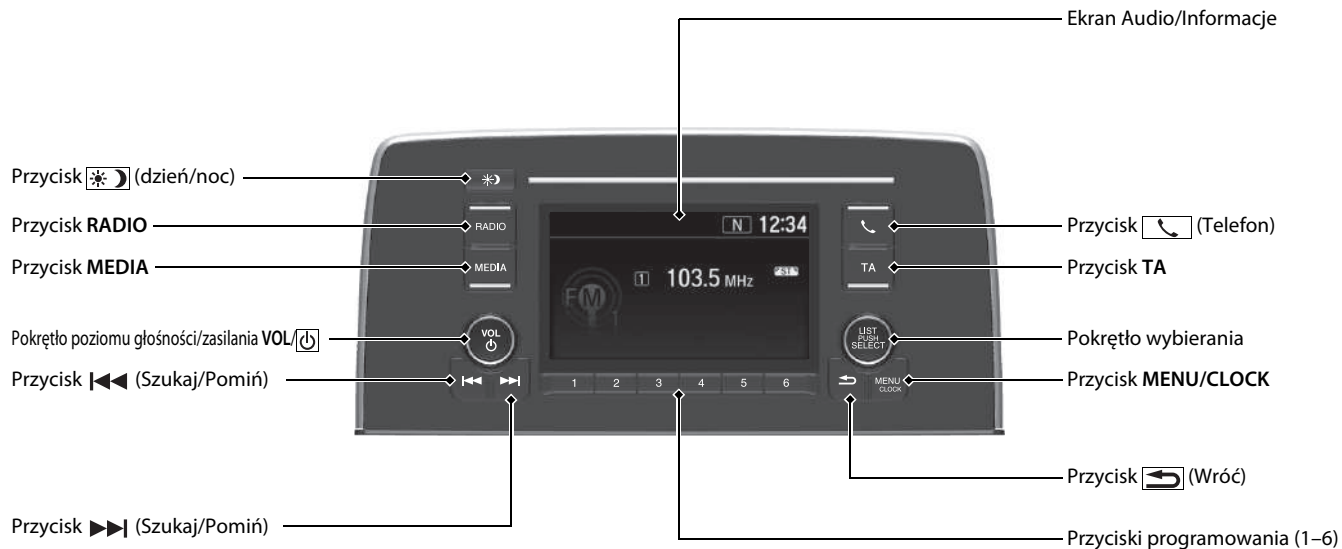

Aby uzyskać informacje dotyczące obsługi systemu nawigacji → Skorzystać z instrukcji obsługi systemu nawigacji.

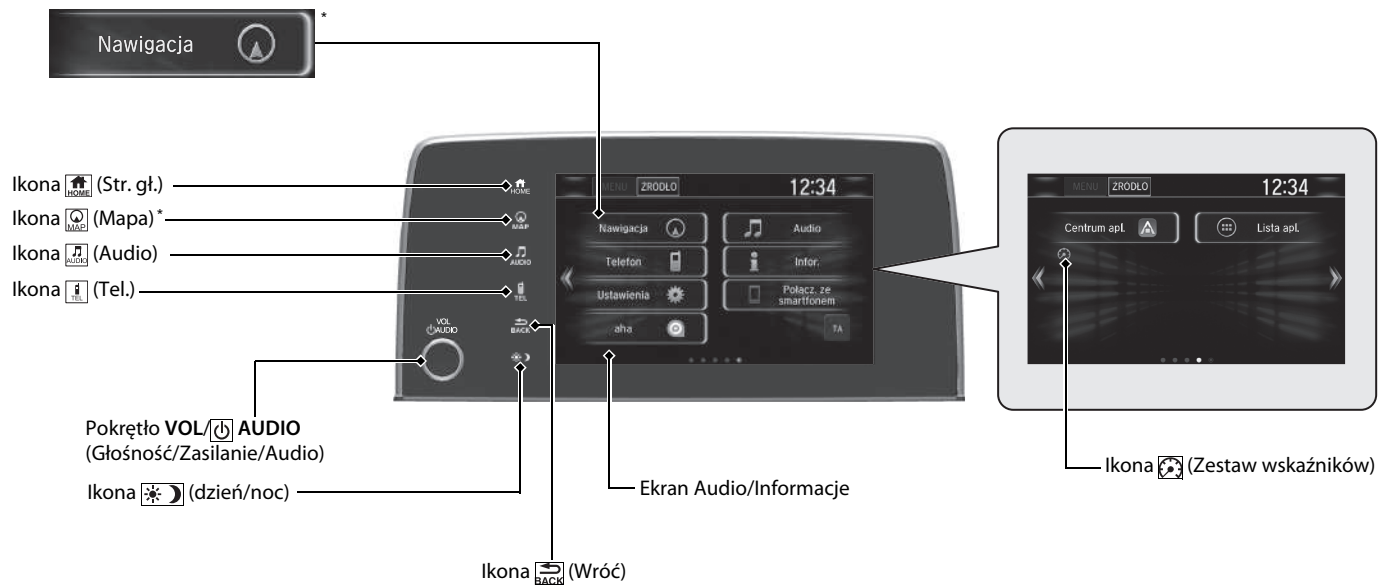



# Jazda str. 495

## Ręczna skrzynia biegów\* str. 524

## Bezstopniowa skrzynia biegów\* str. 519

- Przy uruchamianiu silnika należy przestawić dźwignię w położenie **P** i nacisnąć pedał hamulca.

### Zmiana biegów

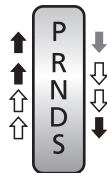

Aby przestawić dźwignię z położenia **P**, należy nacisnąć pedał hamulca i przycisk zwalniania.

Przemieszczanie dźwigni zmiany biegów wymaga naciśnięcia przycisku zwalniania.

Dźwignię zmiany biegów można przemieszczać bez naciśnięcia przycisku zwalniania.

Dźwignia zmiany biegów



Przycisk zwalniania

- P** **Parkowanie**  
Wyłączanie lub uruchamianie silnika. Skrzynia biegów jest zablokowana.
- R** **Wsteczny**  
Służy do cofania.
- N** **Położenie neutralne**  
Skrzynia biegów nie jest zablokowana.
- D** **Jazda**
  - Normalna jazda.
  - Można tymczasowo korzystać z trybu 7-biegowej sekwencyjnej zmiany biegów.
- S** **Jazda (S)**
  - Lepsze przyspieszenie.
  - Mocniejsze hamowanie silnikiem.
  - Jazda pod górę lub w dół.
  - Można korzystać z trybu 7-biegowej sekwencyjnej zmiany biegów.

### Tryb 7-biegowej ręcznej zmiany biegów str. 521

Umożliwia ręczną zmianę biegów w górę lub w dół bez konieczności zdejmowania rąk z kierownicy.

#### Przy dźwigni zmiany biegów w położeniu **S**

- Pociągnięcie dźwigniki zmienia tryb z bezstopniowej skrzyni biegów na 7-biegową ręczną skrzynię biegów.
- Lampka **M** i wybrany bieg są wyświetlane na wskaźniku zmiany biegu.

#### Przy dźwigni zmiany biegów w położeniu **D**

- Pociągnięcie dźwigniki zmienia tymczasowo tryb z bezstopniowej skrzyni biegów na 7-biegową ręczną zmianę biegów. Wybrany bieg jest wyświetlany na wskaźniku zmiany biegu.

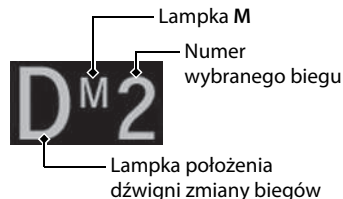

Dźwignika zmiany biegów 



Dźwignika zmiany biegów 

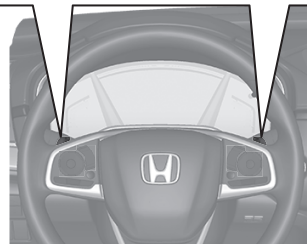

## Ogranicznik prędkości maksymalnej str. 532

- System ten umożliwia ustawienie maksymalnej prędkości, której nie można przekroczyć nawet po wciśnięciu pedału przyspieszenia.
- Nacisnąć przycisk **MAIN**, aby użyć ogranicznika prędkości maksymalnej. Wybrać ogranicznik prędkości maksymalnej przez naciśnięcie przycisku **LIM**, następnie nacisnąć **-/SET** po osiągnięciu przez pojazd żądanej prędkości.
- Ograniczenie prędkości pojazdu można ustawić w zakresie od 30 km/h do 250 km/h.

## Włączanie i wyłączanie układu VSA str. 544

- Układ kontroli stabilności jazdy (VSA) stabilizuje pojazd przy pokonywaniu zakrętów oraz zapewnia lepszą przyczepność podczas przyspieszania na luźnych i śliskich nawierzchniach.
- Układ VSA włącza się automatycznie po każdym uruchomieniu silnika.
- Aby częściowo wyłączyć lub całkowicie łączyć funkcję VSA należy nacisnąć i przytrzymać ten przycisk aż do usłyszenia sygnału dźwiękowego.

## Układ ostrzegania o niskim ciśnieniu w oponach

 str. 547

- Wykrywa zmianę wymiarów opon i warunków pracy wskutek zmniejszenia się ciśnienia powietrza w oponach.
- Układ ostrzegania o niskim ciśnieniu w oponach zostaje automatycznie włączony przy każdym uruchomieniu silnika.
- W niektórych warunkach niezbędne jest wykonanie procedury inicjalizacji.

## Włączanie i wyłączanie systemu CMBS str. 562

- Jeśli ewentualna kolizja wydaje się nieunikniona, system CMBS pomaga zmniejszyć prędkość pojazdu i ograniczyć skutki kolizji.
- System ograniczający skutki kolizji (CMBS) włącza się automatycznie po każdym uruchomieniu silnika.
- Aby włączyć lub wyłączyć system CMBS, należy nacisnąć i przytrzymać ten przycisk aż do usłyszenia sygnału dźwiękowego.

## Tankowanie str. 650

Zalecane paliwo: Standardowa benzyna/gazohol zgodny z normą EN 228

Benzyna/gazohol bezołowiowa do E10 (90% benzyny i 10% etanolu), liczba oktanowa (RON) 95 lub wyższa

Pojemność zbiornika paliwa: 57 l

- 1 Pociągnąć dźwignię otwierania pokrywy wlewu paliwa.

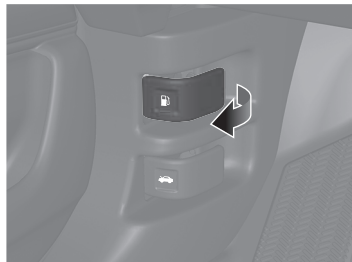

- 2 Powoli odkręcić korek wlewu paliwa, aby go zdjąć.



- 3 Umieść korek wlewu paliwa w uchwycie na drzwiczekach.



- 4 Po zatankowaniu paliwa dokręcać korek wlewu aż do usłyszenia co najmniej jednego kliknięcia.

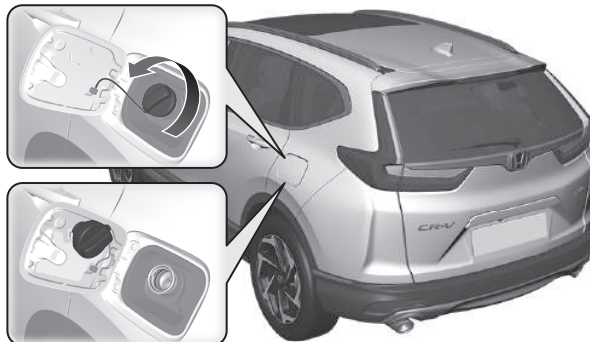

# System Honda Sensing str. 555

System Honda Sensing to układ wspomagania kierowcy, który wykorzystuje dwa rodzaje czujników — czujnik radarowy umieszczony w osłonie chłodnicy oraz kamerę przednią zamontowaną za lusterkiem wstecznym po wewnętrznej stronie przedniej szyby.

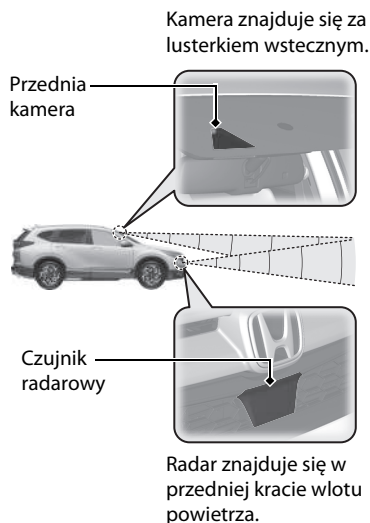

## System ograniczający skutki kolizji CMBS str. 558

Może stanowić pomoc, gdy występuje prawdopodobieństwo kolizji z pojazdem znajdującym się z przodu lub ryzyko potrącenia pieszego. Zadaniem systemu CMBS jest sygnalizowanie ryzyka potencjalnej kolizji oraz ograniczenie prędkości pojazdu w przypadku, gdy kolizja jest nieunikniona, co ma na celu zminimalizować siłę uderzenia.

## Tempomat adaptacyjny (ACC) z funkcją utrzymywania prędkości jazdy za poprzedzającym pojazdem (LSF) \* str. 569

Tempomat pomaga utrzymać stałą prędkość jazdy i zachować odpowiedni dystans do pojazdu jadącego z przodu, bez konieczności naciskania pedału przyspieszenia lub hamulca przez kierowcę, a jeśli poprzedzający pojazd zatrzyma się, może zmniejszyć prędkość i zatrzymać pojazd.

## Tempomat adaptacyjny (ACC) \* str. 586

Tempomat pomaga utrzymać stałą prędkość jazdy i zachować odpowiedni dystans do pojazdu jadącego z przodu bez konieczności naciskania pedału przyspieszenia lub hamulca.

## System utrzymywania na pasie ruchu (LKAS) str. 601

System pomaga utrzymać pojazd na środku wykrywanego pasa ruchu oraz sygnalizuje dotykowo i wizualnie zjeżdżanie z wybranego pasa ruchu.

## System ostrzegania o zjeżdżaniu z drogi str. 609

System sygnalizuje i wspomaga kierowcę po stwierdzeniu prawdopodobieństwa nieświadomego zjeżdżania z pasa ruchu, przekroczenia wykrywanych oznaczeń pasa i/lub całkowitego opuszczenia drogi.

## System rozp. znaków dr. str. 615

System sygnalizuje obecność znaków drogowych, takich jak ograniczenia prędkości lub zakaz wyprzedzania, które pojazd właśnie minął, i wyświetla je w interfejsie informacyjnym kierowcy i na wyświetlaczu head-up\*.

# Obsługa serwisowa ➔ str. 655

## Pod pokrywą silnika ➔ str. 678

- Należy sprawdzać poziom oleju silnikowego, płynu chłodzącego silnika i płynu do spryskiwaczy. W razie konieczności należy je uzupełniać.
- Sprawdzić płyn hamulcowy/sprzęgła\*.
- Stan akumulatora należy sprawdzać raz w miesiącu.

- 1 Pociągnąć dźwignię otwierania pokrywy komory silnika pod dolnym zewnętrznym narożnikiem deski rozdzielczej.

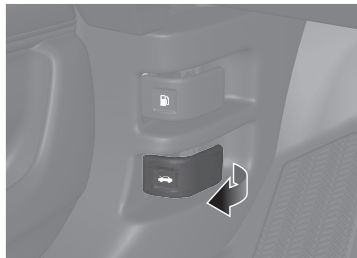

- 2 Odszukać dźwignię zapadki maski, przesunąć ją na bok, a następnie podnieść maskę. Po uchyleniu pokrywy silnika można puścić dźwignię.



- 3 Po wykonaniu wszystkich czynności zamknąć pokrywę silnika, tak by się prawidłowo zatrzasnęła.

## Pióra wycieraczek ➔ str. 700

- Jeśli wycieraczki pozostawiają smugi na szybie przedniej, należy wymienić ich pióra.

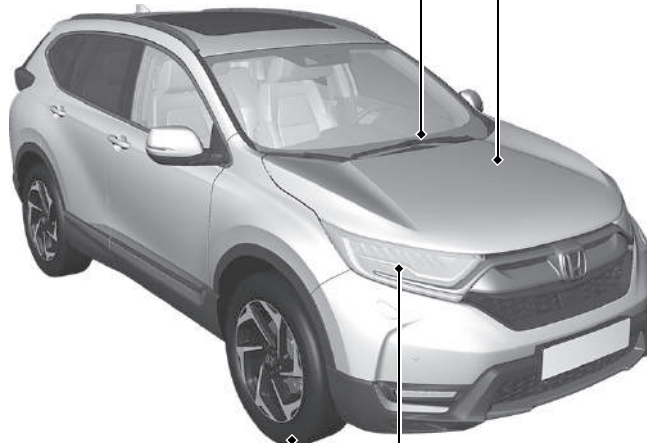

## Opony ➔ str. 705

- Należy regularnie sprawdzać stan opon i obręczy kół.
- Należy regularnie sprawdzać ciśnienie w oponach.
- Zimą należy zakładać opony zimowe.

## Światła ➔ str. 692

- Należy regularnie sprawdzać stan wszystkich świateł.

# Postępowanie w nieprzewidzianych wypadkach str. 729

## Przebita opona str. 732

- Zaparkować w bezpiecznym miejscu i wymienić przebitą oponę na koło dojazdowe, znajdujące się w przestrzeni bagażowej.



## Nie można uruchomić silnika str. 741

- Jeśli akumulator jest wyczerpany, należy uruchomić silnik przy użyciu akumulatora rozruchowego.

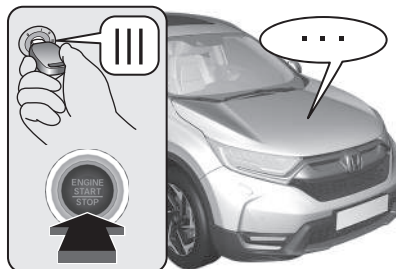

## Przegrzanie str. 747

- Należy zaparkować w bezpiecznym miejscu. Jeśli pod pokrywą silnika nie widać pary, otworzyć pokrywę i odczekać do ostygnięcia silnika.



## Świecenie lampek str. 749

- Zidentyfikować lampkę i sprawdzić jej znaczenie w instrukcji obsługi.

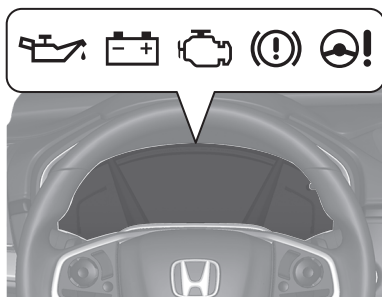

## Przepalony bezpiecznik

 str. 756

- Jeśli nie działa jedno z urządzeń elektrycznych, należy sprawdzić, czy nie przepalił się bezpiecznik.

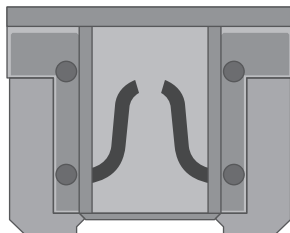

## Holowanie awaryjne

 str. 763

- Jeśli pojazd wymaga holowania, należy wezwać pomoc drogową.



# Co należy zrobić, jeśli...



Wersje bez systemu dostępu bezkluczykowego

**Nie można obrócić wyłącznika zapłonu z położenia 0 w położenie I. Dlaczego?**

Wersje z systemem dostępu bezkluczykowego

**Tryb zasilania nie zmienia się z POJAZD WYŁĄCZONY (BLOKADA) na AKCESORIA. Dlaczego?**



• Kierownica może być zablokowana.

Wersje bez systemu dostępu bezkluczykowego

• Spróbować obrócić kierownicę w lewo i w prawo, przekręcając jednocześnie kluczyk.

Wersje z systemem dostępu bezkluczykowego

• Po naciśnięciu przycisku **ENGINE START/STOP** obrócić kierownicę w lewo i w prawo.



Wersje z bezstopniową skrzynią biegów i bez systemu dostępu bezkluczykowego

**Nie można obrócić wyłącznika zapłonu z pozycji I do 0 ani nie można wyjąć kluczyka. Dlaczego?**

Wersje z bezstopniową skrzynią biegów i systemem dostępu bezkluczykowego

**Tryb zasilania nie zmienia się z AKCESORIA na POJAZD WYŁĄCZONY (BLOKADA). Dlaczego?**



Wersje z bezstopniową skrzynią biegów

Dźwignia zmiany biegów powinna być przesunięta do położenia **P**.





**Dlaczego pedał hamulca lekko pulsuje w trakcie hamowania?**



Ten objaw występuje po zadziałaniu układu ABS i nie oznacza uszkodzenia. Należy wywierać na pedał hamulca stały, silny nacisk. Nie należy nigdy „pompować” pedału hamulca.

➔ Układ zapobiegający blokowaniu kół przy hamowaniu (ABS)

➔ str. 634



**Nie można otworzyć tylnych drzwi z wnętrza pojazdu. Dlaczego?**



Należy sprawdzić, czy zabezpieczenie przed otwarciem przez dzieci nie znajduje się w położeniu BLOKADA. W takim przypadku tylne drzwi można otworzyć za pomocą zewnętrznej klamki. Aby wyłączyć blokadę, przestawić dźwignię w położenie odblokowania.



**Dlaczego drzwi blokują się po ich wcześniejszym odblokowaniu?**



Jeśli drzwi nie zostaną otwarte w ciągu 30 sekund, zamki drzwi zostaną automatycznie zablokowane ze względów bezpieczeństwa.



**Dlaczego po otwarciu drzwi kierowcy słychać brzęczyk?**



Sygnal dźwiękowy jest emitowany w następujących sytuacjach:

- Pozostawiono włączone światła zewnętrzne.
- Włączony jest system Auto Stop\*.

Wersje z systemem dostępu bezkluczykowego

- Ustawiony jest tryb zasilania AKCESORIÓW.





**Dlaczego po rozpoczęciu jazdy rozbrzmiewa sygnał dźwiękowy?**



Brzęczyk włącza się, gdy kierowca i/lub ktoś z pasażerów nie zapnie pasów bezpieczeństwa.



**Naciśnięcie przełącznika elektrycznego hamulca postojowego nie zwalnia hamulca postojowego. Dlaczego?**



Nacisnąć przełącznik elektrycznego hamulca postojowego przy wciśniętym pedale hamulca.



**Naciśnięcie pedału przyspieszenia nie zwalnia hamulca postojowego automatycznie. Dlaczego?**



- Zapiąć pas bezpieczeństwa.
- Sprawdzić, czy skrzynia biegów jest ustawiona w trybie **P**\* lub **N**. Jeśli tak, należy wybrać jakiegokolwiek inne położenie.



**Dlaczego słychać piszczenie po naciśnięciu pedału hamulca?**



Może to świadczyć o konieczności wymiany klocków hamulcowych. Należy oddać pojazd do ASO Honda.



**Wyświetla się bursztynowa kontrolka z oponą i wykrzyknikiem. Co to jest?**



System ostrzegania o niskim ciśnieniu w oponach wymaga uwagi. Jeśli opona została niedawno napompowana lub wymieniona, należy ponownie wykonać inicjalizację systemu.

➔ Układ ostrzegania o niskim ciśnieniu w oponach ➔ str. 547



**Czy w tym pojeździe można stosować benzynę bezołowiową o liczbie oktanowej (RON) 91 lub większej?**



Ten samochód powinien być napędzany benzyną bezołowiową o liczbie oktanowej 95 lub wyższej. Jeżeli nie jest dostępna benzyna o takiej liczbie oktanowej, tymczasowo można użyć typowej benzyny bezołowiowej o liczbie oktanowej 91 lub wyższej. Używanie zwykłej benzyny bezołowiowej może powodować powstawanie metalicznego hałasu w silniku, co doprowadzi do mniejszych osiągnięć silnika. Długotrwałe stosowanie zwykłej benzyny o typowej liczbie oktanowej może doprowadzić do uszkodzenia silnika.

---



# Bezpieczna jazda

W poniższym rozdziale oraz w całej instrukcji znajduje się wiele zaleceń dotyczących bezpieczeństwa.

## Zasady bezpiecznej jazdy

Istotne środki bezpieczeństwa .....	38
Ważne informacje dotyczące własności jezdnycy .....	40
Wyposażenie pojazdu podnoszące bezpieczeństwo .....	41
Przed rozpoczęciem jazdy .....	42

## Pasy bezpieczeństwa

O pasach bezpieczeństwa .....	43
Zapinanie pasa bezpieczeństwa .....	49
Sprawdzenie pasa bezpieczeństwa .....	53
Punkty mocowania .....	54

## Poduszki powietrzne

Elementy systemu poduszek powietrznych ...	56
Rodzaje poduszek powietrznych .....	58
Przednie poduszki powietrzne (SRS) .....	58
Boczne poduszki powietrzne .....	63
Boczne kurtyny powietrzne .....	65
Lampki układu poduszek powietrznych ...	67
Obsługa serwisowa poduszek powietrznych ...	69

## Bezpieczeństwo dziecka

Ochrona przewożonych dzieci .....	70
Bezpieczeństwo niemowląt i małych dzieci ...	73
Bezpieczeństwo większych dzieci .....	91

## Zagrożenie związane ze spalinami

Tlenek węgla .....	94
<b>Naklejki ostrzegawcze</b>	
Rozmieszczenie naklejek .....	95

Na kolejnych stronach opisano elementy wyposażenia pojazdu podnoszące bezpieczeństwo i przedstawiono sposób ich użycia. Poniższe środki bezpieczeństwa są tymi, które uważamy za najbardziej istotne.

## Istotne środki bezpieczeństwa

### ■ Zawsze zapinać pas bezpieczeństwa

Pas bezpieczeństwa stanowi najlepszą ochronę we wszystkich rodzajach kolizji. Poduszki powietrzne są zaprojektowane tak, aby wspomagały pasy bezpieczeństwa, a nie je zastępowały. Zatem, nawet jeśli pojazd jest wyposażony w poduszki powietrzne, należy się upewnić, że kierowca, jak i pasażerowie mają prawidłowo zapięte pasy bezpieczeństwa.

### ■ Zapiąć pasy dzieciom

Dzieci do lat 12 powinny jeździć z prawidłowo zapiętymi pasami na tylnym siedzeniu. Należy unikać przewożenia dzieci na przednim siedzeniu. Niemowlęta i małe dzieci powinny być zapięte w fotelikach zwiększających bezpieczeństwo. Starsze dzieci powinny używać fotelika podwyższającego i pasa biodrowego/ramieniowego, dopóki nie będą mogły używać pasa w prawidłowy sposób bez tego fotelika.

### ■ Pamiętać o zagrożeniach związanych z poduszkami powietrznymi

Ratujące życie poduszki powietrzne mogą także powodować poważne lub nawet śmiertelne obrażenia u osób, które siedzą zbyt blisko lub nie mają prawidłowo zapiętych pasów. Najbardziej zagrożone są niemowlęta, małe dzieci i osoby o niskim wzroście. Należy stosować się do wszystkich instrukcji i ostrzeżeń zawartych w tej instrukcji.

### ■ Nie prowadzić pod wpływem alkoholu

Nie wolno prowadzić pojazdu po spożyciu alkoholu. Nawet niewielka dawka alkoholu może obniżyć zdolność do reakcji na zmieniające się warunki na drodze, a czas reakcji staje się dłuższy wraz ze zwiększaniem dawki alkoholu. Dlatego nie należy prowadzić pod wpływem alkoholu i nie wolno pozwalać na to innym osobom.

### » Zasady bezpiecznej jazdy

W niektórych państwach zabronione jest używanie przez kierowcę podczas jazdy telefonu komórkowego niewyposażonego w system głośnomówiący.

### ■ Zwracać szczególną uwagę na bezpieczne prowadzenie pojazdu

Angażowanie się w rozmowy przez telefon lub inne czynności, które nie pozwalają na należyte skupienie uwagi na sytuację na drodze, inne pojazdy i pieszych, mogą doprowadzić do wypadku. Należy pamiętać, że sytuacja na drodze może zmienić się bardzo szybko i tylko kierowca powinien decydować, kiedy może odwrócić uwagę od prowadzenia pojazdu.

### ■ Kontrolować prędkość

Nadmierna prędkość jest główną przyczyną zgonów i obrażeń odniesionych w wypadkach. Ogólnie rzecz biorąc, im wyższa prędkość, tym większe ryzyko, ale poważne uszkodzenia ciała mogą wystąpić także przy niższych prędkościach. Nigdy nie należy przekraczać prędkości, która jest bezpieczna w danych warunkach drogowych, niezależnie od maksymalnej prędkości dopuszczalnej.

### ■ Utrzymywać samochód w stanie gwarantującym bezpieczeństwo

Gwałtowne przebicie opony lub usterka mechaniczna mogą być bardzo niebezpieczne. Aby zmniejszyć prawdopodobieństwo wystąpienia takich problemów, należy często sprawdzać ciśnienie w oponach i ich stan oraz wykonywać wszystkie zaplanowane czynności serwisowe.

### ■ Nie pozostawiać dzieci bez nadzoru w pojeździe

Dzieci, zwierzęta i osoby wymagające pomocy pozostawione bez nadzoru w pojeździe mogą ulec zranieniu, jeśli uaktywnią przynajmniej jeden element sterowania pojazdem. Mogą one również powodować ruch pojazdu, powodując wypadek, w którym ww. pasażerowie i/lub inne osoby mogą doznać obrażeń lub zginąć. Również, w zależności od temperatury otoczenia, temperatura wnętrza może osiągnąć ekstremalne poziomy, co może doprowadzić do obrażeń lub nawet śmierci. Nawet wtedy, gdy układ kontroli temperatury i wentylacji jest włączony, nie wolno pozostawiać ich w pojeździe bez opieki, ponieważ układ kontroli temperatury i wentylacji może się wyłączyć w każdej chwili.

## Ważne informacje dotyczące własności jezdnych

Ten pojazd ma prześwit większy niż standardowe samochody osobowe przeznaczone do jazdy po drogach utwardzonych. Dzięki większemu prześwitowi pojazd dużo sprawniej porusza się w terenie. Może pokonywać duże wyboje, a także przeszkody i nierówności terenowe. Co więcej, zapewnia dobrą widoczność, dzięki czemu można szybciej dostrzec zagrożenie czy przeszkodę.

Te zalety mają jednak swoją cenę. Ponieważ pojazd jest wyższy i zawieszony wyżej nad podłożem, ma wyżej położony środek ciężkości, co sprawia, że jest bardziej podatny na przechyły nadwozia i wywrócenie się podczas wykonywania gwałtownych skrętów. Pojazdy typu SUV dachują znacznie częściej od innych rodzajów pojazdów. W przypadku dachowania ryzyko śmierci jest dużo wyższe, jeśli nie zostanie zapięty pas bezpieczeństwa. Dlatego przypominamy, aby wszystkie osoby podróżujące samochodem zawsze zapięły pas bezpieczeństwa.

### ▶▶ Ważne informacje dotyczące własności jezdnych

Aby dowiedzieć się więcej na temat ryzyka przewrócenia pojazdu, należy przeczytać:

- ▶ **Środki ostrożności podczas jazdy** str. 516
- ▶ **Zalecenia dotyczące jazdy w terenie** str. 508

Nieprawidłowe korzystanie z samochodu może być przyczyną wypadku lub wywrotki.

W wielu krajach jazda terenowa jest zabroniona. Chodzi głównie o jazdę w lesie, przecieranie szlaków itp. Zapoznaj się z lokalnymi przepisami przed rozpoczęciem jazdy w terenie.

## Wyposażenie pojazdu podnoszące bezpieczeństwo

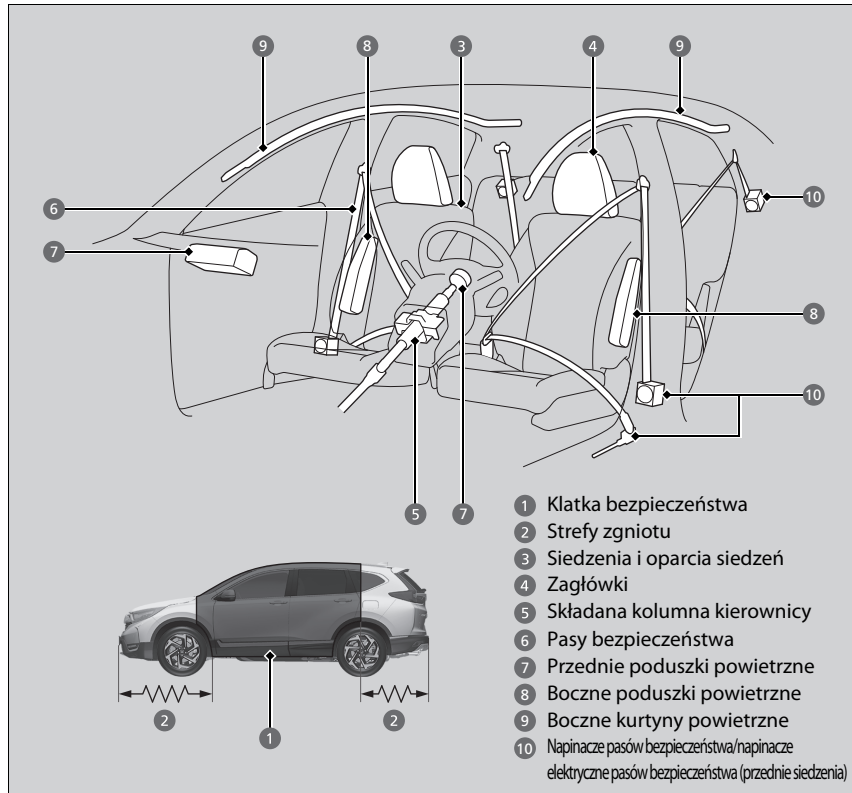

Następująca lista pomoże przygotować kierowcę i pasażerów do bezpiecznej jazdy.

### Wyposażenie pojazdu podnoszące bezpieczeństwo

Pojazd jest wyposażony w wiele urządzeń, które współpracują ze sobą, aby chronić kierowcę i pasażerów podczas wypadku.

Niektóre z nich nie wymagają żadnych działań. Należą do nich mocna stalowa rama, tworząca klatkę bezpieczeństwa wokół przedziału pasażerskiego, przednie i tylne strefy zgniotu, składająca się kolumna kierownicy i napinacze, które napinają przednie pasy bezpieczeństwa podczas wypadku.

Jednakże kierowca i pasażerowie nie będą w pełni chronieni przez elementy bezpieczeństwa, jeśli nie będą podróżować w poprawnej pozycji i z zawsze zapiętymi pasami. Co więcej, niektóre elementy podnoszące bezpieczeństwo mogą przyczynić się do odniesienia poważnych obrażeń, jeśli nie będą poprawnie używane.



## Przed rozpoczęciem jazdy

Dla bezpieczeństwa kierowcy i pasażerów należy wyrobić sobie nawyk każdorazowego sprawdzania tych elementów przed rozpoczęciem jazdy.

- Ustawić fotel w odpowiedniej pozycji. Upewnić się, że przedni fotel jest ustawiony jak najdalej do tyłu, jednocześnie pozwalając kierowcy na kierowanie pojazdem. Siedzenie zbyt blisko przedniej poduszki powietrznej może spowodować poważne lub śmiertelne obrażenia podczas wypadku.

➤ **Siedzenia** str. 246

- Ustawić zagłówek w odpowiedniej pozycji. Zagłówki są najbardziej skuteczne wtedy, gdy środek zagłówka zbiega się ze środkiem głowy. Wyższe osoby powinny ustawić zagłówek w maksymalnym górnym położeniu.

➤ **Regulacja pozycji przednich zagłówków** str. 260

- Należy zawsze upewnić się, że pas bezpieczeństwa jest prawidłowo zapięty. Sprawdzić, czy wszyscy pasażerowie prawidłowo zapieli pasy bezpieczeństwa.

➤ **Zapinanie pasa bezpieczeństwa** str. 49

- Zabezpieczyć dzieci poprzez użycie pasów bezpieczeństwa lub układów zwiększających bezpieczeństwo dzieci zgodnie z wiekiem, wzrostem i wagą dziecka.

➤ **Bezpieczeństwo dziecka** str. 70

### ▶▶ Przed rozpoczęciem jazdy

Jeśli w interfejsie informacyjnym kierowcy wyświetla się komunikat dotyczący otwartych drzwi i/lub bagażnika, to drzwi i/lub pokrywa bagażnika nie są domknięte. Zamknąć dokładnie wszystkie drzwi i pokrywę bagażnika, aż komunikat zniknie.

➤ **Komunikaty ostrzegawcze i informacyjne interfejsu informacji kierowcy** str. 122

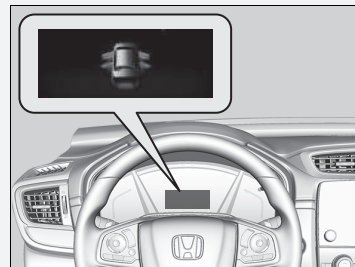

## O pasach bezpieczeństwa

Pasy bezpieczeństwa są najbardziej skutecznym urządzeniem podnoszącym bezpieczeństwo, ponieważ utrzymują pasażerów i kierowcę w pojeździe, umożliwiając wykorzystanie wielu innych wbudowanych elementów podnoszących bezpieczeństwo. Poza tym chronią przed uderzeniem w elementy wewnętrzne pojazdu, w innych pasażerów, jak również przed wyrzuceniem na zewnątrz pojazdu. Poprawnie zapięte pasy bezpieczeństwa utrzymują ciało w odpowiedniej pozycji podczas wypadku, umożliwiając pełne wykorzystanie dodatkowej ochrony zapewnianej przez poduszki powietrzne.

Ponadto pasy bezpieczeństwa pomagają chronić kierowcę i pasażerów w niemal wszystkich rodzajach wypadków, w tym:

- zderzeniach czołowych
- zderzeniach bocznych
- zderzeniach tylnych
- dachowaniach

### 0 pasach bezpieczeństwa

## NIEBEZPIECZEŃSTWO

**Nieprawidłowe zapięcie pasów bezpieczeństwa podnosi ryzyko odniesienia poważnych obrażeń lub śmierci podczas wypadku pomimo tego, że pojazd ma poduszki powietrzne.**

**Upewnić się, że kierowca i pasażerowie mają zawsze prawidłowo zapięte pasy bezpieczeństwa.**

**NIEBEZPIECZEŃSTWO:** Konstrukcja pasów przewiduje ich oddziaływanie na układ kostny człowieka. Pas powinien przechodzić w poprzek miednicy lub poprzez miednicę, klatkę piersiową i bark. Należy unikać umieszczania biodrowej części pasa na brzuchu.

**NIEBEZPIECZEŃSTWO:** Pasy bezpieczeństwa powinny być zapięte z minimalnym luzem, uwzględniając jednocześnie komfort podróży. Nadmierny luz w znacznym stopniu zmniejsza skuteczność zadziałania pasa w chwili wypadku.

**NIEBEZPIECZEŃSTWO:** Taśmy pasów nie mogą być skręcone.

**NIEBEZPIECZEŃSTWO:** Jeden pas może służyć tylko jednej osobie. Zabezpieczenie tym samym pasem pasażera izymanego na jego kolanach dziecka stwarza poważne zagrożenie dla zdrowia i życia dziecka.

## ■ Biodrowe/ramieniowe pasy bezpieczeństwa

Wszystkie cztery lub siedem miejsc siedzących jest wyposażonych w biodrowe/ramieniowe pasy bezpieczeństwa z blokadą zwijaczy. Podczas normalnego użytkowania zwijacz pozwala na swobodne ruchy ciała, zachowując napięcie pasa. Podczas kolizji lub nagłego zatrzymania zwijacz blokuje się, aby utrzymać ciało.

Pas bezpieczeństwa musi być prawidłowo zapięty w przypadku korzystania z fotelika dla dziecka skierowanego przodem do kierunku jazdy.

➔ **Montaż fotelika dla dziecka za pomocą pasa biodrowego/ramieniowego** str. 88

## ■ Prawidłowe użycie pasów bezpieczeństwa

Stosować poniższe zalecenia:

- Wszyscy podróżujący powinni siedzieć wyprostowani, opierając się o oparcie i pozostać w takiej pozycji przez cały czas jazdy. Pochylenie się redukuje efektywność pasa bezpieczeństwa i może zwiększyć ryzyko odniesienia poważnych obrażeń podczas wypadku.
- Nigdy nie umieszczają biodrowego/ramieniowego pasa bezpieczeństwa pod ramieniem albo za plecami. Może to spowodować poważne obrażenia podczas wypadku.
- Jeden pas nie może być używany przez dwie osoby jednocześnie. Takie użycie pasa może spowodować poważnie obrażenia podczas wypadku.
- Nie zakładają na pas bezpieczeństwa żadnych dodatkowych akcesoriów. Urządzenia, które mają podnosić komfort lub zmieniać pozycję pasa bezpieczeństwa, mogą obniżyć skuteczność jego działania i zwiększyć możliwość odniesienia obrażeń podczas wypadku.

## ☒ O pasach bezpieczeństwa

Pasy bezpieczeństwa nie zabezpieczą w pełni podczas każdego wypadku. Jednakże w większości przypadków mogą obniżyć ryzyko odniesienia poważnych obrażeń.

Większość krajów wymaga zakładania pasów bezpieczeństwa. Prosimy zapoznać się z przepisami prawnymi krajów, po których będzie się podróżować samochodem.

W przypadku zbyt szybkiego rozwinięcia pasa bezpieczeństwa zostanie on zablokowany. Jeśli tak się stanie, należy nieznacznie zwinąć pas, a następnie powoli go rozwinąć.

## Przypomnienie o zapięciu pasa bezpieczeństwa

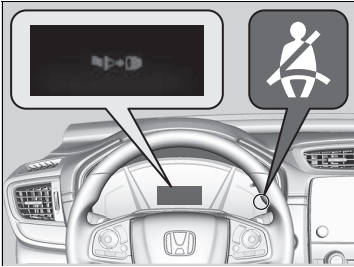

### ■ Fotele przednie

System pasów bezpieczeństwa obejmuje również lampkę na tablicy wskaźników, która przypomina kierowcy lub pasażerowi siedzącemu z przodu o konieczności zapięcia pasów.

W przypadku ustawienia wyłącznika zapłonu w położeniu włączonym **[II]**\*1 bez zapięcia pasa bezpieczeństwa wskaźnik będzie migać. Po kilku sekundach wskaźnik zacznie świecić światłem ciągłym i pozostanie włączony do czasu zapięcia pasa bezpieczeństwa.

Podczas jazdy będzie także co pewien czas rozbrzmiewać brzęczyk, a lampka będzie migać do momentu zapięcia pasa bezpieczeństwa.

### ☒ Przypomnienie o zapięciu pasa bezpieczeństwa

Lampka zaświeci się również, gdy pasażer siedzący z przodu nie zapnie pasa bezpieczeństwa w ciągu sześciu sekund od momentu ustawienia wyłącznika zapłonu w położeniu ZAPŁON **[II]**\*1.

Lampka nie zapala się ani brzęczyk nie emituje żadnego dźwięku, gdy na fotelu pasażera nikt nie siedzi.

Jeśli lampka zapala się lub brzęczyk emituje sygnał dźwiękowy, gdy przedni fotel pasażera nie jest zajęty. Sprawdź:

- czy na przednim fotelu pasażera nie położono ciężkiego przedmiotu;
- czy kierowca zapiął swój pas bezpieczeństwa.

Jeśli lampka nie zapala się, gdy pasażer zajął fotel i nie zapiął pasa bezpieczeństwa, powodem może być zakłócenie działania czujnika wykrywania zajętego miejsca. Sprawdź:

- Obecność poduszki na fotelu.
- Nieprawidłową pozycję pasażera na przednim fotelu.

Jeśli nie występuje żaden z podanych warunków, należy zgłosić się do ASO Honda celem sprawdzenia pojazdu.

\*1: Wersje z systemem dostępu bezkluczykowego mają przycisk **ENGINE START/STOP** zamiast wyłącznika zapłonu.

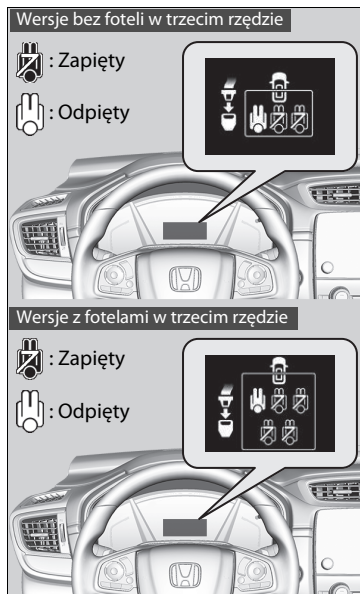

### ■ Tylne siedzenia

Pojazd monitoruje użycie pasów bezpieczeństwa na tylnych siedzeniach. Interfejs informacyjny kierowcy powiadamia, gdy tylne pasy bezpieczeństwa nie są używane.

Wyświetlacz sygnalizuje:

- Otwarcie i zamknięcie tylnych drzwi.
- Zapięcie lub odpięcie dowolnego tylnego pasa bezpieczeństwa.

Jeśli któryś z pasażerów siedzących z tyłu odepnie swój pas bezpieczeństwa podczas jazdy, włączy się brzęczyk.

Aby zobaczyć wyświetlacz, należy:

Nacisnąć przycisk  (wyświetlacz/informacje).

## Automatyczny napinacz pasa bezpieczeństwa

Fotele przednie i zewnętrzne fotele drugiego rzędu są wyposażone w automatyczne napinacze pasów bezpieczeństwa zwiększające bezpieczeństwo.

Napinacze automatycznie napinają przednie i zewnętrzne środkowe pasy bezpieczeństwa podczas umiarkowanych i poważnych zderzeń czołowych, czasami nawet wtedy, gdy kolizja nie jest wystarczająco poważna, aby aktywować przednie poduszki powietrzne.

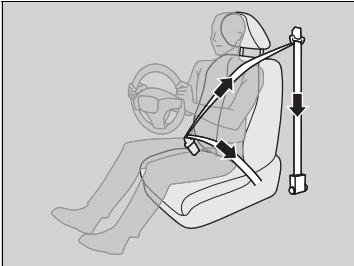

### Automatyczny napinacz pasa bezpieczeństwa

Napinacz pasa bezpieczeństwa jest urządzeniem jednorazowym.

Uruchomienie napinacza powoduje zaświecenie się lampki SRS. Sprawdzić dokładnie układ pasów bezpieczeństwa w serwisie i wymienić napinacz, ponieważ może on nie gwarantować bezpieczeństwa w kolejnym wypadku.

Podczas zderzenia o umiarkowanej lub dużej sile napinacz znajdujący się po stronie uderzenia również może zadziałać.

## Elektryczne napinacze pasów bezpieczeństwa

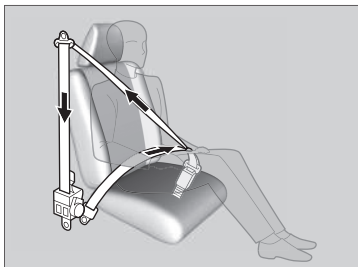

Te napinacze przednich pasów bezpieczeństwa wykorzystują silnik elektryczny i są uaktywniane, gdy działa układ CMBS, układ wspomagania hamulców lub układ VSA. Mogą się także uaktywnić w przypadku wykonania gwałtownego skrętu lub w trakcie kolizji. Po naprężeniu pasy bezpieczeństwa zostają poluzowane, tzn. przywracany jest ich poprzedni stan.

Ponadto e-napinacze podnoszą komfort korzystania z pojazdu, naprężając częściowo pas bezpieczeństwa po jego zapięciu, po wciśnięciu pedału hamulca z większą niż standardowa siłą i podczas pokonywania ostrych zakrętów, a po odpięciu pasa naprężają go całkowicie.

### Elektryczne napinacze pasów bezpieczeństwa

Jeśli podczas kolizji zadziałały jedynie e-napinacze pasów bezpieczeństwa, nie trzeba wymieniać żadnych podzespołów.

E-napinacze pasów bezpieczeństwa mogą nie zadziałać, gdy:

- Świeci lampka układu SRS.
- Zapalona lampka układu VSA (kontroli stabilności jazdy).
- W interfejsie informacji kierowcy pojawia się komunikat ostrzegawczy napinaczy elektrycznych pasów bezpieczeństwa.

## Zapinanie pasa bezpieczeństwa

Po ustawieniu przedniego fotela w odpowiedniej pozycji oraz siedząc w pozycji wyprostowanej i opierając się o oparcie:

📖 **Siedzenia** str. 246



1. Powoli rozwinąć pas bezpieczeństwa.

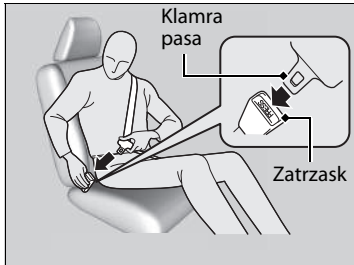

2. Włożyć klamrę pasa do zatrzasku i pociągnąć pas, aby upewnić się, że zatrzask jest zapięty.  
▶ Upewnić się, że pas nie jest skręcony lub o coś zaczepiony.

Gdy kierowca lub pasażer siedzący z przodu zapnie swój pas bezpieczeństwa, pas ten zostanie automatycznie naprężony.

📖 **Elektryczne napinacze pasów bezpieczeństwa** str. 48

### 📖 Zapięcie pasa bezpieczeństwa

Nie należy siedzieć w fotelu z niesprawnym lub potencjalnie niesprawnym pasem bezpieczeństwa. Użycie pasa bezpieczeństwa, który działa niepoprawnie, może nie ochronić podróżującego podczas wypadku. Sprawdź pasy bezpieczeństwa w serwisie najszybciej jak to możliwe.

Nie należy nigdy wkładać żadnych przedmiotów do mechanizmów sprzączki lub zwiijacza.

Jeśli pas bezpieczeństwa wydaje się być zablokowany w pozycji całkowitego wsunięcia, należy go mocno pociągnąć raz na ramieniu, a następnie wcisnąć do środka.

Następnie delikatnie wyciągnąć pas ze zwiijacza i zapiąć. Jeśli nie można zwolnić pasa bezpieczeństwa z położenia całkowitego wsunięcia, nie wolno pozwolić, aby ktokolwiek usiadł w fotelu i jechał pojazdem, np. do ASO.

📖 **O pasach bezpieczeństwa** str. 43

📖 **Sprawdzenie pasa bezpieczeństwa** str. 53





3. Ułożyć biodrową część pasa bezpieczeństwa wokół bioder, najniżej jak to możliwe, następnie pociągnąć część ramieniową pasa bezpieczeństwa, tak aby część biodrowa ściśle przylegała. To pozwoli silnym kośćcom miednicowym na przyjęcie siły uderzenia i zmniejszy prawdopodobieństwo odniesienia obrażeń wewnętrznych.
4. Jeśli to konieczne, pociągnąć pas ponownie, aby go napiąć, a następnie upewnić się, że pas przebiega przez środek klatki piersiowej i bark. Pozwoli to na rozłożenie sił uderzenia na najsilniejsze kości górnej części ciała.

## Regulacja górnego zaczepu pasa

Przednie siedzenia mają regulowane górne zaczepy pasów bezpieczeństwa, aby dostosować pas do wyższych i niższych podróżnych.



1. Po odciągnięciu zaczepu pasa przesunąć go w górę lub w dół.
2. Umieścić zaczep tak, aby pas przechodził przez środkową część klatki piersiowej i nad barkiem.

## ►► Zapinanie pasa bezpieczeństwa

### **⚠ NIEBEZPIECZEŃSTWO**

Niepoprawne ułożenie pasów bezpieczeństwa może spowodować poważne obrażenia lub śmierć podczas wypadku.

Przed rozpoczęciem jazdy sprawdzić, czy wszystkie pasy są prawidłowo ułożone.

W celu odblokowania pasów nacisnąć czerwony przycisk **PRESS** i odprowadzić pas ręką, aż do całkowitego zwinięcia.

Podczas wysiadania z pojazdu upewnić się, że pas jest prawidłowo zwinięty i nie zostanie przytrzaśnięty przez drzwi.

## ►► Regulacja górnego zaczepu pasa

Górny punkt mocujący pasa może być ustawiony w czterech poziomach. Jeśli pas styka się z szyją, obniż jego wysokość o jeden poziom.

Po ustawieniu upewnić się, że ułożenie górnego zaczepu pasa jest zabezpieczone.

## Pas bezpieczeństwa ze zdejmowaną klamrą \*

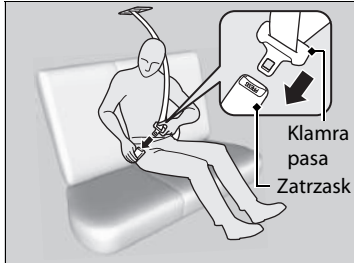
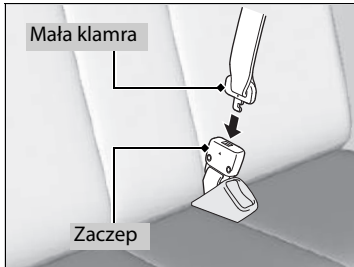
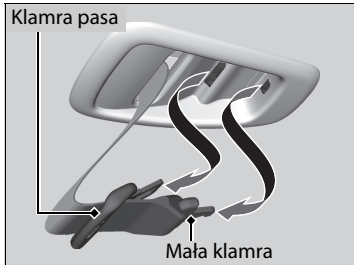

1. Wysunąć małą klamrę i klamrę pasa bezpieczeństwa z każdego otworu mocującego w suficie.

2. Ustawić trójkątne oznaczenia na małej klamrze i zaczepie naprzeciw siebie. Należy zadbać, aby pas bezpieczeństwa nie był skręcony. Wpiąć pas bezpieczeństwa w zaczep.

3. Włożyć klamrę pasa do otworu w zatrząsku. Zapiąć pas bezpieczeństwa w taki sam sposób, w jaki zapina się biodrowy/ramieniowy pas bezpieczeństwa.

## ►► Pas bezpieczeństwa ze zdejmowaną klamrą \*

### ⚠ NIEBEZPIECZEŃSTWO

Jazda z niezapiętym pasem bezpieczeństwa niesie ryzyko odniesienia poważnych obrażeń lub śmierci podczas wypadku.

Przed użyciem pasa bezpieczeństwa sprawdź, czy zdejmowana klamra jest prawidłowo zamocowana.

Aby odpiąć zdejmowaną klamrę, wsunąć klamrę w otwór znajdujący się w bocznej części zaczepu.

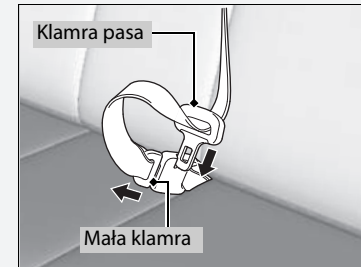

\* Niedostępne w niektórych wersjach

## Zalecenia dla kobiet w ciąży

Najlepszy sposób na zabezpieczenie kobiet w ciąży i nienarodzonych dzieci podczas jazdy pojazdem to zapięcie pasa bezpieczeństwa za każdym razem i ułożenie dolnej części pasa wokół bioder, najniżej jak to możliwe.

Górną część pasa bezpieczeństwa poprowadzić przez klatkę piersiową, omijając brzuch.



Ułożyć dolną część pasa bezpieczeństwa wokół bioder, najniżej jak to możliwe.

## Zalecenia dla kobiet w ciąży

Przy każdym badaniu lekarskim zapytać lekarza, czy można prowadzić pojazd.

W celu obniżenia ryzyka odniesienia obrażeń przez kobietę w ciąży i jej nienarodzone dziecko, które mogą być spowodowane napelniającą się przednią poduszką powietrzną, należy:

- W czasie jazdy siedzieć w pozycji wyprostowanej i ustawić przedni fotel jak najdalej do tyłu, tak aby jednocześnie mieć pełną kontrolę nad pojazdem.
- Gdy kobieta ciężarna siedzi w przednim fotelu pasażera, powinna go odsunąć maksymalnie do tyłu.

## Sprawdzenie pasa bezpieczeństwa

Regularnie sprawdzać stan pasów bezpieczeństwa wg poniższych zaleceń:

- Rozwinąć cały pas i sprawdzić, czy nie ma na nim przecięć, przypaleń lub śladów przetarcia.
- Sprawdzić, czy klamry i zatrzaski pracują płynnie i czy pasy zwijają się z łatwością.
  - ▶ Jeżeli pas nie zwija się swobodnie, oczyszczenie pasa może rozwiązać problem. Użyć jedynie łagodnego mydła i ciepłej wody. Nie stosować środków wybielających ani rozpuszczalników. Przed wsunięciem sprawdzić, czy pas całkowicie wysechtł.

Każdy pas, który nie jest w dobrym stanie lub nie działa poprawnie, nie zapewnia dobrej ochrony i powinien zostać wymieniony najszybciej jak to możliwe.

Pas, który został już wykorzystany podczas wypadku, może nie zapewnić takiego samego poziomu bezpieczeństwa podczas kolejnego wypadku. Pasy powinny być sprawdzone przez serwis po każdym zderzeniu.

### ▶▶ Sprawdzenie pasa bezpieczeństwa

## ⚠ NIEBEZPIECZEŃSTWO

**Brak sprawdzania i dbałości o pasy bezpieczeństwa może doprowadzić do odniesienia poważnych obrażeń lub śmierci w przypadku, gdy pasy nie zadziałają poprawnie wtedy, kiedy powinny.**

**Regularnie sprawdzać pasy bezpieczeństwa i usuwać wszelkie usterki najszybciej jak to możliwe.**

**NIEBEZPIECZEŃSTWO:** Nie wolno modyfikować pasów bezpieczeństwa, zwłaszcza w sposób wpływający na likwidowanie luzu po ich zapięciu.

**NIEBEZPIECZEŃSTWO:** Po wypadku drogowym związanym z poważnym wstrząsem należy bezwzględnie wymienić cały zespół pasa bezpieczeństwa, który zadziałał w chwili wypadku — nawet mimo braku jakichkolwiek widocznych uszkodzeń.

**NIEBEZPIECZEŃSTWO:** Należy dbać o to, by nie zanieczyścić taśm pasów bezpieczeństwa środkami do czyszczenia nadwozia, olejami i chemikaliami, a zwłaszcza elektrolitem z akumulatora. Do czyszczenia pasów można używać roztworu delikatnego mydła i wody. Pas bezpieczeństwa należy wymienić w przypadku przetarcia, zanieczyszczenia lub innych uszkodzeń.

## Punkty mocowania



Przy wymianie pasów bezpieczeństwa wykorzystać punkty mocowania pokazane na ilustracjach. Przedni fotel jest wyposażony w pas biodrowy/ramieniowy.



Przy fotelach w drugim rzędzie znajdują się trzy biodrowo-ramienne pasy bezpieczeństwa.

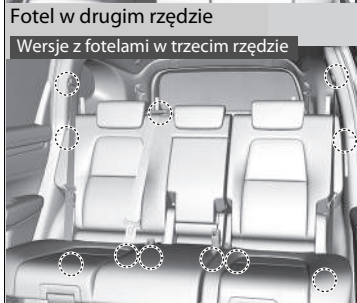

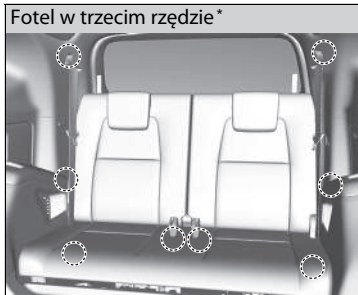

Przy fotelach w trzecim rzędzie\* znajdują się dwa biodrowo-ramieniowe pasy bezpieczeństwa.

\* Niedostępne w niektórych wersjach

## Elementy systemu poduszek powietrznych

Przednie i boczne poduszki powietrzne oraz boczna kurtyna powietrzna uruchamiane są w zależności od kierunku i siły uderzenia. W skład systemu poduszek powietrznych wchodzi następujące elementy:

- Dwie przednie poduszki z układem SRS (układ zwiększający bezpieczeństwo). Poduszka powietrzna kierowcy znajduje się na środku kierownicy, a przednia poduszka powietrzna pasażera znajduje się w desce rozdzielczej. Obie mają oznaczenie **SRS AIRBAG**.
- Dwie boczne poduszki powietrzne, jedna po stronie kierowcy i jedna po stronie pasażera. Poduszki te znajdują się w zewnętrznych krawędziach oparcia siedzeń. Obie mają oznaczenie **SIDE AIRBAG**.
- Dwie boczne kurtyny powietrzne, po jednej z każdej strony pojazdu. Poduszki znajdują się w suficie, ponad szybami bocznymi. Przednie i tylne słupki mają oznaczenie **SIDE CURTAIN AIRBAG**.

- Gdy włączony jest zapłon \*, elektroniczny moduł sterujący nieustannie monitoruje informacje z różnych czujników uderzenia, czujników foteli i sprzączek, aktywatorów poduszek powietrznych, napinaczy pasów bezpieczeństwa oraz inne dane o pojeździe. W razie wypadku moduł może zapisać te informacje.
- Automatyczne napinacze przednich i środkowych zewnętrznych pasów bezpieczeństwa.
- Napinacze przednich pasów bezpieczeństwa zawierają również elektryczne napinacze.

- Czujniki uderzenia, które wykrywają zderzenia przednie lub boczne o umiarkowanej i dużej sile.
- Wskaźnik na desce rozdzielczej, który ostrzega przed potencjalną usterką systemu poduszki powietrznej lub napinaczy pasów bezpieczeństwa.
- Lampka na desce rozdzielczej, która ostrzega, że poduszka powietrzna pasażera z przodu została wyłączona.
- Czujnik zabezpieczeń\*.

\*1: Wersje z systemem dostępu bezkluczykowego mają przycisk **ENGINE START/STOP** zamiast wyłącznika zapłonu.

## Ważne informacje na temat poduszek powietrznych

Poduszki powietrzne mogą spowodować poważne zagrożenie. Aby spełniły swoje zadanie, poduszki powietrzne muszą napełnić się z ogromną siłą. Zatem, mimo iż poduszki powietrzne ratują życie, mogą także powodować mniejsze urazy, a czasem nawet śmierć w przypadku, gdy podróżujący nie mają prawidłowo zapiętych pasów i nie siedzą prawidłowo.

**Zalecenia:** Należy zawsze mieć prawidłowo zapięty pas bezpieczeństwa, siedzieć w pozycji wyprostowanej i jak najdalej od kierownicy, tak aby jednocześnie mieć pełną kontrolę nad pojazdem. Pasażer jadący z przodu powinien odsunąć fotel jak najdalej od deski rozdzielczej.

Należy jednak pamiętać, że żaden system bezpieczeństwa nie zapobiegnie wszystkim urazom, które można odnieść podczas poważnego wypadku, nawet jeśli pasy bezpieczeństwa są prawidłowo zapięte, a poduszki powietrzne zadziałają.

**Nie należy umieszczać twardych ani ostrych przedmiotów między sobą a przednią poduszką powietrzną.** Trzymanie twardych lub ostrych przedmiotów na kolanach albo jazda z fajką czy innym przedmiotem w ustach może spowodować obrażenia ciała podczas napełniania się poduszki powietrznej.

**Na pokrywach przednich poduszek powietrznych nie wolno kłaść ani mocować żadnych przedmiotów.** Przedmioty umieszczone na osłonach oznaczonych symbolem **SRS AIRBAG** mogą zakłócać działanie poduszek powietrznych lub w razie napełnienia poduszki mogą zostać rzucone z dużą siłą, powodując obrażenia pasażera lub kierowcy.

## Ważne informacje na temat poduszek powietrznych

Nie próbować wyłączać poduszek powietrznych. Poduszki powietrzne wraz z pasami bezpieczeństwa stanowią najlepszą ochronę.

Podczas jazdy ułożyć dłonie i ramiona poza drogą wybuchu przedniej poduszki powietrznej, trzymając kierownicę z obu stron. Nie krzyżować rąk przed pokrywą poduszki powietrznej.



## Rodzaje poduszek powietrznych

Pojazd wyposażony jest w trzy typy poduszek powietrznych:

- **Przednie poduszki powietrzne:** Poduszki powietrzne naprzeciw fotela kierowcy i przedniego fotela pasażera.
- **Boczne poduszki powietrzne:** Poduszki powietrzne w oparciach fotela kierowcy i przedniego fotela pasażera.
- **Boczne kurtyny powietrzne:** Poduszki powietrzne ponad bocznymi szybami.

Każdy typ poduszek powietrznych jest opisany na poniższych stronach.

### Przednie poduszki powietrzne (SRS)

Przednie poduszki powietrzne SRS napełniają się podczas zderzeń czołowych o średniej i dużej sile w celu ochrony głowy i klatki piersiowej kierowcy i/lub pasażera siedzącego z przodu.

Układ **SRS** (układ zwiększający bezpieczeństwo) wskazuje, że poduszki powietrzne uzupełniają pasy bezpieczeństwa, ale ich nie zastępują. Pasy bezpieczeństwa są głównymi elementami pojazdu chroniącymi kierowcę i pasażerów.

#### Położenie komór

Przednia poduszka powietrzna kierowcy położona jest w kierownicy, a przednia poduszka powietrzna pasażera podróżującego z przodu — w desce rozdzielczej. Obie poduszki powietrzne mają oznaczenie **SRS AIRBAG**.

\*1: Wersje z systemem dostępu bezkluczykowego mają przycisk **ENGINE START/STOP** zamiast wyłącznika zapłonu.

#### ►► Rodzaje poduszek powietrznych

Poduszki powietrzne mogą napełnić się zawsze, gdy wyłącznik zapłonu jest w położeniu ZAPŁON \*1.

Napełnieniu poduszki powietrznej w momencie uderzenia może towarzyszyć niewielka ilość dymu. Dym pochodzi z procesu spalania substancji wykorzystywanej do napełniania poduszki powietrznej i nie jest szkodliwy. Osoby cierpiące na problemy związane z układem oddechowym mogą czuć chwilowy dyskomfort. Jeśli do tego dojdzie, opuścić pojazd, gdy tylko będzie to bezpieczne.

## Działanie

Przednie poduszki powietrzne napełniają się podczas umiarkowanych i poważnych zderzeń czołowych. Gdy samochód gwałtownie zwalnia, czujniki wysyłają informację do urządzenia sterującego, które uruchamia jedną lub obie przednie poduszki powietrzne.

Zderzeniem czołowym może być zarówno zderzenie czołowe, jak i czołowo-boczne pomiędzy dwoma pojazdami lub zderzenie pojazdu z obiektem nieruchomym, na przykład betonową ścianą.

## Jak działają przednie poduszki powietrzne

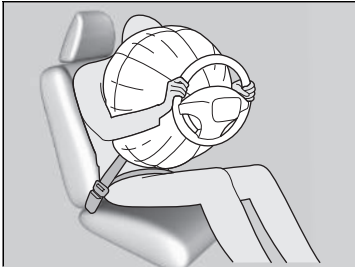

Pas bezpieczeństwa utrzymuje tors, natomiast przednia poduszka powietrzna zapewnia dodatkową ochronę głowie i klatce piersiowej.

Ponieważ przednie poduszki powietrzne natychmiast uwalniają powietrze, nie zakłócają widoczności i nie utrudniają obracania kierownicy ani obsługi elementów sterowania.

Całkowity czas na napełnienie się i wypuszczenie powietrza jest tak krótki, że podróżujący mogą nie być świadomi tego, że poduszki zadziałały, dopóki nie zobaczą, że leżą przed nimi.

### ■ Kiedy przednie poduszki nie powinny się uruchomić

**Lekkie zderzenia czołowe:** Przednie poduszki powietrzne mają na celu wspomaganie pasów bezpieczeństwa i pomoc w ochronie życia, a nie zapobieganie mniejszym obrażeniom lub nawet złamaniom, które mogą wystąpić podczas kolizji czołowej o mniejszej sile.

**Zderzenia boczne:** Przednie poduszki powietrzne zapewniają ochronę, gdy nagłe zwolnienie powoduje, że kierowca i pasażer podróżujący z przodu przesuwają się do przodu. Boczne poduszki powietrzne i boczne kurtyny powietrzne zostały zaprojektowane w celu zredukowania obrażeń, jakie mogą wystąpić podczas umiarkowanych i poważnych zderzeń bocznych, które sprawiają, że kierowca i pasażerowie przesuwają się w bok.

**Zderzenia tylne:** Zagłówki i pasy bezpieczeństwa stanowią najlepszą ochronę w przypadku zderzenia tylnego. Przednie poduszki powietrzne nie zapewniają znaczącej ochrony w przypadku takich kolizji, ponieważ mają inne przeznaczenie.

**Wywrócenia:** Pasy bezpieczeństwa i boczne kurtyny powietrzne zapewniają najlepszą ochronę w przypadku dachowania. Przednie poduszki powietrzne stanowią znikome zabezpieczenie w przypadku takiego zdarzenia, ponieważ mają inną rolę.

### ■ Gdy przednie poduszki powietrzne zadziałają przy niewielkim lub niezauważalnym uszkodzeniu pojazdu

Z uwagi na to, że układy poduszek powietrznych wykrywają nagłe zmniejszenie prędkości pojazdu, silne uderzenie w jego szkielet lub elementy zawieszenia może spowodować zadziałanie jednej lub większej liczby poduszek powietrznych. Może to być np. najechanie na krawężnik, krawędź dziury w jezdni lub inną nierówność będące przyczyną nagłego zmniejszenia prędkości pojazdu. Skoro nastąpiło uderzenie w spód pojazdu, uszkodzenie nie musi być widoczne od razu.

### ■ Kiedy przednie poduszki powietrzne mogą nie zadziałać, mimo że zewnętrzne uszkodzenia pojazdu wydają się poważne

Ponieważ strefy zgniotu nadwozia pochłaniają energię w trakcie zderzenia, wielkość widocznych uszkodzeń nie zawsze prawidłowo wskazuje na potrzebę uaktywnienia poduszek powietrznych. Niektóre kolizje mogą wywołać poważne uszkodzenia, ale nie spowodować zadziałania poduszek powietrznych, ponieważ nie byłoby to konieczne lub wcale nie zapewniłoby ochrony.

## Układ wyłączenia przedniej poduszki powietrznej pasażera

Jeśli fotelik dla dziecka montowany tyłem do kierunku jazdy musi zostać zamontowany na przednim fotelu pasażera, należy ręcznie wyłączyć przednią poduszkę powietrzną pasażera za pomocą kluczyka.

### Przełącznik ON/OFF przedniej poduszki powietrznej pasażera



Gdy przełącznik **ON/OFF** przedniej poduszki powietrznej pasażera jest w położeniu: **OFF**: Przednia poduszka powietrzna pasażera jest wyłączona. Przednia poduszka powietrzna pasażera nie napełnia się w przypadku zderzenia czołowego, które powoduje napełnienie przedniej poduszki powietrznej kierowcy. Lampka wyłączenia przedniej poduszki powietrznej pasażera pozostaje zapalona i przypomina, że poduszka jest wyłączona. **ON**: Przednia poduszka powietrzna pasażera jest włączona. Lampka sygnalizująca włączenie przedniej poduszki powietrznej pasażera zapala się i nie gaśnie przez około 60 sekund.

### Wyłączenie układu przedniej poduszki powietrznej pasażera



1. Włączyć hamulec postojowy i ustawić wyłącznik zapłonu w położeniu BLOKADA [0]\*1. Następnie wyjąć kluczyk.
2. Otworzyć drzwi pasażera z przodu.
3. Umieścić kluczyk w przełączniku **ON/OFF** przedniej poduszki powietrznej pasażera.
  - Przełącznik znajduje się w bocznym panelu deski rozdzielczej po stronie przedniego pasażera.
4. Przekręcić kluczyk do położenia **OFF** i wyjąć z przełącznika.

\*1: Wersje z systemem dostępu bezkluczykowego mają przycisk **ENGINE START/STOP** zamiast wyłącznika zapłonu.

### Układ wyłączenia przedniej poduszki powietrznej pasażera

## ▲ NIEBEZPIECZEŃSTWO

Jeśli fotelik dziecięcy skierowany tyłem do kierunku jazdy musi zostać zamontowany na przednim siedzeniu pasażera, należy wyłączyć układ przedniej poduszki powietrznej pasażera.

Napełniająca się przednia poduszka powietrzna pasażera może uderzyć w tył fotelika dziecięcego umieszczonego tyłem do kierunku jazdy z siłą, która może spowodować śmierć niemowlęcia lub poważne obrażenia ciała.

## ▲ NIEBEZPIECZEŃSTWO

Sprawdzić, czy układ przedniej poduszki powietrznej pasażera jest włączony, jeśli na fotelu przednim pasażera nie umieszczono fotelika dziecięcego skierowanego tyłem do kierunku jazdy.

Pozostawienie wyłączonego układu przedniej poduszki powietrznej pasażera może spowodować poważne obrażenia lub śmierć podczas wypadku.

### ■ Lampka sygnalizująca wyłączenie przedniej poduszki powietrznej pasażera

Gdy układ przedniej poduszki powietrznej pasażera zostanie włączony, lampka gaśnie po kilku sekundach od ustawienia wyłącznika zapłonu do położenia ZAPŁON \*1.

Po wyłączeniu układu przedniej poduszki powietrznej pasażera lampka świeci się lub na chwilę gaśnie i znów się zapala.

### ■ Naklejka układu wyłączenia przedniej poduszki powietrznej pasażera

Naklejka znajduje się na bocznym panelu zestawu wskaźników po stronie pasażera.

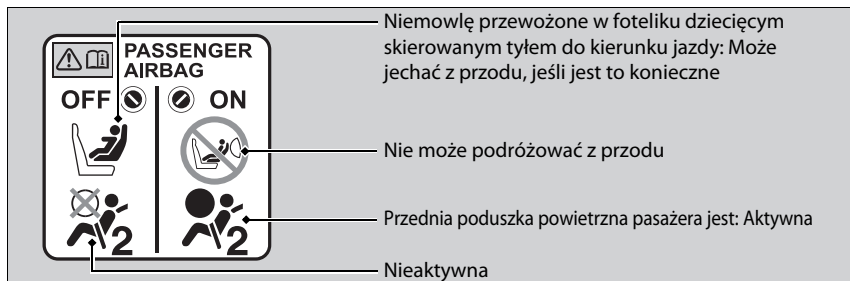

### » Układ wyłączenia przedniej poduszki powietrznej pasażera

#### UWAGA

- Przekręcić przełącznik **ON/OFF** przedniej poduszki powietrznej pasażera za pomocą kluczyka. Użycie innego kluczyka może spowodować uszkodzenie przełącznika lub wadliwe działanie układu przedniej poduszki powietrznej pasażera.
- Nie należy zamykać drzwi ani mocno wciskać kluczyka, gdy jest on włożony do przełącznika **ON/OFF** przedniej poduszki powietrznej pasażera. Wyłącznik lub kluczyk zapłonu może ulec uszkodzeniu.

Zalecamy, aby nie mocować fotelika dziecięcego skierowanego tyłem do kierunku jazdy na przednim fotelu pasażera.

#### » Zabezpieczanie niemowląt str. 73

Kierowca jest odpowiedzialny za zmianę ustawienia wyłącznika **OFF** przedniej poduszki powietrznej pasażera w przypadku zamontowania fotelika dziecięcego skierowanego tyłem do kierunku jazdy na przednim fotelu.

Po wymontowaniu fotelika dziecięcego skierowanego tyłem do kierunku jazdy z przedniego fotela pasażera należy włączyć poduszkę powietrzną.

\*1: Wersje z systemem dostępu bezkluczykowego mają przycisk **ENGINE START/STOP** zamiast wyłącznika zapłonu.

## Boczne poduszki powietrzne

Boczne poduszki powietrzne pomagają chronić tułów oraz miednicę kierowcy lub pasażera siedzącego na fotelu przednim w przypadku uderzenia bocznego o umiarkowanej lub dużej sile.

### Położenie komór

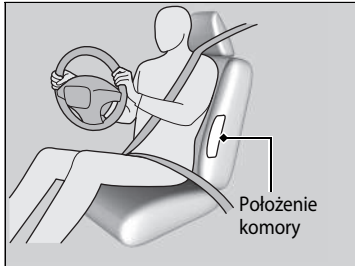

Boczne poduszki powietrzne znajdują się w zewnętrznych krawędziach oparcia fotela kierowcy i pasażera.

Obie mają oznaczenie **SIDE AIRBAG**.

### ⚠ Boczne poduszki powietrzne

Nie można dopuścić, aby przedni pasażer, siedząc bokiem, opierał głowę na drodze zadziałania bocznej poduszki powietrznej.

Napełniająca się boczna poduszka powietrzna może uderzyć pasażera z dużą siłą i zranić go.

Nie wolno mocować akcesoriów na bocznych poduszkach powietrznych ani w ich pobliżu. Mogłyby one zakłócać prawidłowe działanie poduszek powietrznych lub zranić kogoś podczas ich napełniania.

## Działanie

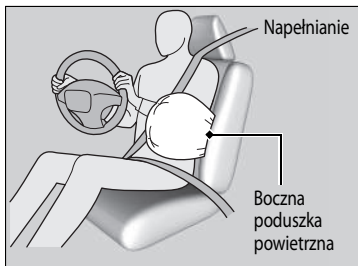

Gdy czujniki wykryją umiarkowane lub silne zderzenie boczne, jednostka sterująca wysyła sygnał natychmiastowego napętnienia do bocznej poduszki powietrznej znajdującej się po stronie uderzenia.

### ■ Kiedy boczna poduszka powietrzna zadziała przy niewielkim lub niezauważalnym uszkodzeniu pojazdu

Ponieważ system poduszek powietrznych wykrywa nagłe zwiększenie prędkości pojazdu, silne uderzenie w bok jego szkieletu może spowodować napętnienie bocznej poduszki powietrznej. W takich przypadkach uszkodzenie może być niewielkie lub zgoła niezauważalne, jednak czujniki uderzenia bocznego wykrywają wówczas na tyle poważną kolizję, aby odpalić poduszkę powietrzną.

### ■ Kiedy boczna poduszka powietrzna może nie zadziałać, mimo że widoczne uszkodzenia pojazdu wydają się poważne

Boczna poduszka powietrzna może nie zostać odpalona podczas uderzenia, w wyniku którego powstają poważne uszkodzenia pojazdu. Taka sytuacja może zaistnieć, gdy miejsce uderzenia znajduje się bardzo blisko przodu lub tyłu pojazdu albo gdy jego strefy zgniotu pochłonęły większość energii zderzenia. W obu przypadkach boczna poduszka powietrzna nie byłaby potrzebna ani nie zapewniałaby ochrony nawet w przypadku odpalenia.

## » Boczne poduszki powietrzne

Nie zakładać pokrowców na oparcia siedzeń ani nie wymieniać pokrycia przednich siedzeń bez uprzedniej konsultacji z serwisem.

Niewłaściwe założenie pokrowca lub pokrycia oparcia przedniego siedzenia może uniemożliwić zadziałanie bocznej poduszki powietrznej podczas uderzenia bocznego.

## Boczne kurtyny powietrzne

Boczne kurtyny powietrzne pomagają chronić głowy kierowcy i pasażerów zajmujących zewnętrzne miejsca w przypadku uderzenia bocznego o średniej lub dużej sile.

### Położenie komór

Wersje z fotelami w trzecim rzędzie

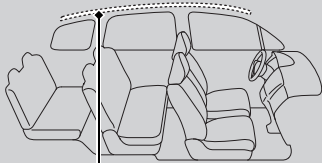

Komora bocznej kurtyny powietrznej

Wersje bez foteli w trzecim rzędzie

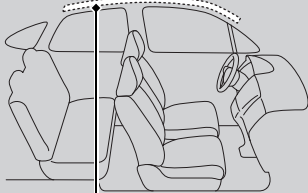

Komora bocznej kurtyny powietrznej

Boczne kurtyny powietrzne są umieszczone w suficie nad bocznymi szybami, z obu stron pojazdu.

### ► Boczne kurtyny powietrzne

Boczne kurtyny powietrzne są najbardziej skuteczne, gdy pas bezpieczeństwa jest prawidłowo zapięty, a osoba siedzi wyprostowana z plecami opartymi na fotelu.

Nie należy przyczepiać żadnych przedmiotów do bocznych szyb ani słupków dachowych, ponieważ mogą one uniemożliwić odpowiednie działanie bocznych kurtyń powietrznych.

Nie należy zawieszać wieszaka ani twardych przedmiotów na haczyku na ubrania. Mogłoby to spowodować obrażenia w wypadku napłynięcia bocznej kurtyny powietrznej.



## Działanie

Wersje z fotelami w trzecim rzędzie

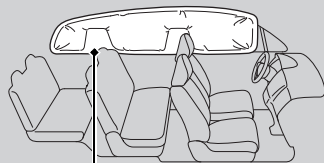

Odpalona boczna kurtyna powietrzna

Wersje bez foteli w trzecim rzędzie

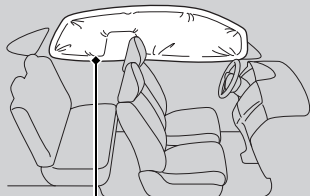

Odpalona boczna kurtyna powietrzna

Boczna kurtyna powietrzna jest uaktywniana w przypadku umiarkowanego lub poważnego uderzenia bocznego.

### ■ Kiedy boczne kurtyny powietrzne zadziałają w przypadku zderzenia czołowego

Jedna lub obie boczne kurtyny powietrzne mogą również zostać napełnione, jeśli wystąpi umiarkowane lub poważne zderzenie czołowe pod kątem.

## Lampki układu poduszek powietrznych

W przypadku usterki systemu poduszek powietrznych zapala się lampka układu SRS, a w interfejsie informacyjnym kierowcy pojawia się odpowiedni komunikat.

### Lampka dodatkowego układu bezpieczeństwa (SRS)

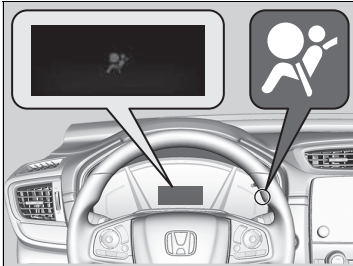

#### ■ Gdy wyłącznik zapłonu zostanie ustawiony w położenie ZAPŁON II\*1

Lampka zapala się na kilka sekund, a następnie gaśnie. Oznacza to, że układ działa prawidłowo.

Jeśli lampka zaczyna świecić w innej sytuacji lub w ogóle się nie zapala, należy jak najszybciej sprawdzić układ w ASO Honda. W przeciwnym razie poduszki powietrzne i napinacze pasów bezpieczeństwa mogą nie zadziałać w sytuacji, gdy będą potrzebne.

\*1: Wersje z systemem dostępu bezkluczykowego mają przycisk **ENGINE START/STOP** zamiast wyłącznika zapłonu.

### ⚠ Lampka dodatkowego układu bezpieczeństwa (SRS)

#### ⚠ NIEBEZPIECZEŃSTWO

Ignorowanie lampki układu SRS może spowodować poważne obrażenia ciała lub śmierć, jeśli układy poduszek powietrznych lub napinacze pasów bezpieczeństwa nie zadziałają prawidłowo.

Jeśli lampka układu SRS ostrzega o możliwym problemie, należy jak najszybciej przekazać pojazd do ASO Honda w celu sprawdzenia.

#### ⚠ NIEBEZPIECZEŃSTWO

Jeśli zaświeci się lampka układu SRS, należy natychmiast usunąć fotelik dziecięcy skierowany tyłem do kierunku jazdy z fotela przedniego pasażera. Nie należy ignorować lampki układu SRS nawet, jeśli wyłączono przednią poduszkę powietrzną pasażera.

Układ SRS może mieć usterkę powodującą włączenie się przedniej poduszki powietrznej pasażera, co może spowodować poważne obrażenia lub śmierć.

## ■ Lampka sygnalizująca wyłączenie przedniej poduszki powietrznej pasażera

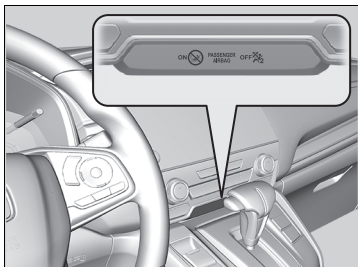

### ■ Kiedy zapala się lampka wyłączenia przedniej poduszki powietrznej pasażera

Lampka świeci się w czasie, gdy układ przedniej poduszki powietrznej pasażera jest wyłączony.

Po wymontowaniu fotelika dziecięcego skierowanego tyłem do kierunku jazdy z przedniego fotela pasażera należy ręcznie włączyć poduszkę powietrzną. Lampka powinna zgasnąć.

## Obsługa serwisowa poduszek powietrznych

Nie ma potrzeby ani nie powinno się wykonywać żadnych prac serwisowych lub wymiany podzespołów układów poduszek powietrznych we własnym zakresie. Należy jednak przekazać pojazd do ASO Honda celem sprawdzenia w następujących sytuacjach:

### ■ Po odpaleniu poduszek powietrznych

Jeśli poduszka powietrzna została napełniona, należy wymienić jej jednostkę sterującą i inne powiązane podzespoły. Jeśli zadziałał automatyczny napinacz pasa bezpieczeństwa, także konieczna jest jego wymiana.

### ■ Gdy pojazd uległ umiarkowanemu lub poważnemu wypadkowi

Nawet jeśli poduszki nie napełnią się, należy oddać pojazd do ASO celem sprawdzenia elementów takich jak napinacze pasów bezpieczeństwa foteli przednich i zewnętrznych foteli w drugim rzędzie oraz każdego pasa bezpieczeństwa, który był zapięty podczas kolizji.

#### ⓘ Obsługa serwisowa poduszek powietrznych

Usuwanie podzespołów układu poduszek powietrznych z pojazdu jest zabronione.

W przypadku awarii, odłączenia lub napełnienia poduszki powietrznej/uruchomienia napinacza pasa bezpieczeństwa należy zlecić przegląd wykwalifikowanemu personelowi.

Odradzamy ponowne użycie uszkodzonych podzespołów układów poduszek powietrznych, w tym poduszki powietrznej, napinaczy, czujników i modułu sterującego.

## Ochrona przewożonych dzieci

Co roku wiele dzieci ulega obrażeniom lub ginie w wypadkach samochodowych, ponieważ nie zostały zabezpieczone lub zastosowane środki były nieprawidłowe. Wypadki drogowe są główną przyczyną zgonów dzieci w wieku do lat 12.

Aby ograniczyć ilość zgonów i obrażeń dzieci oraz niemowląt, powinny być one zawsze prawidłowo zabezpieczone w czasie jazdy samochodem.

### 🔗 Ochrona przewożonych dzieci

## ⚠️ NIEBEZPIECZEŃSTWO

**Dzieci, które w czasie jazdy nie są zabezpieczone lub są zabezpieczone nieprawidłowo, mogą w razie wypadku odnieść poważne obrażenia lub ponieść śmierć.**

**Dziecko, które jest za małe, aby korzystać z pasa bezpieczeństwa, powinno być przewożone w atestowanym foteliku dziecięcym. Większe dzieci powinno się prawidłowo przypinać pasami bezpieczeństwa, stosując w razie konieczności fotelik podwyższający.**

W wielu krajach prawo wymaga, aby wszystkie dzieci do 12. roku życia i te o wzroście poniżej 150 cm były przewożone i odpowiednio zabezpieczone na tylnym fotelu.

W wielu krajach wymaga się używania oficjalnie atestowanych i odpowiednich fotelików dziecięcych do przewożenia dziecka na dowolnym siedzeniu pasażera. Należy dostosować się do aktualnych przepisów obowiązujących w kraju pobytu.

#### Wersje europejskie

Foteliki dziecięce muszą spełniać wymogi normy bezpieczeństwa UN nr 44 lub 129 albo przepisów bezpieczeństwa danego kraju.

➔ **Wybór fotelika dla dziecka** str. 76

#### Z wyjątkiem wersji przeznaczonych na rynek Europy

Zalecamy, aby foteliki dziecięce spełniały wymagania normy bezpieczeństwa UN 44 lub 129 albo przepisów bezpieczeństwa danego kraju.

➔ **Wybór fotelika dla dziecka** str. 76

**Dzieci powinny siedzieć na tylnym siedzeniu i być odpowiednio zabezpieczone.**

Dzieje się tak, ponieważ:



- Napętnienie przedniej lub bocznej poduszki powietrznej może spowodować obrażenia albo nawet śmierć dziecka siedzącego na przednim fotelu.
- Dziecko siedzące na przednim fotelu może bardziej utrudniać kierowcy bezpieczne prowadzenie pojazdu.
- Statystyki wykazują, że dzieci każdego wzrostu i w każdym wieku są bezpieczniejsze, gdy są prawidłowo zabezpieczone na fotelu tylnym.

► Ochrona przewożonych dzieci

Ostona przeciwsłoneczna pasażera

**▲ NIEBEZPIECZEŃSTWO**



**NIGDY nie używać fotelika dziecięcego ustawionego tyłem do kierunku jazdy na siedzeniu, przed którym znajduje się WŁĄCZONA PODUSZKA POWIETRZNA, ponieważ może to spowodować ŚMIERĆ lub POWAŻNE OBRAŻENIA U DZIECKA.**

- Dzieci, które są zbyt małe, aby używać pasa bezpieczeństwa, należy odpowiednio przypiąć do pojazdu w atestowanym foteliku dziecięcym przymocowanym prawidłowo za pomocą pasa bezpieczeństwa albo systemu mocowań fotelika dziecięcego.
- Nigdy nie wolno trzymać dziecka na kolanach, ponieważ w takiej sytuacji zapewnienie mu bezpieczeństwa w razie wypadku jest niemożliwe.
- Nigdy nie wolno opinać się pasem bezpieczeństwa razem z dzieckiem. W czasie wypadku pas mógłby wcisnąć się głęboko w ciało dziecka, powodując poważne lub śmiertelne obrażenia.
- Nigdy nie wolno pozwalać, aby dwójka dzieci przypinała się tym samym pasem bezpieczeństwa. Oboje mogłyby doznać poważnych obrażeń ciała w czasie zderzenia.
- Nie można pozwalać dzieciom otwierać drzwi i szyb ani bawić się elementami regulacyjnymi siedzeń.
- Nie wolno pozostawiać dzieci w pojeździe bez opieki, zwłaszcza w upalne dni, gdy wewnątrz pojazdu może nagrzać do temperatury zagrażającej zdrowiu i życiu. Poza tym mogłyby one włączyć elementy sterujące pojazdu, powodując jego niespodziewane przemieszczenie.

#### ► Ochrona przewożonych dzieci

**NIEBEZPIECZEŃSTWO:** Aby uniemożliwić dzieciom otwieranie szyb, należy użyć wyłącznika szyb sterowanych elektrycznie. Zapobiega on opuszczaniu i podnoszeniu szyb przez dzieci, co mogłoby być dla nich niebezpieczne i dodatkowo rozpraszałoby uwagę kierowcy.

► **Otwieranie/zamykanie szyb sterowanych elektrycznie** str. 206

**NIEBEZPIECZEŃSTWO:** Wsiadając z pojazdu (także wraz z innymi osobami), należy zawsze pamiętać o zabraniu ze sobą kluczyka.

Na osłonie przeciwsłonecznej po stronie pasażera znajduje się etykieta zawierająca informację na temat zagrożeń związanych z przednią poduszką powietrzną pasażera oraz bezpieczeństwa dziecka. Należy zapoznać się z instrukcjami zamieszczonymi na tej etykiecie oraz stosować się do nich.

► **Naklejki ostrzegawcze** str. 95

## Bezpieczeństwo niemowląt i małych dzieci

### Zabezpieczanie niemowląt

Niemowlę należy prawidłowo zapiąć w zwiększającym bezpieczeństwo foteliku dziecięcym, zamontowanym tyłem do kierunku jazdy i zaopatrzonym w odchylane oparcie, dopóki nie przekroczy ono limitu masy ciała lub wzrostu określonego przez producenta fotelika oraz nie ukończy pierwszego roku życia.

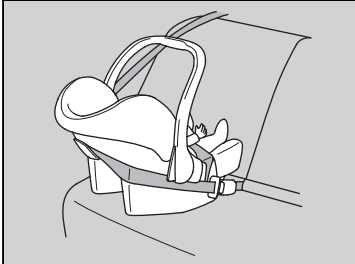

#### ■ Położenie fotelika dziecięcego montowanego tyłem do kierunku jazdy

Fotelik dziecięcy należy umieszczać i przypinać na tylnym siedzeniu.

- Zaleca się umieszczenie fotelika na tylnym siedzeniu znajdującym się bezpośrednio za przednim fotelem pasażera, przesunięcie przedniego fotela tak daleko jak to potrzebne do przodu i pozostawienie go pustym.
- Sprawdzić, czy fotelik dla dziecka nie styka się z fotelem przed nim. Ewentualnie można postarać się o mniejszy fotelik dla dziecka montowany tyłem do kierunku jazdy.

### ► Zabezpieczanie niemowląt

#### ▲ NIEBEZPIECZEŃSTWO

Umieszczenie fotelika dziecięcego skierowanego tyłem do kierunku jazdy na przednim siedzeniu może spowodować poważne obrażenia lub śmierć dziecka w momencie napełniania się poduszki powietrznej pasażera.

Fotelik ustawiony tyłem do kierunku jazdy należy zawsze umieszczać na tylnym, a nie na przednim siedzeniu.

Zgodnie z wymaganiami normy bezpieczeństwa UN 94:

#### ▲ NIEBEZPIECZEŃSTWO



**NIGDY nie używać fotelika dziecięcego ustawionego tyłem do kierunku jazdy na siedzeniu, przed którym znajduje się WŁĄCZONA PODUSZKA POWIETRZNA, ponieważ może to spowodować ŚMIERĆ lub POWAŻNE OBRAŻENIA U DZIECKA.**



Zdarza się, że zamontowany prawidłowo fotelik dziecięcy montowany tyłem do kierunku jazdy uniemożliwia kierowcy lub pasażerowi siedzącemu z przodu pełne odsunięcie fotela lub ustawianie oparcia w najdogodniejszym położeniu.

#### ►► Zabezpieczenie niemowląt

Wielu specjalistów zaleca stosowanie fotelika dziecięcego montowanego tyłem do kierunku jazdy maksymalnie do drugiego roku życia, o ile tylko wzrost i waga dziecka pozwalają na przewożenie go w takim foteliku.

W przypadku napętnienia się przedniej poduszki powietrznej pasażera, może ona uderzyć w fotelik dziecięcy skierowany tyłem do kierunku jazdy, powodując jego wyrwanie oraz poważne obrażenia dziecka.

Fotelików przeznaczonych do montażu tyłem do kierunku jazdy nie wolno nigdy montować w taki sposób, aby były skierowane przodem do kierunku jazdy.

Przed montażem należy zawsze zapoznać się z instrukcjami dostarczonymi przez producentów fotelików dziecięcych.

Jeśli fotelik dziecięcy skierowany tyłem do kierunku jazdy musi zostać zamontowany na przednim fotelu pasażera, należy wyłączyć ręcznie układ przedniej poduszki powietrznej pasażera.

**☒ Układ wyłączania przedniej poduszki powietrznej pasażera str. 61**

## Zabezpieczanie mniejszych dzieci

Jeśli dziecko ma co najmniej rok i przekroczyło limity masy ciała i wzrostu wyznaczone przez producenta fotelika dla dziecka montowanego tyłem do kierunku jazdy, należy prawidłowo umieścić je w solidnie przymocowanym foteliku skierowanym przodem do kierunku jazdy i przewozić je w ten sposób, aż do przekroczenia limitów masy ciała i wzrostu wyznaczonych dla takiego fotelika.

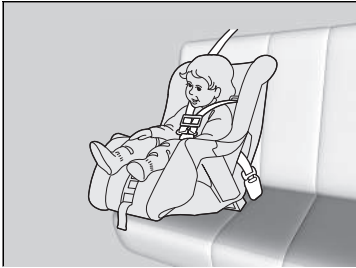

### ■ Umieszczenie fotelika skierowanego przodem do kierunku jazdy

Zalecamy, aby fotelik skierowany przodem do kierunku jazdy umieszczać na tylnym siedzeniu.

Umieszczenie fotelika skierowanego przodem do kierunku jazdy na przednim siedzeniu może być niebezpieczne. Tyłne siedzenie jest najbezpieczniejszym miejscem dla dziecka.

## »» Zabezpieczanie mniejszych dzieci

### ▲ NIEBEZPIECZEŃSTWO

Umieszczenie fotelika dla dziecka mocowanego przodem do kierunku jazdy na przednim siedzeniu może spowodować poważne obrażenia lub śmierć dziecka w momencie napełniania się przedniej poduszki powietrznej.

Jeśli fotelik dla dzieci siedzących przodem do kierunku jazdy trzeba koniecznie umieścić z przodu, należy maksymalnie odsunąć fotel pasażera do tyłu i prawidłowo zabezpieczyć dziecko.

Należy zapoznać się z przepisami dotyczącymi montażu fotelików dla dzieci oraz stosować się do instrukcji producenta fotelika.

## Wybór fotelika dla dziecka

Niektóre modele fotelików dziecięcych są przystosowane do montażu za pomocą dolnych mocowań. Niektóre mają sztywne złącza, a inne złącza elastyczne. Oba rodzaje są równie łatwe w użyciu. Niektóre obecne i wcześniejsze foteliki dziecięce można przymocować tylko za pomocą pasa bezpieczeństwa. Niezależnie od wybranego rodzaju, należy postępować zgodnie z instrukcjami obsługi i bezpieczeństwa wraz z szacunkowymi datami przydatności dostarczonymi przez producenta oraz instrukcjami zawartymi w niniejszej instrukcji obsługi. Odpowiedni montaż jest kluczowy w zapewnieniu maksymalnego bezpieczeństwa dziecka.

Wersja z elastycznym złączem może nie być dostępna w danym kraju.

W przypadku foteli i pojazdów niewyposażonych w dolne mocowania fotelik dziecięcy należy przymocować za pomocą pasa bezpieczeństwa oraz górnego paska dla zwiększenia bezpieczeństwa. W przypadku braku możliwości użycia systemu dolnych mocowań wszystkie foteliki dziecięce należy mocować za pomocą pasa bezpieczeństwa. Ponadto producent fotelików dla dzieci może zalecać użycie pasa bezpieczeństwa do zamocowania fotelika ISOFIX po osiągnięciu przez dziecko określonej wagi ciała. Należy zapoznać się z instrukcją obsługi fotelika dziecięcego, aby uzyskać wiedzę na temat odpowiedniego mocowania.

### Ważny aspekt przy wyborze fotelika dziecięcego

Sprawdzić, czy fotelik spełnia poniższe trzy wymogi:

- Typ i wielkość fotelika są odpowiednie dla danego dziecka.
- Typ fotelika jest odpowiedni dla miejsca, w którym zostanie on zamontowany.
- Fotelik dziecięcy jest zgodny z normami bezpieczeństwa. Zalecamy, aby foteliki dziecięce spełniały wymagania normy bezpieczeństwa UN 44 lub 129 albo przepisów bezpieczeństwa danego kraju. Należy sprawdzić, czy wyrób ma atest i załączone oświadczenie producenta o zgodności wyrobu z obowiązującymi przepisami.

## Wybór fotelika dla dziecka

Montaż fotelika zgodnego z układem dolnych uchwytów jest prosty.

Foteliki dziecięce montowane z wykorzystaniem dolnych mocowań opracowano z myślą o ułatwieniu montażu i ograniczeniu możliwości wystąpienia obrażeń ciała spowodowanych nieprawidłowym zamocowaniem.

## ■ Standardy dot. fotelików dziecięcych

Fotelik dla dziecka, który spełnia wymagania odpowiedniej normy UN, ma naklejkę homologacyjną przedstawioną w tabeli obok, niezależnie od tego, czy jest to fotelik typu i-Size/ISOFIX czy fotelik mocowany za pomocą pasa bezpieczeństwa. Przed zakupem lub użyciem fotelika dziecięcego należy sprawdzić naklejkę homologacyjną i upewnić się, czy jego rodzaj jest właściwy dla posiadanego pojazdu, czy jest odpowiedni dla dziecka oraz czy spełnia stosowne normy UN.

### ► Wybór fotelika dla dziecka

Przykład etykiety homologacyjnej poświadczającej zgodność z normą bezpieczeństwa UN 44

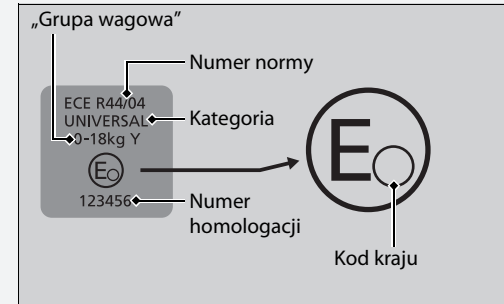

Przykład etykiety homologacyjnej poświadczającej zgodność z normą bezpieczeństwa UN 129

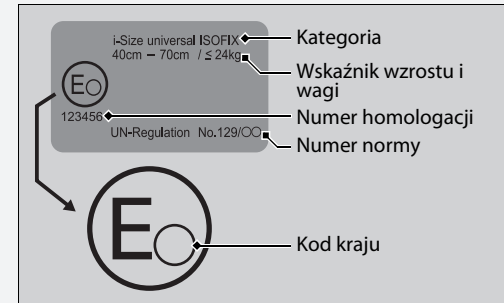

## Miejsca do montażu fotelika dla dziecka

Model z 5 fotelami



	Miejsce odpowiednie do uniwersalnych fotelików mocowanych za pomocą pasów bezpieczeństwa.
	Miejsce odpowiednie do uniwersalnych fotelików skierowanych przodem do kierunku jazdy mocowanych za pomocą pasów bezpieczeństwa.
	Miejsce odpowiednie do fotelików i-Size i ISOFIX.
	Miejsce odpowiednie wyłącznie do fotelików skierowanych przodem do kierunku jazdy.
	Nigdy nie stosować fotelików skierowanych tyłem do kierunku jazdy.
	Miejsce umieszczenia fotelika wyposażonego w górne paski mocujące.

\*1: Podczas mocowania fotelika dla dziecka przesunąć fotel maksymalnie do tyłu i ustawić maksymalnie pionowy kąt oparcia fotela.

\*2: Jeśli nie jest możliwe stabilne zamontowanie fotelika dla dziecka, dostosować kąt odchylenia oparcia fotela do pozycji równoległej do tylnej części fotelika dla dziecka, przed górnym zaczepem pasa bezpieczeństwa.

\*3: Podczas montażu fotelika dla dziecka nie można zapiąć pasa bezpieczeństwa z lewej strony fotela.

Numer miejsca umieszczenia fotelika	Miejsce umieszczenia fotelika				
	①		②	③	④
	Przednie siedzenie pasażera		2. rząd		
	Wyłącznik poduszki powietrznej pasażera		Lewy	Środek	Prawy
WŁ.	WYŁ.				
Miejsce odpowiednie do uniwersalnych fotelików mocowanych pasami (tak/nie)	tak* <sup>1</sup> Wyłącznie przodem do kierunku jazdy	tak* <sup>1</sup>	Tak	Tak	Tak
Miejsce odpowiednie do fotelika i-Size (tak/nie)	Nie	Nie	Tak	Nie	Tak
Miejsce odpowiednie do zalecanego fotelika (tak/nie)	Tak	Tak	Tak	Tak	Tak
Miejsce odpowiednie do mocowania bocznego (L1/L2)	Nie	Nie	Nie	Nie	Nie
Największe odpowiednie mocowanie fotelika ustawianego tyłem do kierunku jazdy (R1/R2X/R2/R3)	Nie	Nie	R3	Nie	R3
Największe odpowiednie mocowanie fotelika umieszczanego przodem do kierunku jazdy (F1/F2X/F2/F3)	Nie	Nie	F3	Nie	F3
Największe odpowiednie mocowanie fotelika podwyższającego (B2/B3)	B3	B3	B3	Nie	B3

\* 1: Podczas mocowania fotelika dla dziecka przesunąć fotel maksymalnie do tyłu i ustawić maksymalnie pionowy kąt oparcia fotela.

Fotelik dla dziecka z podporą można zamontować także w miejscu odpowiednim do fotelików innych niż i-Size.

#### ► Miejsca do montażu fotelika dla dziecka

Kupując fotelik dziecięcy, należy sprawdzić, czy klasa rozmiaru ISOFIX oraz system mocowania pasują do posiadanego pojazdu.

Mocowanie (CRF)	Opis
ISO/L2	Prawy fotelik boczny dla niemowląt (przenośne łóżeczko)
ISO/L1	Lewy fotelik boczny dla niemowląt (przenośne łóżeczko)
ISO/R1	Fotelik dla niemowląt skierowany tyłem do kierunku jazdy
ISO/R2	Mały fotelik dziecięcy skierowany tyłem do kierunku jazdy
ISO/R3	Pełnowymiarowy fotelik dziecięcy skierowany tyłem do kierunku jazdy
ISO/F2X	Obniżony fotelik dziecięcy skierowany przodem do kierunku jazdy
ISO/F2	Obniżony fotelik dziecięcy skierowany przodem do kierunku jazdy
ISO/F3	Fotelik dziecięcy o pełnej wysokości, skierowany przodem do kierunku jazdy
ISO/B2	Zwężany fotelik podwyższający skierowany przodem do kierunku jazdy
ISO/B3	Pełnowymiarowy fotelik podwyższający skierowany przodem do kierunku jazdy

## Miejsca do montażu fotelika dla dziecka

Model z 7 fotelami



	Miejsce odpowiednie do uniwersalnych fotelików mocowanych za pomocą pasów bezpieczeństwa.
	Miejsce odpowiednie do uniwersalnych fotelików skierowanych przodem do kierunku jazdy mocowanych za pomocą pasów bezpieczeństwa.
	Miejsce odpowiednie do fotelików i-Size i ISOFIX.
	Miejsce odpowiednie wyłącznie do fotelików skierowanych przodem do kierunku jazdy.
	Nigdy nie stosować fotelików skierowanych tyłem do kierunku jazdy.
	Miejsce umieszczenia fotelika wyposażonego w górne paski mocujące.

\*1 : Podczas mocowania fotelika dla dziecka przesunąć fotel maksymalnie do tyłu i ustawić maksymalnie pionowy kąt oparcia fotela.

\*2 : Jeśli nie jest możliwe stabilne zamontowanie fotelika dla dziecka, dostosować kąt odchylenia oparcia fotela do pozycji równoległej do tylnej części fotelika dla dziecka, przed górnym zaczepem pasa bezpieczeństwa.

\*3 : Przesunąć fotel w drugim rzędzie maksymalnie do tyłu, gdy fotelik jest na nim zamontowany.

\*4 : Podczas mocowania fotelika dziecięcego zgodnego z normą UN R129 wyregulować przednie i tylne położenie fotela w drugim rzędzie o pięć stopni do przodu lub o pięć stopni od położenia najbardziej wysuniętego do przodu.

Numer miejsca umieszczenia fotelika	Miejsce umieszczenia fotelika						
	1		2	3	4	5	6
	Przód		2. rząd			3. rząd	
	Wyłącznik poduszki powietrznej pasażera		Lewy	Środek	Prawy	Lewy	Prawy
WŁ.	WYŁ.						
Miejsce odpowiednie do uniwersalnych fotelików mocowanych pasami (tak/nie)	tak*1	Wyłącznie przodem do kierunku jazdy	tak*1	Tak	Tak	Tak	Tak
Miejsce odpowiednie do fotelika i-Size (tak/nie)	Nie	Nie	Tak	Nie	Tak	Nie	Nie
Miejsce odpowiednie do zalecanego fotelika (tak/nie)	Tak	Tak	Tak	Tak	Tak	Tak	Tak
Miejsce odpowiednie do mocowania bocznego (L1/L2)	Nie	Nie	Nie	Nie	Nie	Nie	Nie
Największe odpowiednie mocowanie fotelika ustawianego tyłem do kierunku jazdy (R1/R2X/R2/R3)	Nie	Nie	R3	Nie	R3	Nie	Nie
Największe odpowiednie mocowanie fotelika umieszczanego przodem do kierunku jazdy (F1/F2X/F2/F3)	Nie	Nie	F3	Nie	F3	Nie	Nie
Największe odpowiednie mocowanie fotelika podwyższającego (B2/B3)	B3	B3	B3	Nie	B3	B3*2	B3*2

#### ► Miejsca do montażu fotelika dla dziecka

Kupując fotelik dziecięcy, należy sprawdzić, czy klasa rozmiaru ISOFIX oraz system mocowania pasują do posiadanego pojazdu.

Mocowanie (CRF)	Opis
ISO/L2	Prawy fotelik boczny dla niemowląt (przenośne łóżeczko)
ISO/L1	Lewy fotelik boczny dla niemowląt (przenośne łóżeczko)
ISO/R1	Fotelik dla niemowląt skierowany tyłem do kierunku jazdy
ISO/R2	Mały fotelik dziecięcy skierowany tyłem do kierunku jazdy
ISO/R3	Pełnowymiarowy fotelik dziecięcy skierowany tyłem do kierunku jazdy
ISO/F2X	Obniżony fotelik dziecięcy skierowany przodem do kierunku jazdy
ISO/F2	Obniżony fotelik dziecięcy skierowany przodem do kierunku jazdy
ISO/F3	Fotelik dziecięcy o pełnej wysokości, skierowany przodem do kierunku jazdy
ISO/B2	Zwężony fotelik podwyższający skierowany przodem do kierunku jazdy
ISO/B3	Pełnowymiarowy fotelik podwyższający skierowany przodem do kierunku jazdy



\*1: Podczas mocowania fotelika dla dziecka przesunąć fotel maksymalnie do tyłu i ustawić maksymalnie pionowy kąt oparcia fotela.

\*2: Podczas mocowania fotelika dziecięcego zgodnego z normą UN R129 wyregulować przednie i tylne położenie fotela w drugim rzędzie o pięć stopni do przodu lub o pięć stopni od położenia najbardziej wysuniętego do przodu.

Fotelik dla dziecka z podporą można zamontować także w miejscu odpowiednim do fotelików innych niż i-Size z wyjątkiem fotela w trzecim rzędzie.

## ■ Lista oryginalnych fotelików dla dzieci na rynek europejski

### R44

Grupa wagowa	Fotelik dla dziecka	Kategoria
Grupa 0 do 10 kg	—	—
Grupa 0+ do 13 kg	—	—
Grupa I 9–18 kg	—	—
Grupa II, III 15–36 kg	Honda KIDFIX XP SICT	Uniwersalny Półuniwersalny

### R129

Zakres zastosowania	Fotelik dla dziecka	Kategoria
40–83 cm do 13 kg (noworodek – 15 miesięcy)	Honda baby safe	Moduł do nosidełka
	Honda baby safe ISOFIX	Podstawa do i-Size
76–105 cm 8–22 kg (15 miesięcy – 4 lata)	Honda ISOFIX	Uniwersalny i-Size ISOFIX

## ■ Montaż fotelika dziecięcego z wykorzystaniem dolnych mocowań

Dolne zaczepy mocujące fotelik dla dziecka można zamontować na dowolnych z dwóch zewnętrznych siedzeń w 2. rzędzie. Fotelik mocuje się do dolnych uchwytów za pomocą złączy sztywnych lub elastycznych.

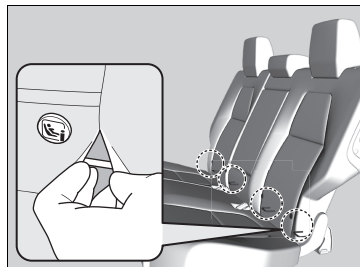
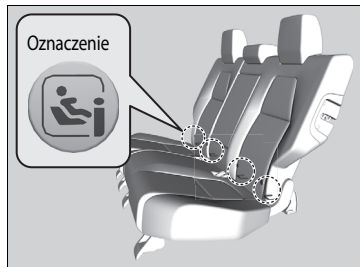

1. Znaleźć dolne uchwyty pod oznaczeniami.

### Modele bez foteli w trzecim rzędzie

2. Dolne mocowania są widoczne na ilustracji.

## ►► Montaż fotelika dziecięcego z wykorzystaniem dolnych mocowań

### ⚠ NIEBEZPIECZEŃSTWO

Nigdy nie należy podłączać dwóch fotelików dla dziecka do tego samego punktu mocowania. W przypadku kolizji jeden punkt mocowania może nie być wystarczająco mocny, aby utrzymać dwa foteliki dla dziecka, i może pęknąć, powodując poważne obrażenia lub śmierć.

Niektóre foteliki dziecięce są wyposażone w opcjonalne prowadnice, które zapobiegają ewentualnemu uszkodzeniu powierzchni siedzenia. Prowadnic należy używać zgodnie z instrukcjami producenta; przymocować je do dolnych mocowań, jak pokazano na ilustracji.

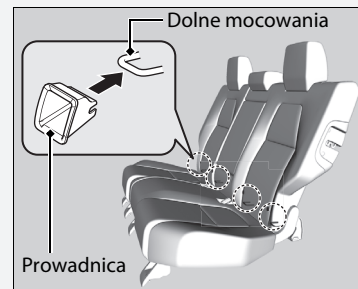

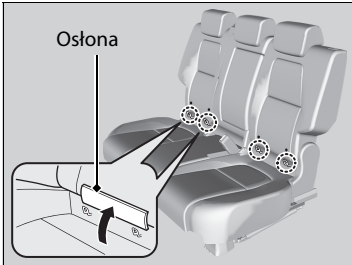

**Wersje z fotelami w trzecim rzędzie**

2. Ściągnąć osłony punktów mocowania znajdujące się pod oznaczeniami, aby odsłonić dolne mocowania.
3. Umieścić fotelik dla dziecka na siedzeniu i zamontować fotelik w dolnych mocowaniach zgodnie z dołączoną do niego instrukcją.
  - Podczas montażu fotelika należy sprawdzić, czy dostęp do dolnych mocowań nie jest zablokowany przez pas bezpieczeństwa lub inny przedmiot.

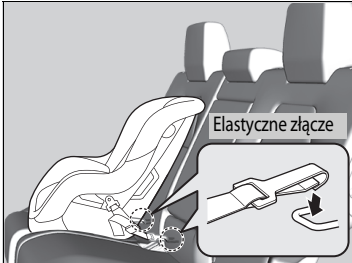
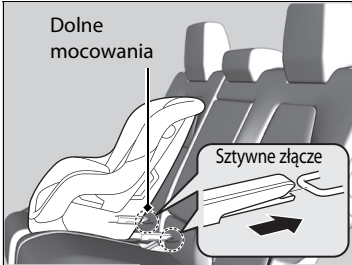

**Montaż fotelika dziecięcego z wykorzystaniem dolnych mocowań**

W przypadku użycia fotelika dziecięcego zwiększającego bezpieczeństwo montowanego za pomocą systemu dolnych mocowań należy ze względów bezpieczeństwa sprawdzić, czy fotelik został odpowiednio zamontowany w pojeździe.

Fotelik dziecięcy nieodpowiednio przymocowany nie zapewni właściwej ochrony dziecka i może spowodować obrażenia ciała dziecka lub innych osób w pojeździe.

Wersja z elastycznym złączem może nie być dostępna w danym kraju.

Jeśli z trzeciego rzędu foteli mają korzystać dorośli, punkty zaczepienia fotelików na suficie nie powinny być zamontowane.

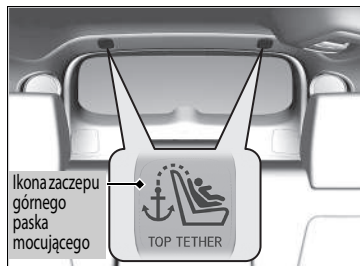

Pasek mocujący typu prostego

Hak paska mocującego

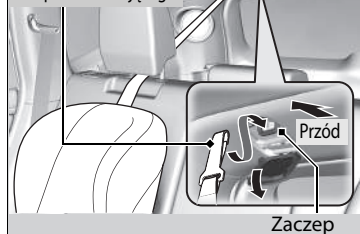

Pasek mocujący innego typu

Hak paska mocującego



4. Otworzyć osłonę zaczepu paska mocującego.

▶▶ Montaż fotelika dziecięcego z wykorzystaniem dolnych mocowań

**NIEBEZPIECZEŃSTWO:** Nie wolno używać zaczepu, który nie ma ikony zaczepu górnego paska mocującego, do unieruchamiania zamontowanego fotelika dziecięcego.

Fotelik dziecięcy z zaczepem

5. Wyciągnąć zagłówkę i odchylić go w tył aż do zablokowania, następnie przeciągnąć pasek mocujący zgodnie z ilustracją i przymocować hak paska do zaczepu.
6. Pasek mocujący należy napiąć zgodnie z instrukcjami podanymi przez producenta fotelika dziecięcego.
7. Sprawdzić, czy fotelik dziecięcy został pewnie zamocowany, przez próbę ruszenia nim do przodu, do tyłu oraz na boki; dopuszczalny jest tylko niewielki ruch.
8. Sprawdzić, czy nieużywane pasy bezpieczeństwa będące się w zasięgu dziecka są zapięte.

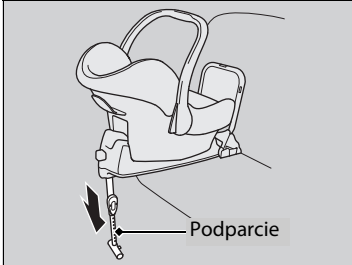

#### Fotelik dziecięcy z podparciem

5. Rozłożyć podparcie, aby zetknęło się z podłogą, zgodnie z instrukcją dostarczoną przez producenta fotelika dla dziecka.
  - Należy sprawdzić, czy część podłogi, na której spoczywa podpora, jest pozioma. Jeśli sekcja nie są wypoziomowana, podpora nie zapewni odpowiedniego wsparcia.

#### Modele z trzecim rzędem

W takim przypadku należy przesunąć fotel do przodu lub do tyłu tak, aby podpora opierała się na poziomym odcinku.

#### Wszystkie wersje

- Sprawdzić, czy fotelik dla dziecka nie styka się z fotelem przed nim.

#### Wersje z fotelami w trzecim rzędzie

- Upewnić się, że podpora nie spoczywa na szynie lub osłonie.

## Montaż fotelika dla dziecka za pomocą pasa biodrowego/ ramieniowego

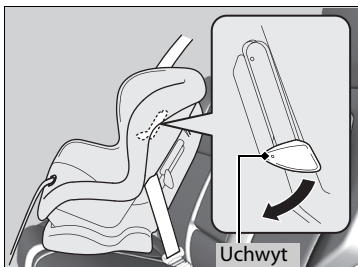

1. Umieścić fotelik dziecięcy na siedzeniu pojazdu.
2. Poprowadzić pas bezpieczeństwa przez szczeliny w foteliku dla dziecka zgodnie z instrukcją producenta, następnie wsunąć klamrę pasa bezpieczeństwa w zatrzask.
  - Włożyć klamrę pasa do końca do usłyszenia kliknięcia.
3. Odchylić do dołu uchwyt. Poprowadzić ramieniową część pasa bezpieczeństwa przez szczelinę z boku fotelika.
4. Chwycić ramieniową część pasa w pobliżu zatrzasku i pociągnąć w celu zlikwidowania luzu w części biodrowej pasa.
  - Następnie ciężarem swojego ciała docisnąć fotelik do fotela pojazdu.
5. Umieścić odpowiednio pas i zamknąć uchwyt. Należy zadbać, aby pas mocujący nie był skręcony.
  - Podczas zamykania uchwyty należy podciągnąć górną, ramieniową część pasa do góry w celu zlikwidowania na nim luzu.

## Montaż fotelika dla dziecka za pomocą pasa biodrowego/ramieniowego

Fotelik dziecięcy nieodpowiednio przymocowany nie zapewni właściwej ochrony dziecka i może spowodować obrażenia ciała dziecka lub innych osób w pojeździe.

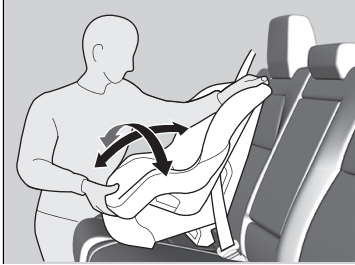

6. Sprawdzić, czy fotelik dziecięcy został pewnie zamocowany, przez próbę ruszenia nim do przodu, do tyłu oraz na boki; dopuszczalny jest tylko niewielki ruch.
7. Sprawdzić, czy nieużywane pasy bezpieczeństwa będące w zasięgu dziecka są zapięte.

**Z wyjątkiem wersji przeznaczonych na rynek Europy**

Jeśli fotelik dziecięcy nie jest wyposażony w mechanizm zabezpieczający pas, należy założyć klamrę blokującą na pas.

Po wykonaniu kroków 1 i 2 pociągnąć do góry część ramieniową pasa i sprawdzić, czy nie ma luzu w części biodrowej.

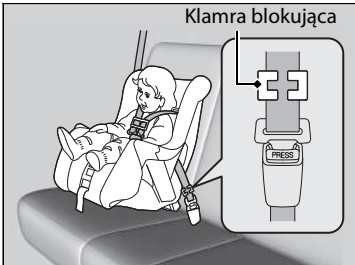

3. Chwycić za pas w pobliżu klamry. Ścisnąć część biodrową z ramieniową, aby nie przesunęły się przez klamrę. Odpiąć pas bezpieczeństwa.
4. Założyć klamrę blokującą w sposób pokazany na rysunku. Umieścić klamrę blokującą jak najbliżej klamry pasa.
5. Włożyć klamrę pasa do otworu w zatrzasku. Wykonać krok 6 i 7.



## Zwiększanie bezpieczeństwa dzięki paskowi mocującemu

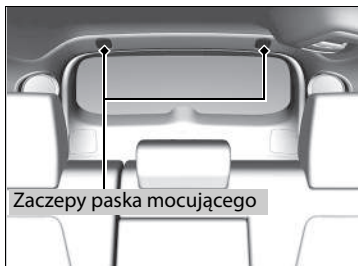

W suficie znajdują się zaczepty paska mocującego dla zewnętrznych foteli w drugim rzędzie. Jeśli użytkownik posiada fotelik dziecięcy z paskiem mocującym, ale z możliwością zamocowania pasem bezpieczeństwa, pasek fotelika można wykorzystać jako dodatkowe zabezpieczenie.

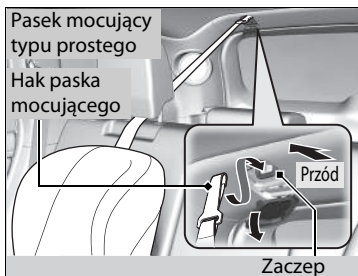

1. Otworzyć osłonę zaczepty paska mocującego.
2. Wyciągnąć zagłówek i odchylić go w tył aż do zablokowania, następnie przeciągnąć pasek mocujący zgodnie z ilustracją. Należy zadbać, aby pasek nie był skręcony.
3. Zamocować hak paska mocującego w zaczepty.
4. Pasek mocujący należy napiąć zgodnie z instrukcjami podanymi przez producenta fotelika dziecięcego.

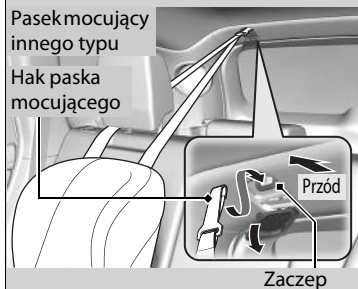

## Zwiększanie bezpieczeństwa dzięki paskowi mocującemu

**NIEBEZPIECZEŃSTWO:** Punkty mocowania fotelika dziecięcego skonstruowano tak, aby wytrzymały obciążenia wywierane przez prawidłowo zamontowany fotelik. Pod żadnym pozorem nie wolno w tych punktach mocować pasów bezpieczeństwa dla dorosłych ani innych taśm czy pasów służących do mocowania przewożonych przedmiotów.

Fotelik dla dziecka skierowany przodem do kierunku jazdy mocowany za pomocą pasa bezpieczeństwa lub dolnych zaczepty należy zawsze dodatkowo zabezpieczać paskiem mocującym.

Jeśli z trzeciego rzędu foteli mają korzystać dorośli, punkty zaczepienia fotelików na suficie nie powinny być zamontowane.

## Bezpieczeństwo większych dzieci

### Zabezpieczanie większych dzieci

Na kolejnych stronach objaśniono, jak należy sprawdzać prawidłowe ułożenie pasa bezpieczeństwa oraz jakiego rodzaju fotelika podwyższającego należy użyć, gdy jest on niezbędny, a także podano ważne środki bezpieczeństwa, jakie należy przedsięwziąć w przypadku konieczności przewożenia dziecka na przednim fotelu.

### Sprawdzanie prawidłowego ułożenia pasa bezpieczeństwa

Jeśli dziecko jest za duże na jazdę w foteliku, należy przypiąć je do tylnego fotela za pomocą biodrowego/ramieniowego pasa bezpieczeństwa. Gdy dziecko siedzi wyprostowane i oparte całymi plecami o oparcie, należy odpowiedzieć na poniższe pytania.



#### Lista kontrolna

- Czy dziecko ma nogi wygodnie zgięte w kolanach nad krawędzią fotela?
- Czy pas ramieniowy przebiega między szyją a ramieniem dziecka?
- Czy część biodrowa pasa bezpieczeństwa znajduje się w najniższym możliwym miejscu, stykając się z udami dziecka?
- Czy dziecko będzie mogło pozostać w takiej pozycji siedzącej przez całą podróż?

W przypadku odpowiedzi twierdzącej na wszystkie pytania dziecko jest już gotowe do prawidłowego korzystania z biodrowego/ramieniowego pasa bezpieczeństwa. W przypadku odpowiedzi przeczącej na któreś z tych pytań, dziecko wymaga jazdy w foteliku podwyższającym do chwili, gdy będzie mogło odpowiednio założyć pas bezpieczeństwa bez użycia fotelika.

### Bezpieczeństwo większych dzieci

## ⚠ NIEBEZPIECZEŃSTWO

Przewożenie dziecka w wieku do lat 12 na przednim fotelu pasażera grozi obrażeniami jego ciała lub nawet śmiercią, jeśli dojdzie do napełnienia przedniej poduszki powietrznej pasażera.

Jeśli dziecko musi zająć miejsce na przednim siedzeniu, należy przesunąć siedzenie maksymalnie do tyłu; w razie potrzeby użyć siedzenia pomocniczego i dopilnować, by dziecko siedziało w prawidłowej pozycji, zapięte pasem.

## Foteliki podwyższające



Jeśli dziecko nie może prawidłowo korzystać z pasa biodrowego/ramieniowego, należy posadzić je w foteliku podwyższającym na tylnym fotelu. Dla bezpieczeństwa dziecka należy sprawdzić, czy spełnia ono zalecenia producenta fotelika podwyższającego.

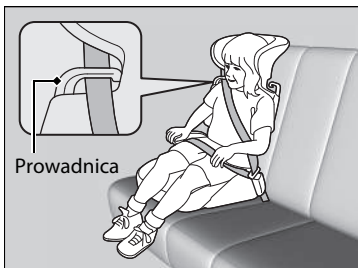

Do niektórych modeli fotelików podwyższających dostępne są dodatkowe oparcia. Zamontować oparcie na foteliku podwyższającym i ustawić je odpowiednio względem fotela pojazdu zgodnie z instrukcją producenta fotelika. Upewnić się, że pas bezpieczeństwa jest prawidłowo poprowadzony przez prowadnicę ramieniową na oparciu i że nie dotyka szyi dziecka ani nie przechodzi po niej.

## Foteliki podwyższające

Przy montowaniu fotelika podwyższającego należy zapoznać się z dostarczoną z nim instrukcją i postępować zgodnie z jej zapisami. Dostępne są foteliki podwyższające typu wysokiego i niskiego. Należy wybrać taki fotelik podwyższający, który umożliwi dziecku prawidłowe korzystanie z pasa bezpieczeństwa.

Zalecamy użycie fotelika podwyższającego z oparciem. Ułatwi to regulację ramieniowej części pasa bezpieczeństwa.

## ■ Ochrona większych dzieci - Końcowe sprawdzenia

Ten pojazd jest wyposażony w tylne siedzenie, które umożliwia zapewnienie prawidłowej ochrony dziecka. Jeśli zajdzie konieczność przewiezienia grupy dzieci i jedno z nich będzie musiało usiąść z przodu:

- Należy dokładnie zapoznać się ze wszystkimi instrukcjami i informacjami dotyczącymi bezpieczeństwa, które są zawarte w niniejszej instrukcji obsługi.
- Należy maksymalnie odsunąć do tyłu przedni fotel pasażera.
- Dziecko powinno siedzieć wyprostowane z plecami opartymi na fotelu.
- Należy sprawdzić, czy pas bezpieczeństwa przylega prawidłowo do dziecka, utrzymując je w fotelu.

## ■ Nadzorowanie przewożonych dzieci

Zalecamy pilnowanie przewożonych dzieci. Zdarza się czasami, że nawet starszym, nieco dojrzalszym dzieciom trzeba zwracać uwagę, aby zapinały pasy bezpieczeństwa i siedziały prawidłowo wyprostowane.

## Tlenek węgla

Spaliny z silnika tego samochodu zawierają tlenek węgla, który jest bezbarwnym, bezwonny i wysoce toksycznym gazem. Dopóki prawidłowo eksploatuje się pojazd, tlenek węgla nie przedostaje się do jego wnętrza.

### ■ Należy zlecać sprawdzenie szczelności układu wydechowego zawsze wtedy, gdy:

- Z układu wydechowego dochodzą nietypowe odgłosy.
- Układ wydechowy mógł ulec uszkodzeniu.
- Pojazd został podniesiony w celu wymiany oleju.

W przypadku jazdy z otwartym bagażnikiem pęd powietrza może wciągnąć spaliny do wnętrza pojazdu, stwarzając zagrożenie dla podróżujących pojazdem. Jeśli konieczna jest jazda z otwartą pokrywą bagażnika, należy otworzyć wszystkie okna i ustawić układ kontroli temperatury i wentylacji w sposób przedstawiony poniżej.

1. Wybrać tryb świeżego powietrza.
2. Wybrać tryb .
3. Ustawić wysokie obroty wentylatora.
4. Wybrać dogodne ustawienie temperatury.

W taki sam sposób należy ustawić układ kontroli temperatury i wentylacji, jeśli kierowca znajduje się w zaparkowanym samochodzie z włączonym silnikiem.

### » Tlenek węgla

## NIEBEZPIECZEŃSTWO

Tlenek węgla jest trujący.

Wdychanie go może spowodować utratę przytomności, a nawet zgon.

Należy unikać wszelkich zamkniętych przestrzeni oraz czynności, które narażają na zetknięcie z tlenkiem węgla.

Zamknięta przestrzeń, np. garaż, może szybko wypełnić się tlenkiem węgla.

Nie wolno uruchamiać silnika przy zamkniętych drzwiach garażu. Nawet jeśli drzwi garażu są otwarte, należy wyjechać z niego natychmiast po uruchomieniu silnika.

## Rozmieszczenie naklejek

Naklejki te znajdują się w miejscach pokazanych na ilustracji. Ostrzegają przed potencjalnymi zagrożeniami, które mogą spowodować poważne obrażenia ciała lub śmierć. Należy uważnie zapoznać się z ich treścią.

Jeżeli naklejka odklei się lub stanie się nieczytelna, należy w celu jej wymiany skontaktować się z serwisem.

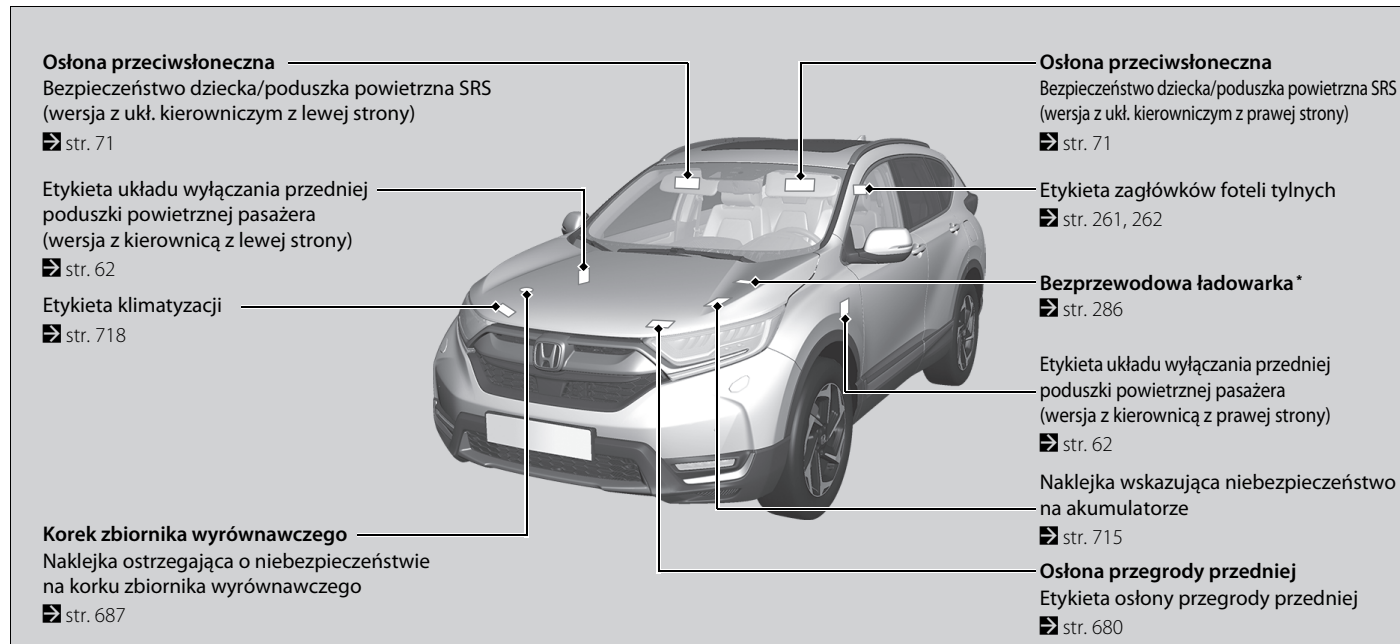

\* Niedostępne w niektórych wersjach



# Zestaw wskaźników







W rozdziale tym opisano przyciski, lampki i wskaźniki, z których korzysta się podczas jazdy.

<b>Lampki</b> .....	98
Komunikaty ostrzegawcze i informacyjne interfejsu informacji kierowcy.....	122
<b>Wskaźniki i wyświetlacze</b>	
Wskaźniki .....	146
Interfejs informacyjny kierowcy.....	147
Wyświetlacz przezierny* .....	168



Lampka	Nazwa	Świeci/Miga	Objaśnienie	Komunikat
 (czerwona)	Lampka kontrolna hamulca postojowego i układu hamulcowego (czerwona)	<ul style="list-style-type: none"> <li>• Zapala się na kilka sekund po ustawieniu wyłącznika zapłonu w położenie ZAPŁON *1, gaśnie po zwolnieniu hamulca postojowego.</li> <li>• Zapala się po załączeniu hamulca postojowego i gaśnie po jego zwolnieniu.</li> <li>• Zapala się przy niskim poziomie płynu hamulcowego.</li> <li>• Zapala się w przypadku problemu z układem hamulcowym.</li> <li>• W przypadku jazdy z niecałkowicie zwolnionym hamulcem postojowym rozlega się sygnał dźwiękowy i zaczyna świecić wskaźnik.</li> </ul>	<ul style="list-style-type: none"> <li>• <b>Zapala się podczas jazdy</b> - Upewnij się, że nie jest włączony hamulec postojowy. Sprawdź poziom płynu hamulcowego.                         <ul style="list-style-type: none"> <li>➤ <b>Postępowanie po zaświeceniu się lampki podczas jazdy</b> str. 751</li> </ul> </li> <li>• <b>Zapala się razem z lampką hamulca postojowego i układu hamulcowego (bursztynowa)</b> - Należy się natychmiast zatrzymać w bezpiecznym miejscu. Skontaktować się z ASO Honda w celu przeprowadzenia naprawy. Pedał hamulca działa z większym oporem. Wcisnąć pedał mocniej niż zazwyczaj.</li> <li>• <b>Zapala się razem z lampką ABS</b> - Dostarczyć pojazd do ASO Honda w celu sprawdzenia.                         <ul style="list-style-type: none"> <li>➤ <b>Gdy zapala się lub miga lampka układu hamulcowego (czerwona)</b> str. 751</li> </ul> </li> </ul>	   

\*1: Wersje z systemem dostępu bezkluczykowego mają przycisk **ENGINE START/STOP** zamiast wyłącznika zapłonu.

Lampka	Nazwa	Świeci/Miga	Objaśnienie	Komunikat
 (czerwona)	Lampka kontrolna hamulca postojowego i układu hamulcowego (czerwona)	<ul style="list-style-type: none"> <li>• Zapala się na około 15 sekund po włączeniu elektrycznego hamulca postojowego, gdy wyłącznik zapłonu jest w położeniu BLOKADA [0]*1.</li> <li>• Świeci się przez około 15 sekund po ustawieniu wyłącznika zapłonu w położeniu BLOKADA [0]*1 przy włączonym elektrycznym hamulcu postojowym.</li> </ul>	<ul style="list-style-type: none"> <li>• <b>Miga, a jednocześnie zapala się lampka hamulca postojowego i układu hamulcowego (bursztynowa)</b> - Występuje problem w układzie hamulca postojowego. Nie zaciągaj hamulca postojowego. Unikać używania hamulca postojowego. Natychmiast dostarczyć pojazd do ASO Honda w celu sprawdzenia.  <b>➤ Jeśli lampka układu hamulcowego (czerwona) zapala się lub zaczyna migać wraz z zapaleniem się lampki układu hamulcowego (bursztynowej)</b> str. 752</li> </ul>	
	Lampka układu automatycznego utrzymania hamulca	<ul style="list-style-type: none"> <li>• Zapala się na kilka sekund po włączeniu zapłonu, położenie ZAPŁON [II]*1, po czym gaśnie.</li> <li>• Zapala się po włączeniu układu automatycznego utrzymania hamulca.</li> </ul>	<ul style="list-style-type: none"> <li>➤ <b>Automatyczne utrzymanie hamulca</b> str. 631</li> </ul>	
	Lampka automatycznego utrzymania hamulca	<ul style="list-style-type: none"> <li>• Zapala się na kilka sekund po włączeniu zapłonu, położenie ZAPŁON [II]*1, po czym gaśnie.</li> <li>• Zapala się po włączeniu układu automatycznego utrzymania hamulca.</li> </ul>	<ul style="list-style-type: none"> <li>➤ <b>Automatyczne utrzymanie hamulca</b> str. 631</li> </ul>	

\*1: Wersje z systemem dostępu bezkluczykowego mają przycisk **ENGINE START/STOP** zamiast wyłącznika zapłonu.

Lampka	Nazwa	Świeci/Miga	Objaśnienie	Komunikat
 (bursztynowa)	Lampka hamulca postojowego i układu hamulcowego (bursztynowa)	<ul style="list-style-type: none"> <li>• Zapala się na kilka sekund po włączeniu zapłonu, położenie ZAPŁON *1, po czym gaśnie.</li> <li>• Włącza się w przypadku wystąpienia problemu z układem, który ma związek z hamowaniem, ale nie dotyczy klasycznego układu hamulcowego.</li> <li>• Włącza się w przypadku wystąpienia problemu z układem elektrycznego hamulca postojowego lub układem automatycznego utrzymania hamulca.</li> </ul>	<ul style="list-style-type: none"> <li>• <b>Pozostaje stale zapalona</b> - Dostarczyć pojazd do ASO Honda w celu sprawdzenia.</li> <li>• <b>Zapala się podczas jazdy</b> - Unikać używania hamulca postojowego. Natychmiast dostarczyć pojazd do ASO Honda w celu sprawdzenia.</li> </ul>	    
		<ul style="list-style-type: none"> <li>• Zapala się, gdy hamulec postojowy i układ hamulcowy jest tymczasowo dezaktywowany po odłączeniu i ponownym podłączeniu akumulatora.</li> </ul>	<ul style="list-style-type: none"> <li>• Przejechać krótki dystans z prędkością powyżej 20 km/h. Lampka powinna zgasnąć. Jeśli tak się nie stanie, zgłosić się do ASO Honda celem sprawdzenia pojazdu.</li> </ul>	
		<ul style="list-style-type: none"> <li>• Zapala się w przypadku usterki radaru.</li> <li>• Po przekroczeniu maksymalnego dopuszczalnego obciążenia może przejściowo zaświecić się lampka.</li> </ul>	<ul style="list-style-type: none"> <li>• Upewnić się, że całkowite obciążenie nie jest większe od maksymalnej dopuszczalnej wartości.</li> <li>•  <b>Dopuszczalne obciążenia</b> str. 499</li> <li>• <b>Pozostaje stale zapalona</b> - Dostarczyć pojazd do ASO Honda w celu sprawdzenia.</li> </ul>	









\*1: Wersje z systemem dostępu bezkluczykowego mają przycisk **ENGINE START/STOP** zamiast wyłącznika zapłonu.

Lampka	Nazwa	Świeci/Miga	Objaśnienie	Komunikat
	Lampka niskiego ciśnienia oleju	<ul style="list-style-type: none"> <li>• Zapala się po ustawieniu wyłącznika zapłonu w położeniu ZAPŁON *1 i gaśnie po uruchomieniu silnika.</li> <li>• Świeci przy niskim ciśnieniu oleju silnikowego.</li> </ul>	<ul style="list-style-type: none"> <li>• <b>Zapala się podczas jazdy</b> - Należy się natychmiast zatrzymać w bezpiecznym miejscu.   <b>Gdy zapala się lampka niskiego ciśnienia oleju</b> str. 749</li> </ul>	
	Lampka MIL	<ul style="list-style-type: none"> <li>• Zapala się po ustawieniu wyłącznika zapłonu w położeniu ZAPŁON *1 i gaśnie po uruchomieniu silnika lub po kilku sekundach, jeśli silnik nie zostanie uruchomiony.</li> <li>• Zapala się w przypadku nieprawidłowego działania układu oczyszczania spalin.</li> <li>• Miga w przypadku wykrycia wypadania zapłonów w cylindrach silnika.</li> </ul>	<ul style="list-style-type: none"> <li>• <b>Zapala się podczas jazdy</b> - Dostarczyć pojazd do ASO Honda w celu sprawdzenia.</li> <li>• <b>Miga podczas jazdy</b> — zatrzymać pojazd w bezpiecznym miejscu, w którym nie ma łatwopalnych materiałów. Zatrzymać silnik na co najmniej 10 minut i poczekać na jego ochłodzenie. Następnie dostarczyć pojazd do ASO.   <b>Gdy zapala się lub miga lampka MIL</b> str. 750</li> </ul>	
	Lampka układu ładowania	<ul style="list-style-type: none"> <li>• Zapala się po ustawieniu wyłącznika zapłonu w położeniu ZAPŁON *1 i gaśnie po uruchomieniu silnika.</li> <li>• Zapala się, jeśli akumulator nie ładuje się.</li> </ul>	<ul style="list-style-type: none"> <li>• <b>Zapala się podczas jazdy</b> - Wyłączyć układ kontroli temperatury i wentylacji oraz tylny odmgławiacz w celu ograniczenia zużycia prądu.   <b>Gdy zapala się lampka układu ładowania</b> str. 749</li> </ul>	







\*1: Wersje z systemem dostępu bezkluczykowego mają przycisk **ENGINE START/STOP** zamiast wyłącznika zapłonu.

Lampka	Nazwa	Świeci/Miga	Objaśnienie	Komunikat
	Wskaźnik położenia dźwigni zmiany biegów*	<ul style="list-style-type: none"> <li>Wskazuje aktualne położenie dźwigni zmiany biegów.</li> </ul>	<ul style="list-style-type: none"> <li> <b>Zmiana biegów</b> str. 519</li> </ul>	—
	Lampka układu przeniesienia napędu*	<ul style="list-style-type: none"> <li>Zapala się na kilka sekund po włączeniu zapłonu, położenie ZAPŁON <b>[II]</b>*1, po czym gaśnie.</li> <li>Miga w przypadku problemu z układem skrzyni biegów.</li> </ul>	<ul style="list-style-type: none"> <li><b>Miga podczas jazdy</b> - Unikać gwałtownego ruszania i przyspieszania. Natychmiast dostarczyć pojazd do ASO Honda w celu sprawdzenia.</li> </ul>	
	Lampka przełączania na bieg wyższy	<ul style="list-style-type: none"> <li>Zapala się, gdy zalecane jest przełączenie biegu na wyższy.</li> </ul>	<ul style="list-style-type: none"> <li> <b>Lampka przełączania na bieg wyższy</b> str. 523</li> <li> <b>Lampka przełączania na bieg wyższy/niższy</b> str. 525</li> </ul>	—
	Lampka przełączania na bieg niższy*	<ul style="list-style-type: none"> <li>Zapala się, gdy zalecane jest przełączenie biegu na niższy.</li> </ul>	<ul style="list-style-type: none"> <li> <b>Lampka przełączania na bieg wyższy/niższy</b> str. 525</li> </ul>	—
	Wskaźnik <b>M</b> (tryb 7-biegowej ręcznej zmiany biegów)/ wskaźnik włączonego biegu*	<ul style="list-style-type: none"> <li>Zapala się po włączeniu trybu 7-biegowej ręcznej zmiany biegów.</li> </ul>	<ul style="list-style-type: none"> <li> <b>Tryb 7-biegowej ręcznej zmiany biegów</b> str. 521</li> </ul>	—

\*1: Wersje z systemem dostępu bezkluczykowego mają przycisk **ENGINE START/STOP** zamiast wyłącznika zapłonu.

Lampka	Nazwa	Świeci/Miga	Objaśnienie	Komunikat
	Lampka przypomnienia o zapięciu pasa bezpieczeństwa	<ul style="list-style-type: none"> <li>Zapala się, jeżeli pas bezpieczeństwa nie jest zapięty w momencie przestawiania wyłącznika zapłonu w położenie ZAPŁON *1.</li> <li>Jeśli pasażer z przodu nie zapiął pasa bezpieczeństwa, lampka zapala się kilka sekund później.</li> <li>Miga podczas jazdy, jeśli kierowca lub pasażer nie ma zapiętego pasa bezpieczeństwa. Brzęczyk wydaje dźwięk, a lampka miga w regularnych odstępach czasu.</li> </ul>	<ul style="list-style-type: none"> <li>Po zapięciu przez kierowcę i pasażera z przodu pasów bezpieczeństwa brzęczyk przestaje wydawać dźwięk, a lampka gaśnie.</li> <li><b>Pozostaje zapalony po zapięciu przez kierowcę lub pasażera z przodu pasa bezpieczeństwa</b> - Mógł wystąpić błąd wykrywania w czujniku. Należy zlecić sprawdzenie samochodu w serwisie. <ul style="list-style-type: none"> <li>➤ <b>Przypomnienie o zapięciu pasa bezpieczeństwa</b> str. 45</li> </ul> </li> </ul>	 (czerwona) 
	Lampka rezerwy paliwa	<ul style="list-style-type: none"> <li>Zapala się w przypadku rezerwy paliwa (gdy w zbiorniku pozostało około 8 litrów).</li> <li>Miga w przypadku problemu dotyczącego wskaźnika poziomu paliwa.</li> </ul>	<ul style="list-style-type: none"> <li><b>Zapala się</b> - Jak najszybciej zatankować paliwo.</li> <li><b>Miga</b> - Dostarczyć pojazd do ASO Honda w celu sprawdzenia.</li> </ul>	 
	Lampka układu zapobiegającego blokowaniu kół przy hamowaniu (ABS)	<ul style="list-style-type: none"> <li>Zapala się na kilka sekund po włączeniu zapłonu, położenie ZAPŁON *1, po czym gaśnie.</li> <li>Zapalenie się lampki w innym momencie oznacza usterkę układu ABS.</li> </ul>	<ul style="list-style-type: none"> <li><b>Pozostaje stale zapalona</b> - Dostarczyć pojazd do ASO Honda w celu sprawdzenia. Jeśli wskaźnik świeci, pojazdem można hamować, ale bez funkcji ABS. <ul style="list-style-type: none"> <li>➤ <b>Układ zapobiegający blokowaniu kół przy hamowaniu (ABS)</b> str. 634</li> </ul> </li> </ul>	

\*1: Wersje z systemem dostępu bezkluczykowego mają przycisk **ENGINE START/STOP** zamiast wyłącznika zapłonu.

Lampka	Nazwa	Świeci/Miga	Objaśnienie	Komunikat
	Lampka układu zwiększającego bezpieczeństwo	<ul style="list-style-type: none"> <li>• Zapala się na kilka sekund po włączeniu zapłonu, położenie ZAPŁON *1, po czym gaśnie.</li> <li>• Zapala się w przypadku wykrycia problemu z jednym z następujących elementów:               <ul style="list-style-type: none"> <li>- Układ zwiększający bezpieczeństwo</li> <li>- Układ bocznej poduszki powietrznej</li> <li>- Układ bocznej kurtyny powietrznej</li> <li>- Napinacz pasa bezpieczeństwa</li> </ul> </li> </ul>	<ul style="list-style-type: none"> <li>• <b>Pozostaje stale zapalona lub nie zapala się wcale</b> - Dostarczyć pojazd do ASO Honda w celu sprawdzenia.</li> </ul>	
	Lampka włączenia/wyłączenia przedniej poduszki powietrznej pasażera	<ul style="list-style-type: none"> <li>• Obie lampki zapalają się na kilka sekund po ustawieniu wyłącznika zapłonu w położenie ZAPŁON *1, następnie gasną po kontroli systemu. Gdy przednia poduszka powietrzna pasażera jest włączona: Lampka włączenia zapala się ponownie i świeci się przez około 60 sekund. Gdy przednia poduszka powietrzna pasażera jest wyłączona: Lampka wyłączenia zapala się ponownie i nie gaśnie. Jest to przypomnienie o tym, że przednia poduszka powietrzna pasażera jest wyłączona.</li> </ul>	<ul style="list-style-type: none"> <li>➔ <b>Układ wyłączenia przedniej poduszki powietrznej pasażera</b> str. 61</li> </ul>	

\*1: Wersje z systemem dostępu bezkluczykowego mają przycisk **ENGINE START/STOP** zamiast wyłącznika zapłonu.





Lampka	Nazwa	Świeci/Miga	Objaśnienie	Komunikat
	Lampka układu VSA (kontroli stabilności jazdy)	<ul style="list-style-type: none"> <li>• Zapala się na kilka sekund po włączeniu zapłonu, położenie ZAPŁON *1, po czym gaśnie.</li> <li>• Miga w momencie aktywacji układu VSA lub układu stabilizacji przyczepy.</li> <li>• Zapala się, jeśli występuje problem z układem VSA, układem wspomagania hamulców, systemem wspomagania ruszania pod górę, układem stabilizacji toru jazdy przyczepy lub układem świateł stop.</li> </ul>	<ul style="list-style-type: none"> <li>• <b>Pozostaje stale zapalona</b> - Dostarczyć pojazd do ASO Honda w celu sprawdzenia.                             <ul style="list-style-type: none"> <li>➤ <b>Układ kontroli stabilności jazdy (VSA)</b> str. 543</li> <li>➤ <b>System wspomagania ruszania pod górę</b> str. 512</li> <li>➤ <b>System stabilizacji toru jazdy przyczepy</b> str. 504</li> </ul> </li> <li>• Gdy w interfejsie informacji kierowcy jest wyświetlana ikona <b>TSA</b>, układ VSA nie włącza się.</li> </ul>	  
		<ul style="list-style-type: none"> <li>• Zapala się, gdy układ VSA jest tymczasowo dezaktywowany po odłączeniu i ponownym podłączeniu akumulatora.</li> </ul>	<ul style="list-style-type: none"> <li>• Przejechać krótki dystans z prędkością powyżej 20 km/h. Lampka powinna zgasnąć. Jeśli tak się nie stanie, zgłosić się do ASO Honda celem sprawdzenia pojazdu.</li> </ul>	

\*1: Wersje z systemem dostępu bezkluczykowego mają przycisk **ENGINE START/STOP** zamiast wyłącznika zapłonu.



Lampka	Nazwa	Świeci/Miga	Objaśnienie	Komunikat
	Lampka układu VSA <b>OFF</b> (kontroli stabilności jazdy)	<ul style="list-style-type: none"> <li>• Zapala się na kilka sekund po włączeniu zapłonu, położenie ZAPŁON <sup>*1</sup>, po czym gaśnie.</li> <li>• Zapala się po częściowym wyłączeniu układu VSA.</li> </ul>	<ul style="list-style-type: none"> <li>➤ <b>Włączanie i wyłączenie układu VSA</b> str. 544</li> </ul>	
		<ul style="list-style-type: none"> <li>• Zapala się, gdy układ VSA jest tymczasowo dezaktywowany po odłączeniu i ponownym podłączeniu akumulatora.</li> </ul>	<ul style="list-style-type: none"> <li>• Przejechać krótki dystans z prędkością powyżej 20 km/h. Lampka powinna zgasnąć. Jeśli tak się nie stanie, zgłosić się do ASO Honda celem sprawdzenia pojazdu.</li> </ul>	
	Lampka układu elektrycznego wspomagania kierownicy (EPS)	<ul style="list-style-type: none"> <li>• Zapala się po ustawieniu wyłącznika zapłonu w położeniu ZAPŁON <sup>*1</sup> i gaśnie po uruchomieniu silnika.</li> <li>• Zapala się w przypadku usterki systemu EPS.</li> </ul>	<ul style="list-style-type: none"> <li>• <b>Pozostaje stale zapalona lub nie zapala się wcale</b> - Dostarczyć pojazd do ASO Honda w celu sprawdzenia.                             <ul style="list-style-type: none"> <li>➤ <b>Jeśli zapala się lampka układu elektrycznego wspomagania kierownicy (EPS)</b> str. 753</li> </ul> </li> </ul>	

\*1: Wersje z systemem dostępu bezkluczykowego mają przycisk **ENGINE START/STOP** zamiast wyłącznika zapłonu.

Lampka	Nazwa	Świeci/Miga	Objaśnienie	Komunikat
	Lampka niskiego ciśnienia w oponach/ systemu ostrzegania o niskim ciśnieniu w oponach	<ul style="list-style-type: none"> <li>• Zapala się na kilka sekund po włączeniu zapłonu, położeniu ZAPŁON *1, po czym gaśnie.</li> <li>• Może się zapalić na chwilę, jeśli pojazd pozostanie w miejscu przez 45 sekund po ustawieniu wyłącznika zapłonu w położeniu ZAPŁON *1, aby zasygnalizować nieukończoną procedurę inicjalizacji.</li> <li>• Zapala się i pozostaje zapalona w następujących przypadkach:               <ul style="list-style-type: none"> <li>- Ciśnienie przynajmniej jednej opony jest zbyt niskie.</li> <li>- Układ nie został wyzerowany.</li> </ul> </li> </ul>	<ul style="list-style-type: none"> <li>• <b>Zapala się podczas jazdy</b> - Zatrzymać pojazd w bezpiecznym miejscu i wyregulować ciśnienie powietrza w oponach.</li> <li>• <b>Świeci się po przywróceniu w oponach zalecanych wartości ciśnienia</b> - Należy włączyć układ.               <ul style="list-style-type: none"> <li>➤ <b>Włączanie układu ostrzegania o niskim ciśnieniu w oponach</b> str. 548</li> </ul> </li> </ul>	 
		<ul style="list-style-type: none"> <li>• Miga przez około jedną minutę, następnie świeci światłem ciągłym w przypadku usterki systemu TPMS lub po założeniu dojazdowego koła zapasowego.</li> </ul>	<ul style="list-style-type: none"> <li>• <b>Miga i nadal świeci</b> - Dostarczyć pojazd do ASO Honda w celu sprawdzenia. Jeśli pojazd jest wyposażony w dojazdowe koło zapasowe, zlecić naprawę oryginalnego koła i założyć je tak szybko, jak to możliwe.</li> </ul>	
		<ul style="list-style-type: none"> <li>• Zapala się, gdy system ostrzegania o niskim ciśnieniu w oponach jest tymczasowo dezaktywowany po odłączeniu i ponownym podłączeniu akumulatora.</li> </ul>	<ul style="list-style-type: none"> <li>• Przejechać krótki dystans z prędkością powyżej 20 km/h. Lampka powinna zgasnąć. Jeśli tak się nie stanie, zgłosić się do ASO Honda celem sprawdzenia pojazdu.</li> </ul>	

\*1: Wersje z systemem dostępu bezkluczykowego mają przycisk **ENGINE START/STOP** zamiast wyłącznika zapłonu.







Lampka	Nazwa	Świeci/Miga	Objaśnienie	Komunikat
	Lampka komunikatu systemowego	<ul style="list-style-type: none"> <li>• Zapala się na kilka sekund po włączeniu zapłonu, położenie ZAPŁON *1, po czym gaśnie.</li> <li>• Zapala się z towarzyszeniem krótkiego, wysokiego sygnału dźwiękowego w przypadku wykrycia problemu. W tym samym czasie w interfejsie informacyjnym kierowcy wyświetlony zostaje komunikat systemowy.</li> </ul>	<ul style="list-style-type: none"> <li>• Przy zapalanej lampce nacisnąć przycisk  (wyświetlanie/informacja), aby ponownie wyświetlić komunikat.</li> <li>• W przypadku wyświetlenia komunikatu systemowego w interfejsie informacyjnym kierowcy sprawdzić informacje znajdujące się w niniejszym rozdziale. Wykonać działania odpowiednie dla komunikatu.</li> <li>• Normalny ekran interfejsu informacyjnego kierowcy pojawia się dopiero po anulowaniu ostrzeżenia lub naciśnięciu przycisku .</li> </ul>	—
	Lampka automatycznych świateł drogowych	<ul style="list-style-type: none"> <li>• Zapala się, gdy spełnione zostają wszystkie warunki pracy systemu automatycznych świateł drogowych.</li> </ul>	 <b>Automatyczne światła drogowe</b> str. 227	—

\*1: Wersje z systemem dostępu bezkluczykowego mają przycisk **ENGINE START/STOP** zamiast wyłącznika zapłonu.

Lampka	Nazwa	Świeci/Miga	Objaśnienie	Komunikat
	Lampki kierunkowskazów i świateł awaryjnych	<ul style="list-style-type: none"> <li>Miga po przestawieniu dźwigni kierunkowskazu.</li> <li>Miga wraz ze wszystkimi kierunkowskazami po naciśnięciu włącznika świateł awaryjnych.</li> </ul>	<ul style="list-style-type: none"> <li><b>Nie miga lub miga gwałtownie</b> - Przepaliła się żarówka kierunkowskazu. Natychmiast wymień żarówkę.   <b>Wymiana żarówek oświetlenia</b> str. 695</li> </ul>	—
		<ul style="list-style-type: none"> <li>Miga wraz ze wszystkimi kierunkowskazami po wciśnięciu pedału hamulca podczas jazdy z dużą prędkością.</li> </ul>	 <b>Sygnalizacja awaryjnego hamowania</b> str. 636	
	Lampka świateł drogowych	<ul style="list-style-type: none"> <li>Zapala się po włączeniu reflektorów świateł drogowych.</li> </ul>	—	—
	Lampka włączenia świateł	<ul style="list-style-type: none"> <li>Zapala się po ustawieniu przełącznika świateł w położeniu włączenia lub w położeniu <b>AUTO</b>, gdy światła zewnętrzne są włączone.</li> </ul>	<ul style="list-style-type: none"> <li>W przypadku wyjęcia kluczyka z wyłącznika zapłonu*1 przy włączonych światłach otwarcie drzwi kierowcy spowoduje włączenie ostrzegawczego sygnału dźwiękowego.</li> </ul>	—
	Lampka przednich świateł przeciwmgielnych*	<ul style="list-style-type: none"> <li>Zapala się po włączeniu przednich świateł przeciwmgielnych.</li> </ul>	—	—
	Lampka tylnego światła przeciwmgielnego	<ul style="list-style-type: none"> <li>Zapala się po włączeniu światła przeciwmgielnego tylnego.</li> </ul>	—	—







\*1: Wersje z systemem dostępu bezkluczykowego mają przycisk **ENGINE START/STOP** zamiast wyłącznika zapłonu.

\* Niedostępne w niektórych wersjach

Lampka	Nazwa	Świeci/Miga	Objaśnienie	Komunikat
 <p>Lampka</p>	Lampka układu immobilizera	<ul style="list-style-type: none"> <li>Miga, gdy układ immobilizera nie może rozpoznać kluczyka.</li> </ul>	<ul style="list-style-type: none"> <li><b>Miga</b> - nie można uruchomić silnika. Ustawić wyłącznik zapłonu w położeniu BLOKADA [0]<sup>*1</sup>, wyciągnąć kluczyk, a następnie włożyć go z powrotem i ustawić w położeniu ZAPŁON [II]<sup>*1</sup>.  <b>Wersja z kierownicą po prawej stronie</b>                      Wcisnąć i przytrzymać pedał hamulca i/lub sprzęgła przed przekręceniem wyłącznika zapłonu do położenia ZAPŁON [II]<sup>*1</sup>.  <b>Wszystkie wersje</b></li> <li><b>Miga powtarzalnie</b> - Układ może działać nieprawidłowo. Należy zlecić sprawdzenie samochodu w serwisie.</li> <li>Nie należy podejmować prób wymiany tego układu ani dodania do niego innych urządzeń. Mogą wystąpić problemy elektryczne.</li> </ul>	<div style="border: 1px solid black; padding: 2px; margin-bottom: 5px;">Wersje bez systemu dostępu bezkluczykowego</div>    <div style="border: 1px solid black; padding: 2px; margin-bottom: 5px;">Wersje z systemem dostępu bezkluczykowego</div>   

\*1: Wersje z systemem dostępu bezkluczykowego mają przycisk **ENGINE START/STOP** zamiast wyłącznika zapłonu.

Lampka	Nazwa	Świeci/Miga	Objaśnienie	Komunikat
	Lampka alarmu układu przeciwkradzieżowego	<ul style="list-style-type: none"> <li>Miga po uzbrojeniu alarmu.</li> </ul>		—
	Lampka trybu ECON	<ul style="list-style-type: none"> <li>Zapala się po włączeniu trybu ECON.</li> </ul>		

Lampka	Nazwa	Świeci/Miga	Objaśnienie	Komunikat
	Lampka systemu Auto Stop (zielona)*	<ul style="list-style-type: none"> <li>• Zapala się, gdy system Auto Stop jest włączony. Silnik automatycznie wyłącza się.</li> </ul>	<ul style="list-style-type: none"> <li>▶ <b>System Auto Stop</b> str. 528</li> </ul>	
		<ul style="list-style-type: none"> <li>• Miga, gdy warunki otoczenia mogą spowodować zaporowanie szyb.</li> <li>• Miga, gdy warunki otoczenia mogą ulec zmianie w porównaniu z wybranymi ustawieniami układu kontroli temperatury i wentylacji.</li> <li>• Miga po naciśnięciu przycisku .</li> </ul>	<ul style="list-style-type: none"> <li>• Wcisnąc pedał sprzęgła. Silnik zostaje ponownie uruchomiony w sposób automatyczny.</li> <li>▶ <b>System Auto Stop</b> str. 528</li> </ul>	
	Lampka systemu Auto Stop (bursztynowa)*	<ul style="list-style-type: none"> <li>• Zapala się na kilka sekund po włączeniu zapłonu, położenie ZAPŁON *1, po czym gaśnie.</li> </ul>	—	—
		<ul style="list-style-type: none"> <li>• Pojawia się, gdy system Auto Stop został wyłączony po naciśnięciu <b>OFF</b> przycisku systemu Auto Stop.</li> <li>• Miga w przypadku problemu z systemem Auto Stop.</li> </ul>	<ul style="list-style-type: none"> <li>▶ <b>Włączenie/wyłączenie systemu Auto stop</b> str. 529</li> </ul>	
			<ul style="list-style-type: none"> <li>• <b>Miga</b> - Dostarczyć pojazd do ASO Honda w celu sprawdzenia.</li> </ul>	

\*1: Wersje z systemem dostępu bezkluczykowego mają przycisk **ENGINE START/STOP** zamiast wyłącznika zapłonu.



Lampka	Nazwa	Świeci/Miga	Objaśnienie	Komunikat
	Lampka ogranicznika prędkości maksymalnej	<ul style="list-style-type: none"> <li>Zapala się po naciśnięciu przycisku <b>MAIN</b>. Jeśli zapala się inna lampka, naciśnąć kilka razy przycisk <b>LIM</b>.</li> </ul>	<ul style="list-style-type: none"> <li>➤ <b>Ogranicznik prędkości maksymalnej</b> str. 532</li> </ul>	—
	Wskaźnik tempomatu adaptacyjnego (ACC) oraz inteligentnego ogranicznika prędkości maksymalnej	<ul style="list-style-type: none"> <li>Zapala się po ustawieniu prędkości w tempomacie adaptacyjnym.</li> <li>Zapala się po ustawieniu prędkości na ograniczniku prędkości.</li> </ul>	<ul style="list-style-type: none"> <li>➤ <b>Tempomat adaptacyjny (ACC) z funkcją podążania przy niskiej prędkości (LSF)</b> * str. 569</li> <li>➤ <b>Tempomat adaptacyjny (ACC)</b> * str. 586</li> <li>➤ <b>Ogranicznik prędkości maksymalnej</b> str. 532</li> </ul>	—
	Lampka inteligentnego ogranicznika prędkości maksymalnej	<ul style="list-style-type: none"> <li>Zapala się po naciśnięciu przycisku <b>MAIN</b>. Jeśli zapala się inna lampka, naciśnąć kilka razy przycisk <b>LIM</b>.</li> </ul>	<ul style="list-style-type: none"> <li>➤ <b>Inteligentny ogranicznik prędkości maksymalnej</b> str. 536</li> </ul>	—
	Lampka tempomatu adaptacyjnego (ACC) oraz inteligentnego ogranicznika prędkości maksymalnej	<ul style="list-style-type: none"> <li>Zapala się, gdy inteligentny ogranicznik prędkości ustawi prędkość zgodną z ograniczeniem wykrytym przez system rozpoznawania znaków drogowych.</li> <li>Zapala się po ustawieniu prędkości dla inteligentnego ogranicznika prędkości maksymalnej.</li> </ul>	<ul style="list-style-type: none"> <li>➤ <b>Tempomat adaptacyjny (ACC) z funkcją podążania przy niskiej prędkości (LSF)</b> * str. 569</li> <li>➤ <b>Tempomat adaptacyjny (ACC)</b> * str. 586</li> <li>➤ <b>Inteligentny ogranicznik prędkości maksymalnej</b> str. 536</li> </ul>	—



\* Niedostępne w niektórych wersjach



Lampka	Nazwa	Świeci/Miga	Objaśnienie	Komunikat
	Lampka systemu ostrzegania o zjeżdżaniu z drogi	<ul style="list-style-type: none"> <li>Zapala się na kilka sekund po włączeniu zapłonu, położenie ZAPŁON *1, po czym gaśnie.</li> <li>Zapala się w przypadku usterki systemu ostrzegania o zjeżdżaniu z drogi.</li> </ul>	<ul style="list-style-type: none"> <li><b>Pozostaje stale zapalona</b> - Dostarczyć pojazd do ASO Honda w celu sprawdzenia.</li> </ul>	
		<ul style="list-style-type: none"> <li>Zapala się, gdy system ostrzegania o zjeżdżaniu z drogi jest tymczasowo dezaktywowany po odłączeniu i ponownym podłączeniu akumulatora.</li> </ul>	<ul style="list-style-type: none"> <li>Przejechać krótki dystans z prędkością powyżej 20 km/h. Lampka powinna zgasnąć. Jeśli tak się nie stanie, zgłosić się do ASO Honda celem sprawdzenia pojazdu.</li> </ul>	
		<ul style="list-style-type: none"> <li>Po przekroczeniu maksymalnego dopuszczalnego obciążenia może przejściowo zaświecić się lampka.</li> </ul>	<ul style="list-style-type: none"> <li>Upewnić się, że całkowite obciążenie nie jest większe od maksymalnej dopuszczalnej wartości.                             <ul style="list-style-type: none"> <li> <b>Dopuszczalne obciążenia</b> str. 499</li> </ul> </li> <li><b>Pozostaje stale zapalona</b> - Dostarczyć pojazd do ASO Honda w celu sprawdzenia.</li> </ul>	





\*1: Wersje z systemem dostępu bezkluczykowego mają przycisk **ENGINE START/STOP** zamiast wyłącznika zapłonu.

Lampka	Nazwa	Świeci/Miga	Objaśnienie	Komunikat
	Lampka systemu ostrzegania o zjeżdżaniu z drogi	<ul style="list-style-type: none"> <li>• Zapala się, gdy system ostrzegania o zjeżdżaniu z drogi wyłączy się samoczynnie.</li> </ul>	<ul style="list-style-type: none"> <li>• Lampka może włączyć się chwilowo podczas przejeżdżania przez zamkniętą przestrzeń, na przykład przez tunel.</li> <li>• Otoczenie radaru jest zanieczyszczone błotem, pyłem itd. Zatrzymać się w bezpiecznym miejscu i wyczyścić ten obszar miękką szmatką. Po wyczyszczeniu czujnika radarowego zgaśnięcie kontrolki może potrwać nieco dłużej.</li> <li>• Jeśli kontrolka nie gaśnie nawet po wyczyszczeniu pokrywy czujnika, sprawdź pojazd w ASO.   <b>Czujnik radarowy</b> str. 625</li> </ul>	
			<ul style="list-style-type: none"> <li>• <b>Świeci się</b> - Zbyt wysoka temperatura wewnątrz kamery. Schłodzić kamerę za pomocą układu kontroli temperatury i wentylacji. System automatycznie wznowia działanie, gdy temperatura kamery się obniży.   <b>Przednia kamera</b> str. 623</li> </ul>	





Lampka	Nazwa	Świeci/Miga	Objaśnienie	Komunikat
	Lampka systemu ostrzegania o zjeżdżaniu z drogi	<ul style="list-style-type: none"> <li>• Zapala się, gdy system ostrzegania o zjeżdżaniu z drogi wyłączy się samoczynnie.</li> </ul>	<ul style="list-style-type: none"> <li>• <b>Świeci się</b> - Otoczenie kamery jest zanieczyszczone błotem, pyłem itd. Zatrzymać się w bezpiecznym miejscu i wyczyścić osłonę czujnika radarowego miękką szmatką.</li> <li>• Jeśli lampka się świeci i na ekranie widnieje komunikat pomimo wyczyszczenia otoczenia kamery, zlecić kontrolę pojazdu w ASO Honda.   <b>Przednia kamera</b> str. 623</li> </ul>	

Lampka	Nazwa	Świeci/Miga	Objaśnienie	Komunikat
ACC	Lampka tempomatu adaptacyjnego (ACC) z funkcją podążania przy niskiej prędkości (LSF)* (bursztynowa)	<ul style="list-style-type: none"> <li>Zapala się na kilka sekund po włączeniu zapłonu, położenie ZAPŁON *, po czym gaśnie.</li> <li>Zapala się w przypadku usterki układu ACC z funkcją LSF*.</li> </ul>	<ul style="list-style-type: none"> <li><b>Zapala się podczas jazdy</b> - Dostarczyć pojazd do ASO Honda w celu sprawdzenia.</li> </ul>	
		<ul style="list-style-type: none"> <li>Zapala się, gdy tempomat adaptacyjny (ACC) z funkcją LSF* jest tymczasowo dezaktywowany po odłączeniu i ponownym podłączeniu akumulatora.</li> </ul>	<ul style="list-style-type: none"> <li>Przejechać krótki dystans z prędkością powyżej 20 km/h. Lampka powinna zgasnąć. Jeśli tak się nie stanie, zgłosić się do ASO Honda celem sprawdzenia pojazdu.</li> </ul>	
		<ul style="list-style-type: none"> <li>Po przekroczeniu maksymalnego dopuszczalnego obciążenia może przejściowo zaświecić się lampka.</li> <li>Układ ACC z funkcją LSF* został automatycznie wyłączony.</li> </ul>	<ul style="list-style-type: none"> <li>Upewnić się, że całkowite obciążenie nie jest większe od maksymalnej dopuszczalnej wartości.                             <ul style="list-style-type: none"> <li>➤ <b>Dopuszczalne obciążenia</b> str. 499</li> </ul> </li> <li><b>Pozostaje stale zapalona</b> - Dostarczyć pojazd do ASO Honda w celu sprawdzenia.</li> </ul>	
ACC	Lampka tempomatu adaptacyjnego (ACC) z funkcją podążania przy niskiej prędkości (LSF)* (zielona)	<ul style="list-style-type: none"> <li>Zapala się po naciśnięciu przycisku <b>MAIN</b>.</li> </ul>	<ul style="list-style-type: none"> <li>➤ <b>Tempomat adaptacyjny (ACC) z funkcją podążania przy niskiej prędkości (LSF)*</b> str. 569</li> <li>➤ <b>Tempomat adaptacyjny (ACC)*</b> str. 586</li> </ul>	



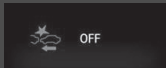
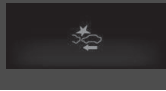

\*1: Wersje z systemem dostępu bezkluczykowego mają przycisk **ENGINE START/STOP** zamiast wyłącznika zapłonu.



Lampka	Nazwa	Świeci/Miga	Objaśnienie	Komunikat
<b>LKAS</b>	Lampka systemu utrzymywania pasa ruchu ( <b>LKAS</b> ) (bursztynowa)	<ul style="list-style-type: none"> <li>Zapala się na kilka sekund po włączeniu zapłonu, położenie ZAPŁON *1, po czym gaśnie.</li> <li>Zapala się w przypadku usterki układu LKAS.</li> </ul>	<ul style="list-style-type: none"> <li><b>Pozostaje stale zapalona</b> - Dostarczyć pojazd do ASO Honda w celu sprawdzenia.</li> </ul>	
<b>LKAS</b>	Lampka systemu utrzymywania pasa ruchu ( <b>LKAS</b> ) (zielona)	<ul style="list-style-type: none"> <li>Zapala się po naciśnięciu przycisku <b>MAIN</b>.</li> </ul>	<ul style="list-style-type: none"> <li> <b>System utrzymywania na pasie ruchu (LKAS)</b> str. 601</li> </ul>	

\* 1: Wersje z systemem dostępu bezkluczykowego mają przycisk **ENGINE START/STOP** zamiast wyłącznika zapłonu.

Lampka	Nazwa	Świeci/Miga	Objaśnienie	Komunikat
	Lampka systemu ograniczającego skutki kolizji (CMBS)	<ul style="list-style-type: none"> <li>• Zapala się na kilka sekund po włączeniu zapłonu, położenie ZAPŁON [II]*1, po czym gaśnie.</li> <li>• Zapala się po dezaktywacji systemu CMBS. W interfejsie informacyjnym kierowcy na pięć sekund pojawia się komunikat.</li> <li>• Zapala się, gdy występuje problem z systemem ograniczającym skutki kolizji CMBS.</li> </ul>	<ul style="list-style-type: none"> <li>• <b>Świeci się stale bez wyłączenia systemu CMBS</b> - Dostarczyć pojazd do ASO Honda w celu sprawdzenia.                             <ul style="list-style-type: none"> <li>➤ <b>System ograniczający skutki kolizji CMBS</b> str. 558</li> </ul> </li> </ul>	 
		<ul style="list-style-type: none"> <li>• Zapala się, gdy system CMBS jest tymczasowo dezaktywowany po odłączeniu i ponownym podłączeniu akumulatora.</li> </ul>	<ul style="list-style-type: none"> <li>• Przejechać krótki dystans z prędkością powyżej 20 km/h. Lampka powinna zgasnąć. Jeśli tak się nie stanie, zgłosić się do ASO Honda celem sprawdzenia pojazdu.</li> </ul>	
		<ul style="list-style-type: none"> <li>• Po przekroczeniu maksymalnego dopuszczalnego obciążenia może przejściowo zaświecić się lampka.</li> </ul>	<ul style="list-style-type: none"> <li>• Upewnić się, że całkowite obciążenie nie jest większe od maksymalnej dopuszczalnej wartości.                             <ul style="list-style-type: none"> <li>➤ <b>Dopuszczalne obciążenia</b> str. 499</li> </ul> </li> <li>• <b>Pozostaje stale zapalona</b> - Dostarczyć pojazd do ASO Honda w celu sprawdzenia.</li> </ul>	
		<ul style="list-style-type: none"> <li>• Zapala się, gdy system CMBS wyłącza się samoczynnie.</li> </ul>	<ul style="list-style-type: none"> <li>• <b>Świeci się</b> - Otoczenie kamery jest zanieczyszczone błotem, pyłem itd. Zatrzymać się w bezpiecznym miejscu i wyczyścić osłonę czujnika radarowego miękką szmatką.                             <ul style="list-style-type: none"> <li>➤ <b>Przednia kamera</b> str. 623</li> </ul> </li> <li>• Jeśli komunikat nie znika nawet po wyczyszczeniu kamery, sprawdzić pojazd w ASO Honda.                             <ul style="list-style-type: none"> <li>➤ <b>System ograniczający skutki kolizji CMBS</b> str. 558</li> </ul> </li> </ul>	

\*1: Wersje z systemem dostępu bezkluczykowego mają przycisk **ENGINE START/STOP** zamiast wyłącznika zapłonu.

Lampka	Nazwa	Świeci/Miga	Objaśnienie	Komunikat
	Lampka systemu ograniczającego skutki kolizji (CMBS)	<ul style="list-style-type: none"> <li>Zapala się, gdy system CMBS wyłącza się samoczynnie.</li> </ul>	<ul style="list-style-type: none"> <li><b>Świeci się</b> - Zbyt wysoka temperatura wewnątrz kamery. Schłodzić kamerę za pomocą układu kontroli temperatury i wentylacji. System automatycznie wznawia działanie, gdy temperatura kamery się obniży.   <b>Przednia kamera</b> str. 623</li> </ul>	
			<ul style="list-style-type: none"> <li>Lampka może włączyć się chwilowo podczas przejeżdżania przez zamkniętą przestrzeń, na przykład przez tunel.</li> <li>Otoczenie radaru jest zanieczyszczone błotem, pyłem itd. Zatrzymać się w bezpiecznym miejscu i wyczyścić osłonę czujnika radarowego miękką szmatką. Po wyczyszczeniu czujnika radarowego zgaśnięcie kontrolki może potrwać nieco dłużej.</li> <li>Jeśli kontrolka nie gaśnie nawet po wyczyszczeniu pokrywy czujnika, sprawdzić pojazd w ASO.   <b>Czujnik radarowy</b> str. 625</li> </ul>	

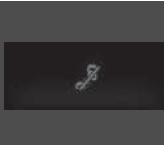
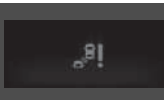

Lampka	Nazwa	Świeci/Miga	Objaśnienie	Komunikat
	Lampka systemu monitorowania martwego pola widzenia w lusterkach (BSI)*	<ul style="list-style-type: none"> <li>• Zapala się na kilka sekund po włączeniu zasilania, następnie gaśnie.</li> <li>• Świeci światłem stałym, gdy system monitorowania martwego pola widzenia w lusterkach (BSI) jest wyłączony.</li> </ul>	—	
		<ul style="list-style-type: none"> <li>• Zapala się w przypadku nagromadzenia się błota, śniegu lub lodu w pobliżu czujnika.</li> </ul>	<ul style="list-style-type: none"> <li>• <b>Zapala się podczas jazdy</b> - Usunąć zanieczyszczenia z otoczenia czujnika.   <b>System monitorowania martwego pola widzenia w lusterkach (BSI)*</b>                      str. 552</li> </ul>	
		<ul style="list-style-type: none"> <li>• Pojawia się w przypadku usterki systemu.</li> </ul>	<ul style="list-style-type: none"> <li>• <b>Zapala się podczas jazdy</b> - Dostarczyć pojazd do ASO Honda w celu sprawdzenia.</li> </ul>	

\* Niedostępne w niektórych wersjach



## Komunikaty ostrzegawcze i informacyjne interfejsu informacji kierowcy

Następujące komunikaty są wyświetlane wyłącznie w interfejsie informacyjnym kierowcy. Naciśnięcie przycisk  (wyświetlanie/informacja), aby ponownie wyświetlić komunikat przy zapalanej lampce komunikatu systemowego.







Komunikat	Stan	Objaśnienie
	<ul style="list-style-type: none"> <li>Pojawia się, gdy pojazd nie jest już w stanie jechać z powodu awarii.</li> </ul>	<ul style="list-style-type: none"> <li>Natychmiast zatrzymać samochód w bezpiecznym miejscu.</li> </ul>
 (bursztynowa)	<ul style="list-style-type: none"> <li>Pojawia się, gdy istnieje ryzyko, że pojazd zatrzymany z powodu awarii poruszy się niespodziewanie.</li> </ul>	<ul style="list-style-type: none"> <li>Po zatrzymaniu pojazdu należy włączyć hamulec postojowy.   <b>Hamulec postojowy</b> str. 626</li> <li>Należy zlecić sprawdzenie samochodu w serwisie.</li> </ul>
	<ul style="list-style-type: none"> <li>Pojawia się, jeśli którekolwiek drzwi lub pokrywa bagażnika nie są całkowicie zamknięte.</li> <li>Pojawia się, jeśli którekolwiek drzwi lub pokrywa bagażnika zostaną otwarte podczas jazdy. Włącza się sygnał dźwiękowy.</li> </ul>	<ul style="list-style-type: none"> <li>Gaśnie, gdy wszystkie drzwi i bagażnik będą zamknięte.</li> </ul>
 *1  *2	<p><b>Wersje z układem czujników parkowania</b></p> <ul style="list-style-type: none"> <li>Pojawia się, jeśli występuje problem z układem czujników parkowania.</li> <li>Jeśli problem dotyczy któregoś z czujników, lampka odpowiedniego czujnika(ów) zapala się na czerwono.</li> </ul>	<ul style="list-style-type: none"> <li>Sprawdzić, czy otoczenie czujników jest zanieczyszczone błotem, lodem, śniegiem itd. Jeżeli lampka/lampki świecą się lub brzęczyk emituje sygnał dźwiękowy pomimo oczyszczenia obszaru wokół czujników, zlecić sprawdzenie pojazdu w ASO Honda.</li> </ul>
	<ul style="list-style-type: none"> <li>Pojawia się w przypadku usterki czujnika na akumulatorze.</li> </ul>	<ul style="list-style-type: none"> <li>Należy zlecić sprawdzenie samochodu w serwisie.   <b>Sprawdzanie akumulatora</b> str. 710</li> </ul>

\*1: interfejs informacji kierowcy

\*2: ekran Audio/Informacje





Komunikat	Stan	Objaśnienie
	<ul style="list-style-type: none"> <li>Pojawia się raz, gdy temperatura na zewnątrz jest niższa od 3°C i wyłącznik zapłonu znajduje się w położeniu ZAPŁON *1.</li> </ul>	<ul style="list-style-type: none"> <li>Istnieje ryzyko oblodzenia drogi.</li> </ul>
	<ul style="list-style-type: none"> <li>Pojawia się, gdy poziom oleju silnikowego jest niski w trakcie pracy silnika.</li> </ul>	<ul style="list-style-type: none"> <li><b>Pojawia się podczas jazdy</b> - Należy się natychmiast zatrzymać w bezpiecznym miejscu.   <b>Gdy zapala się lampka niskiego poziomu oleju</b> str. 755</li> </ul>
	<ul style="list-style-type: none"> <li>Pojawia się przy pracującym silniku, gdy występuje problem układu z czujnikiem poziomu oleju silnikowego.</li> </ul>	<ul style="list-style-type: none"> <li>Należy zlecić sprawdzenie samochodu w serwisie.</li> </ul>
	<ul style="list-style-type: none"> <li>Pojawia się, jeśli występuje problem z układem automatycznego oświetlenia.</li> </ul>	<ul style="list-style-type: none"> <li><b>Pojawia się podczas jazdy</b> - Włączyć światła ręcznie i zlecić sprawdzenie pojazdu w autoryzowanym serwisie.</li> </ul>
	<ul style="list-style-type: none"> <li>Pojawia się w przypadku problemu z reflektorami.</li> </ul>	<ul style="list-style-type: none"> <li><b>Pojawia się podczas jazdy</b> - Reflektory mogą być wyłączone. Zlecić kontrolę pojazdu w ASO Honda, gdy tylko warunki pozwolą na bezpieczną jazdę.</li> </ul>
	<ul style="list-style-type: none"> <li>Pojawia się w przypadku usterki systemu napinaczy elektrycznych pasów bezpieczeństwa.</li> </ul>	<ul style="list-style-type: none"> <li>Należy zlecić sprawdzenie samochodu w serwisie.</li> </ul>







\*1: Wersje z systemem dostępu bezkluczykowego mają przycisk **ENGINE START/STOP** zamiast wyłącznika zapłonu.

Komunikat	Stan	Objaśnienie
	<ul style="list-style-type: none"> <li>Pojawia się w przypadku usterki kratki przesłony, gdy temperatura płynu chłodzącego w chłodnicy jest zbyt wysoka.</li> </ul>	<ul style="list-style-type: none"> <li>Moc zostanie zmniejszona, więc przyspieszanie lub utrzymanie bieżącej prędkości może być niemożliwe. Należy zlecić sprawdzenie samochodu w serwisie.</li> </ul>
 <p>(biała)</p>	<ul style="list-style-type: none"> <li>Pojawia się, gdy temperatura płynu chłodzącego silnika zbliża się do górnej granicy.</li> </ul>	<ul style="list-style-type: none"> <li>Jechać powoli, aby nie doprowadzić do przegrzania.</li> </ul>
 <p>(czerwona)</p>	<ul style="list-style-type: none"> <li>Wyświetlany, gdy temperatura płynu chłodzącego silnika jest zbyt wysoka.</li> </ul>	<p>➤ <b>Przegrzanie</b> str. 747</p>
 <p>(biała)</p>	<ul style="list-style-type: none"> <li>Pojawia się po ustawieniu wyłącznika zapłonu w położenie ON *1 przy niezapiętym pasie bezpieczeństwa kierowcy.</li> </ul>	<ul style="list-style-type: none"> <li>Przed rozpoczęciem jazdy należy prawidłowo zapiąć pas bezpieczeństwa.</li> </ul>
	<p>Wersje z systemem audio z kolorowym wyświetlaczem</p> <ul style="list-style-type: none"> <li>Pojawia się podczas personalizacji ustawień przy zwolnionym hamulcu postojowym.</li> </ul>	<p>➤ <b>Funkcje podlegające konfiguracji</b> str. 157</p>

\*1: Wersje z systemem dostępu bezkluczykowego mają przycisk **ENGINE START/STOP** zamiast wyłącznika zapłonu.

Komunikat	Stan	Objaśnienie
<p>Wersje z bezstopniową skrzynią biegów</p>  <p>Wersje z ręczną skrzynią biegów</p> 	<ul style="list-style-type: none"> <li>Pojawia się, jeśli automatyczne utrzymanie hamulca zostanie automatycznie wyłączone podczas pracy.</li> </ul>	<ul style="list-style-type: none"> <li>Niezwłocznie wcisnąć pedał hamulca.</li> </ul>
	<ul style="list-style-type: none"> <li>Pojawia się po wyłączeniu układu automatycznego utrzymania hamulca.</li> </ul>	<p>➤ <b>Automatyczne utrzymanie hamulca</b> str. 631</p>
	<ul style="list-style-type: none"> <li>Pojawia się po przyknięciu przycisku automatycznego utrzymania hamulca z niezapiętym pasem bezpieczeństwa kierowcy.</li> </ul>	<ul style="list-style-type: none"> <li>Zapiąć pas bezpieczeństwa.</li> <li>➤ <b>Automatyczne utrzymanie hamulca</b> str. 631</li> </ul>

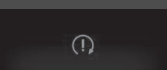
Komunikat	Stan	Objaśnienie
<p>Wersje z bezstopniową skrzynią biegów</p>  <p>Wersje z ręczną skrzynią biegów</p> 	<ul style="list-style-type: none"> <li>Pojawia się po przyciśnięciu przycisku automatycznego utrzymania hamulca bez wciśnięcia pedału hamulca, przy włączonym przytrzymaniu hamulca automatycznego.</li> </ul>	<ul style="list-style-type: none"> <li>Nacisnąć przycisk automatycznego utrzymania hamulca, wciskając pedał hamulca.                     <ul style="list-style-type: none"> <li>➤ <b>Automatyczne utrzymanie hamulca</b> str. 631</li> </ul> </li> </ul>
	<ul style="list-style-type: none"> <li>Pojawia się przy automatycznym uruchomieniu, gdy hamulec postojowy jest włączony.</li> </ul>	<ul style="list-style-type: none"> <li>➤ <b>Automatyczne utrzymanie hamulca</b> str. 631</li> <li>➤ <b>Hamulec postojowy</b> str. 626</li> </ul>
<p>Wersje z bezstopniową skrzynią biegów</p>  <p>Wersje z ręczną skrzynią biegów</p> 	<ul style="list-style-type: none"> <li>Pojawia się po przyciśnięciu wyłącznika elektrycznego hamulca postojowego bez wciśnięcia pedału hamulca, przy włączonym elektrycznym hamulcu postojowym.</li> </ul>	<ul style="list-style-type: none"> <li><b>Pojawia się podczas jazdy</b> - Wcisnąć wyłącznik elektrycznego hamulca postojowego przy wciśniętym hamulcu postojowym.                     <ul style="list-style-type: none"> <li>➤ <b>Hamulec postojowy</b> str. 626</li> </ul> </li> </ul>

Komunikat	Stan	Objaśnienie
 <p>(biała)</p>  <p>(bursztynowa)</p>	<ul style="list-style-type: none"> <li>Pojawia się, gdy pojazd porusza się w sposób wskazujący na senność lub brak uwagi kierowcy.</li> </ul>	<p>➤ <b>System monitorowania uwagi kierowcy</b> str. 151</p>
 <p>*2</p>  <p>*3</p>	<ul style="list-style-type: none"> <li>Pojawia się, gdy dowolny pas bezpieczeństwa w drugim lub trzecim rzędzie* zostaje zapięty lub odpięty lub w przypadku otwarcia lub zamknięcia tylnych drzwi.</li> </ul>	<p>➤ <b>Przypomnienie o zapięciu pasa bezpieczeństwa</b> str. 45</p>
	<ul style="list-style-type: none"> <li>Pojawia się, gdy pojazd osiąga prędkość równą ustawionej prędkości. Alarm może zostać ustawiony dla dwóch różnych prędkości.</li> </ul>	<p>➤ <b>Alarm prędkości</b> str. 155</p>
	<ul style="list-style-type: none"> <li>Pojawia się w przypadku problemu z układem rozruchu.</li> </ul>	<ul style="list-style-type: none"> <li>W ramach doraźnego działania przytrzymać na 15 sekund wyłącznik zapłonu w położeniu START *, wciskając jednocześnie pedał hamulca i pedał sprzęgła (w przypadku ręcznej skrzyni biegów) i uruchomić ręcznie silnik. Należy zlecić sprawdzenie samochodu w serwisie.</li> </ul>







\*1: Wersje z systemem dostępu bezkluczykowego mają przycisk **ENGINE START/STOP** zamiast wyłącznika zapłonu.

\*2: Wersje bez foteli w trzecim rzędzie



\*3: Wersje z fotelami w trzecim rzędzie

\* Niedostępne w niektórych wersjach

Wersje z układem przypominania o przeglądzie

Komunikat	Stan	Objaśnienie
	<ul style="list-style-type: none"> <li>Pojawia się, gdy wymagane jest przeprowadzenie jakichkolwiek czynności serwisowych w terminie krótszym niż 30 dni.</li> </ul>	<ul style="list-style-type: none"> <li>Pozostałe dni będą odliczane wstecz co jeden dzień.   <b>System przypominania o przeglądzie*</b> str. 660</li> </ul>
	<ul style="list-style-type: none"> <li>Pojawia się, gdy wymagane jest przeprowadzenie jakichkolwiek czynności serwisowych w terminie krótszym niż 10 dni.</li> </ul>	<ul style="list-style-type: none"> <li>Należy jak najszybciej przeprowadzić wyznaczony przegląd.   <b>System przypominania o przeglądzie*</b> str. 660</li> </ul>
	<ul style="list-style-type: none"> <li>Pojawia się, jeśli nie wykonano przeglądu po wskazaniu przez system 0 dni do daty przeglądu.</li> </ul>	<ul style="list-style-type: none"> <li>Minął czas przeglądu wymaganego dla tego pojazdu. Należy niezwłocznie poddać go przeglądowi i wyzerować system przypominania o przeglądzie.   <b>System przypominania o przeglądzie*</b> str. 660</li> </ul>

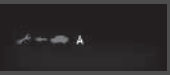
Wersje z systemem monitorowania oleju silnikowego

Komunikat	Stan	Objaśnienie
	<ul style="list-style-type: none"> <li>Pojawia się, gdy zbliża się termin przeglądu.</li> </ul>	<ul style="list-style-type: none"> <li>Wkrótce należy wymienić olej silnikowy lub olej silnikowy razem z filtrem oleju.                      ➤ <b>System monitorowania oleju silnikowego*</b> str. 665</li> </ul>
	<ul style="list-style-type: none"> <li>Pojawia się, w momencie osiągnięcia terminu przeglądu.</li> </ul>	<ul style="list-style-type: none"> <li>Należy jak najszybciej wymienić olej silnikowy lub olej silnikowy razem z filtrem oleju.                      ➤ <b>System monitorowania oleju silnikowego*</b> str. 665</li> </ul>
	<ul style="list-style-type: none"> <li>Pojawia się, w momencie osiągnięcia przekroczenia terminu przeglądu.</li> </ul>	<ul style="list-style-type: none"> <li>Należy natychmiast wymienić olej silnikowy lub olej silnikowy razem z filtrem oleju.                      ➤ <b>System monitorowania oleju silnikowego*</b> str. 665</li> </ul>

Wersje ze spryskiwaczami reflektorów

Komunikat	Stan	Objaśnienie
	<ul style="list-style-type: none"> <li>Wyświetlany, gdy poziom płynu do spryskiwaczy jest zbyt niski.</li> </ul>	<ul style="list-style-type: none"> <li>Napełnić zbiornik płynu do spryskiwaczy.                      ➤ <b>Uzupełnianie płynu do spryskiwaczy szyb</b> str. 690</li> </ul>

\* Niedostępne w niektórych wersjach



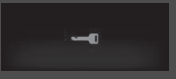
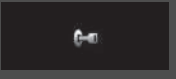

Wersje bez systemu dostępu bezkluczykowego

Komunikat	Stan	Objaśnienie
	<ul style="list-style-type: none"> <li>Wyświetlany po otwarciu drzwi kierowcy, gdy kluczyk jest ustawiony w położeniu AKCESORIA <b>I</b>.</li> </ul>	<ul style="list-style-type: none"> <li>Ustawić wyłącznik zapłonu do położenia BLOKADA <b>0</b>, a następnie wyjąć kluczyk.</li> </ul>
	<ul style="list-style-type: none"> <li>Wyświetlany po otwarciu drzwi kierowcy, gdy kluczyk jest ustawiony w położeniu BLOKADA <b>0</b>.</li> </ul>	<ul style="list-style-type: none"> <li>Wyjąć kluczyk z wyłącznika zapłonu.</li> </ul>
	<ul style="list-style-type: none"> <li>Zapala się, gdy wyłącznik zapłonu zostanie przestawiony w położenie AKCESORIA <b>I</b> z położenia ZAPŁON <b>II</b>. (Drzwi kierowcy muszą być zamknięte).</li> </ul>	—



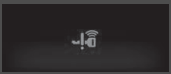

Wersje z systemem dostępu bezkluczykowego i ręczną skrzynią biegów

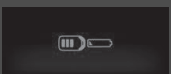
Komunikat	Stan	Objaśnienie
	<ul style="list-style-type: none"> <li>Pojawia się po przestawieniu wyłącznika zapłonu w położenie ROZRUCH <b>III</b> bez wciśnięcia pedału sprzęgła.</li> </ul>	<ul style="list-style-type: none"> <li>Przekręcić kluczyk zapłonu przy wciśniętym pedale sprzęgła.</li> </ul>

Wersje z systemem dostępu bezkluczykowego

Komunikat	Stan	Objaśnienie
	<ul style="list-style-type: none"> <li>Pojawia się natychmiast po wykryciu problemu w systemie dostępu bezkluczykowego lub systemie bezkluczykowego uruchamiania silnika.</li> </ul>	<ul style="list-style-type: none"> <li><b>Pojawia się na stałe</b> - Dostarczyć pojazd do ASO Honda w celu sprawdzenia.</li> </ul>
	<ul style="list-style-type: none"> <li>Pojawia się po zamknięciu drzwi przy włączonym trybie zasilania, bez pilota systemu dostępu bezkluczykowego wewnątrz pojazdu.</li> </ul>	<ul style="list-style-type: none"> <li>Komunikat gaśnie po umieszczeniu pilota systemu dostępu bezkluczykowego wewnątrz pojazdu i zamknięciu drzwi.                             <ul style="list-style-type: none"> <li>► <b>Funkcja przypominania o pilocie systemu dostępu bezkluczykowego</b> str. 217</li> </ul> </li> </ul>
	<ul style="list-style-type: none"> <li>Pojawia się przy niskim stanie naładowania baterii w pilocie systemu dostępu bezkluczykowego.</li> </ul>	<ul style="list-style-type: none"> <li>Należy jak najszybciej wymienić baterię.                             <ul style="list-style-type: none"> <li>► <b>Wymiana baterii</b> str. 716</li> </ul> </li> </ul>

Wersje z systemem dostępu bezkluczykowego

Komunikat	Stan	Objaśnienie
<p>Wersje z bezstopniową skrzynią biegów</p>  <p>Wersje z ręczną skrzynią biegów</p> 	<ul style="list-style-type: none"> <li>Pojawia się w momencie ustawienia wyłącznika zapłonu w położeniu AKCESORIA lub ZAPŁON.</li> </ul> <p>Wersja z kierownicą po prawej stronie</p> <ul style="list-style-type: none"> <li>Pojawia się po odblokowaniu i otwarciu drzwi kierowcy.</li> </ul>	<p>➤ <b>Uruchamianie silnika</b> str. 513</p>
	<ul style="list-style-type: none"> <li>Pojawia się, gdy włączony jest tryb zasilania AKCESORIÓW.</li> <li>Pojawia się po otwarciu drzwi kierowcy, gdy włączony jest tryb zasilania AKCESORIÓW.</li> </ul>	<p>—</p> <ul style="list-style-type: none"> <li>Nacisnąć dwukrotnie przycisk <b>ENGINE START/STOP</b> bez naciskania pedału hamulca (automatyczna skrzynia biegów) lub pedału sprzęgła (ręczna skrzynia biegów), aby zmienić tryb zasilania na <b>POJAZD WYŁĄCZONY (BLOKADA)</b>.</li> </ul>
	<ul style="list-style-type: none"> <li>Pojawia się, jeżeli bateria pilota systemu dostępu bezkluczykowego jest zbyt słaba, aby uruchomić silnik, lub gdy kluczyk nie znajduje się w zasięgu systemu w momencie próby rozruchu silnika. Brzęczyk emituje sześć sygnałów dźwiękowych.</li> </ul>	<ul style="list-style-type: none"> <li>Ustawić pilot systemu dostępu bezkluczykowego przed przyciskiem <b>ENGINE START/STOP</b>, który ma zostać dotknięty.</li> </ul> <p>➤ <b>Gdy bateria pilota systemu dostępu bezkluczykowego jest słaba</b> str. 742</p>

Wersje z systemem dostępu bezkluczykowego

Komunikat	Stan	Objaśnienie
	<ul style="list-style-type: none"> <li>Pojawia się po zablokowaniu kierownicy.</li> </ul>	<ul style="list-style-type: none"> <li>Po naciśnięciu przycisku <b>ENGINE START/STOP</b> obrócić kierownicę w lewo i w prawo.</li> </ul>
<p>Wersje z bezstopniową skrzynią biegów</p>  <p>(bursztynowa)</p>	<ul style="list-style-type: none"> <li>Pojawia się w przypadku naciśnięcia przycisku <b>ENGINE START/STOP</b> w celu wyłączenia silnika bez dźwigni zmiany biegów w położeniu <b>P</b>.</li> </ul>	<ul style="list-style-type: none"> <li>Przestawić dźwignię zmiany biegów w położenie <b>P</b> i dwa razy nacisnąć przycisk <b>ENGINE START/STOP</b>.</li> </ul>
	<ul style="list-style-type: none"> <li>Pojawia się w momencie naciśnięcia przycisku <b>ENGINE START/STOP</b> podczas jazdy.</li> </ul>	<p>➤ <b>Awaryjne zatrzymanie silnika</b> str. 743</p>

Wersje z systemem Auto Stop



Komunikat	Stan	Objaśnienie
	<ul style="list-style-type: none"> <li>Pojawia się, gdy silnik nie uruchamia się automatycznie z jednego z następujących powodów:                             <ul style="list-style-type: none"> <li>- Pokrywa komory silnika jest otwarta.</li> <li>- Wystąpił problem systemowy, który powoduje wyłączenie funkcji automatycznego wyłączania silnika.</li> </ul> </li> </ul>	<ul style="list-style-type: none"> <li>Wykonać standardową procedurę uruchamiania silnika.                             <ul style="list-style-type: none"> <li>➤ <b>Uruchamianie silnika</b> str. 510, 513</li> </ul> </li> </ul>
	<ul style="list-style-type: none"> <li>Pojawia się po przestawieniu dźwigni zmiany biegów z położenia <b>N</b> w dowolne inne położenie bez wciśnięcia pedału sprzęgła, przy działającym układzie automatycznego wyłączania silnika.</li> </ul>	<ul style="list-style-type: none"> <li>Silnik nie uruchomi się nawet gdy stan naładowania akumulatora staje się niski. Aby stan naładowania akumulatora nie stał się niski, przestawić na <b>N</b>.                             <ul style="list-style-type: none"> <li>➤ <b>System Auto Stop</b> str. 528</li> </ul> </li> </ul>
	<ul style="list-style-type: none"> <li>Pojawia się w kolorze białym po obróceniu wyłącznika zapłonu w położenie ROZRUCH <b>III</b>*1 przed całkowitym wciśnięciem pedału sprzęgła.</li> <li>Pojawia się w kolorze bursztynowym przy włączonym systemie Auto Stop, gdy zachowane są poniższe warunki:                             <ul style="list-style-type: none"> <li>- Podróżujący nie ma zapiętego pasa bezpieczeństwa.</li> <li>- Dźwignia zmiany biegów jest w każdym położeniu z wyjątkiem <b>N</b>.</li> </ul> </li> </ul>	<ul style="list-style-type: none"> <li>Wcisnąć pedał sprzęgła.</li> <li>Wcisnąć pedał sprzęgła. Niezwłocznie zapiąć pas bezpieczeństwa i nie przestawiać dźwigni zmiany biegów z położenia <b>N</b> w inne przy następnym włączeniu się systemu Auto Stop.</li> </ul>





\*1: Wersje z systemem dostępu bezkluczykowego mają przycisk **ENGINE START/STOP** zamiast wyłącznika zapłonu.

Wersje z systemem Auto Stop

Komunikat	Stan	Objaśnienie
	<ul style="list-style-type: none"> <li>• Pojawia się, gdy system Auto Stop nie włącza się z jakiegóż powodu.</li> <li>• Pojawia się, gdy silnik uruchamia się ponownie w sposób automatyczny.</li> <li>• Pojawia się, gdy temperatura akumulatora ma wartość 5°C lub mniej.</li> </ul>	<p>➤ <b>System Auto Stop włączy się, gdy:</b> str. 530</p>
	<ul style="list-style-type: none"> <li>• Pojawia się, gdy system Auto Stop nie włącza się ponieważ temperatura płynu chłodzącego silnika jest niska lub wysoka.</li> </ul>	<p>➤ <b>System Auto Stop nie uaktywni się, gdy:</b> str. 530</p>
	<ul style="list-style-type: none"> <li>• Pojawia się, gdy system Auto Stop nie włącza się, ponieważ w użyciu jest układ kontroli temperatury i wentylacji i różnica między temperaturą ustawioną a rzeczywistą temperaturą wewnątrz pojazdu staje się znaczna.</li> <li>• Pojawia się, podczas uruchomienia układu automatycznego wyłączania silnika w następujących warunkach:             <ul style="list-style-type: none"> <li>- Układ kontroli temperatury i wentylacji jest włączony i występuje znaczna różnica między ustawioną a rzeczywistą temperaturą wewnętrzną.</li> <li>- Wilgotność we wnętrzu jest wysoka.</li> </ul> </li> </ul>	<p>➤ <b>System Auto Stop włączy się, gdy:</b> str. 530</p> <ul style="list-style-type: none"> <li>• Silnik uruchomi się samoczynnie za kilka sekund.</li> </ul>

Wersje z systemem Auto Stop

Komunikat	Stan	Objaśnienie
	<ul style="list-style-type: none"> <li>Pojawia się, gdy system Auto Stop nie włącza się ponieważ poziom naładowania akumulatora jest zbyt niski.</li> <li>Pojawia się, gdy wydajność akumulatora jest niska.</li> </ul>	<p>➤ <b>System Auto Stop</b> str. 528</p>
	<ul style="list-style-type: none"> <li>Pojawia się podczas uruchomienia układu automatycznego wyłączania silnika w następujących warunkach: - Stan naładowania akumulatora jest niski.</li> </ul>	<ul style="list-style-type: none"> <li>Silnik uruchomi się samoczynnie za kilka sekund.</li> </ul>
	<ul style="list-style-type: none"> <li>Pojawia się po włączeniu systemu Auto Stop.</li> </ul>	<p>➤ <b>System Auto Stop</b> str. 528</p>
	<ul style="list-style-type: none"> <li>Pojawia się, gdy otwarta jest pokrywa silnika.</li> </ul>	<ul style="list-style-type: none"> <li>Zamknąć pokrywę.</li> </ul>

Komunikat	Stan	Objaśnienie
	<ul style="list-style-type: none"> <li>Pojawia się w przypadku problemu z układem automatycznych świateł drogowych.</li> </ul>	<ul style="list-style-type: none"> <li>Zmieniać światła ręcznie przy użyciu przełącznika.</li> <li>Jeśli problem ten wystąpi podczas jazdy z włączonymi światłami drogowymi, zostaną one przełączone na światła mijania.</li> </ul>
	<ul style="list-style-type: none"> <li>Pojawia się, gdy osłona czujnika radaru jest zasłonięta i uniemożliwia wykrycie przez czujnik pojazdu z przodu.</li> <li>Może pojawić się podczas jazdy w złych warunkach atmosferycznych (deszcz, mgła, śnieg itd.).</li> </ul>	<ul style="list-style-type: none"> <li>W przypadku zanieczyszczenia czujnika radaru zatrzymać pojazd w bezpiecznym miejscu i wyczyścić za pomocą suchej szmatki. Może upłynąć trochę czasu, zanim komunikat zniknie.</li> <li>Jeśli komunikat nie znika po wyczyszczeniu pokrywy czujnika, sprawdzić pojazd w ASO Honda.                     <ul style="list-style-type: none"> <li>► <b>Czujnik radarowy</b> str. 625</li> <li>► <b>System Honda Sensing</b> str. 555</li> </ul> </li> </ul>
	<ul style="list-style-type: none"> <li>Pojawia się, gdy temperatura wewnątrz przedniej kamery jest zbyt wysoka i nie można włączyć niektórych systemów wspomagających kierowcę.</li> </ul>	<ul style="list-style-type: none"> <li>Schłodzić kamerę za pomocą układu kontroli temperatury i wentylacji.</li> <li><b>Znika</b> – Kamera wystygła, układy włączają się w normalny sposób.                     <ul style="list-style-type: none"> <li>► <b>Przednia kamera</b> str. 623</li> <li>► <b>System Honda Sensing</b> str. 555</li> </ul> </li> </ul>
	<ul style="list-style-type: none"> <li>Pojawia się, gdy obszar wokół przedniej kamery jest zasłonięty przez brud, błoto itp., co uniemożliwia wykrycie pojazdu z przodu.</li> <li>Może pojawić się podczas jazdy w złych warunkach atmosferycznych (deszcz, mgła, śnieg itd.).</li> </ul>	<ul style="list-style-type: none"> <li>W przypadku zabrudzenia przedniej szyby zatrzymać pojazd w bezpiecznym miejscu i wyczyścić za pomocą suchej szmatki.</li> <li>Jeśli komunikat pojawia się ponownie nawet po wyczyszczeniu otoczenia kamery, zlecić kontrolę pojazdu w ASO Honda.                     <ul style="list-style-type: none"> <li>► <b>Przednia kamera</b> str. 623</li> <li>► <b>System Honda Sensing</b> str. 555</li> </ul> </li> </ul>





Komunikat	Stan	Objaśnienie
	<ul style="list-style-type: none"> <li>Pojawia się, gdy system wykryje inny samochód przejeżdżający w poprzek z prawej strony i zmniejsza prędkość jazdy, uwzględniając tor jazdy drugiego samochodu.</li> </ul>	<ul style="list-style-type: none"> <li>System automatycznie utrzymuje bezpieczny odstęp od pojazdu przejeżdżającego w poprzek, jeżeli system przewidzi taki tor jazdy drugiego samochodu.                      ➤ <b>Zasady aktywacji systemu</b> str. 585, 600</li> </ul>
	<ul style="list-style-type: none"> <li>Pojawia się, gdy system wykryje inny samochód przejeżdżający w poprzek z lewej strony i zmniejsza prędkość jazdy, uwzględniając tor jazdy drugiego samochodu.</li> </ul>	<ul style="list-style-type: none"> <li>System automatycznie utrzymuje bezpieczny odstęp od pojazdu przejeżdżającego w poprzek, jeżeli system przewidzi taki tor jazdy drugiego samochodu.                      ➤ <b>Zasady aktywacji systemu</b> str. 585, 600</li> </ul>
	<ul style="list-style-type: none"> <li>Pojawia się, gdy tempomat adaptacyjny został automatycznie wyłączony.</li> </ul>	<ul style="list-style-type: none"> <li>Wznowienie zadanej prędkości będzie możliwe, gdy warunek powodujący wyłączenie tempomatu adaptacyjnego zmieni się. Nacisnąć przycisk <b>RES/+</b>.                      ➤ <b>Tempomat adaptacyjny (ACC) z funkcją podążania przy niskiej prędkości (LSF)</b> * str. 569                      ➤ <b>Tempomat adaptacyjny (ACC)</b> * str. 586</li> </ul>





Komunikat	Stan	Objaśnienie
	<ul style="list-style-type: none"> <li>Pojawia się, gdy podczas działania tempomatu adaptacyjnego odległość między pojazdem a pojazdem poprzedzającym jest zbyt mała.</li> <li>Pojawia się po naciśnięciu przycisku <b>–/SET</b>, gdy odległość między pojazdem a pojazdem poprzedzającym jest zbyt mała.</li> </ul>	<ul style="list-style-type: none"> <li>Tempomat adaptacyjny został automatycznie wyłączony.                             <ul style="list-style-type: none"> <li>► <b>Tempomat adaptacyjny (ACC) z funkcją podążania przy niskiej prędkości (LSF)</b>* str. 569</li> <li>► <b>Tempomat adaptacyjny (ACC)</b>* str. 586</li> </ul> </li> <li>Nie można ustawić tempomatu adaptacyjnego.                             <ul style="list-style-type: none"> <li>► <b>Tempomat adaptacyjny (ACC) z funkcją podążania przy niskiej prędkości (LSF)</b>* str. 569</li> <li>► <b>Tempomat adaptacyjny (ACC)</b>* str. 586</li> </ul> </li> </ul>
<p>Wersje z bezstopniową skrzynią biegów</p>  <p>(biała)</p>	<ul style="list-style-type: none"> <li>Pojawia się, gdy pas bezpieczeństwa kierowcy nie jest zapięty podczas automatycznego zatrzymania pojazdu przez układ tempomatu adaptacyjnego.</li> <li>Pojawia się po naciśnięciu przycisku <b>–/SET</b>, gdy pas bezpieczeństwa kierowcy nie jest zapięty.</li> </ul>	<ul style="list-style-type: none"> <li>Tempomat adaptacyjny został automatycznie wyłączony.                             <ul style="list-style-type: none"> <li>► <b>Tempomat adaptacyjny (ACC) z funkcją podążania przy niskiej prędkości (LSF)</b>* str. 569</li> </ul> </li> <li>Nie można ustawić tempomatu adaptacyjnego.                             <ul style="list-style-type: none"> <li>► <b>Tempomat adaptacyjny (ACC) z funkcją podążania przy niskiej prędkości (LSF)</b>* str. 569</li> </ul> </li> </ul>



\* Niedostępne w niektórych wersjach

Komunikat	Stan	Objaśnienie
	<ul style="list-style-type: none"> <li>Pojawia się, gdy przy włączonym tempomacie adaptacyjnym zadziała funkcja układu VSA lub układu kontroli trakcji.</li> </ul>	<ul style="list-style-type: none"> <li>Tempomat adaptacyjny został automatycznie wyłączony.                             <ul style="list-style-type: none"> <li>☒ <b>Tempomat adaptacyjny (ACC) z funkcją podążania przy niskiej prędkości (LSF)</b> * str. 569</li> <li>☒ <b>Tempomat adaptacyjny (ACC)</b> * str. 586</li> </ul> </li> </ul>
<p>Wersje z ręczną skrzynią biegów</p> 	<ul style="list-style-type: none"> <li>Pojawia się po naciśnięciu przycisku <b>RES/+</b> lub <b>–/SET</b>, gdy pojazd porusza się, a kierowca wciska pedał hamulca.</li> </ul>	<ul style="list-style-type: none"> <li>Nie można ustawić tempomatu adaptacyjnego.                             <ul style="list-style-type: none"> <li>☒ <b>Tempomat adaptacyjny (ACC)</b> * str. 586</li> </ul> </li> </ul>
<p>Wersje z ręczną skrzynią biegów</p> 	<ul style="list-style-type: none"> <li>Pojawia się po naciśnięciu przycisku <b>RES/+</b> lub <b>–/SET</b>, gdy pojazd porusza się, a kierowca wciska pedał sprzęgła.</li> <li>Pojawia się, gdy pedał sprzęgła jest wciskany zbyt długo przy działającym tempomacie adaptacyjnym.</li> </ul>	<ul style="list-style-type: none"> <li>Nie można ustawić tempomatu adaptacyjnego.                             <ul style="list-style-type: none"> <li>☒ <b>Tempomat adaptacyjny (ACC)</b> * str. 586</li> </ul> </li> <li>Tempomat adaptacyjny został automatycznie wyłączony.                             <ul style="list-style-type: none"> <li>☒ <b>Tempomat adaptacyjny (ACC)</b> * str. 586</li> </ul> </li> </ul>

Komunikat	Stan	Objaśnienie
	<ul style="list-style-type: none"> <li>Pojawia się, gdy prędkość pojazdu jest zbyt wysoka, aby ustawić ją dla tempomatu adaptacyjnego.</li> </ul>	<ul style="list-style-type: none"> <li>Zmniejszyć prędkość, a następnie ustawić tempomat adaptacyjny.                             <ul style="list-style-type: none"> <li>➤ <b>Tempomat adaptacyjny (ACC) z funkcją podążania przy niskiej prędkości (LSF)</b> * str. 569</li> <li>➤ <b>Tempomat adaptacyjny (ACC)</b> * str. 586</li> </ul> </li> </ul>
	<ul style="list-style-type: none"> <li>Pojawia się, gdy tempomat adaptacyjny został wyłączony ze względu na zbyt dużą prędkość pojazdu.</li> </ul>	<ul style="list-style-type: none"> <li>Zmniejszyć prędkość, a następnie zresetować tempomat adaptacyjny.                             <ul style="list-style-type: none"> <li>➤ <b>Tempomat adaptacyjny (ACC) z funkcją podążania przy niskiej prędkości (LSF)</b> * str. 569</li> <li>➤ <b>Tempomat adaptacyjny (ACC)</b> * str. 586</li> </ul> </li> </ul>
	<p><b>Wersje z ręczną skrzynią biegów</b></p> <ul style="list-style-type: none"> <li>Pojawia się, gdy prędkość pojazdu jest zbyt niska, aby można ją było ustawić dla tempomatu adaptacyjnego.</li> </ul>	<ul style="list-style-type: none"> <li>Zwiększyć prędkość, a następnie ustawić tempomat adaptacyjny.                             <ul style="list-style-type: none"> <li>➤ <b>Tempomat adaptacyjny (ACC)</b> * str. 586</li> </ul> </li> </ul>
	<p><b>Wersje z ręczną skrzynią biegów</b></p> <ul style="list-style-type: none"> <li>Pojawia się, gdy tempomat adaptacyjny zostanie wyłączony ze względu na zbyt niską prędkość pojazdu.</li> </ul>	<ul style="list-style-type: none"> <li>Zwiększyć prędkość, a następnie zresetować tempomat adaptacyjny.                             <ul style="list-style-type: none"> <li>➤ <b>Tempomat adaptacyjny (ACC)</b> * str. 586</li> </ul> </li> </ul>
<p><b>Wersje z bezstopniową skrzynią biegów</b></p> 	<ul style="list-style-type: none"> <li>Pojawia się, gdy poprzedzający pojazd wznowia jazdę po automatycznym zatrzymaniu pojazdu użytkownika przez tempomat adaptacyjny.</li> </ul>	<ul style="list-style-type: none"> <li>Aby kontynuować, nacisnąć przycisk <b>RES/+</b> lub <b>-/SET</b> bądź wcisnąć pedał przyspieszenia.                             <ul style="list-style-type: none"> <li>➤ <b>Tempomat adaptacyjny (ACC) z funkcją podążania przy niskiej prędkości (LSF)</b> * str. 569</li> </ul> </li> </ul>

\* Niedostępne w niektórych wersjach

Komunikat	Stan	Objaśnienie
<p>Wersje z bezstopniową skrzynią biegów</p> 	<ul style="list-style-type: none"> <li>Pojawia się, gdy dźwignia zmiany biegów zostanie przestawiona w położenie inne niż <b>D</b> i <b>S</b> podczas działania tempomatu adaptacyjnego.</li> <li>Pojawia się po naciśnięciu przycisku <b>-/SET</b>, gdy dźwignia zmiany biegów jest w położeniu innym niż <b>D</b> lub <b>S</b>.</li> </ul>	<ul style="list-style-type: none"> <li>Tempomat adaptacyjny został automatycznie wyłączony.                             <ul style="list-style-type: none"> <li>☒ <b>Tempomat adaptacyjny (ACC) z funkcją podążania przy niskiej prędkości (LSF)</b> * str. 569</li> </ul> </li> <li>Nie można ustawić tempomatu adaptacyjnego.                             <ul style="list-style-type: none"> <li>☒ <b>Tempomat adaptacyjny (ACC) z funkcją podążania przy niskiej prędkości (LSF)</b> * str. 569</li> </ul> </li> </ul>
<p>Wersje z bezstopniową skrzynią biegów</p>  	<ul style="list-style-type: none"> <li>Pojawia się, gdy pojazd zostanie zatrzymany na bardzo stromym wzniesieniu podczas działania tempomatu adaptacyjnego.</li> <li>Pojawia się po naciśnięciu przycisku <b>-/SET</b>, gdy pojazd stoi zatrzymany na bardzo stromym wzniesieniu.</li> </ul>	<ul style="list-style-type: none"> <li>Tempomat adaptacyjny został automatycznie wyłączony.                             <ul style="list-style-type: none"> <li>☒ <b>Tempomat adaptacyjny (ACC) z funkcją podążania przy niskiej prędkości (LSF)</b> * str. 569</li> </ul> </li> <li>Nie można ustawić tempomatu adaptacyjnego.                             <ul style="list-style-type: none"> <li>☒ <b>Tempomat adaptacyjny (ACC) z funkcją podążania przy niskiej prędkości (LSF)</b> * str. 569</li> </ul> </li> </ul>
<p>Wersje z bezstopniową skrzynią biegów</p> 	<ul style="list-style-type: none"> <li>Pojawia się po automatycznym włączeniu hamulca postojowego podczas działania tempomatu adaptacyjnego.</li> <li>Pojawia się po naciśnięciu przycisku <b>-/SET</b>, gdy włączony jest hamulec postojowy.</li> </ul>	<ul style="list-style-type: none"> <li>Tempomat adaptacyjny został automatycznie wyłączony.                             <ul style="list-style-type: none"> <li>☒ <b>Tempomat adaptacyjny (ACC) z funkcją podążania przy niskiej prędkości (LSF)</b> * str. 569</li> <li>☒ <b>Hamulec postojowy</b> str. 626</li> </ul> </li> <li>Nie można ustawić tempomatu adaptacyjnego.                             <ul style="list-style-type: none"> <li>☒ <b>Tempomat adaptacyjny (ACC) z funkcją podążania przy niskiej prędkości (LSF)</b> * str. 569</li> <li>☒ <b>Hamulec postojowy</b> str. 626</li> </ul> </li> </ul>

Komunikat	Stan	Objaśnienie
<p>Wersje z bezstopniową skrzynią biegów</p> 	<ul style="list-style-type: none"> <li>Pojawia się po naciśnięciu przycisku <b>-/SET</b>, gdy pojazd porusza się, a kierowca wciska pedał hamulca.</li> </ul>	<ul style="list-style-type: none"> <li>Nie można ustawić tempomatu adaptacyjnego.                             <ul style="list-style-type: none"> <li>➤ <b>Tempomat adaptacyjny (ACC) z funkcją podążania przy niskiej prędkości (LSF)</b> * str. 569</li> </ul> </li> </ul>
<p>Wersje z bezstopniową skrzynią biegów</p> 	<ul style="list-style-type: none"> <li>Pojawia się po wyłączeniu tempomatu adaptacyjnego, gdy układ ten zatrzymał automatycznie pojazd.</li> </ul>	<ul style="list-style-type: none"> <li>Niezwłocznie wcisnąć pedał hamulca.</li> </ul>
	<ul style="list-style-type: none"> <li>Miga, gdy system wykrywa ryzyko uderzenia w pojazd jadący z przodu. Włącza się sygnał dźwiękowy.</li> </ul>	<ul style="list-style-type: none"> <li>Kierowca musi podjąć odpowiednie kroki, aby zapobiec kolizji (rozpocząć hamowanie, zmienić pas ruchu, itp.).                             <ul style="list-style-type: none"> <li>➤ <b>Tempomat adaptacyjny (ACC) z funkcją podążania przy niskiej prędkości (LSF)</b> * str. 569</li> <li>➤ <b>Tempomat adaptacyjny (ACC)</b> * str. 586</li> <li>➤ <b>System ograniczający skutki kolizji CMBS</b> str. 558</li> </ul> </li> </ul>

\* Niedostępne w niektórych wersjach



Komunikat	Stan	Objaśnienie
 <p>(bursztynowa)</p>	<ul style="list-style-type: none"> <li>Pojawia się, gdy pojazd zbacza z pasa ruchu.</li> </ul>	<ul style="list-style-type: none"> <li>Przejąć kontrolę nad kierownicą i utrzymać pojazd na środku pasa. Komunikat zniknie po chwili.                     <ul style="list-style-type: none"> <li>➤ <b>System utrzymywania na pasie ruchu (LKAS)</b> str. 601</li> <li>➤ <b>System ostrzegania o zjeździe z drogi</b> str. 609</li> </ul> </li> </ul>
 <p>(czerwona)</p>	<ul style="list-style-type: none"> <li>Pojawia się, gdy kierowca ledwo dotyka dłońmi kierownicy lub wcale jej nie trzyma, a pojazd zbacza z pasa ruchu. Włączy się również brzęczyk.</li> <li>Miga, gdy kierowca ledwo dotyka dłońmi kierownicy lub wcale jej nie trzyma. Włączy się również brzęczyk. Jeżeli kierowca będzie kontynuował jazdę w ten sposób, sygnał brzęczyka zamieni się w długi sygnał dźwiękowy i zostanie włączony system LKAS.</li> </ul>	<ul style="list-style-type: none"> <li>Przejąć kontrolę nad kierownicą i utrzymać pojazd na środku pasa. Komunikat zniknie po chwili.                     <ul style="list-style-type: none"> <li>➤ <b>System utrzymywania na pasie ruchu (LKAS)</b> str. 601</li> </ul> </li> <li>Przejąć kontrolę nad kierownicą; komunikat zniknie.                     <ul style="list-style-type: none"> <li>➤ <b>System utrzymywania na pasie ruchu (LKAS)</b> str. 601</li> </ul> </li> </ul>
 <p>(biała)</p>	<ul style="list-style-type: none"> <li>Pojawia się, gdy pojazd może zjechać z wykrywanego z pasa ruchu. System zapobiegania zjechaniu z pasa ruchu przejmuje również kontrolę nad pojazdem, aby utrzymać go na pasie ruchu.</li> </ul>	<ul style="list-style-type: none"> <li>Przejąć kontrolę nad kierownicą i utrzymać pojazd na środku pasa. Komunikat zniknie po chwili.                     <ul style="list-style-type: none"> <li>➤ <b>System ostrzegania o zjeździe z drogi</b> str. 609</li> </ul> </li> </ul>

Komunikat	Stan	Objaśnienie
	<ul style="list-style-type: none"> <li>Pojawia się w momencie działania systemu LKAS lub naciśnięcia przycisku LKAS, jeżeli występuje problem w układzie związanym z systemem LKAS. System LKAS wyłącza się automatycznie. Jednocześnie włącza się brzęczyk.</li> </ul>	<ul style="list-style-type: none"> <li>Jeśli zapalą się lampki jakiegokolwiek innego układu, na przykład VSA, ABS lub układu hamulcowego, zareagować w odpowiedni sposób.  <b>► Lampki</b> str. 98</li> </ul>

Wersje z pokrywą bagażnika sterowaną elektrycznie

Komunikat	Stan	Objaśnienie
	<ul style="list-style-type: none"> <li>Pojawia się w przypadku wystąpienia usterki układu pokrywy bagażnika sterowanej elektrycznie.</li> </ul>	<ul style="list-style-type: none"> <li>Ręcznie otworzyć lub zamknąć pokrywę bagażnika sterowaną elektrycznie.</li> <li>Należy zlecić sprawdzenie samochodu w serwisie.</li> </ul>

Modele z układem Real Time AWD z inteligentnym układem sterowania

Komunikat	Stan	Objaśnienie
	<ul style="list-style-type: none"> <li>Pojawia się, jeśli występuje problem z układem Real Time AWD z inteligentnym układem sterowania.</li> </ul>	<ul style="list-style-type: none"> <li>W takim przypadku silnik napędza tylko przednie koła. Należy zlecić sprawdzenie samochodu w serwisie.</li> </ul>
	<ul style="list-style-type: none"> <li>Pojawia się, gdy temperatura w mechanizmie różnicowym jest zbyt wysoka.</li> </ul>	<ul style="list-style-type: none"> <li>Zatrzymać pojazd w bezpiecznym miejscu, ustawić dźwignię zmiany biegów w położeniu <b>P</b> i pozostawić silnik pracujący na biegu jałowym aż do zniknięcia komunikatu. Jeżeli komunikat nie znika, zlecić kontrolę pojazdu w ASO Honda.  <b>► Napęd na wszystkie koła (AWD) z inteligentnym układem sterowania*</b> str. 546</li> </ul>

\* Niedostępne w niektórych wersjach



## Wskaźniki

Wskaźniki to prędkościomierz, obrotomierz, wskaźnik poziomu paliwa i odpowiadające im lampki. Wyświetlają się, gdy wyłącznik zapłonu jest w położeniu ZAPŁON \*1.

### Prędkościomierz

Wyświetla prędkość jazdy w km/h lub mph.

### Obrotomierz

Pokazuje liczbę obrotów silnika na minutę.

### Wskaźnik poziomu paliwa



Wyświetla ilość paliwa pozostałego w zbiorniku paliwa.

### Wskaźnik temperatury

Wyświetla temperaturę płynu chłodzącego silnika.

\*1: Wersje z systemem dostępu bezkluczykowego mają przycisk **ENGINE START/STOP** zamiast wyłącznika zapłonu.

### Prędkościomierz

Nacisnąć przycisk  (wyświetlanie/informacje) aż do wyświetlenia ikony  w interfejsie informacji kierowcy. Nacisnąć przycisk **ENTER**, a następnie nacisnąć go ponownie i przytrzymać. Wskazanie prędkościomierza i jednostki prędkości zmieniają się z km/h na mph.

### Wskaźnik poziomu paliwa

#### UWAGA

Jeśli odczyt zbliża się do wartości , należy uzupełnić paliwo.  
Jazda z niskim poziomem paliwa może spowodować wypadanie zapłonów w silniku i uszkodzenie katalizatora.  
Rzeczywista ilość pozostałego paliwa może różnić się od odczytu wskaźnika poziomu paliwa.

### Wskaźnik temperatury

#### UWAGA

Jazda przy wskaźniku temperatury w górnej strefie może spowodować poważne uszkodzenie silnika. Zjechać bezpiecznie na bok drogi i poczekać, aż temperatura silnika spadnie do normalnej wartości.

 **Przegrzanie** str. 747



## Interfejs informacyjny kierowcy

W interfejsie informacyjnym kierowcy wyświetlane są licznik przebiegu, licznik przebiegu okresowego, wskaźnik temperatury zewnętrznej oraz inne wskaźniki.

Są na nim również wyświetlane ważne komunikaty, takie jak ostrzeżenia oraz inne przydatne informacje.

### Przełączanie wyświetlacza

#### ■ Główny wyświetlacz

Nacisnąć przycisk  (wyświetlanie/informacja), a następnie nacisnąć  lub , aby zmienić wskazanie. Nacisnąć **ENTER**, aby wyświetlić szczegółowe informacje.

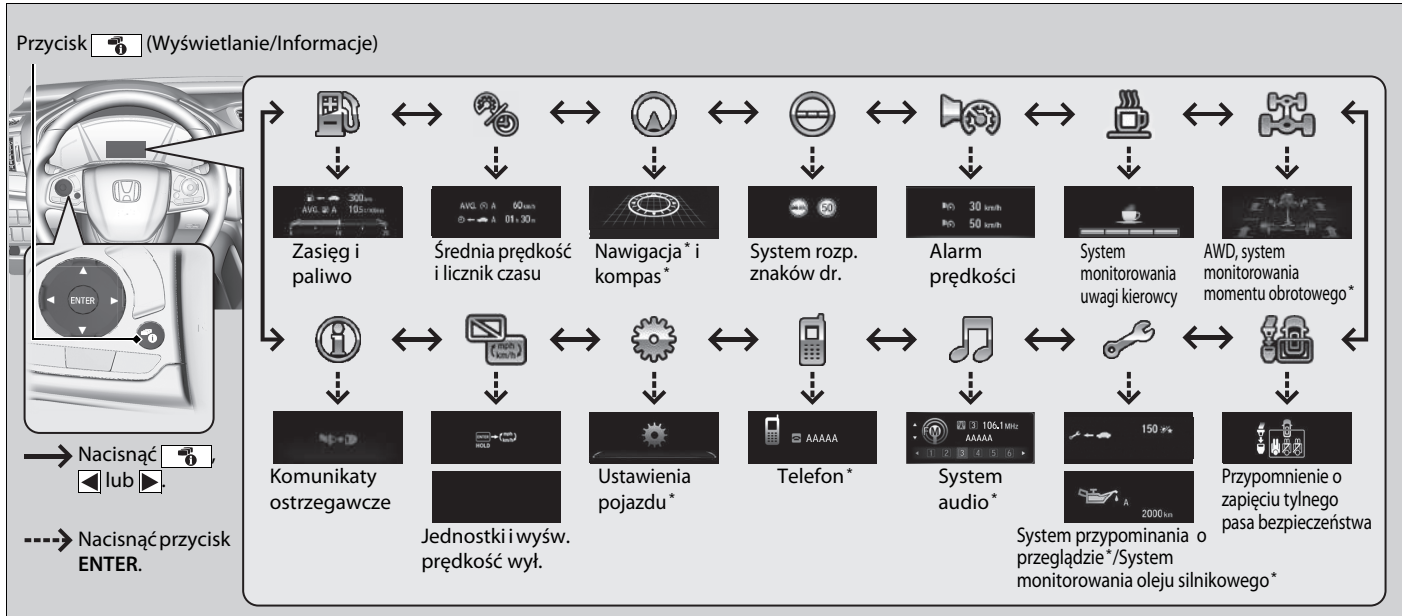

\* Niedostępne w niektórych wersjach

## ■ Komputer pokładowy

Nacisnąć przycisk  (TRIP) (Licznik okresowy), aby zmienić wyświetlaną informację.

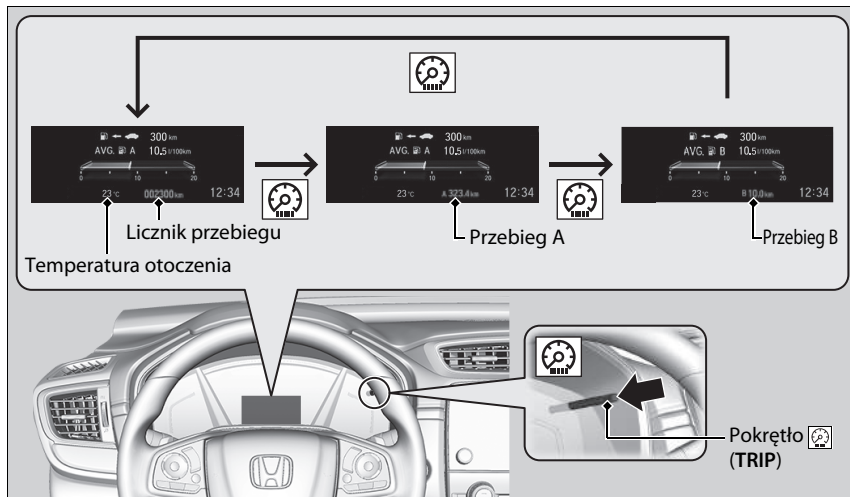

## ■ Licznik przebiegu

Pokazuje całkowitą liczbę przejechanych kilometrów lub mil.

## Licznik przebiegu okresowego

Wyświetla całkowitą liczbę kilometrów lub mil przejechanych od czasu ostatniego wyzerowania. Liczników A i B można używać do mierzenia dwóch osobnych podróży.

### Zerowanie licznika przebiegu okresowego

Aby wyzerować licznik przebiegu okresowego należy go wyświetlić, a następnie nacisnąć i przytrzymać pokrętkę . Licznik przebiegu okresowego zostaje wyzerowany do wartości **0.0**.

## Średnie zużycie paliwa

Pokazuje szacowane średnie zużycie paliwa dla każdego licznika przebiegu okresowego w l/100 km lub mpg. Aktualizacja wyświetlacza następuje w ustalonych odstępach czasu. Wyzerowanie licznika przebiegu okresowego powoduje również wyzerowanie średniego zużycia paliwa.

## Zasięg

Pokazuje szacowaną odległość, którą można przejechać na pozostałym paliwie. Odległość jest szacowana na podstawie zużycia paliwa podczas poprzednio przejechanych tras.

## Licznik czasu

Pokazuje czas, który upłynął od ostatniego wyzerowania Przebiegu A lub Przebiegu B.

## Średnia prędkość

Pokazuje średnią prędkość w km/h lub mph od ostatniego wyzerowania licznika przebiegu okresowego A lub B.

### ☒ Licznik przebiegu okresowego

Do przełączania licznika przebiegu okresowego A i B służy przycisk .

### ☒ Średnie zużycie paliwa

Licznik średniego zużycia paliwa można zerować w dowolnej chwili.

➤ **Funkcje podlegające konfiguracji** str. 157, 408

### ☒ Licznik czasu

Można wybrać moment zerowania licznika czasu.

➤ **Funkcje podlegające konfiguracji** str. 157, 408

### ☒ Średnia prędkość

Można wybrać moment zerowania informacji o średniej prędkości

➤ **Funkcje podlegające konfiguracji** str. 157, 408

## ■ Wskaźnik chwilowego zużycia paliwa

Pokazuje bieżące zużycie paliwa na wykresie słupkowym w l/100 km lub mpg.

## ■ System przypominania o przeglądzie \*

Pokazuje system przypominania o przeglądzie.

➤ **System przypominania o przeglądzie**\* str. 660

## ■ System monitorowania oleju silnikowego \*

Pokazuje system monitorowania oleju silnikowego.

➤ **System monitorowania oleju silnikowego**\* str. 665

## ■ Przypomnienie o zapięciu tylnego pasa bezpieczeństwa

Pojawia się, gdy któryś z pasów tylnego siedzenia jest zapięty lub odpięty.

## ■ Temperatura otoczenia

Pokazuje temperaturę zewnętrzną w stopniach Celsjusza.

Jeśli w momencie ustawiania wyłącznika zapłonu w położeniu ZAPŁON [II]<sup>\*1</sup> temperatura zewnętrzna spadnie poniżej 3°C, lampka temperatury zewnętrznej będzie migać przez dziesięć sekund.

## ■ Wyświetlacz regulacji temperatury zewnętrznej

Jeśli wskazanie temperatury wydaje się nieprawidłowe, można je wyregulować w zakresie  $\pm 3^{\circ}\text{C}$ .

\*1: Wersje z systemem dostępu bezkluczykowego mają przycisk **ENGINE START/STOP** zamiast wyłącznika zapłonu.

\* Niedostępne w niektórych wersjach

## ➤ Temperatura otoczenia

Czujnik temperatury znajduje się w przednim zderzaku. Jeśli prędkość pojazdu jest mniejsza niż 30 km/h, na wynik pomiaru może wpływać ciepło pochodzące od nawierzchni i spalin innego pojazdu.

Aktualizacja wyświetlacza po ustabilizowaniu odczytu temperatury może zająć kilka minut.

Do ustawienia prawidłowej temperatury należy wykorzystać interfejs informacji kierowcy lub funkcje niestandardowe ekranu Audio/Informacje.

➤ **Funkcje podlegające konfiguracji** str. 157, 408

## System monitorowania uwagi kierowcy

Monitor uwagi kierowcy analizuje sygnały wejściowe, aby określić, czy pojazd jedzie w sposób wskazujący na senność lub nieuwagę kierowcy. W takim przypadku wyświetli informację o stopniu skupienia kierowcy na interfejsie informacji kierowcy.

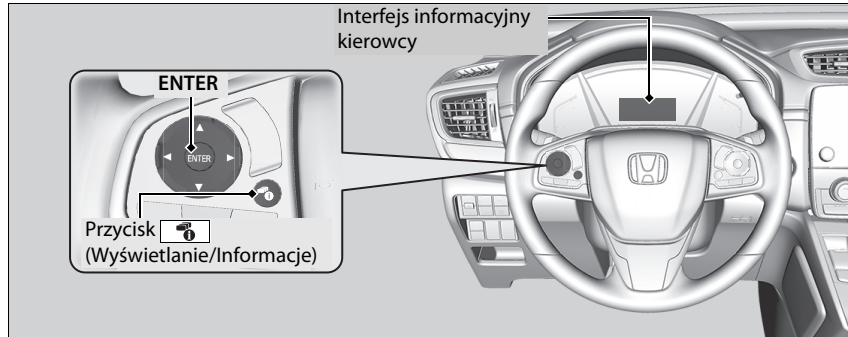

Po naciśnięciu przycisku (Wyświetlanie/ Informacje) , kreski w interfejsie informacji kierowcy zapalają się na biało, aby wskazać poziom skupienia kierowcy.

➤ **Przełączenie wyświetlacza** str. 147

## System monitorowania uwagi kierowcy

System monitorowania uwagi kierowcy nie zawsze może wykryć, czy kierowca jest zmęczony lub rozproszony. Niezależnie od zadziałania systemu, w razie zmęczenia należy zatrzymać się w bezpiecznym miejscu i odpocząć tak długo, jak to jest potrzebne.

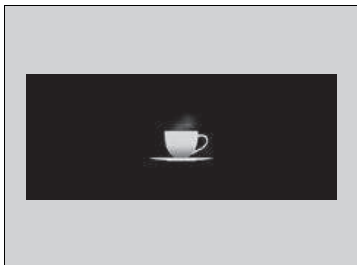

Jeśli liczba kresek spadnie do dwóch, system monitorowania uwagi kierowcy wyświetli białą filiżankę kawy (bez kresek), aby ostrzec kierowcę, że jego poziom skupienia jest niski.

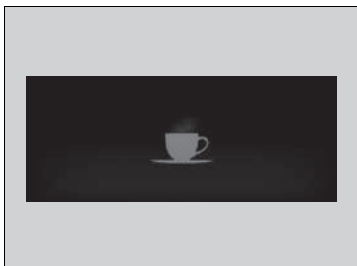

Jeśli liczba kresek spada do jednej, rozlega się sygnał akustyczny, kierownica zaczyna wibrować, a filiżanka kawy zmienia kolor na bursztynowy, aby ostrzec kierowcę o konieczności odpoczynku, ponieważ jego poziom skupienia jest zbyt niski. Jeśli filiżanka kawy zmieni kolor na bursztynowy, należy zatrzymać się w bezpiecznym miejscu i odpocząć tak długo, jak to jest potrzebne.

Bursztynowa kontrolka ostrzegawcza filiżanki kawy zniknie po naciśnięciu przycisku **ENTER** lub gdy system wykryje, że kierowca jedzie normalnie.

Jeżeli kierowca nie zrobi przerwy, a system będzie nadal wykrywać duże zmęczenie kierowcy, filiżanka kawy ponownie zmieni kolor na bursztynowy po ok. 15 minutach, a dodatkowo włączy się sygnał dźwiękowy i wibracje na kole kierownicy.

Ostrzeżenie nie pojawi się, jeśli czas podróży wynosi 30 minut lub mniej.

### ■ System monitorowania uwagi kierowcy resetuje się, gdy:

- silnik zostanie wyłączony,
- kierowca odepnie pas bezpieczeństwa i otworzy drzwi, gdy pojazd jest zatrzymany.

### ■ System monitorowania uwagi kierowcy działa, gdy:

- prędkość jazdy przekracza 40 km/h.
- lampka układu elektrycznego wspomagania kierownicy (EPS) jest wyłączona.

### ■ Zależnie od warunków jazdy lub innych czynników, system monitorowania uwagi kierowcy może nie działać w następujących okolicznościach:

- funkcja wspomagania kierowania systemem utrzymywania na pasie ruchu jest aktywna,
  - **System utrzymywania na pasie ruchu (LKAS)** str. 601
- stan nawierzchni drogi jest zły, np. jest ona nieutwardzona lub nierówna,
- wieje wiatr,
- kierowca często podejmuje zdecydowane działania, jak zmiana pasa lub przyspieszenie.

### ■ Ustawienia własne

Ustawienia monitora uwagi kierowcy można zmienić. Wybrać **Wibracje i powiadomienia dźwiękowe**, **Tylko wibracje** lub **OFF**.

- **Funkcje podlegające konfiguracji** str. 157, 408

### ☒ System monitorowania uwagi kierowcy działa, gdy:

Dopóki system monitorowania uwagi kierowcy nie działa, kreski w interfejsie informacji kierowcy pozostają wygaszone.



## ■ AWD, system monitorowania momentu obrotowego\*

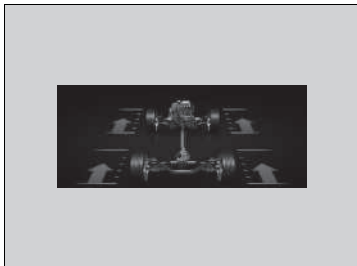

Wskaźniki na wyświetlaczu ukazują wartość momentu obrotowego przenoszonego na prawe przednie, lewego przednie, prawe tylne i lewe tylne koło.

➤ **Napęd na wszystkie koła (AWD) z inteligentnym układem sterowania\*** str. 546

## Alarm prędkości

Ustawia alarm prędkości oraz zmienia ustawienie prędkości przy jakiej jest aktywowany.

Po każdym naciśnięciu przycisku ▲/▼ ustawienie alarmu prędkości zmienia się w następujący sposób:

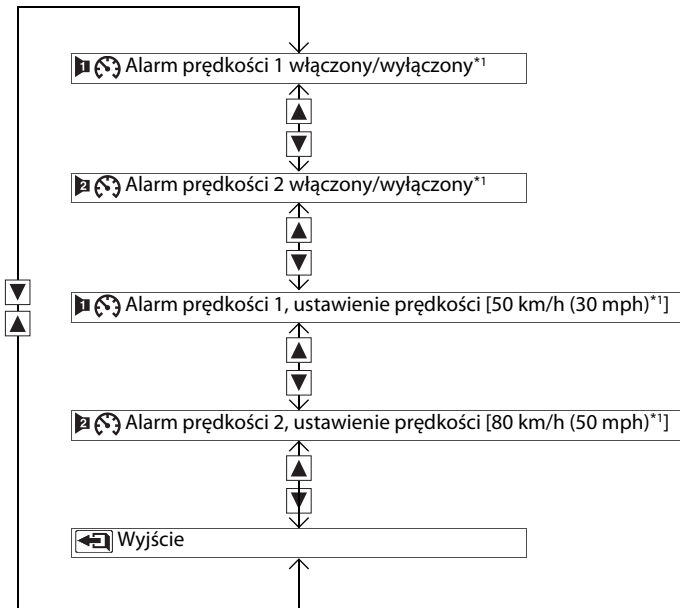

\*1: Ustawienia domyślne

## ■ Wskazówki szczegółowe nawigacji \*

Pokazuje szczegółową drogę dojazdu, prowadząc do miejsca docelowego w połączeniu z systemem nawigacji.

➤ **Skorzystać z instrukcji obsługi systemu nawigacji**

## ■ System rozp. znaków dr.

Pokazuje system rozpoznawania znaków drogowych (TSR).

➤ **System rozp. znaków dr.** str. 615

## ■ System audio \*

Pokazuje informacje o bieżącej ścieżce audio.

➤ **Podstawowa obsługa systemu audio** str. 331

## ■ Telefon \*

Pokazuje bieżące informacje telefoniczne.

➤ **Zestaw głośnomówiący** str. 457

## ▶▶ Wskazówki szczegółowe nawigacji \*

Jeśli wskazówki nawigacyjne nie są używane, interfejs informacyjny kierowcy wyświetla kompas.

Można wybrać wyświetlenie lub brak wyświetlenia szczegółowej drogi dojazdu podczas prowadzenia po trasie.

➤ **Funkcje podlegające konfiguracji** str. 408

Wersje z systemem audio z kolorowym wyświetlaczem

## ■ Funkcje podlegające konfiguracji



Użyć interfejsu informacyjnego kierowcy, aby dostosować określone funkcje.

### ■ Sposób zmiany ustawień osobistych

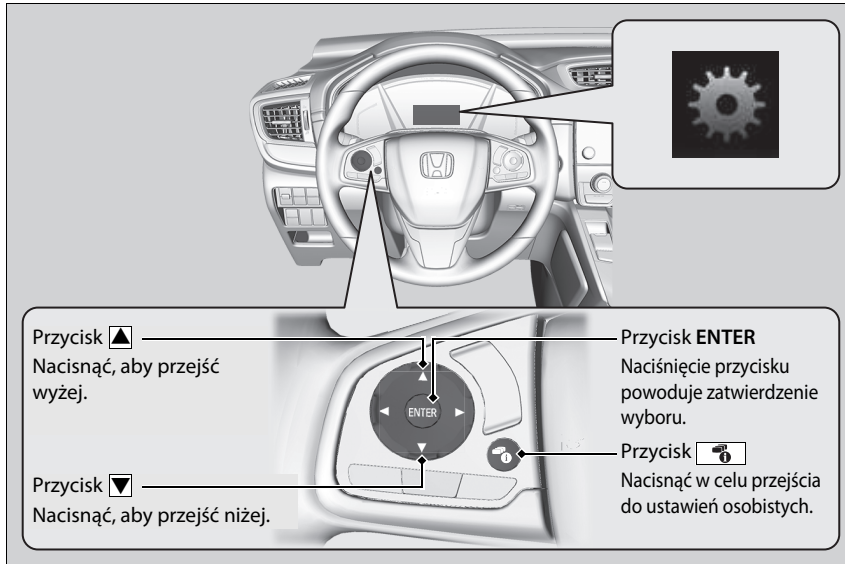
Wybrać ekran , naciskając przycisk  przy wyłączniku zapłonu ustawionym w położeniu ZAPŁON , zatrzymanym pojeździe i zaciągniętym hamulcu postojowym. Wybrać , a następnie nacisnąć przycisk **ENTER**.



### ▶▶ Funkcje podlegające konfiguracji

Aby dostosować inne funkcje, nacisnąć przycisk /.

 **Wykaz ustawień osobistych** str. 161

 **Przykład konfiguracji ustawień użytkownika** str. 166

Po dostosowaniu ustawień włączyć hamulec postojowy.

### ■ Etapy zmian ustawień osobistych

Nacisnąć przycisk .

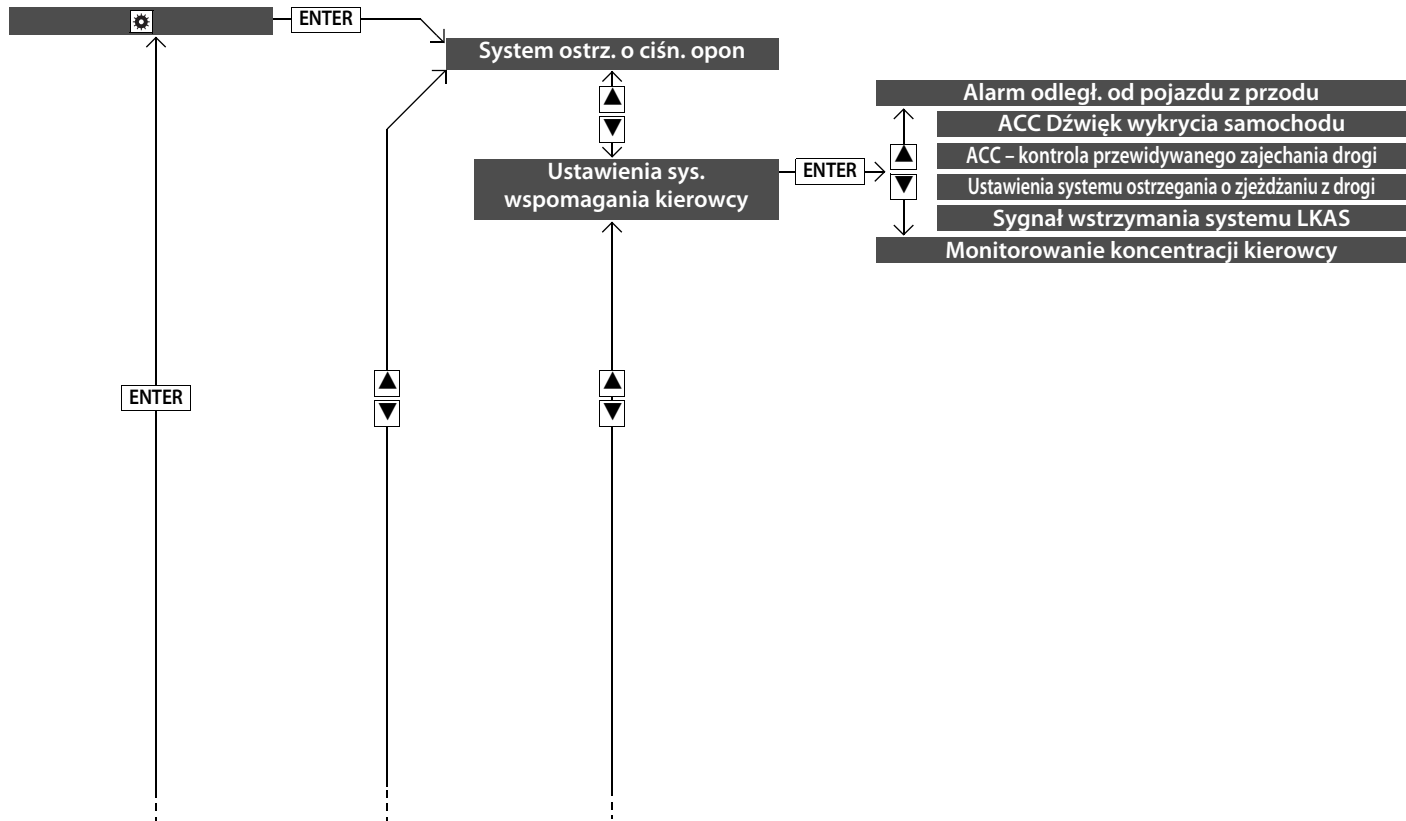

Zestaw wskaźników

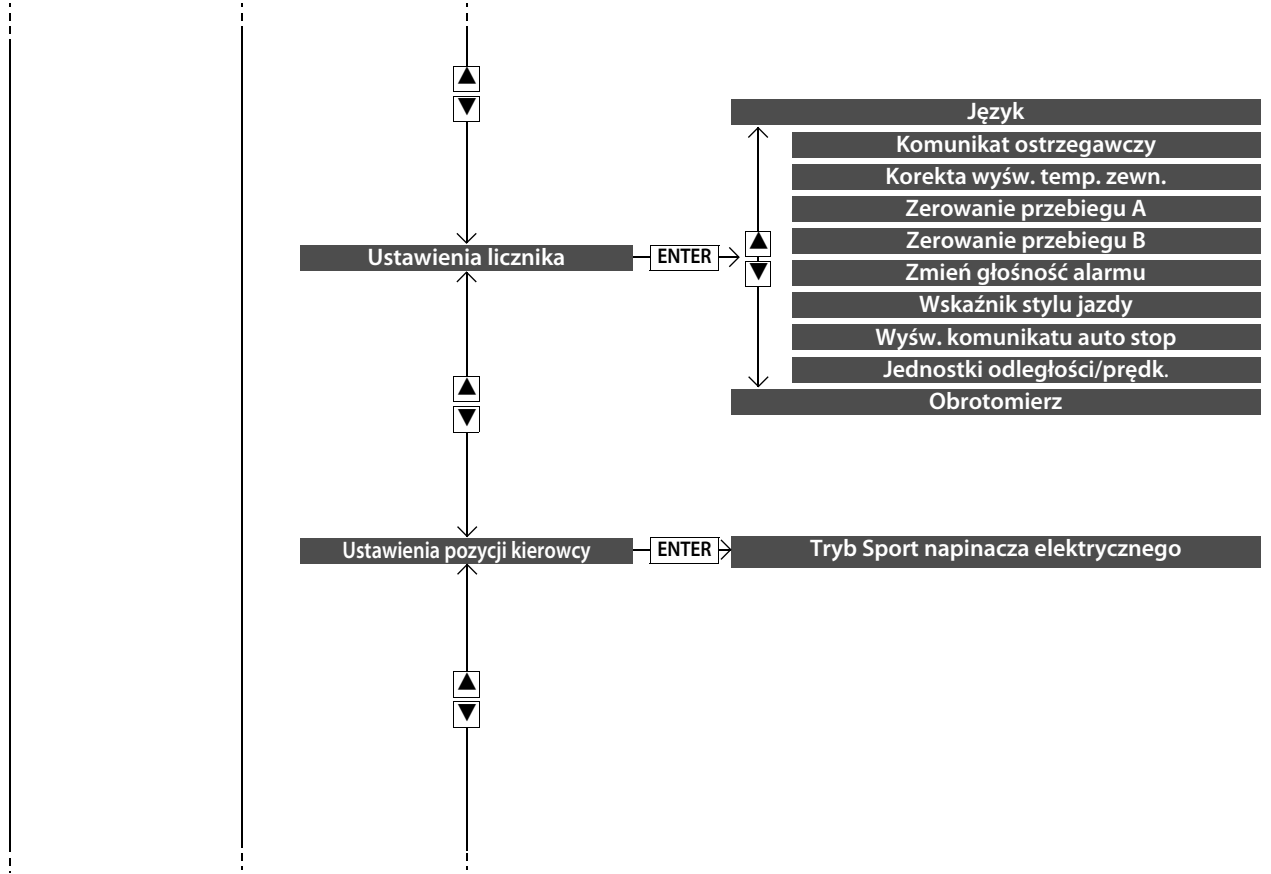

Zestaw wskaźników

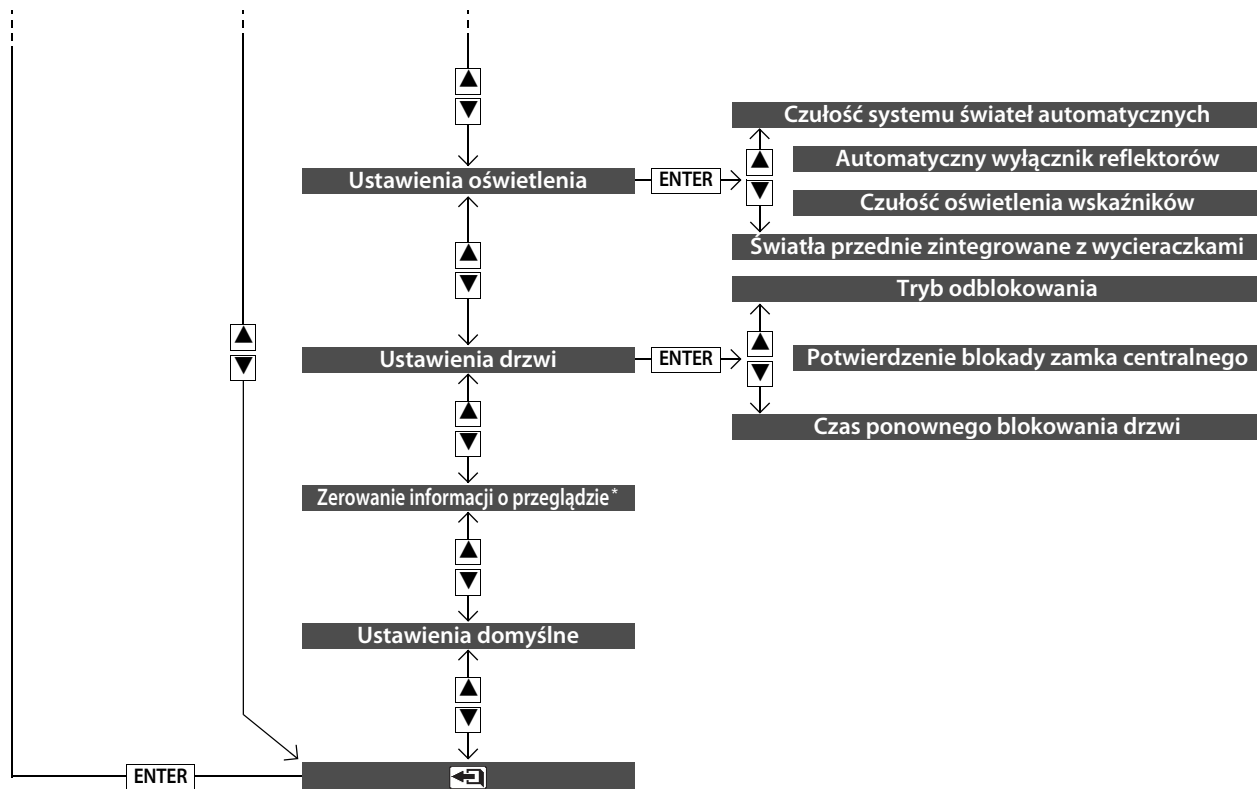

■ Wykaz ustawień osobistych

Grupa ustawień	Funkcje podlegające konfiguracji	Opis	Ustawienia podlegające konfiguracji
<b>System ostrz. o ciśn. opon</b>	—	Włącza system ostrzegania o niskim ciśnieniu w oponach.	<b>Inicjalizuj/Anuluj</b>
<b>Ustawienia sys. wspomagania kierowcy</b>	<b>Alarm odległ. od pojazdu z przodu</b>	Umożliwia zmianę odległości, przy której aktywują się ostrzeżenia CMBS.	<b>Daleko/Normalnie<sup>*1</sup>/Blisko</b>
	<b>ACC Dźwięk wykrycia samochodu</b>	Powoduje emisję sygnału dźwiękowego, gdy system wykrywa pojazd lub gdy pojazd oddali się poza zasięg tempomatu adaptacyjnego.	<b>WŁ./WYŁ.<sup>*1</sup></b>
	<b>ACC - kontrola przewidywanego zajechania drogi</b>	Umożliwia włączenie i wyłączenie funkcji przewidywania włączenia aktywnego tempomatu.	<b>WŁ.<sup>*1</sup>/WYŁ.</b>
	<b>Ustawienia systemu ostrzegania o zjeżdżaniu z drogi</b>	Umożliwia zmianę ustawień dla systemu ostrzegania o zjeżdżaniu z drogi.	<b>Normalny/Opóźniony<sup>*1</sup>/Tylko ostrzeżenie/Wcześnie</b>
	<b>Sygnał wstrzymania systemu LKAS</b>	Powoduje emisję sygnału dźwiękowego w momencie zawieszenia działania systemu LKAS.	<b>WŁ./WYŁ.<sup>*1</sup></b>
	<b>Monitorowania koncentracji kierowcy</b>	Zmienia ustawienia systemu monitorowania uwagi kierowcy.	<b>Wibracje i powiadomienia dźwiękowe<sup>*1</sup>/Tylko wibracje/WYŁ.</b>

\*1: Ustawienia domyślne



Grupa ustawień	Funkcje podlegające konfiguracji	Opis	Ustawienia podlegające konfiguracji
<b>Ustawienia licznika</b>	<b>Język</b>	Zmienia wyświetlany język.	<b>Angielski<sup>*1</sup>/Francuski/ Hiszpański/Niemiecki/ Włoski/Portugalski/ Rosyjski/Fiński/Norweski/ Szwedzki/Duński/ Holenderski/Polski/Turecki</b>
	<b>Komunikat ostrzegawczy</b>	Włączenie lub wyłączenie wyświetlania komunikatu ostrzegawczego.	<b>WŁ./WYŁ.<sup>*1</sup></b>
	<b>Korekta wyśw. temp. zewn.</b>	Reguluje odczyt temperatury o kilka stopni.	<b>-3°C ~ ±0°C<sup>*1</sup> ~ +3°C</b>
	<b>Zerowanie przebiegu A</b>	Umożliwia zmianę ustawień zerowania licznika przebiegu okresowego A, średniego zużycia paliwa A, średniej prędkości jazdy A i czasu A.	<b>Po zatankowaniu do pełna/ Po wyłączeniu zapłonu/ Zerowanie ręczne<sup>*1</sup></b>
	<b>Zerowanie przebiegu B</b>	Umożliwia zmianę ustawień zerowania licznika przebiegu okresowego B, średniego zużycia paliwa B, średniej prędkości jazdy B i czasu B.	<b>Po zatankowaniu do pełna/ Po wyłączeniu zapłonu/ Zerowanie ręczne<sup>*1</sup></b>

\*1: Ustawienia domyślne

Grupa ustawień	Funkcje podlegające konfiguracji	Opis	Ustawienia podlegające konfiguracji
Ustawienia licznika	<b>Zmień głośność alarmu</b>	Umożliwia zmianę głośności alarmów, takich jak brzęczyki, ostrzeżenia, sygnały kierunkowskazów itd.	<b>Maks./Średnio<sup>*1</sup>/Min.</b>
	<b>Wskaźnik stylu jazdy</b>	Włącza i wyłącza funkcję wskaźnika stylu jazdy.	<b>WŁ.<sup>*1</sup>/WYŁ.</b>
	<b>Wyśw. komunikatu auto stop</b>	Wybór wyświetlenia lub braku wyświetlenia symbolu systemu automatycznego wyłączania silnika.	<b>WŁ.<sup>*1</sup>/WYŁ.</b>
	<b>Jednostki odległości/prędk.</b>	Umożliwia wybranie jednostek wyświetlanych przez komputer pokładowy.	<div style="border: 1px solid black; padding: 2px; display: inline-block;">Wersja z kierownicą po lewej stronie <b>mph·miles/km/h-km<sup>*1</sup></b></div> <div style="border: 1px solid black; padding: 2px; display: inline-block;">Wersja z kierownicą po prawej stronie <b>mph·mile<sup>*1</sup>/km/h-km</b></div>
	<b>Obrotomierz</b>	Pozwala włączyć lub wyłączyć wyświetlanie obrotomierza w interfejsie informacyjnym kierowcy.	<b>WŁ.<sup>*1</sup>/WYŁ.</b>
<b>Ustawienia pozycji kierownicy</b>	<b>Tryb Sport napinacza elektrycznego</b>	Włącza i wyłącza naprężanie pasów bezpieczeństwa przez napinacze elektryczne pasów bezpieczeństwa.	<b>WŁ.<sup>*1</sup>/WYŁ.</b>

\*1: Ustawienia domyślne

Grupa ustawień	Funkcje podlegające konfiguracji	Opis	Ustawienia podlegające konfiguracji
<b>Ustawienia oświetlenia</b>	<b>Czułość systemu świateł automatycznych</b>	Zmienia czas wyłączenia oświetlenia wnętrza po zamknięciu drzwi.	<b>60 s/30 s<sup>*1</sup>/15 s</b>
	<b>Automatyczny wyłącznik reflektorów</b>	Zmienia czas włączenia świateł zewnętrznych po zamknięciu drzwi kierowcy.	<b>60 s/30 s/15 s<sup>*1</sup>/0 s</b>
	<b>Czułość oświetlenia wskaźników</b>	Umożliwia zmianę natężenia podświetlenia zestawu wskaźników, gdy przełącznik reflektorów znajduje się w położeniu <b>AUTO</b> .	<b>Maks./Wys./Śr.<sup>*1</sup>/Nis./Min.</b>
	<b>Światła przednie zintegrowane z wycieraczkami</b>	Umożliwia zmianę ustawienia działania wycieraczek, po automatycznym włączeniu reflektorów, gdy przełącznik reflektorów zostanie ustawiony w położeniu <b>AUTO</b> .	<b>WŁ.<sup>*1</sup>/WYŁ.</b>

\*1: Ustawienia domyślne

Grupa ustawień	Funkcje podlegające konfiguracji	Opis	Ustawienia podlegające konfiguracji
Ustawienia drzwi	<b>Tryb odblokowania</b>	Pozwala określić, czy po pierwszym naciśnięciu przycisku pilota albo obróceniu kluczyka mają zostać odblokowane zamki wszystkich drzwi czy tylko drzwi kierowcy.	<b>Tylko drzwi kierowcy*<sup>1</sup>/ Wszystkie drzwi</b>
	<b>Potwierdzenie blokady zamka centralnego</b>	BLOKOWANIE/ODBLOKOWANIE – światła zewnętrzne migają. BLOKOWANIE (2. naciśnięcie) - Brzęczyk emituje sygnał dźwiękowy.	<b>WŁ. *<sup>1</sup>/WYŁ.</b>
	<b>Czas ponownego blokowania drzwi</b>	Zmienia czas, po którym drzwi zostają automatycznie zablokowane po odblokowaniu wskutek otwarcia drzwi.	<b>90sec/60sec/30sec*<sup>1</sup></b>
<b>Zerowanie informacji o przeglądzie*</b>	—	Po wykonaniu przeglądu należy anulować/wyzerować przypomnienia o obsłudze serwisowej*/monitorowanie poziomu oleju*.	<p>Wersje z układem przypominania o przeglądzie</p> <p><b>Anuluj/Wszystkie terminowe czynności/Tylko czynność A/ Tylko czynność B/Tylko czynność 0/Tylko czynność 1/ Tylko czynność 2/Tylko czynność 3/Tylko czynność 4/ Tylko czynność 5/Tylko czynność 6/Tylko czynność 7/ Tylko czynność 8/Tylko czynność 9</b></p> <p>Wersje z systemem monitorowania oleju silnikowego</p> <p><b>Anuluj/Resetuj</b></p>
<b>Ustawienia domyślne</b>	—	Umożliwia anulowanie/wyzerowanie wszystkich ustawień i przywrócenie wartości fabrycznych.	<b>OK/Anuluj</b>

\* 1: Ustawienia domyślne



\* Niedostępne w niektórych wersjach

### ■ Przykład konfiguracji ustawień użytkownika

Poniżej opisano etapy zmiany ustawienia **Zerowanie przebiegu A** na wartość **Po zatankowaniu do pełna**. Domyślnym ustawieniem parametru **Zerowanie przebiegu A** jest **Zerowanie ręczne**.









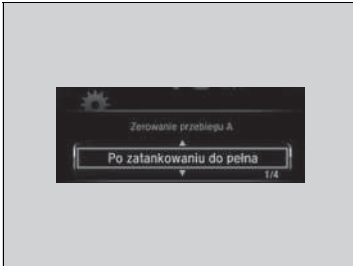

1. Nacisnąć przycisk , aby wybrać , a następnie nacisnąć przycisk **ENTER**.

2. Nacisnąć / aż do wyświetlenia pozycji **Ustawienia licznika** na wyświetlaczu.

3. Nacisnąć przycisk **ENTER**.

▶ Pierwsza wyświetlana opcja to **Język**.



4. Nacisnąć / aż do wyświetlenia pozycji **Zerowanie przebiegu A** na wyświetlaczu, a następnie nacisnąć przycisk **ENTER**.
  - ▶ Na wyświetlaczu pojawi się ekran ustawień użytkownika, na którym będzie można wybrać ustawienie **Po zatankowaniu do pełna, Po wyłączeniu zapłonu, Zerowanie ręczne** lub  (Wyjście).
  
5. Nacisnąć / i wybrać **Po zatankowaniu do pełna**, a następnie nacisnąć przycisk **ENTER**.
  - ▶ Zostanie wyświetlony ekran **Po zatankowaniu do pełna**, po czym na wyświetlaczu pojawi się ekran menu ustawień użytkownika.
  
6. Nacisnąć / aż do pojawienia się ikony  na wyświetlaczu, a następnie nacisnąć przycisk **ENTER**.
7. Powtórzyć Punkt 6 aż do powrotu do normalnego ekranu.

## Wyświetlacz przezierny\*

Pokazuje obrotomierz, wskaźnik położenia dźwigni zmiany biegów\*, informacje systemu rozpoznawania znaków drogowych lub bieżący tryb tempomatu adaptacyjnego z funkcją LSF\* oraz prędkość pojazdu. Wyświetlane są, gdy jest włączony tryb zasilania WŁĄCZONE.

### Włączanie i wyłączanie wyświetlacza Head-Up: nacisnąć przycisk HUD.

Wyświetlacz można przesuwając w górę i w dół, tak aby znalazł się na poziomie oczu.

Wyświetlacz zostanie wyświetlony automatycznie po ustawieniu włączeniu trybu zasilania, o ile był wyświetlony w momencie wyłączenia tego trybu.

### Podnoszenie i opuszczanie wyświetlacza Head-Up: nacisnąć i przytrzymać przycisk

▲ lub ▼ aż do ustawienia odpowiedniej pozycji.

### Wyświetlacz przezierny\*

Jeżeli wyświetlacz head-Up był włączony, gdy podczas poprzedniej jazdy został wybrany tryb zasilania POJAZD WYŁĄCZONY, to po wybraniu trybu zasilania WŁĄCZONE kąt nachylenia tego wyświetlacza zostanie automatycznie dostosowywany do ustawień zapisanych w pamięci ustawień pozycji za kierownicą.

Nie dotykać ekranu wyświetlacza Head-Up, który jest pokryty specjalnym środkiem.

Podczas czyszczenia ekranu należy najpierw zdmuchnąć wszelkie zanieczyszczenia lub kurz za pomocą gruszki do czyszczenia obiektywów aparatów. Następnie delikatnie wytrzeć obiektyw ściereczką do czyszczenia obiektywów lub inną miękką, delikatną ściereczką. Nie używać środków czyszczących ani detergentów.

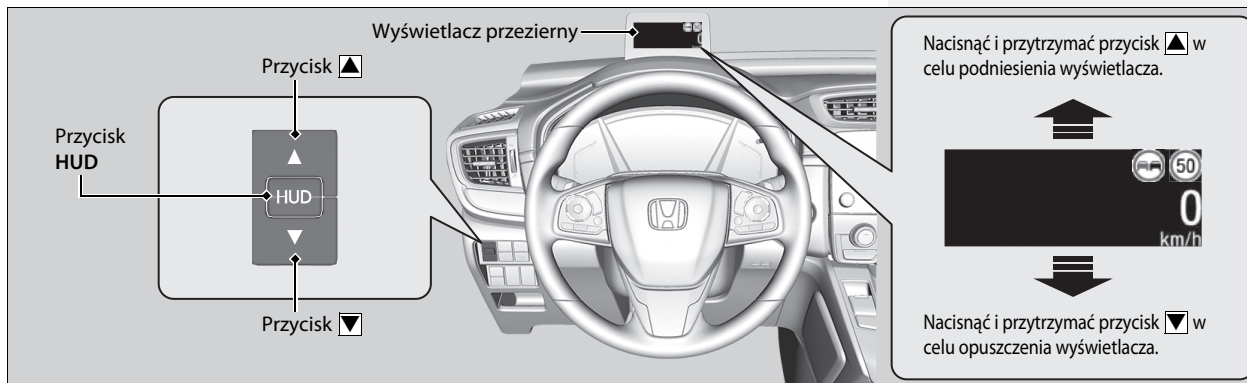

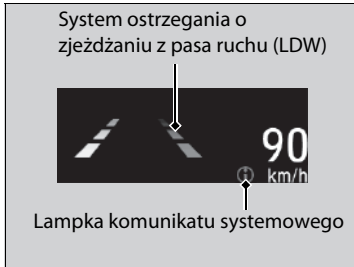

Wyświetlacz pokazuje również następujące ostrzeżenia.

- **Lampka komunikatu systemowego:**  
Pojawia się po wykryciu problemu. W tym samym czasie w interfejsie informacyjnym kierowcy wyświetlony zostaje komunikat systemowy.
  - ☒ **Komunikaty ostrzegawcze i informacyjne interfejsu informacji kierowcy** str. 122
- **System ostrzegania o zjeżdżaniu z pasa ruchu (LDW):** Pojawia się, gdy pojazd zbliża się do skrajnych linii pasa ruchu.
  - ☒ **System utrzymywania na pasie ruchu (LKAS)** str. 601
- **Lampki ostrzegawcze wyświetlacza przeziernego:** błyskają, gdy w interfejsie informacji kierowcy pojawia się symbol .
  - ☒ **System ograniczający skutki kolizji CMBS** str. 558
  - ☒ **Tempomat adaptacyjny (ACC) z funkcją podążania przy niskiej prędkości (LSF)\*** str. 569
  - ☒ **Tempomat adaptacyjny (ACC)\*** str. 586

\* Niedostępne w niektórych wersjach



### ■ Regulacja jasności wyświetlacza przeziernego

Naciśnięcie i przytrzymanie przycisku **HUD** przez kilka sekund włącza tryb regulacji jasności wyświetlacza. Użyć przycisku ▲ lub ▼ w celu wybrania ustawienia.

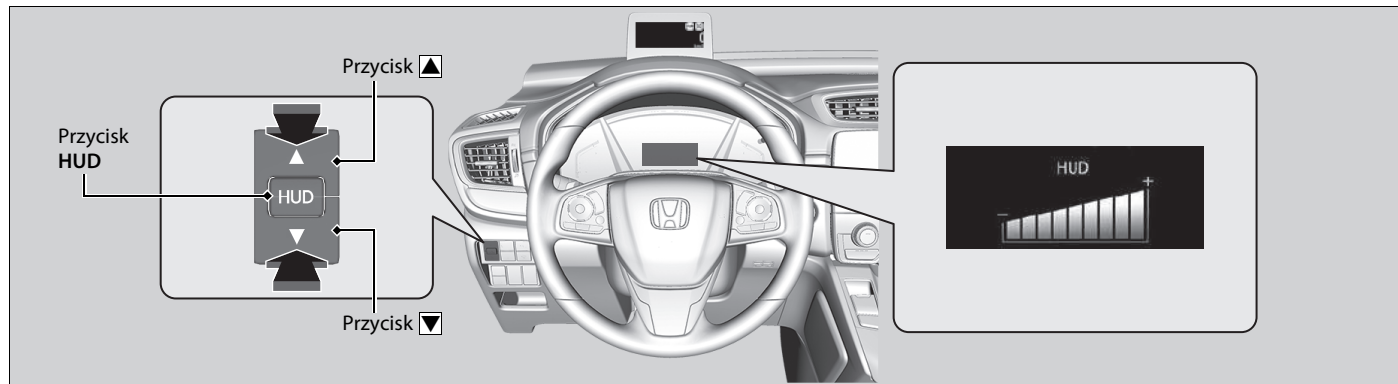

## Zmiana zawartości wyświetlacza przeziernego

Aby zmienić liczbę elementów, które pojawiają się na wyświetlaczu Head-up wraz z prędkością pojazdu, należy wykonać następujące czynności:  
Wybrać zawartość wyświetlacza, naciskając przycisk ▲ / ▼.

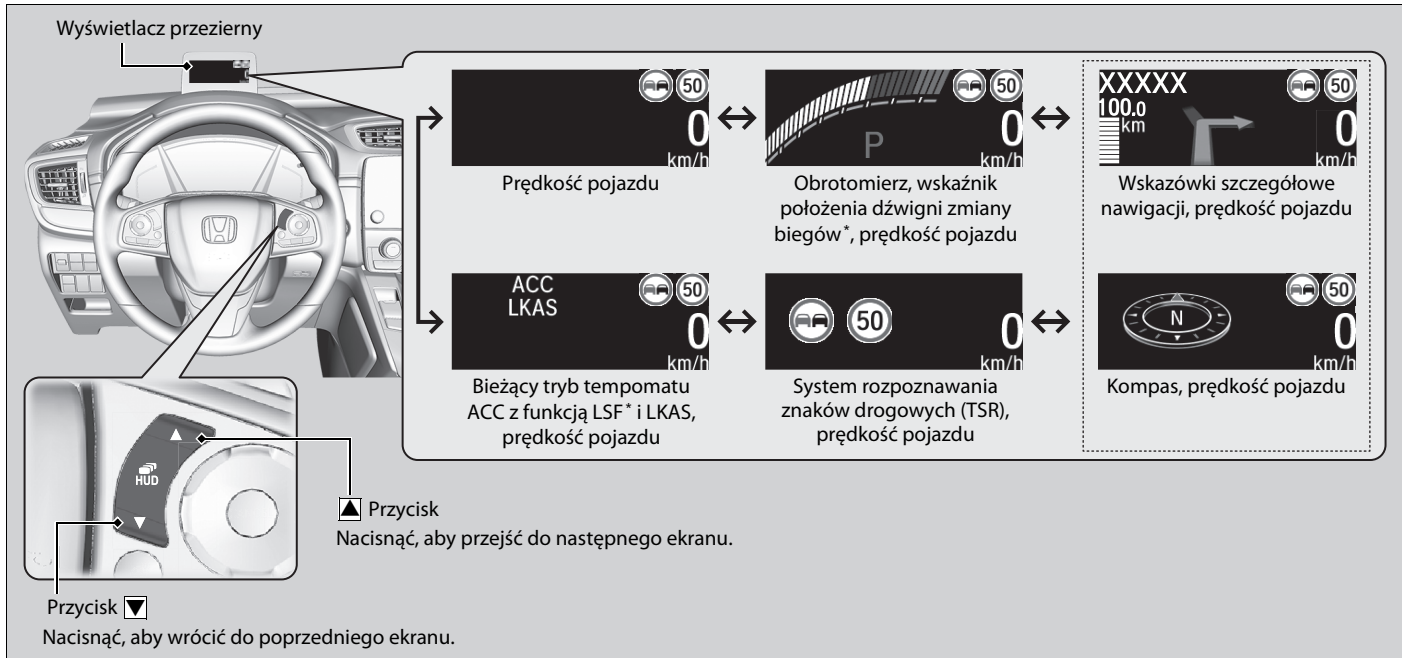

\* Niedostępne w niektórych wersjach

## ■ Prędkość pojazdu

Wyświetla prędkość jazdy w km/h lub mph.

## ■ Obrotomierz

Pokazuje liczę obrotów silnika na minutę.

## ■ Wskaźnik położenia dźwigni zmiany biegów\*

Wskazuje aktualne położenie skrzyni biegów.

➤ **Wskaźnik położenia dźwigni zmiany biegów\*** str. 102

## ■ System rozp. znaków dr.

Pokazuje system rozpoznawania znaków drogowych (TSR)

➤ **System rozp. znaków dr.** str. 615

## ■ Bieżący tryb tempomatu ACC z funkcją LSF\* i LKAS

Wyświetla bieżący tryb tempomatu ACC z funkcją LSF\* i LKAS.

➤ **Tempomat adaptacyjny (ACC) z funkcją podążania przy niskiej prędkości (LSF)\*** str. 569

➤ **Tempomat adaptacyjny (ACC)\*** str. 586

➤ **System utrzymywania na pasie ruchu (LKAS)** str. 601

## ■ Wskazówki szczegółowe

Pokazuje szczegółową drogę dojazdu prowadząc do miejsca docelowego w połączeniu z systemem nawigacji.

➤ **Skorzystać z instrukcji obsługi systemu nawigacji**

### ➤ Wskazówki szczegółowe

Jeśli wskazówki nawigacyjne nie są używane, na wyświetlaczu Head-Up jest widoczny kompas.

Można wybrać wyświetlenie lub brak wyświetlenia szczegółowej drogi dojazdu podczas prowadzenia po trasie.

➤ **Funkcje podlegające konfiguracji** str. 408

# Elementy sterujące

W niniejszym rozdziale omówiono sposób obsługi różnych urządzeń sterujących niezbędnych podczas eksploatacji pojazdu.



<b>Zegar</b> .....	174
<b>Blokowanie i odblokowywanie drzwi</b>	
Kluczyk .....	176
Słaby sygnał pilota systemu dostępu bezkluczykowego* .....	178
Blokowanie/odblokowywanie drzwi z zewnątrz .....	179
Blokowanie/odblokowywanie drzwi od wewnątrz .....	186
Zamki drzwi zabezpieczone przed dziećmi .....	188
<b>Pokrywa bagażnika</b> .....	189
<b>Układ alarmu przeciwkradzieżowego</b>	
Układ immobilizera .....	200
Alarm .....	201
Czujniki ultradźwiękowe* .....	203
Czujnik przechyłu* .....	204
Blokada Super Lock* .....	205

<b>Szyby</b> .....	206
<b>Dach panoramiczny*</b> .....	210
<b>Obsługa urządzeń do sterowania i kontroli (w pobliżu kierownicy)</b>	
Wersje bez systemu dostępu bezkluczykowego	
Wyłącznik zapłonu .....	214
Wersje z systemem dostępu bezkluczykowego	
Przycisk ENGINE START/STOP .....	215
Porównanie wyłącznika zapłonu z trybem zasilania .....	218
Kierunkowskazy .....	219
Przełączniki świateł .....	220
Światła przeciwmgielne .....	223
Aktywne doświetlenie zakrętu* .....	225
Światła do jazdy dziennej .....	226
Automatyczne światła drogowe .....	227

Wycieraczki i spryskiwacze .....	231
Przycisk ogrzewania tylnej szyby / lusterek zewnętrznych .....	235
Przycisk podgrzewania przedniej szyby* .....	236
Regulacja podświetlenia .....	237
Układ pamięci pozycji za kierownicą* .....	239
Regulacja położenia kierownicy .....	241
<b>Lusterka</b>	
Lusterko wewnętrzne .....	242
Boczne lusterka sterowane elektrycznie .....	243
<b>Siedzenia</b> .....	246
<b>Wyposażenie wnętrza zwiększające komfort użytkownika pojazdu</b> .....	265
<b>Układ kontroli temperatury i wentylacji</b> .....	290

\* Niedostępne w niektórych wersjach

## Ustawianie zegara

### Wersje z systemem nawigacji

Zegar jest automatycznie aktualizowany za pośrednictwem systemu nawigacji, a więc nie ma potrzeby ustawiania godziny.

### Wszystkie wersje







Czas na ekranie Audio/Informacje można ustawić ręcznie, gdy wyłącznik zapłonu znajduje się w położeniu ZAPŁON \*1.

## Ustawianie zegara



### Wersje z systemem audio z kolorowym wyświetlaczem

#### ■ Korzystanie z przycisku MENU/CLOCK

1. Nacisnąć i przytrzymać przycisk **MENU/CLOCK**.  
▶ Opcja **Ustawienie zegara** została wybrana.
2. Obrócić , aby zmienić godzinę, a następnie nacisnąć .
3. Obrócić , aby zmienić minutę, a następnie nacisnąć .
4. Aby zatwierdzić wybór, należy obrócić  i zaznaczyć opcję **Ustaw**, następnie nacisnąć przycisk .

### » Ustawianie zegara

Zegar na interfejsie informacji kierowcy jest automatycznie dostosowywany do wyświetlacza zegara systemu audio.

### » Korzystanie z przycisku MENU/CLOCK

Poniższe lampki przedstawiają sposób używania pokrętki wybierania.

Aby dokonać wyboru, obrócić .

Aby zatwierdzić, nacisnąć przycisk .

Zegar pojazdu można ustawić na format 12- lub 24-godzinny.





➔ **Funkcje podlegające konfiguracji** str. 400

\*1: Wersje z systemem dostępu bezkluczykowego mają przycisk **ENGINE START/STOP** zamiast wyłącznika zapłonu.



#### Wersje z wyświetlaczem audio

### ■ Korzystanie z menu ustawień na ekranie audio/informacje





1. Wybrać ikonę  (Str. główna), następnie wybrać **Ustawienia**.
2. Wybrać **Zegar**.
3. Wybrać **Ustawienie zegara**.
4. Wybrać  lub  aby zmienić godzinę.
5. Wybrać  lub  aby zmienić minuty, a następnie nacisnąć **OK**.

#### ►► Korzystanie z menu ustawień na ekranie audio/informacje

Zegar pojazdu można ustawić na format 12- lub 24-godzinny oraz włączać i wyłączać wyświetlanie godziny.

► **Funkcje podlegające konfiguracji** str. 408

Czas można również ustawić, dotykając ikony zegara wyświetlanej w prawym lub lewym górnym rogu ekranu.

1. Dotknąć i przytrzymać ikonę zegara przez kilka sekund.
2. Wybrać **Ustawienia**.
3. Wybrać **Zegar**.
4. Wybrać **Ustawienie zegara**.
5. Wybrać  lub , aby zmienić godzinę.
6. Wybrać  lub , aby zmienić minuty, a następnie nacisnąć **OK**.

Nie można ustawić czasu, gdy samochód jest w ruchu.

## Kluczki

Do pojazdu dołączone są następujące kluczki:

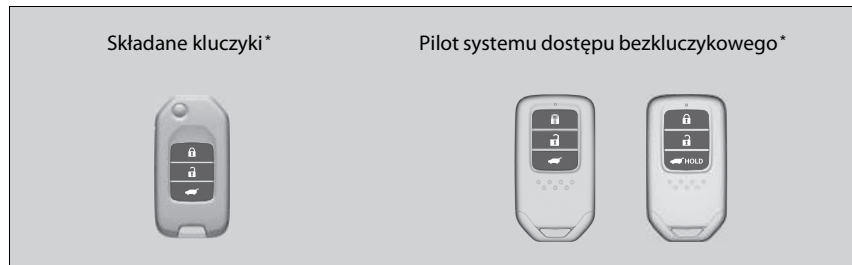

Używać kluczyków do uruchamiania i zatrzymywania silnika oraz do blokowania i odblokowania zamków wszystkich drzwi i bagażnika.

### Zintegrowany kluczyk\*



Zintegrowanego kluczyka można użyć do blokowania/odblokowywania drzwi, gdy jest rozładowana bateria pilota systemu dostępu bezkluczkowego lub nie można użyć centralnego zamka do zablokowania/odblokowania drzwi.

Aby wyjąć zintegrowany kluczyk, należy przesunąć dźwignię zwalniającą i wyciągnąć kluczyk. Aby schować zintegrowany kluczyk, należy go wsunąć w pilota systemu dostępu bezkluczkowego do usłyszenia kliknięcia.

### Kluczyk

Wszystkie kluczyki mają układ immobilizera. Układ immobilizera pomaga zabezpieczyć pojazd przez kradzieżą.

➔ **Układ immobilizera** str. 200

Aby nie dopuścić do uszkodzenia kluczyków, należy przestrzegać poniższych zaleceń:

- Nie należy zostawiać kluczyków wystawionych na bezpośrednie działanie promieni słonecznych ani w miejscach o wysokiej temperaturze lub wilgotności.
- Należy uważać, aby nie upuścić kluczyków ani nie kłaść na nich ciężkich przedmiotów.
- Trzymać kluczyki z dala od płynów, pyłu i piasku.
- Nie rozkładać kluczyków na części z wyjątkiem wymiany baterii.

Jeśli układy elektroniczne w kluczykach zostaną uszkodzone, uruchomienie silnika może nie być możliwe, a pilot zdalnego sterowania zamkami może nie działać. Jeśli kluczyki nie działają prawidłowo, należy oddać je do sprawdzenia przez serwis.

## Składany kluczyk \*

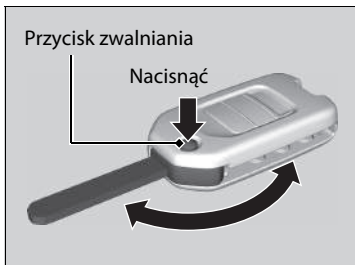

Kluczyk chowa się wewnątrz pilota zdalnego sterowania zamkami.

1. Nacisnąć przycisk zwalniania, aby wysunąć kluczyk z pilota.  
▶ Należy zwrócić uwagę, aby całkowicie wysunąć kluczyk.
2. Aby schować kluczyk, nacisnąć przycisk zwalniania i wcisnąć kluczyk do pilota aż do usłyszenia kliknięcia.

## Przywieszka kluczyka z numerem

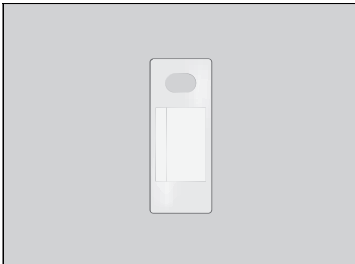

Zawiera numer, który będzie potrzebny przy zakupie zapasowego kluczyka.

## Składany kluczyk \*

Jeśli kluczyk nie zostanie całkowicie wysunięty, układ immobilizera może nie działać prawidłowo, a uruchomienie silnika może nie być możliwe. Należy unikać dotykania kluczyka podczas jego wysuwania i składania.

## Przywieszka kluczyka z numerem

Etykiety kluczyka z numerem nie należy trzymać razem z kluczykiem. Należy ją przechowywać w bezpiecznym miejscu poza pojazdem. Aby kupić dodatkowy kluczyk, należy skontaktować się z serwisem.

W przypadku zgubienia kluczyka i braku możliwości uruchomienia silnika należy skontaktować się z serwisem.

\* Niedostępne w niektórych wersjach



## Słaby sygnał pilota systemu dostępu bezkluczykowego\*

Podczas blokowania/odblokowania drzwi, otwierania pokrywy bagażnika lub uruchamiania silnika pojazd emituje fale radiowe w celu zlokalizowania pilota systemu dostępu bezkluczykowego.

W poniższych przypadkach blokowanie/odblokowywanie zamków drzwi, otwarcie pokrywy bagażnika lub uruchomienie silnika może być utrudnione albo działanie systemu może być niestabilne:

- Pobliskie urządzenia emitują silne fale radiowe.
- Pilot systemu dostępu bezkluczykowego jest przenoszony razem ze sprzętem telekomunikacyjnym, laptopami, telefonami komórkowymi lub urządzeniami bezprzewodowymi.
- Metalowy przedmiot dotyka lub przykrywa pilota systemu dostępu bezkluczykowego.

### ►► Słaby sygnał pilota systemu dostępu bezkluczykowego\*

Komunikacja pomiędzy pilotem systemu dostępu bezkluczykowego a pojazdem powoduje zużycie baterii pilota.

Żywotność baterii wynosi około dwa lata, ale zależy to od regularności jej użycia.

Bateria zużywa się każdorazowo, gdy pilot systemu dostępu bezkluczykowego odbiera silne fale radiowe.

Należy unikać umieszczania pilota w pobliżu urządzeń elektrycznych, takich jak telewizor i komputery osobiste.

## Blokowanie/odblokowywanie drzwi z zewnątrz

### Używanie systemu dostępu bezkluczykowego \*

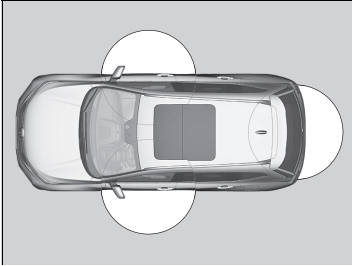

Jeśli kierowca ma przy sobie pilota systemu dostępu bezkluczykowego, może zablokować/odblokować zamki drzwi i pokrywę bagażnika. Drzwi i pokrywę bagażnika można zablokować/odblokować w promieniu 80 cm od zewnętrznej klamki drzwi lub pokrywy bagażnika.



### Blokowanie drzwi i pokrywy bagażnika

Dotknąć czujnika blokady na przednich drzwiach lub nacisnąć przycisk na pokrywie bagażnika.

- ▶ Określone światła zewnętrzne trzykrotnie zamigają, zamki wszystkich drzwi i pokrywy bagażnika zostaną zablokowane, a alarm układu przeciwkradzieżowego zostanie uzbrojony.

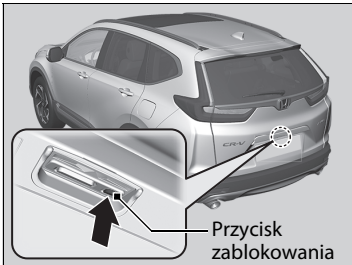

### Blokowanie/odblokowywanie drzwi z zewnątrz

Jeśli przełącznik oświetlenia wnętrza jest ustawiony w pozycji włączenia przez otwarcie drzwi, oświetlenie wnętrza włączy się po odblokowaniu drzwi i pokrywy bagażnika.

Wszystkie drzwi zamknięte: Oświetlenie zgaśnie po około 30 sekundach.

Ponowne blokowanie zamków drzwi i pokrywy bagażnika: Oświetlenie gaśnie natychmiast.

➤ **Oświetlenie wnętrza** str. 265

### Używanie systemu dostępu bezkluczykowego \*

Jeśli żadne z drzwi ani pokrywa bagażnika nie zostaną otwarte w ciągu 30 sekund od odblokowania ich zamków za pomocą systemu dostępu bezkluczykowego, zamki drzwi i pokrywy bagażnika ponownie się zablokują.

Drzwi można zablokować lub odblokować za pomocą systemu dostępu bezkluczykowego wyłącznie w przypadku, gdy zapłon pojazdu jest wyłączony (BLOKADA).

\* Niedostępne w niektórych wersjach

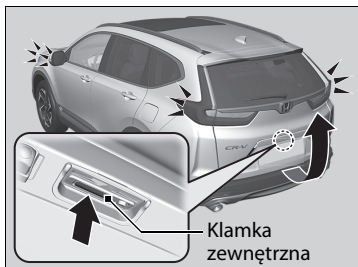
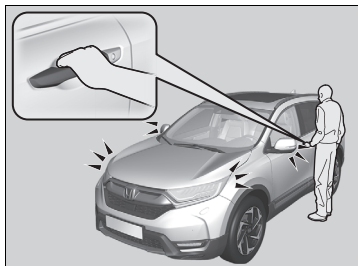

Klamka zewnętrzna

### ■ Odblokowywanie drzwi i pokrywy bagażnika

Chwycić klamkę drzwi kierowcy:

- ▶ Drzwi kierowcy odblokowują się.
- ▶ Określone światła zewnętrzne zamigają jednokrotnie.

Chwycić klamkę przednich drzwi pasażera:

- ▶ Wszystkie drzwi i bagażnik odblokują się.
- ▶ Określone światła zewnętrzne zamigają jednokrotnie.

Nacisnąć klamkę zewnętrzną:

- ▶ Zamek pokrywy bagażnika zostanie odblokowany.
- ▶ Określone światła zewnętrzne zamigają jednokrotnie.

### ☒ Otwieranie/zamykanie pokrywy bagażnika

str. 190

### ☒ Używanie systemu dostępu bezkluczykowego\*

- Nie pozostawiać pilota systemu dostępu bezkluczykowego wewnątrz pojazdu przy wysiadaniu z niego. Pilot należy zabrać ze sobą.
- Nawet nie mając przy sobie pilota systemu dostępu bezkluczykowego, można zablokować/odblokować drzwi i pokrywę bagażnika, jeśli inna osoba posiadająca pilota przy sobie znajduje się zasięgu działania systemu.
- Drzwi można odblokować lub zablokować, gdy klamka jest mokra podczas ulewy lub w myjni samochodowej, o ile pojazd znajduje się w zasięgu działania pilota systemu dostępu bezkluczykowego.
- Chwycenie klamki lub dotknięcie czujnika przednich drzwi w rękawicach może spowodować opóźnienie reakcji czujnika drzwi lub brak reakcji w postaci zablokowania/odblokowania drzwi.
- Po zablokowaniu drzwi użytkownik ma maksymalnie 2 sekundy, aby poprzez pociągnięcie klamki upewnić się, że drzwi zostały zablokowane. Jeśli zajdzie potrzeba odblokowania drzwi natychmiast po ich zamknięciu, należy odczekać co najmniej 2 sekundy przed chwyceniem klamki – w przeciwnym wypadku drzwi nie zostaną odblokowane.
- Drzwi mogą się nie otworzyć, jeśli zostaną pociągnięte natychmiast po chwyceniu klamki. Chwycić klamkę ponownie i stwierdzić odblokowanie drzwi przed pociągnięciem klamki.
- Nawet w promieniu 80 cm może nie udać się próba zablokowania/odblokowania drzwi za pomocą pilota systemu dostępu bezkluczykowego, jeśli będzie się on znajdował powyżej lub poniżej zewnętrznej klamki.
- Pilot systemu dostępu bezkluczykowego może nie zadziałać, jeśli będzie zbyt blisko drzwi i szyby.

**» Używanie systemu dostępu bezkluczkowego\***

Ustawienia trybu odblokowywania zamków drzwi można dostosować za pomocą interfejsu informacji kierowcy lub ekranu systemu audio/ekranu informacyjnego.

Wersje z systemem audio z kolorowym wyświetlaczem

➤ **Funkcje podlegające konfiguracji** str. 157

Wersje z wyświetlaczem audio

➤ **Funkcje podlegające konfiguracji** str. 408

Ustawienia migania światłami można dostosować za pomocą interfejsu informacji kierowcy lub ekranu systemu audio/ekranu informacyjnego.

Wersje z systemem audio z kolorowym wyświetlaczem

➤ **Funkcje podlegające konfiguracji** str. 157

Wersje z wyświetlaczem audio

➤ **Funkcje podlegające konfiguracji** str. 408

Wersje z pokrywą bagażnika sterowaną elektrycznie

Można również odblokować i otworzyć pokrywę bagażnika sterowaną elektrycznie.

➤ **Funkcje podlegające konfiguracji** str. 408

## Użycie pilota zdalnego sterowania zamkami

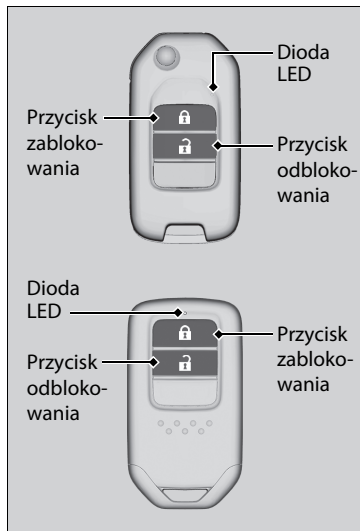

### ■ Blokowanie drzwi i pokrywy bagażnika

Nacisnąć przycisk blokady.

- ▶ Określone światła zewnętrzne trzykrotnie migną, zamki wszystkich drzwi i pokrywy bagażnika zostaną zablokowane, a alarm układu przeciwkradzieżowego zostanie uzbrojony.

### ■ Odblokowywanie drzwi i pokrywy bagażnika

Nacisnąć przycisk odblokowania.

#### Jeden raz:

- ▶ Określone światła zewnętrzne migną jeden raz i zamek drzwi kierowcy zostanie odblokowany.

#### Dwa razy:

- ▶ Odblokowane zostaną pozostałe drzwi i pokrywa bagażnika.

### ▶▶ Użycie pilota zdalnego sterowania zamkami

Jeśli żadne z drzwi ani pokrywa bagażnika nie zostaną otwarte w ciągu 30 sekund od odblokowania ich zamków za pomocą pilota zdalnego sterowania, zamki drzwi i pokrywy bagażnika ponownie się zablokują. Czas automatycznego zablokowania można konfigurować.

**Wersje z systemem audio z kolorowym wyświetlaczem**

➔ **Funkcje podlegające konfiguracji** str. 157

**Wersje z wyświetlaczem audio**

➔ **Funkcje podlegające konfiguracji** str. 408

Jeśli odległość zadziałania pilota zdalnego sterowania zamkami zmienia się, oznacza to, że bateria może być wyczerpana.

Jeśli po naciśnięciu przycisku nie zapala się dioda, oznacza to, że bateria jest wyczerpana.

➔ **Wymiana baterii** str. 716

Pilot zdalnego sterowania nie zadziała w następujących przypadkach:

**Wersje bez systemu dostępu bezkluczykowego**

- W wyłączniku zapłonu pozostawiono kluczyk.

**Wersje z systemem dostępu bezkluczykowego**

- Ustawiony jest tryb zasilania AKCESORIA lub WŁĄCZONE.

## »» Użycie pilota zdalnego sterowania zamkami

Wersje z systemem dostępu bezkluczykowego

Wersja z kierownicą po prawej stronie

Jeśli pilot systemu dostępu bezkluczykowego znajduje się wewnątrz samochodu, nie można zablokować drzwi od zewnątrz i włącza się sygnał dźwiękowy. Jeśli chcesz zablokować drzwi pomimo pozostawionego pilota w pojeździe, należy wykonać czterokrotnie jedną z następujących czynności:

- Nacisnąć przycisk blokady na kluczyku elektronicznym.
- Obrócić kluczyk w bębnie zamka, aby zablokować.
- Nacisnąć przycisk blokady drzwi na klamce drzwi lub na bagażniku.

Pilot zdalnego sterowania zamkami wykorzystuje sygnały o małej mocy, a więc zasięg działania może zależeć od warunków otoczenia.

Za pomocą pilota zdalnego sterowania nie można zablokować pojazdu, gdy któreś drzwi są otwarte.

Można dostosować ustawienie trybu odblokowania zamków drzwi.

Wersje z systemem audio z kolorowym wyświetlaczem

»» **Funkcje podlegające konfiguracji** str. 157

Wersje z wyświetlaczem audio

»» **Funkcje podlegające konfiguracji** str. 408

## ■ Blokowanie/odblokowywanie drzwi za pomocą kluczyka

Jeśli przycisk blokowania lub odblokowania na pilocie nie działa, należy użyć kluczyka zamiast przycisku.



Włóż kluczyk do końca i przekręć.

## ▣ Blokowanie/odblokowywanie drzwi za pomocą kluczyka

Zablokowanie zamka drzwi kierowcy za pomocą kluczyka powoduje jednoczesne zablokowanie zamków wszystkich pozostałych drzwi i pokrywy bagażnika. Podczas odblokowywania jako pierwszy odblokowuje się zamek drzwi kierowcy. Obrócenie kluczyka po raz drugi w ciągu kilku sekund nie powoduje odblokowania zamków pozostałych drzwi ani pokrywy bagażnika.

Można dostosować ustawienie trybu odblokowania zamków drzwi.

Wersje z systemem audio z kolorowym wyświetlaczem

➔ **Funkcje podlegające konfiguracji** str. 157

Wersje z wyświetlaczem audio

➔ **Funkcje podlegające konfiguracji** str. 408

Odblokowanie drzwi kluczykiem spowoduje uruchomienie alarmu. Należy zawsze odblokowywać drzwi za pomocą pilota zdalnego sterowania.

## ■ Blokowanie drzwi bez użycia kluczyka

Jeśli nie ma się przy sobie kluczyka albo jeśli z jakiegoś powodu nie można zablokować drzwi za pomocą kluczyka, można zablokować drzwi bez niego.



### ■ Blokowanie zamka drzwi kierowcy

Przesunąć do przodu blokadę w drzwiach ❶ lub przesunąć przełącznik głównej blokady drzwi w kierunku zablokowania ❷, następnie przytrzymać zewnętrzną klamkę drzwi ❸. Zamknąć drzwi i puścić klamkę.

### ■ Blokowanie zamków drzwi pasażera

Przesunąć do przodu blokadę w drzwiach i zamknąć drzwi.

## ■ Układ zapobiegania blokowaniu

### Wersje bez systemu dostępu bezkluczykowego

Nie można zablokować zamków drzwi ani pokrywy bagażnika, gdy kluczyk znajduje się w wyłączniku zapłonu.

### Wersje z systemem dostępu bezkluczykowego

Nie można zablokować zamków drzwi ani pokrywy bagażnika, gdy pilot systemu dostępu bezkluczykowego znajduje się wewnątrz pojazdu.

## ⊠ Blokowanie drzwi bez użycia kluczyka

Zablokowanie zamka drzwi kierowcy powoduje jednocześnie zablokowanie zamków wszystkich pozostałych drzwi i pokrywy bagażnika.

Przed zablokowaniem drzwi upewnić się, że kluczyk nie znajduje się wewnątrz pojazdu.



## Blokowanie/odblokowywanie drzwi od wewnątrz

### ■ Za pomocą przycisku blokady

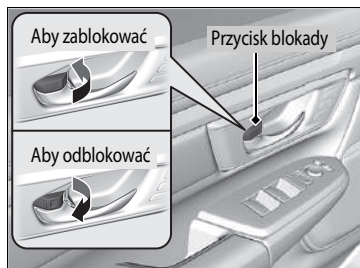

#### ■ Blokowanie drzwi

Przesunąć do przodu przycisk blokady.

#### ■ Odblokowanie drzwi

Przesunąć do tyłu przycisk blokady.

### ▶▶ Za pomocą przycisku blokady

Zablokowanie zamka drzwi kierowcy za pomocą znajdującego się w nich przycisku blokady powoduje jednoczesne zablokowanie zamków wszystkich pozostałych drzwi i pokrywy bagażnika.

Odblokowanie zamka drzwi kierowcy za pomocą znajdującego się w nich przycisku blokady nie powoduje odblokowania innych zamków.

## ■ Odblokowanie za pomocą wewnętrznej klamki przednich drzwi

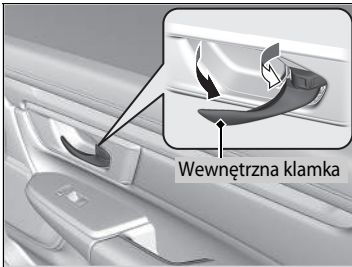

Pociągnąć wewnętrzną klamkę przednich drzwi.

- ▶ Drzwi odblokowują się i otwierają w wyniku jednego ruchu.

## ■ Używanie głównego przełącznika blokowania drzwi



Nacisnąć przełącznik główny blokady zamków drzwi w sposób pokazany na rysunku, aby odblokować lub zablokować wszystkie drzwi i bagażnik.

## ☒ Odblokowanie za pomocą wewnętrznej klamki przednich drzwi

Wewnętrzne klamki przednich drzwi są skonstruowane tak, aby umożliwić osobom siedzącym na przednich fotelach otwarcie drzwi jednym ruchem. Będzie to możliwe tylko wtedy, gdy osoba siedząca na przednim fotelu nie pociągnie wewnętrznej klamki przednich drzwi podczas jazdy.

Dzieci powinny zawsze podróżować na tylnym siedzeniu, gdzie drzwi wyposażone są w zamki zabezpieczone przed dziećmi.

☒ **Zamki drzwi zabezpieczone przed dziećmi** str. 188

## ☒ Używanie głównego przełącznika blokowania drzwi

Zablokowanie/odblokowanie drzwi przednich za pomocą głównego przełącznika blokady zamków drzwi powoduje równocześnie odpowiednio zablokowanie lub odblokowanie wszystkich pozostałych drzwi/pokrywy bagażnika.

## Zamki drzwi zabezpieczone przed dziećmi

Zamki drzwi zabezpieczone przed dziećmi uniemożliwiają otwarcie tylnych drzwi od wewnątrz bez względu na położenie przycisku blokady.

### ■ Blokowanie zamków drzwi zabezpieczonych przed dziećmi

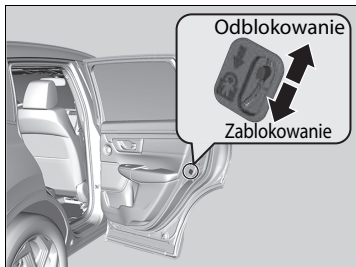

Przesunąć dźwignię w tylnych drzwiach do położenia zablokowania i zamknąć drzwi.

### ■ Otwieranie drzwi

Otworzyć drzwi za pomocą zewnętrznej klamki drzwi.

### ▶▶ Zamki drzwi zabezpieczone przed dziećmi

Aby otworzyć drzwi od wewnątrz przy zablokowanym zamku przez zabezpieczenie otwarcia drzwi przez dzieci, należy przesunąć przycisk blokady do położenia odblokowania, opuścić tylną szybę, wyciągnąć rękę na zewnątrz i pociągnąć zewnętrzną klamkę drzwi.

### Środki ostrożności przy otwieraniu/zamykaniu pokrywy bagażnika

Przed otwarciem lub zamknięciem pokrywy bagażnika należy zawsze sprawdzić, czy w bezpośrednim pobliżu pokrywy nie ma żadnych osób ani przedmiotów.

#### Wersje bez pokrywy bagażnika sterowanej elektrycznie

- Podnieść pokrywę do końca.
  - ▶ Jeśli pokrywa nie jest w pełni podniesiona, może zacząć się zamykać pod własnym ciężarem.
- Uważać przy silnym wietrze. Wiatr może spowodować zamknięcie się pokrywy bagażnika.

#### Wszystkie wersje

Podczas jazdy pokrywa bagażnika musi być zamknięta aby:

- ▶ Unikać możliwych uszkodzeń.
- ▶ Uniemożliwić dostanie się spalin do pojazdu.
  - ➔ **Tlenek węgla** str. 94

#### Środki ostrożności przy otwieraniu/zamykaniu pokrywy bagażnika

### ⚠ NIEBEZPIECZEŃSTWO

Zamykająca lub otwierająca się pokrywa bagażnika może spowodować poważne obrażenia ciała osób znajdujących się w strefie jej ruchu.

Przed otwarciem lub zamknięciem pokrywy bagażnika upewnić się, że nikt nie znajduje się w jej zasięgu.

Należy uważać, aby podczas zamykania pokrywy bagażnika nie uderzyć głową o pokrywę oraz aby ręce nie zostały przycięte przez zamykającą się pokrywę.

Podczas chowania lub wyciągania bagażu z bagażnika lub wykonywania ruchu kopnięcia pod środkową częścią tylnego zderzaka w celu automatycznego otwarcia\*, gdy silnik pracuje na biegu jałowym, nie stawać przed rurą wydechową. Można ulec poparzeniu.

Nie pozwalać nikomu na przebywanie w bagażniku. Taki pasażer może odnieść obrażenia ciała podczas silnego hamowania, nagłego przyspieszenia lub wypadku.

\* Niedostępne w niektórych wersjach

## Otwieranie/zamykanie pokrywy bagażnika

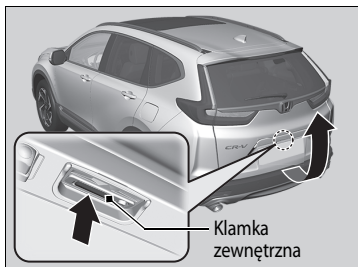

Odblokowanie zamków wszystkich drzwi albo naciśnięcie przycisku odblokowania pokrywy bagażnika na pilocie zdalnego sterowania powoduje odblokowanie zamka pokrywy. Nacisnąć zewnętrzną klamkę i podnieść pokrywę.

### Wersje z systemem dostępu bezkluczykowego

Mając przy sobie pilot dostępu bezkluczykowego, nie ma potrzeby odblokowywania pokrywy bagażnika przed jej otwarciem.

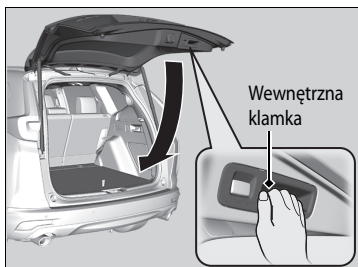

Aby zamknąć bagażnik, należy chwycić wewnętrzną klamkę, ściągnąć pokrywę w dół i docisnąć z zewnątrz.

Zamknięcie pokrywy bagażnika, gdy drzwi kierowcy są zablokowane, powoduje automatyczne zablokowanie pokrywy bagażnika.

- Określone światła zewnętrzne trzykrotnie zamigają.

### ►► Otwieranie/zamykanie pokrywy bagażnika

Przy wysiadaniu z pojazdu nie pozostawiać kluczyka wewnątrz. Pilot należy zabrać ze sobą.

### Wersje z systemem dostępu bezkluczykowego

Nawet gdy nie ma się przy sobie pilota systemu dostępu bezkluczykowego można odblokować pokrywę bagażnika, gdy inna osoba posiadająca pilota znajduje się zasięgu działania systemu.

Zamknąć pokrywę bagażnika, nie pozostawiając pilota systemu dostępu bezkluczykowego wewnątrz. Rozlegnie się sygnał brzęczyka i nie będzie można zablokować pokrywy bagażnika.

## ■ Użycie pilota zdalnego sterowania\*

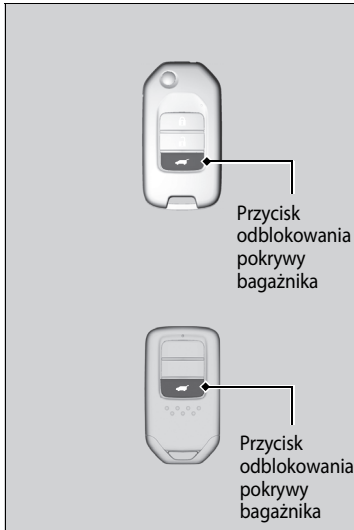

Nacisnąć przycisk odblokowania pokrywy bagażnika w celu odblokowania zamka pokrywy.

## ▣ Użycie pilota zdalnego sterowania\*

Jeśli pokrywa bagażnika została odblokowana i otwarta za pomocą pilota zdalnego sterowania albo pilota systemu dostępu bezkluczykowego\*, po zamknięciu pokrywy jej zamek automatycznie się zablokuje.

\* Niedostępne w niektórych wersjach

## Otwieranie/zamykanie pokrywy bagażnika sterowanej elektrycznie \*

Pokrywę bagażnika sterowaną elektrycznie można obsługiwać za pomocą przycisku znajdującego się na pilocie zdalnego sterowania, przycisku znajdującego się na panelu sterowania po stronie kierowcy, przez naciśnięcie klamki zewnętrznej lub przycisku na pokrywie bagażnika albo przez podnoszenie i opuszczanie stopy pod środkową częścią tylnego zderzaka (funkcja dostępu bez użycia rąk).

### Wersje z bezstopniową skrzynią biegów

Pokrywę bagażnika sterowaną elektrycznie można otworzyć/zamknąć, gdy dźwignia skrzyni biegów jest w położeniu **P**.

### Wersje z ręczną skrzynią biegów

Pokrywę bagażnika sterowaną elektrycznie można otworzyć/zamknąć, gdy hamulec postojowy jest zaciągnięty.

### ► Otwieranie/zamykanie pokrywy bagażnika sterowanej elektrycznie \*

## NIEBEZPIECZEŃSTWO

Otwarcie lub zamknięcie pokrywy bagażnika sterowanej elektrycznie w momencie, gdy na drodze pokrywy znajduje się część ciała może spowodować poważne obrażenia.

Upewnić się, że żadna osoba ani żaden przedmiot nie znajdują się na drodze pokrywy bagażnika przed jej otwarciem lub zamknięciem.

**NIEBEZPIECZEŃSTWO:** Wsiadając z pojazdu (także wraz z innymi osobami), należy zawsze pamiętać o zabraniu ze sobą kluczyka.

### UWAGA

Nie popychać ani nie ciągnąć pokrywy bagażnika sterowanej elektrycznie w momencie jej automatycznego zamykania lub otwierania. Użycie siły podczas otwierania lub zamykania pokrywy bagażnika sterowanej elektrycznie może doprowadzić do zdeformowania ramy pokrywy.

Przed otwarciem lub zamknięciem pokrywy bagażnika sterowanej elektrycznie należy się upewnić, że za pojazdem jest wystarczająco dużo wolnego miejsca. Osoby przebywające w pobliżu pokrywy bagażnika są szczególnie narażone na poważne obrażenia głowy. Szczególną ostrożność należy zachować, gdy w pobliżu znajdują się dzieci.

## Korzystanie z funkcji dostępu bez użycia rąk

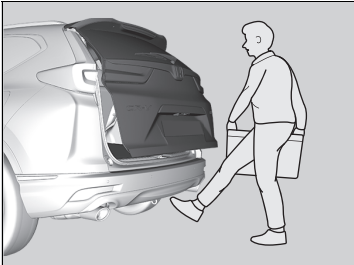

Mając przy sobie pilota systemu dostępu bezkluczykowego, pokrywę bagażnika sterowaną elektrycznie można otworzyć lub zamknąć, wykonując stopą ruch do przodu i do tyłu (jak przy kopnięciu) pod środkową częścią tylnego zderzaka.

- Określone światła zewnętrzne zaczną migać, a następnie pokrywa bagażnika zacznie się poruszać.

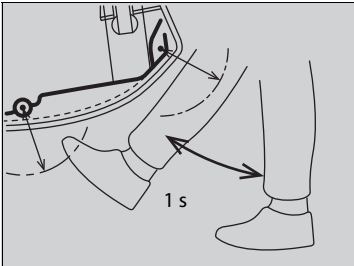

## ► Korzystanie z funkcji dostępu bez użycia rąk

Podczas opadów deszczu lub w innych sytuacjach, gdy pojazd jest mokry, czujnik może nie wykrywać prawidłowo ruchu nogi.

Podczas czynności przy tylnej części pojazdu lub w jej pobliżu kierowca może przypadkiem otworzyć lub zamknąć klapę bagażnika.

Aby uniknąć takich sytuacji, należy na ekranie systemu audio/ekranie informacyjnym wybrać menu ustawień osobistych i wyłączyć tę funkcję.

► **Funkcje podlegające konfiguracji** str. 408

Przytrzymanie stopy pod zderzakiem przez zbyt długi czas nie spowoduje otwarcia ani zamknięcia pokrywy bagażnika.

Funkcja nie będzie działać, jeśli dana osoba nie ma przy sobie pilota systemu dostępu bezkluczykowego. Należy pamiętać o zabraniu pilota systemu dostępu bezkluczykowego.

Ruch kopnięcia powinien trwać około 1 sekundy.



## ■ Użycie pilota zdalnego sterowania zamkami

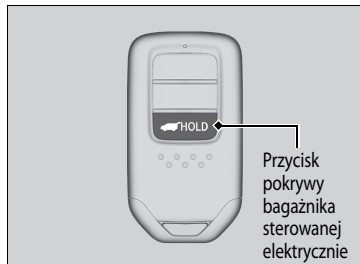

Nacisnąć i przytrzymać ponad sekundę przycisk pokrywy bagażnika sterowanej elektrycznie, gdy jest włączony tryb zasilania POJAZD WYŁĄCZONY (BLOKADA).

► Określone światła zewnętrzne trzykrotnie zamigają.

Ponowne naciśnięcie przycisku w trakcie ruchu pokrywy bagażnika sterowanej elektrycznie spowoduje jej zatrzymanie.

Po naciśnięciu i przytrzymaniu przycisku przez ponad jedną sekundę pokrywa zmieni kierunek ruchu.

## ■ Dostosowanie czasu otwarcia pokrywy bagażnika

**Dowolny czas:** Pokrywa bagażnika sterowana elektrycznie odblokowuje się i otwiera jednocześnie. Jest to ustawienie domyślne.

**Po odblokowaniu:** Pokrywa bagażnika otwiera się, gdy wszystkie drzwi zostaną odblokowane.

🔧 **Funkcje podlegające konfiguracji** str. 408

## 🔧 Otwieranie/zamykanie pokrywy bagażnika sterowanej elektrycznie \*

Pokrywy bagażnika sterowanej elektrycznie nie można otworzyć lub zamknąć w następujących warunkach:

- Silnik uruchomiony w trakcie automatycznego otwierania lub zamykania pokrywy bagażnika.
- Pojazd zaparkowany na podłożu o stromym nachyleniu.
- Pojazd rozkołysany przez duży wiatr.
- Pokrywa bagażnika lub dach pokryty śniegiem lub lodem.

Zamknięcie pokrywy bagażnika sterowanej elektrycznie w sytuacji, gdy są zablokowane zamki wszystkich drzwi, powoduje automatyczne zablokowanie zamka pokrywy i zamiganie określonych świateł zewnętrznych.

Wymiana akumulatora lub bezpiecznika pokrywy bagażnika sterowanej elektrycznie przy otwartej pokrywie bagażnika może spowodować brak działania pokrywy bagażnika. Działanie pokrywy bagażnika sterowanej elektrycznie zostanie przywrócone po ręcznym zamknięciu pokrywy bagażnika.

Montaż podzespołów innych niż oryginalne akcesoria Honda na pokrywie bagażnika sterowanej elektrycznie czasami uniemożliwia całkowite otwarcie lub zamknięcie pokrywy bagażnika.

Przed przystąpieniem do rozładunku lub załadunku bagażu należy sprawdzić, czy pokrywa bagażnika jest całkowicie otwarta.

Brzęczyk emituje sygnał dźwiękowy w przypadku ruszenia z otwartą lub niedomkniętą pokrywą bagażnika sterowaną elektrycznie.

## Korzystanie z przycisku otwierania pokrywy bagażnika sterowanej elektrycznie

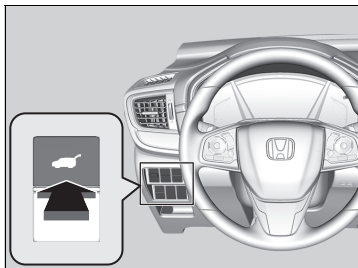

Aby otworzyć lub zamknąć pokrywę bagażnika sterowaną elektrycznie, należy nacisnąć przycisk sterujący na około jedną sekundę.

► Określone światła zewnętrzne trzykrotnie zamigają.

Ponowne naciśnięcie przycisku w trakcie ruchu pokrywy bagażnika sterowanej elektrycznie spowoduje jej zatrzymanie.

Po naciśnięciu i przytrzymaniu przycisku przez około jedną sekundę pokrywa zmieni kierunek ruchu.

## ☒ Otwieranie/zamykanie pokrywy bagażnika sterowanej elektrycznie\*

Jeżeli pokrywa bagażnika sterowana elektrycznie napotka opór w trakcie otwierania lub zamykania, funkcja automatycznej zmiany kierunku spowoduje cofnięcie się pokrywy bagażnika. Brzęczyk emituje trzy sygnały dźwiękowe.

Funkcja automatycznej zmiany kierunku wyłącza wykrywanie, gdy pokrywa bagażnika jest prawie całkowicie zamknięta, aby umożliwić jej domknięcie.

Nie dotykać czujników umieszczonych z obydwu stron pokrywy bagażnika. Pokrywa bagażnika sterowana elektrycznie nie zamknie się w przypadku dotknięcia czujnika lub próby jej ręcznego zamknięcia.

Uważać, aby nie zarysować czujników przedmiotem o ostrej krawędzi. Zarysowany czujnik może nie działać prawidłowo, co może być przyczyną wadliwego zamykania pokrywy bagażnika sterowanej elektrycznie.

\* Niedostępne w niektórych wersjach

## ■ Korzystanie z klamki zewnętrznej pokrywy bagażnika

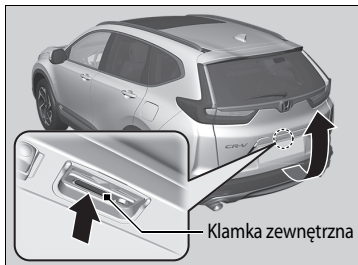

W razie naciśnięcia zewnętrznej klamki pokrywy bagażnika na nie dłużej niż jedną sekundę pokrywa otwiera się automatycznie.

- Aby ręcznie otworzyć pokrywę bagażnika, naciśnij i przytrzymaj przycisk przez ponad jedną sekundę.

➤ **Pokrywa bagażnika** str. 189

Mając przy sobie pilot dostępu bezkluczykowego nie ma potrzeby odblokowywania pokrywy bagażnika przed jej otwarciem.

Ponowne naciśnięcie klamki w trakcie ruchu pokrywy bagażnika sterowanej elektrycznie spowoduje jej zatrzymanie. Naciśnięcie klamki powoduje zmianę kierunku ruchu pokrywy.

## ►► Korzystanie z klamki zewnętrznej pokrywy bagażnika

Przy wysiadaniu z pojazdu nie pozostawiaj kluczyka wewnątrz. Pilot należy zabrać ze sobą.

Nawet gdy nie masz przy sobie pilota systemu dostępu bezkluczykowego można odblokować pokrywę bagażnika, gdy inna osoba posiadająca pilota znajduje się zasięgu działania systemu.

Zamknąć pokrywę bagażnika, nie pozostawiając pilota systemu dostępu bezkluczykowego wewnątrz. Rozlegnie się sygnał brzęczyka i nie będzie można zablokować pokrywy bagażnika.

Można włączyć lub wyłączyć funkcję elektrycznego sterowania pokrywą bagażnika.

➤ **Funkcje podlegające konfiguracji** str. 408

## ■ Używanie wewnętrznego przycisku pokrywy bagażnika



Nacisnąć przycisk wewnętrzny znajdujący się na pokrywie bagażnika sterowanej elektrycznie, aby ją zamknąć.

Ponowne naciśnięcie przycisku wewnętrznego w trakcie ruchu pokrywy bagażnika sterowanej elektrycznie spowoduje jej zatrzymanie. Po ponownym naciśnięciu i zwolnieniu przycisku wewnętrznego pokrywa bagażnika sterowana elektrycznie zmieni kierunek ruchu.

## ■ Programowanie położenia pokrywy bagażnika

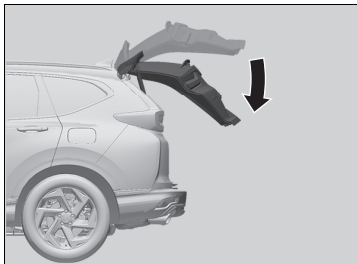

Można zaprogramować, do jakiego stopnia pokrywa bagażnika sterowana elektrycznie ma się automatycznie otwierać.

W celu zaprogramowania:

1. Otworzyć pokrywę bagażnika dożądanego położenia.
2. Nacisnąć i przytrzymać przycisk wewnętrzny pokrywy bagażnika. Rozlegnie się jeden długi sygnał dźwiękowy, a następnie zostaną wyemitowane dwa krótkie sygnały dźwiękowe.

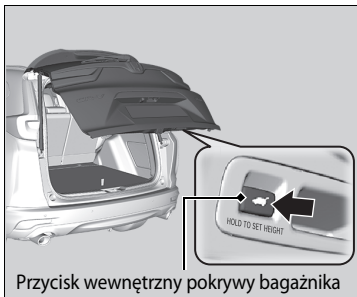

## ►► Programowanie położenia pokrywy bagażnika

Kiedy pokrywa bagażnika jest tylko nieznacznie otwarta, położenia nie można zaprogramować pomimo naciśnięcia przycisku wewnętrznego.

Aby przeprogramować pokrywę bagażnika tak, żeby otwierała się całkowicie, należy ręcznie ustawić ją w najwyższym położeniu, a następnie postępować zgodnie ze wskazówkami z kroku 2.

## Funkcja automatycznego zamykania

Ręczne zamknięcie pokrywy bagażnika sterowanej elektrycznie powoduje jej automatyczne zablokowanie.

## Zabezpieczenie przed opadnięciem pokrywy bagażnika

Ta funkcja powoduje automatyczne obniżenie pokrywy bagażnika sterowanej elektrycznie, gdy istnieje ryzyko, że całkowicie otwarta pokrywa mogłaby opaść samoczynnie (na przykład pod ciężarem śniegu). Podczas opuszczania pokrywy emitowany jest sygnał dźwiękowy.

### ⓘ Funkcja automatycznego zamykania

Funkcja automatycznego zamykania nie będzie działać w przypadku naciśnięcia zewnętrznej klamki pokrywy bagażnika w trakcie jej zamykania.

#### UWAGA

Nie należy wywierać żadnej siły na pokrywę bagażnika w trakcie jej blokowania.

Podczas ręcznego zamykania pokrywy bagażnika nie trzymać rąk w jej pobliżu. Trzymanie rąk w pobliżu pokryw i elementów z nią sąsiadujących podczas jej blokowania jest niebezpieczne.

### ⓘ Zabezpieczenie przed opadnięciem pokrywy bagażnika

Próba ręcznego zamknięcia pokrywy bagażnika sterowanej elektrycznie podjęta tuż po jej całkowitym otwarciu może spowodować uaktywnienie zabezpieczenia przed opadnięciem pokrywy.

Jeśli uaktywni się zabezpieczenie przed opadnięciem pokrywy bagażnika, należy poczekać na całkowite zamknięcie pokrywy. Nie zbliżać się do pokrywy bagażnika sterowanej elektrycznie w trakcie zmiany jej położenia.

Jeśli zabezpieczenie przed opadnięciem pokrywy bagażnika stale się uaktywnia, zwrócić się do ASO Honda.

## Układ immobilizera

Układ immobilizera uniemożliwia uruchomienie silnika za pomocą kluczyka, który nie został wcześniej zarejestrowany. Każdy kluczyk ma elektroniczny nadajnik, który za pośrednictwem sygnałów elektronicznych weryfikuje kluczyk.

Wkładając kluczyk do wyłącznika zapłonu\* lub naciskając przycisk **ENGINE START/STOP**\*, należy zwracać uwagę na następujące zalecenia:

- W pobliżu wyłącznika zapłonu\* lub przycisku **ENGINE START/STOP**\* nie trzymać przedmiotów, które emitują silne fale radiowe.
- Należy się upewnić, że kluczyk nie jest osłonięty metalem ani nie dotyka metalowego przedmiotu.
- Nie trzymać kluczyka innego pojazdu wyposażonego w układ immobilizera w pobliżu wyłącznika zapłonu\* ani przycisku **ENGINE START/STOP**\*.

Nie trzymać kluczyka w pobliżu przedmiotów emitujących pole magnetyczne. Urządzenia elektroniczne, takie jak telewizory i systemy audio, tworzą silne pola magnetyczne. Należy pamiętać, że nawet breloczki mogą emitować takie pole.

### » Układ immobilizera

#### UWAGA

Pozostawienie kluczyka w pojeździe może umożliwić kradzież pojazdu lub spowodować jego przypadkowe ruszenie.

Wychodząc z pojazdu i zostawiając go bez dozoru, należy zawsze zabierać ze sobą kluczyk.

Nie należy podejmować prób modyfikowania układu ani dodawania do niego innych urządzeń.

Takie działania może doprowadzić do uszkodzenia układu i spowodować, że nie będzie można używać pojazdu.

Jeśli pomimo kilku prób układ nie rozpoznaje kodu kluczyka, należy skontaktować się z ASO Honda. W przypadku utraty jednego kluczyka lub braku możliwości uruchomienia silnika należy skontaktować się z ASO.

#### Wersja z kierownicą po prawej stronie

Przed przekreśleniem wyłącznika zapłonu do położenia ZAPŁON \*1 po raz pierwszy od odłączenia akumulatora wcisnąć i przytrzymać pedał hamulca.

\*1: Wersje z systemem dostępu bezkluczykowego mają przycisk **ENGINE START/STOP** zamiast wyłącznika zapłonu.

\* Niedostępne w niektórych wersjach

## Alarm

Alarm włącza się po otwarciu drzwi, pokrywy bagażnika lub pokrywy silnika bez użycia pilota zdalnego sterowania lub układu dostępu bezkluczykowego\*.

### ■ Po włączeniu alarmu układu przeciwkradzieżowego

Sygnal dźwiękowy rozbrzmiewa w sposób przerywany i migają określone światła zewnętrzne.

### ■ Rozbrojenie alarmu

Odblokować pojazd za pomocą pilota zdalnego sterowania, układu dostępu bezkluczykowego\* albo poprzez ustawienie wyłącznika zapłonu w położeniu ZAPŁON **II**\*<sup>1</sup>. Alarm zostanie rozbrojony, sygnał dźwiękowy nie będzie działał i światła nie będą migać.

### ■ Uzbrajanie alarmu

Układ alarmu aktywuje się automatycznie, gdy spełnione są następujące warunki:

- Wyłącznik zapłonu znajduje się w położeniu BLOKADA **0**\*<sup>1</sup>.
- Pokrywa silnika jest zamknięta.
- Wszystkie zamki drzwi i zamek bagażnika są blokowane kluczykiem, pilotem zdalnego sterowania lub za pomocą systemu dostępu bezkluczykowego\*.

#### Wersje bez systemu dostępu bezkluczykowego

- Kluczyk został wyjęty z wyłącznika zapłonu.

\*1: Wersje z systemem dostępu bezkluczykowego mają przycisk **ENGINE START/STOP** zamiast wyłącznika zapłonu.

\* Niedostępne w niektórych wersjach

#### Alarm

Nie należy podejmować prób wymiany tego układu ani dodania do niego innych urządzeń.

Takie działania może doprowadzić do uszkodzenia układu i spowodować, że nie będzie można używać pojazdu.

Alarm układu przeciwkradzieżowego pozostaje aktywny przez około 5 minut, a następnie się wyłącza.

Układ wykonuje dziesięć 30-sekundowych cykli, podczas których emitowany jest sygnał dźwiękowy oraz miga lampka awaryjna.

Zależnie od okoliczności układ przeciwkradzieżowy może pozostać aktywny przez ponad 5 minut.

Nie uzbrajać alarmu, gdy w pojeździe znajdują się osoby lub otwarte jest okno. Układ może się przypadkowo włączyć podczas:

- Odblokowania drzwi za pomocą przycisku blokady.
- Otwierania pokrywy silnika za pomocą jej dźwigni zwalniania.

Jeśli po uzbrojeniu alarmu nastąpi rozładowanie akumulatora, to po naładowaniu lub wymianie akumulatora alarm może się włączyć.

W takim przypadku należy wyłączyć alarm, odblokowując drzwi za pomocą pilota zdalnego sterowania zamkami lub pilota systemu dostępu bezkluczykowego\*.

Po odblokowaniu drzwi za pomocą kluczyka podczas aktywacji systemu bezpieczeństwa alarm zostanie wyłączony.



## ■ Kiedy alarm jest uzbrojony

Wskaźnik alarmu systemu bezpieczeństwa na tablicy wskaźników miga, a interwał migania zmienia się po około 15 sekundach.

## ■ Rozbrojenie alarmu

Alarm układu przeciwkradzieżowego zostaje rozbrojony w przypadku odblokowania zamków pilotem zdalnego sterowania lub pilotem systemu dostępu bezkluczykowego\* albo poprzez ustawienie wyłącznika zapłonu w położeniu ZAPŁON \*<sup>1</sup>. Jednocześnie gaśnie wskaźnik alarmu.

## » Alarm

### Modele z czujnikami ultradźwiękowymi lub czujnikiem przechyłu

Układ może się przypadkowo włączyć, np. gdy:

- pojazd jest zaparkowany w garażu zautomatyzowanym;
- pojazd jest myty wodą pod wysokim ciśnieniem lub w myjni automatycznej;
- pojazd jest transportowany pociągiem, statkiem lub na przyczepie;
- pojazd przebywa pod gołym niebem podczas ulewnego deszczu lub burzy;
- z pojazdu usuwany jest lód.

Można użyć wyłącznika czujnika ultradźwiękowego (**OFF**) i wyłącznika czujnika przechyłu (**OFF**), aby alarm układu przeciwkradzieżowego się nie włączył.

➤ **Czujniki ultradźwiękowe\*** str. 203

➤ **Czujnik przechyłu\*** str. 204

\*1: Wersje z systemem dostępu bezkluczykowego mają przycisk **ENGINE START/STOP** zamiast wyłącznika zapłonu.

\* Niedostępne w niektórych wersjach

## Czujniki ultradźwiękowe\*

Czujniki ultradźwiękowe aktywują się tylko po uzbrojeniu alarmu. Gdy czujniki wykryją, że ktoś porusza się wewnątrz pojazdu lub wchodzi do niego przez okno, czujnik wygeneruje alarm.

### ■ Uzbrajanie alarmu bez aktywowania czujników ultradźwiękowych

Istnieje możliwość włączenia alarmu bez aktywowania czujnika ultradźwiękowego.



Aby wyłączyć układ czujnika ultradźwiękowego, nacisnąć wyłącznik czujnika ultradźwiękowego OFF po wyjęciu kluczyka z wyłącznika zapłonu lub z kluczykiem w wyłączniku zapłonu ustawionym w położeniu AKCESORIA **I** lub BLOKADA **0**\*1.

▶ Lampka  zapali się na czerwono.

Aby włączyć ponownie układ, nacisnąć wyłącznik czujnika ultradźwiękowego.



Czujniki ultradźwiękowe włączają się przy każdej aktywacji układu przeciwkradzieżowego, nawet jeśli przy ostatnim użyciu alarmu były wyłączone.



\*1: Wersje z systemem dostępu bezkluczykowego mają przycisk **ENGINE START/STOP** zamiast wyłącznika zapłonu.

\* Niedostępne w niektórych wersjach

### ☒ Czujniki ultradźwiękowe\*

Niezależnie od tego, czy czujniki ultradźwiękowe zostały aktywowane czy nie, układ przeciwkradzieżowy można wyłączyć tylko za pomocą pilota zdalnego sterowania lub systemu dostępu bezkluczykowego\*, a nie za pomocą kluczyka.

Istnieje możliwość określenia, czy układ przeciwkradzieżowy pojazdu został aktywowany bez wiedzy właściciela. Jeśli układ przeciwkradzieżowy został aktywowany, po odblokowaniu drzwi i wyłączeniu układu przez 5 minut miga lampka . Jeśli jednak zostanie uruchomiony silnik, lampka  przestanie migać po 5 sekundach.

Jeśli czujnik ultradźwiękowy uległ awarii lub wystąpił inny problem, po odblokowaniu drzwi i wyłączeniu układu przez 5 minut miga lampka . Jeśli jednak zostanie uruchomiony silnik, lampka  zgaśnie.

Czujniki ultradźwiękowe mogą przypadkowo włączyć układ przeciwkradzieżowy, np. gdy:

- ktoś przebywa w pojeździe;
- okno jest otwarte;
- w pojeździe wiszą akcesoria lub odzież.

## Czujnik przechyłu \*

Czujnik przechyłu aktywuje się tylko po uzbrojeniu alarmu. Jeśli ktoś podnosi pojazd w celu jego odholowania lub zdjęcia koła itp., czujnik wygeneruje alarm.

### ■ Uzbrajanie układu przeciwkradzieżowego bez aktywowania czujnika przechyłu

Istnieje możliwość włączenia alarmu układu przeciwkradzieżowego bez aktywowania czujnika przechyłu.



Aby wyłączyć czujnik przechyłu, nacisnąć wyłącznik czujnika przechyłu (OFF) po wyjęciu kluczyka z wyłącznika zapłonu lub z kluczykiem w wyłączniku zapłonu ustawionym w położeniu AKCESORIA [1] lub BLOKADA [0]\*1.

► Lampka [OFF] zapali się na czerwono.

Aby włączyć ponownie układ, nacisnąć wyłącznik czujnika przechyłu.

Czujnik przechyłu włącza się przy każdej aktywacji układu przeciwkradzieżowego, nawet jeśli przy ostatnim użyciu alarmu były wyłączone.

### ☒ Czujnik przechyłu \*

Niezależnie od tego, czy czujnik przechyłu został aktywowany czy nie, układ przeciwkradzieżowy można wyłączyć tylko za pomocą pilota zdalnego sterowania lub systemu dostępu bezkluczykowego \*, a nie za pomocą kluczyka.

Istnieje możliwość określenia, czy układ przeciwkradzieżowy pojazdu został aktywowany bez wiedzy właściciela. Jeśli układ przeciwkradzieżowy został aktywowany, po odblokowaniu drzwi i wyłączeniu układu przez 5 minut miga lampka [OFF]. Jeśli jednak zostanie uruchomiony silnik, lampka [OFF] przestanie migać po 5 sekundach.

Jeśli czujnik przechyłu uległ awarii lub wystąpił inny problem, po odblokowaniu drzwi i wyłączeniu układu przez 5 minut miga lampka [OFF]. Jeśli jednak zostanie uruchomiony silnik, lampka [OFF] zgaśnie.

Nie ustawiać czujnika przechyłu, gdy pojazd znajduje się na dźwigu.

\*1: Wersje z systemem dostępu bezkluczykowego mają przycisk **ENGINE START/STOP** zamiast wyłącznika zapłonu.

\* Niedostępne w niektórych wersjach

## Blokada Super Lock\*

Włączona funkcja podwójnej blokady unieruchamia przyciski blokady na wszystkich drzwiach.

### ■ Włączanie funkcji podwójnej blokady zamków

- W ciągu pięciu sekund obrócić dwukrotnie klucz w zamku drzwi kierowcy w kierunku przodu pojazdu.
- Nacisnąć dwukrotnie przycisk blokady na pilocie zdalnego sterowania zamkami w ciągu pięciu sekund.

#### Wersje z systemem dostępu bezkluczykowego

- Dwukrotnie w ciągu pięciu sekund dotknąć czujnika blokady drzwi na klamce drzwi lub nacisnąć przycisk blokady pokrywy bagażnika.

### ■ Wyłączanie funkcji podwójnej blokady zamków

Odblokować drzwi kierowcy za pomocą pilota zdalnego sterowania zamkami lub pilota systemu dostępu bezkluczykowego\*.

#### ⚠ Blokada Super Lock\*

### ⚠ NIEBEZPIECZEŃSTWO

Przy włączonej podwójnej blokadzie, w pojeździe nie powinna przebywać żadna osoba. Osoby zablokowane wewnątrz mogą nabawić się poważnej choroby lub umrzeć w wyniku ciepła nagromadzonego w pojeździe wystawionym na działanie promieni słonecznych.

Przed włączeniem podwójnej blokady zamków należy sprawdzić, czy wszystkie osoby wysiadły z samochodu.

Nie odblokowywać drzwi za pomocą kluczyka. Włączy się alarm.

Po włączeniu funkcji podwójnej blokady pozostanie ona włączona nawet po odblokowaniu klapy tylnej.

\* Niedostępne w niektórych wersjach

## Otwieranie/zamykanie szyb sterowanych elektrycznie

Szyby sterowane elektrycznie można otwierać i zamykać za pomocą przełączników na drzwiach, gdy wyłącznik zapłonu jest ustawiony w położeniu ZAPŁON <sup>\*1</sup>.

Przełączniki po stronie kierowcy umożliwiają otwieranie i zamykanie wszystkich szyb. Przycisk blokady szyb sterowanych elektrycznie musi być wyłączony (nie wciśnięty, lampka wyłączona), aby można było otwierać i zamykać szyby przełącznikami w innych drzwiach.

Po naciśnięciu przycisku blokady szyb sterowanych elektrycznie zapala się lampka — odtąd można sterować tylko szybą w drzwiach kierowcy. Nacisnąć przycisk blokady szyb sterowanych elektrycznie, gdy w pojeździe są dzieci.

\*1: Wersje z systemem dostępu bezkluczykowego mają przycisk **ENGINE START/STOP** zamiast wyłącznika zapłonu.

### » Otwieranie/zamykanie szyb sterowanych elektrycznie

#### **NIEBEZPIECZEŃSTWO**

Zamknięcie szyby sterowanej elektrycznie w sytuacji, gdy znajdują się nad nią palce lub ręka, może spowodować poważne obrażenia.

Przed zamknięciem szyb należy się upewnić, że pasażerowie nie dotykają szyb i żadna część ich ciała nie jest na drodze przesuwania się szyby.

**NIEBEZPIECZEŃSTWO:** Wysiadając z pojazdu (także wraz z innymi osobami), należy zawsze pamiętać o zabraniu ze sobą kluczyka.

Szyby sterowane elektrycznie działają przez 10 minut od momentu ustawienia wyłącznika zapłonu w położenie BLOKADA <sup>\*1</sup>. Zamknięcie drzwi kierowcy powoduje anulowanie tej funkcji.

## Otwieranie/zamykanie szyb za pomocą funkcji automatycznego otwierania/zamykania szyb

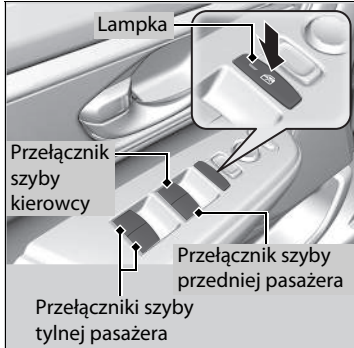

### ■ Sterowanie ręczne

**Aby otworzyć:** Przesunąć przełącznik lekko w dół i przytrzymać go w takim położeniu do momentu uzyskaniażądanego położenia.

**Aby zamknąć:** Przesunąć przełącznik lekko w górę i przytrzymać go w takim położeniu do momentu uzyskaniażądanego położenia.

### ■ Działanie automatyczne

**Aby otworzyć:** Nacisnąć przełącznik mocno w dół.

**Aby zamknąć:** Pociągnąć przełącznik mocno w górę.

Szyba całkowicie otworzy się lub zamknie. Aby zatrzymać szybę w dowolnym momencie, należy krótko nacisnąć lub pociągnąć przełącznik.

### ☒ Otwieranie/zamykanie szyb sterowanych elektrycznie

#### Automatyczna zmiana kierunku

Jeśli szyba elektryczna wykryje opór podczas automatycznego zamykania, spowoduje to zatrzymanie zamykania i zmianę kierunku przesuwu.

Funkcja automatycznej zmiany kierunku dla szyby kierowcy jest wyłączana w przypadku ciągłego ciągnięcia przełącznika w górę.

Funkcja automatycznej zmiany kierunku wyłącza wykrywanie, gdy szyba jest prawie całkowicie zamknięta, aby umożliwić domknięcie okna.

## Otwieranie/zamykanie szyb za pomocą pilota zdalnego sterowania

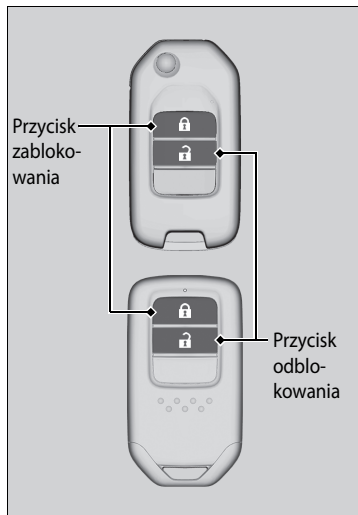

**Aby otworzyć:** Nacisnąć przycisk odblokowania, a następnie w ciągu 10 sekund nacisnąć go ponownie i przytrzymać.

**Aby zamknąć:** Nacisnąć przycisk blokowania, a następnie w ciągu 10 sekund nacisnąć go ponownie i przytrzymać.

Jeśli szyby zatrzymają się w połowie drogi, powtórzyć czynność.

### » Otwieranie/zamykanie szyb za pomocą pilota zdalnego sterowania

#### Wersje z dachem panoramicznym

W przypadku otwierania/zamykania szyb za pomocą pilota zdalnego sterowania automatycznie otwiera się również dach panoramiczny.

## Zamykanie szyb za pomocą kluczyka

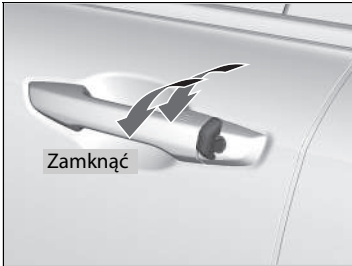

**Aby zamknąć:** Zablokować zamek drzwi kierowcy za pomocą kluczyka. W ciągu 10 sekund od powrotu kluczyka do położenia środkowego przekręcić kluczyk w kierunku blokowania i przytrzymać go w tym położeniu.

Aby zatrzymać szyby w żądanym położeniu, należy zwolnić kluczyk. Jeśli zachodzi potrzeba korekty położenia, należy powtórzyć opisane czynności.

## »» Zamykanie szyb za pomocą kluczyka

### Wersje z dachem panoramicznym

W przypadku zamykania szyb za pomocą kluczyka automatycznie zamyka się również dach panoramiczny.



### Otwieranie/zamykanie dachu panoramicznego

Dach panoramiczny można obsługiwać tylko wtedy, gdy jest włączony tryb zasilania WŁĄCZONE. Do otwierania i zamykania dachu panoramicznego służy przełącznik znajdujący się w przedniej części sufitu.

#### » Otwieranie/zamykanie dachu panoramicznego

### NIEBEZPIECZEŃSTWO

Przycięcie dłoni lub palców przez zamykający się lub otwierający dach panoramiczny może spowodować poważne obrażenia.

Nie trzymać dłoni ani palców na drodze przesuwającego się dachu panoramicznego.

**NIEBEZPIECZEŃSTWO:** Wsiadając z pojazdu (także wraz z innymi osobami), należy zawsze pamiętać o zabranii ze sobą kluczyka.

#### UWAGA

Otwarcie dachu panoramicznego podczas mrozu lub w sytuacji, gdy jest pokryty śniegiem lub lodem, może spowodować uszkodzenie płatu lub silnika dachu.

Dach panoramiczny i roleta przeciwsłoneczna działają do 10 minut od momentu ustawienia trybu zasilania POJAZD WYŁĄCZONY (BLOKADA). Zamknięcie drzwi kierowcy powoduje anulowanie tej funkcji.

#### ☒ Otwieranie/zamykanie dachu panoramicznego

W przypadku wykrycia oporu nastąpi aktywacja funkcji automatycznej zmiany kierunku, powodując przesuwanie dachu panoramicznego w przeciwnym kierunku, a następnie jego zatrzymanie. Funkcja automatycznej zmiany kierunku wyłącza wykrywanie oporu, gdy dach panoramiczny jest prawie całkowicie zamknięty, aby umożliwić jego domknięcie.

Dachem panoramicznym można sterować za pomocą pilota zdalnego sterowania lub kluczyka.

☒ **Otwieranie/zamykanie szyb za pomocą pilota zdalnego sterowania** str. 208

☒ **Zamykanie szyb za pomocą kluczyka** str. 209

## Korzystanie z przełącznika dachu panoramicznego

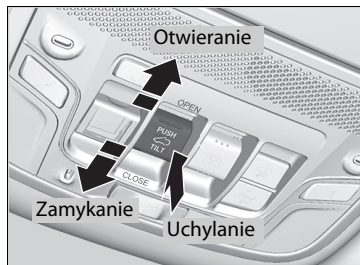

### ■ Działanie automatyczne

**Aby otworzyć:** Pociągnąć przełącznik mocno w tył.

**Aby zamknąć:** Pociągnąć przełącznik mocno w przód.

Dach panoramiczny automatycznie całkowicie się otworzy lub zamknie. Aby zatrzymać dach panoramiczny w wybranym położeniu, należy krótko pociągnąć lub nacisnąć przełącznik.

### ■ Sterowanie ręczne

**Aby otworzyć:** Przesunąć przełącznik lekko w tył i przytrzymać go w takim położeniu do momentu uzyskaniażądanego położenia.

**Aby zamknąć:** Przesunąć przełącznik lekko w przód i przytrzymać go w takim położeniu do momentu uzyskaniażądanego położenia.

### ■ Uchylanie dachu panoramicznego

**W celu uchylecia okna dachowego:** Nacisnąć środkową część przełącznika sterującego dachem panoramicznym.

- ▶ Rolety przeciwsłoneczne otworzą się automatycznie, a dach panoramiczny zacznie się uchylać.

**Aby zamknąć:** przesunąć przełącznik mocno do przodu, a następnie zwolnić go.

## ▶▶ Korzystanie z przełącznika dachu panoramicznego

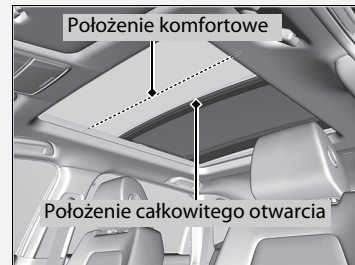

Panoramicznego dachu nie można całkowicie otworzyć jednym ruchem. Panoramiczny dach ma pozycję „comfort” lub pozycję zmniejszającą hałas, w której dach zostaje zatrzymany. Gdy dach zatrzyma się w tej pozycji, ponownie pociągnąć przełącznik do tyłu, aby całkowicie otworzyć dach.

Za każdym razem, gdy dach jest otwierany, roleta przeciwsłoneczna przesuwa się razem z nim. Jednak gdy dach panoramiczny się zamyka, roleta przeciwsłoneczna się nie przesuwa.

Przy uchyleniu dachu panoramicznego roleta przeciwsłoneczna otwiera się lekko, aby wpuścić świeże powietrze. Podczas zamykania dachu panoramicznego od tego położenia, roleta przeciwsłoneczna przesuwa się do położenia zamkniętego.

## Korzystanie z przełącznika rolety przeciwsłonecznej

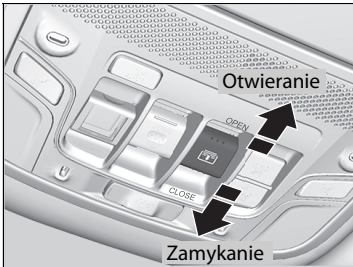

### ■ Działanie automatyczne

**Aby otworzyć:** Pociągnąć przełącznik mocno w tył.

**Aby zamknąć:** Pociągnąć przełącznik mocno w przód.

Roleta przeciwsłoneczna automatycznie całkowicie się otworzy lub zamknie. Aby zatrzymać roletę przeciwsłoneczną w wybranym położeniu, naciśnij krótko przełącznik.

### ■ Sterowanie ręczne

**Aby otworzyć:** Przesunąć przełącznik lekko w tył i przytrzymać go w takim położeniu do momentu uzyskaniażądanego położenia.

**Aby zamknąć:** Przesunąć przełącznik lekko w przód i przytrzymać go w takim położeniu do momentu uzyskaniażądanego położenia.

## ► Korzystanie z przełącznika rolety przeciwsłonecznej

Roletę przeciwsłoneczną można otworzyć lub zamknąć, aby wyregulować ilość światła, wpadającego do kabiny.

W przypadku otwierania rolety przeciwsłonecznej z pomocą przełącznika rolety przeciwsłonecznej panoramiczny dach nie przesuwają się.

Rolety przeciwsłonecznej nie można całkowicie zamknąć, gdy dach panoramiczny jest otwarty. W razie zamknięcia rolety przeciwsłonecznej przy otwartym dachu panoramicznym, roleta przeciwsłoneczna zatrzymuje się blisko szklanego dachu panoramicznego. Gdy przełącznik zostanie ponownie naciśnięty do przodu, roleta przeciwsłoneczna i dach panoramiczny zamkną się razem.

Wersje bez systemu dostępu bezkluczykowego

## Wyłącznik zapłonu

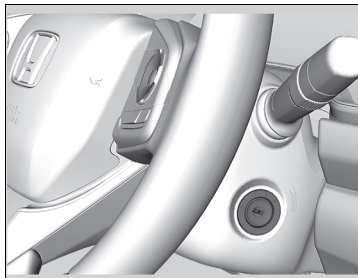

**0** BLOKADA: Kluczyk należy wkładać i wyjmować w tym położeniu.

**I** AKCESORIA: W tym położeniu można obsługiwać system audio i inne akcesoria.

**II** ZAPŁON: W tym położeniu kluczyk znajduje się podczas jazdy.

ROZRUCH **III**: To położenie, w którym następuje rozruch silnika. Po zwolnieniu kluczyk wraca do położenia ZAPŁON **II**.

### » Wyłącznik zapłonu

Wersje z ręczną skrzynią biegów

## ⚠ NIEBEZPIECZEŃSTWO

Wyjęcie kluczyka z wyłącznika zapłonu w trakcie jazdy powoduje blokadę układu kierowniczego. Może to doprowadzić do utraty kontroli nad pojazdem.



Kluczyk można wyjmować z wyłącznika zapłonu wyłącznie wtedy, gdy pojazd jest zaparkowany.

Wersje z bezstopniową skrzynią biegów

Nie można wyjąć kluczyka, dopóki dźwignia zmiany biegów znajduje się w położeniu **P**.

Wszystkie wersje

Otwarcie drzwi kierowcy, gdy wyłącznik zapłonu znajduje się w położeniu BLOKADA **0** lub AKCESORIA **I**, powoduje pojawienie się poniższych komunikatów w interfejsie informacji kierowcy:

- W położeniu BLOKADA **0**:  lub symbol **Ignition Key** (Kluczyk zapłonu)
- W położeniu AKCESORIA **I**:  lub symbol **Return IGN Switch To (0)** (Ustaw wyłącznik zapłonu w położenie (0))

Jeśli nie można obrócić kluczyka z położenia BLOKADA **0** do położenia AKCESORIA **I**, należy spróbować go obrócić podczas skręcania kierownicą w lewą i prawą stronę. Kierownica odblokuje się, pozwalając na przekręcenie kluczyka.

Wersje z systemem dostępu bezkluczykowego

## Przycisk ENGINE START/STOP

### Zmiana trybu zasilania

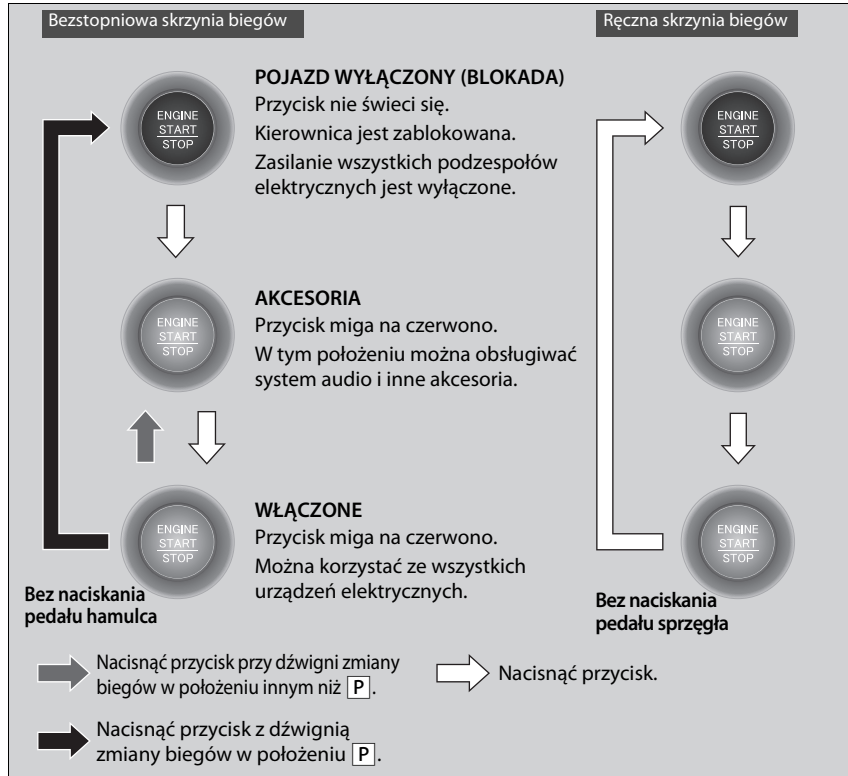

### Przycisk ENGINE START/STOP

Zakres roboczy przycisku **ENGINE START/STOP**  
Silnik można uruchomić, gdy pilot systemu dostępu bezkluczykowego jest wewnątrz pojazdu.

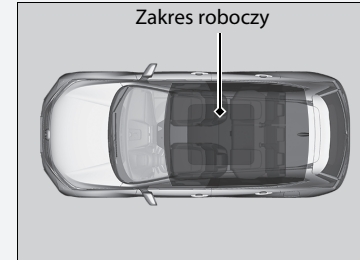

Jeśli bateria pilota systemu dostępu bezkluczykowego jest rozładowana, silnik może nie zostać uruchomiony po naciśnięciu przycisku **ENGINE START/STOP**. Jeżeli silnik nie uruchamia się, zapoznać się z informacjami dostępnymi pod następującym łączem.

➔ **Gdy bateria pilota systemu dostępu bezkluczykowego jest słaba** str. 742

Silnik można też wyłączyć, gdy pilot systemu dostępu bezkluczykowego znajduje się blisko drzwi lub szyby, nawet jeśli jest na zewnątrz pojazdu.

Tryb **WŁĄCZONE**:

Gdy pracuje silnik, przycisk **ENGINE START/STOP** ma kolor czerwony.

## ■ Automatyczne wyłączenie zasilania

Pozostawienie pojazdu na 30 do 60 minut z dźwignią zmiany biegów w położeniu **P** (bezystopniowa skrzynia biegów) i w trybie zasilania AKCESORIA powoduje automatyczne przejście w tryb podobny do POJAZD WYŁĄCZONY (BLOKADA), aby zapobiec rozładowaniu akumulatora.

Gdy tryb zostanie uruchomiony:

Kierownica nie blokuje się.

Nie można zablokować ani odblokować zamków drzwi za pomocą pilota zdalnego sterowania lub systemu dostępu bezkluczykowego.

Nacisnąć trzykrotnie przycisk **ENGINE START/STOP**, aby zmienić tryb zasilania na POJAZD WYŁĄCZONY (BLOKADA).

## ▣ Przycisk ENGINE START/STOP

Jeżeli tryb zasilania nie zmienia się z POJAZD WYŁĄCZONY (BLOKADA) na AKCESORIA, naciśnięcie przycisk **ENGINE START/STOP**, obracając kierownicą w lewo i w prawo. Kierownica odblokuje się, umożliwiając zmianę trybu zasilania.

Nie pozostawiać wyłącznika zapłonu w położeniu AKCESORIA lub ZAPŁON przy wysiadaniu z pojazdu.

## Funkcja przypominania o pilocie systemu dostępu bezkluczykowego



Jeśli jest ustawiony tryb zasilania inny niż WYŁ., pilot systemu dostępu bezkluczykowego został wyjęty z pojazdu, a drzwi są zamknięte, rozlegnie się alarm. Jeśli alarm nadal się włącza, umieścić pilota w innym miejscu.

### ■ Gdy tryb zasilania jest w położeniu AKCESORIA

Alarm będzie emitowany z zewnątrz pojazdu.

### ■ Jeśli włączony tryb zasilania to WŁĄCZONE

Włączy się alarm dźwiękowy zarówno wewnątrz, jak i na zewnątrz pojazdu. Dodatkowo na zestawie wskaźników pojawi się kontrolka ostrzegawcza.

## ☒ Funkcja przypominania o pilocie systemu dostępu bezkluczykowego

Jeżeli pilot systemu dostępu bezkluczykowego znajduje się w zasięgu działania systemu i wszystkie drzwi są zamknięte, funkcja ostrzeżenia zostaje anulowana.

Jeśli pilot systemu dostępu bezkluczykowego zostanie wyjęty z pojazdu po uruchomieniu silnika, nie będzie można zmienić trybu zasilania przyciskiem **ENGINE START/STOP** ani ponownie uruchomić silnika. Przed użyciem przycisku **ENGINE START/STOP** należy każdorazowo sprawdzić, czy pilot systemu dostępu bezkluczykowego znajduje się w pojeździe.

Wyjęcie pilota systemu dostępu bezkluczykowego przez okno nie powoduje uruchomienia ostrzegawczego sygnału dźwiękowego.

Nie wkładać pilota systemu dostępu bezkluczykowego do schowka podręcznego ani schowka w desce rozdzielczej. Może to spowodować włączenie sygnału dźwiękowego. W niektórych sytuacjach, które mogą uniemożliwić pojazdowi lokalizację pilota, sygnał dźwiękowy również może się włączyć, nawet gdy pilot znajduje się w zasięgu działania systemu.



## Porównanie wyłącznika zapłonu z trybem zasilania

Położenie wyłącznika zapłonu	BLOKADA 0 	AKCESORIA I 	ZAPŁON II 	ROZRUCH III 
Wersja bez systemu dostępu bezkluczykowego	<ul style="list-style-type: none"> <li>Silnik jest wyłączony i zasilanie odcięte.</li> <li>Kierownica jest zablokowana.</li> <li>Nie można korzystać z żadnych urządzeń elektrycznych.</li> </ul>	<ul style="list-style-type: none"> <li>Silnik jest wyłączony.</li> <li>Można korzystać z niektórych podzespołów elektrycznych, takich jak system audio i gniazdo zasilania akcesoriów.</li> </ul>	<ul style="list-style-type: none"> <li>Zwykłe położenie kluczyka podczas jazdy.</li> <li>Można korzystać ze wszystkich urządzeń elektrycznych.</li> </ul>	<ul style="list-style-type: none"> <li>Należy korzystać z tego położenia w celu uruchomienia silnika.</li> <li>Po zwolnieniu kluczyka wyłącznik zapłonu powraca do położenia ZAPŁON II.</li> </ul>
Tryb zasilania	POJAZD WYŁĄCZONY (BLOKADA) 	AKCESORIA 	WŁĄCZONE  Przycisk: Miganie Wł.	URUCHOMIENIE 
Wersja z systemem dostępu bezkluczykowego i przyciskiem ENGINE START/STOP	Przycisk – nie świeci się <ul style="list-style-type: none"> <li>Silnik jest wyłączony i zasilanie odcięte.</li> <li>Kierownica jest zablokowana.</li> <li>Nie można korzystać z żadnych urządzeń elektrycznych.</li> </ul>	Przycisk – miga <ul style="list-style-type: none"> <li>Silnik jest wyłączony.</li> <li>Można korzystać z niektórych podzespołów elektrycznych, takich jak system audio i gniazdo zasilania akcesoriów.</li> </ul>	Przycisk – miga (silnik wyłączony) świeci się (silnik pracuje) <ul style="list-style-type: none"> <li>Można korzystać ze wszystkich urządzeń elektrycznych.</li> </ul>	Przycisk – świeci się <ul style="list-style-type: none"> <li>Po uruchomieniu silnika automatycznie powraca tryb WŁĄCZONE.</li> </ul>

## Kierunkowskazy

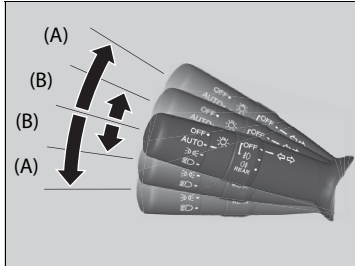

Kierunkowskazów można używać, gdy wyłącznik zapłonu jest w położeniu ZAPŁON **II**\*1.

### ■ (A): Kierunkowskaz

Przeszawić dźwignię w górę lub w dół, w zależności od kierunku jazdy. Kierunkowskaz zacznie migać.

### ■ (B): Kierunkowskazy uruchamiane jednym naciśnięciem

Po delikatnym pchnięciu dźwigni w górę lub w dół i jej zwolnieniu kierunkowskaz zamiga 3 razy.

- Jeśli podczas migania dźwignia zostanie lekko popchnięta w przeciwnym kierunku, miganie ustanie.

### ► Kierunkowskazy

Kontrolka kierunkowskazu na zestawie wskaźników zacznie migać, kiedy będzie migał kierunkowskaz.

► **Lampki** str. 98

\*1: Wersje z systemem dostępu bezkluczykowego mają przycisk **ENGINE START/STOP** zamiast wyłącznika zapłonu.

## Przelączniki świateł

### Sterowanie ręczne

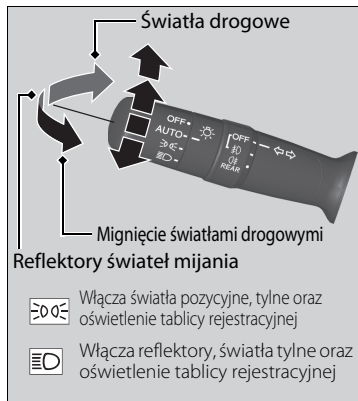

Obracanie przelącznika oświetlenia powoduje włączenie lub wyłączenie świateł bez względu na tryb zasilania czy położenie wyłącznika zapłonu.

#### ■ Światła drogowe

Popchnąć dźwignię do przodu do usłyszenia kliknięcia.

#### ■ Światła mijania

Aby przelaczyć światła drogowe na światła mijania, należy pociągnąć dźwignię.

#### ■ Mignięcie światłami drogowymi

Pociągnąć dźwignię i zwolnić ją.

#### ■ Światła wyłączone

Ustawić dźwignię w położeniu **OFF** w obu następujących sytuacjach:

- Dźwignia zmiany biegów znajduje się w położeniu **[P]**. (Wersje z bezstopniową skrzynią biegów).
- Zaciągnięty hamulec postojowy.

Aby ponownie włączyć światła, ustawić dźwignię w położeniu **OFF** (Wył.) celem anulowania trybu wyłączonych świateł. Nawet jeśli nie anulowano trybu wyłączonych świateł, światła samoczynnie zapalają się, gdy:

- Dźwignia zmiany biegów zostanie przestawiona z położenia **[P]** na inne (wersje z bezstopniową skrzynią biegów), a hamulec postojowy zostanie zwolniony.
- Pojazd rusza.

### ►► Przelączniki świateł

#### Wersje bez systemu dostępu bezkluczykowego

W przypadku wyjęcia kluczyka z wyłącznika zapłonu przy włączonych światłach, po otwarciu drzwi kierowcy rozlega się dźwięk ostrzegawczy.

#### Wersje z systemem dostępu bezkluczykowego

W przypadku ustawienia tryb zasilania **POJAZD WYŁĄCZONY (BLOKADA)** przy włączonych światłach, po otwarciu drzwi kierowcy rozlega się dźwięk ostrzegawczy.

#### Wszystkie wersje

Gdy światła są włączone, świeci się lampka sygnalizująca włączone światła na zestawie wskaźników.

#### ➔ Lampki str. 109

Nie należy zostawiać włączonych świateł przy wyłączonym silniku, gdyż może to spowodować rozładowanie akumulatora.

Pojazd jest wyposażony w automatyczny układ regulacji reflektorów, który samoczynnie koryguje kąt pionowego ustawienia świateł mijania. Wykrycie znacznej nieprawidłowości w ustawieniu reflektorów może świadczyć o tym, że wystąpiła usterka układu. Należy zlecić sprawdzenie samochodu w ASO.

## Tryb automatyczny (automatyczna kontrola oświetlenia)

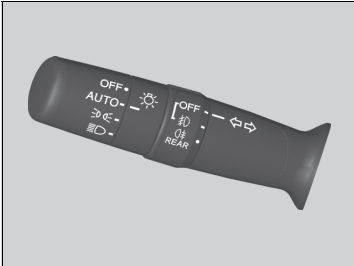

Funkcja automatycznego włączania świateł działa przy wyłączniku zapłonu w położeniu ZAPŁON **II**\*1.

Gdy przełącznik świateł znajduje się w położeniu **AUTO**, reflektory i inne światła zewnętrzne będą włączane i wyłączane automatycznie w zależności od jasności otoczenia.

Światła pojazdu zapalają się po odblokowaniu drzwi w ciemnych obszarach przy przełączniku świateł w pozycji **AUTO**.

- Po zablokowaniu drzwi, reflektory zostaną wyłączone.

\*1: Wersje z systemem dostępu bezkluczykowego mają przycisk **ENGINE START/STOP** zamiast wyłącznika zapłonu.

## Tryb automatyczny (automatyczna kontrola oświetlenia)

Zaleca się, aby podczas jazdy w nocy, w gęstej mgle lub przy przejeżdżaniu przez ciemne obszary, takie jak tunele czy parkingi, włączać światła ręcznie.

Czujnik światła znajduje w miejscu pokazanym na rysunku poniżej.

Nie należy niczym zakrywać tego czujnika.

W przeciwnym razie układ automatycznej regulacji oświetlenia nie będzie działał prawidłowo.

Wersje bez automatycznego sterowania przerwany trybem pracy wycieraczek

Czujnik światła

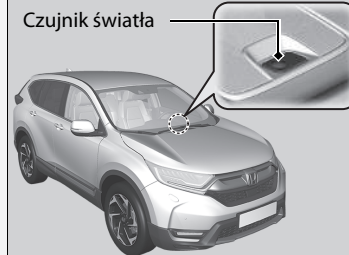

Wersje z automatycznym sterowaniem przerwany trybem pracy wycieraczek

Czujnik światła

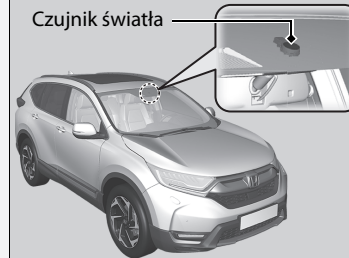

## Światła przednie zintegrowane z wycieraczkami

Reflektory włączają się automatycznie, gdy wycieraczki zostaną użyte kilkakrotnie w ciągu określonej liczby interwałów przy przełączniku reflektorów ustawionym w położeniu **AUTO**. Reflektory wyłączają się automatycznie po kilku minutach od zatrzymania pracy wycieraczek.

## Funkcja automatycznego wyłączenia świateł

Przednie światła, wszystkie pozostałe światła zewnętrzne oraz podświetlenie zestawu wskaźników gaśnie 15 sekund po wyjęciu kluczyka z wyłącznika zapłonu lub ustawieniu trybu **POJAZD WYŁĄCZONY (BLOKADA)**, zabranii pilota ze sobą i zamknięciu drzwi kierowcy.

Jednak w przypadku, gdy przełącznik będzie ustawiony w położeniu , światła postojowe pozostaną włączone.

Jeśli wyłącznik zapłonu zostanie ustawiony w położeniu **BLOKADA 0**<sup>\*1</sup>, gdy przełącznik reflektorów jest włączony, ale drzwi nie zostaną otwarte, światła zostaną wyłączone po 10 minutach (po 3 minutach, jeśli przełącznik znajduje się w położeniu **AUTO**).

Światła włączą się ponownie po odblokowaniu lub otwarciu drzwi kierowcy. Jeśli drzwi zostaną odblokowane, ale nie zostaną otwarte w ciągu 15 sekund, światła wyłączą się. Po otwarciu drzwi kierowcy rozlegnie się sygnał dźwiękowy przypominający o włączeniu świateł.

\*1: Wersje z systemem dostępu bezkluczykowego mają przycisk **ENGINE START/STOP** zamiast wyłącznika zapłonu.

## Światła przednie zintegrowane z wycieraczkami

Funkcja ta włącza się przy wyłączonych reflektorach w trybie **AUTO**. Natężenie oświetlenia zestawu wskaźników nie zmienia się w momencie włączenia reflektorów.

Jeśli jest ciemno, funkcja automatycznego sterowania oświetleniem włącza reflektory, niezależnie od liczby przetarc wycieraczek.

Użytkownik może zdecydować, czy działanie reflektorów ma być zintegrowane z pracą wycieraczek.

Wersje z systemem audio z kolorowym wyświetlaczem

➔ **Funkcje podlegające konfiguracji** str. 157

Wersje z wyświetlaczem audio

➔ **Funkcje podlegające konfiguracji** str. 408

## Tryb automatyczny (automatyczna kontrola oświetlenia)

Można zmienić ustawienie automatyczne wyłącznika czasowego reflektorów.

Wersje z systemem audio z kolorowym wyświetlaczem

➔ **Funkcje podlegające konfiguracji** str. 157

Wersje z wyświetlaczem audio

➔ **Funkcje podlegające konfiguracji** str. 408

## Światła przeciwmgielne

### ■ Światła przeciwmgielne przednie\*

Można ich użyć przy włączonych światłach pozycyjnych lub reflektorach.

Można ich użyć przy włączonych reflektorach.

### ■ Światło przeciwmgielne tylne

Można ich użyć przy włączonych reflektorach lub przednich światłach przeciwmgielnych.

### ■ Światła przeciwmgielne przednie i tylne\*

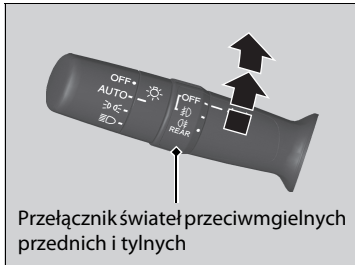

Przełącznik światła przeciwmgielnych przednich i tylnych

#### ■ Włączanie przednich światła przeciwmgielnych

Przekręcić przełącznik do góry z położenia **OFF** w położenie  $\text{D}$ . Zapala się lampka  $\text{D}$ .

#### ■ Włączanie przednich i tylnych światła przeciwmgielnych

Przekręcić przełącznik o jedną pozycję do góry z położenia  $\text{D}$ . Zapalają się lampki  $\text{D}$  i  $\text{R}$ .

#### ■ Włączanie światła przeciwmgielnego tylnego

Obrócić przełącznik o jedną pozycję w górę względem położenia  $\text{D}$ , a potem obrócić go o jedną pozycję w dół względem położenia  $\text{D}$ .

Lampka  $\text{R}$  będzie nadal świecić.

Aby wyłączyć tylne światło przeciwmgielne, obrócić przełącznik reflektorów w położenie **OFF** (Wyłączone).

\* Niedostępne w niektórych wersjach

## ■ Tylne światło przeciwmgielne\*



### ■ Włączanie światła przeciwmgielnego tylnego

Przekręcić przełącznik w położenie ☉. Zapali się lampka ☉.

## Aktywne doświetlenie zakrętu \*

Światła zapewniają lepszą widoczność bocznych stref toru jazdy podczas skręcania. Gdy wyłącznik zapłonu znajduje się w położeniu ZAPŁON, włączone są reflektory i pojazd jedzie z prędkością mniejszą niż 40 km/h, doświetlenie zakrętów włącza się po zmianie położenia dźwigni kierunkowskazów, obróceniu kierownicy albo przestawieniu dźwigni zmiany biegów w położenie **R**.

### ■ Zakręt zostanie doświetlony w następujących przypadkach:

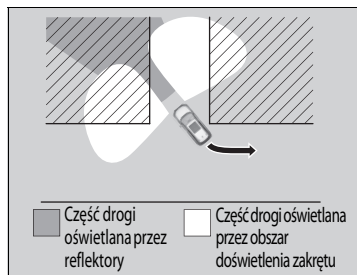
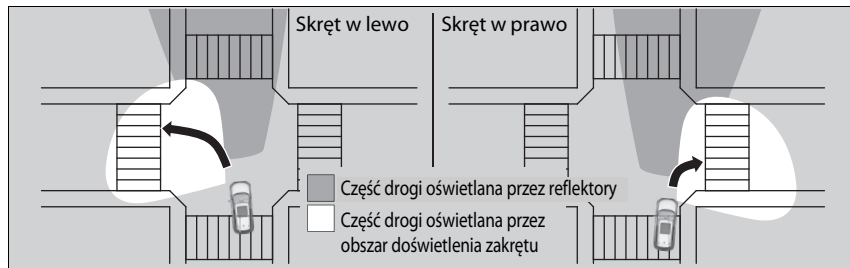
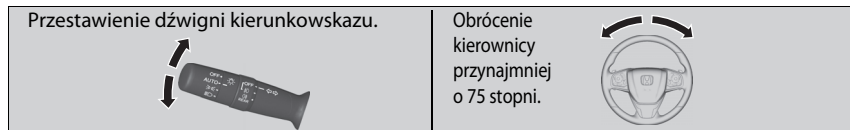

### ■ Obydwa przednie narożniki zostają doświetlone w następującym przypadku:

Gdy dźwignia zmiany biegów zostanie ustawiona w położeniu **R**.

### ☒ Aktywne doświetlenie zakrętu \*

Aktywne doświetlenie zakrętu wyłącza się automatycznie po pięciu minutach. Aby ponownie włączyć światła, należy przywrócić takie same warunki; ustawić dźwignię kierunkowskazów lub kierownicę w środkowym położeniu po czym ponownie zmienić ich położenie lub na chwilę przestawić dźwignię zmiany biegów w inne położenie, jeżeli była ustawiona w pozycji **R**.

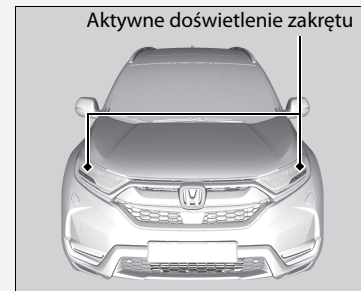

\* Niedostępne w niektórych wersjach



## Światła do jazdy dziennej

---

Światła pozycyjne/do jazdy dziennej włączają się, gdy spełnione są następujące warunki:

- Wyłącznik zapłonu znajduje się w położeniu ZAPŁON **II**\*<sup>1</sup>.
- Przełącznik reflektorów znajduje się w położeniu **AUTO** lub **OFF**.

Światła do jazdy dziennej zostają wyłączone po włączeniu przełącznika reflektorów lub gdy przełącznik reflektorów ustawiony jest w położeniu **AUTO**, a na zewnątrz robi się coraz ciemniej.

Wyłączenie zapłonu\*<sup>1</sup> powoduje wyłączenie świateł do jazdy dziennej.

\*1: Wersje z systemem dostępu bezkluczykowego mają przycisk **ENGINE START/STOP** zamiast wyłącznika zapłonu.

## Automatyczne światła drogowe

Kamera przednia wykrywa źródła światła przed pojazdem, takie jak światła poprzedzającego lub nadjeżdżającego pojazdu bądź oświetlenie uliczne. Podczas jazdy w nocy system automatycznie przełącza między światłami mijania a światłami drogowymi w zależności od sytuacji.

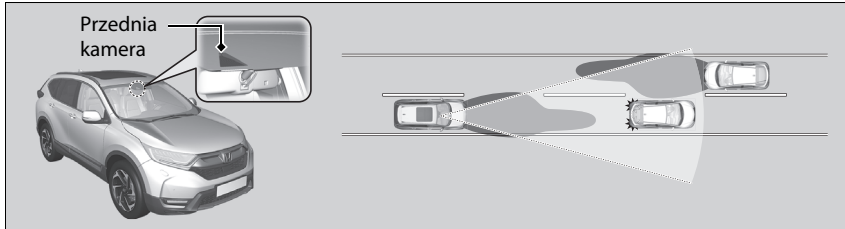

### Automatyczne światła drogowe

System automatycznych świateł drogowych może nie działać w niektórych sytuacjach. System ten służy jedynie jako wsparcie kierowcy. Należy zawsze obserwować otoczenie i ręcznie przełączać reflektory między światłami drogowymi a światłami mijania, jeżeli jest to konieczne.

Zasięg i odległość, jaką kamera może rozpoznać, różni się w zależności od panujących warunków drogowych.

Informacje na temat obsługi kamery zamontowanej po wewnętrznej stronie przedniej szyby znajdują się w części poniżej.

► **Przednia kamera** str. 623

Warunki prawidłowego działania systemu automatycznych świateł drogowych:

- Nie umieszczać przedmiotów odbijających światło na desce rozdzielczej.
- Utrzymywać w czystości część szyby przedniej wokół kamery.
- Podczas czyszczenia szyby przedniej należy uważać, aby nie zalać detergentem obiektywu kamery.
- Nie mocować żadnych przedmiotów, naklejek ani folii w obszarze wokół kamery.
- Nie dotykać obiektywu kamery.

Jeśli doszło do silnego uderzenia kamery lub wymagana jest naprawa obszaru wokół kamery, skonsultować się z ASO.

## ■ Korzystanie z automatycznych światel drogowych

Po spełnieniu wszystkich poniższych warunków zapala się lampka automatycznych światel drogowych i włączają się automatyczne światła drogowe.

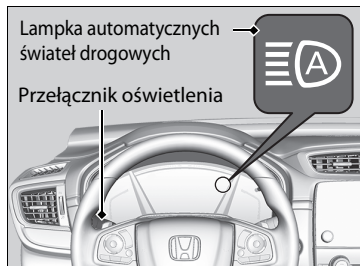

- Wyłącznik zapłonu znajduje się w położeniu ZAPŁON \*1.
- Przełącznik oświetlenia jest w położeniu **AUTO**.
- Dźwignia jest w położeniu światel mijania.
- Reflektory zostały włączone automatycznie.
- Na zewnątrz pojazdu jest ciemno.

Jeżeli lampka automatycznych światel drogowych nie zapala się nawet w przypadku spełnienia wszystkich warunków, należy przeprowadzić jedną z poniższych procedur, aby ją zapalić.

- Pociągnąć dźwignię do siebie i przytrzymać przez dwie sekundy, a następnie puścić.
- Ustawić przełącznik oświetlenia w położeniu D, a następnie w położeniu **AUTO**.

\*1: Wersje z systemem dostępu bezkluczykowego mają przycisk **ENGINE START/STOP** zamiast wyłącznika zapłonu.

## ■ Korzystanie z automatycznych światel drogowych

W poniższych przypadkach system automatycznych światel drogowych może nie włączać reflektorów prawidłowo lub czas przełączania może ulec zmianie. W przypadku, gdy funkcja automatycznego włączania nie odpowiada przyzwyczajeniom kierowcy związanym z prowadzeniem pojazdu, należy włączyć reflektory ręcznie.

- Jasność światel pojazdu poprzedzającego lub nadjeżdżającego jest intensywna lub słaba.
- Występuje słaba widoczność z uwagi na panujące warunki pogodowe (deszcz, śnieg, mgła, szron na szybie przedniej itp.).
- Otaczające źródła światła, takie jak lampy uliczne, elektryczne billboardy i światła sterujące ruchem drogowym, oświetlają drogę przed pojazdem.
- Poziom oświetlenia drogi przed pojazdem stale się zmienia.
- Droga jest wyboista i kręta.
- Inny pojazd nagle pojawia się przed prowadzonym pojazdem albo pojazd z przodu nie jedzie w tym samym lub przeciwnym kierunku.
- Pojazd przechyla się z powodu ciężkiego ładunku w tylnej części.
- Znak drogowy, lustro lub inny obiekt odbijający światło przed pojazdem odbija je w kierunku pojazdu.
- Nadjeżdżający pojazd często znika za przydrożnymi drzewami lub barierkami rozdzielającymi pasy ruchu.
- Pojazd poprzedzający lub nadjeżdżający to motocykl, rower, skuter lub inny mały pojazd.

System automatycznych światel drogowych utrzymuje włączone światła mijania, gdy:

- Wycieraczki przedniej szyby pracują z dużą prędkością.
- Kamera wykryła gęstą mgłę.

### ■ Automatyczne przełączanie między światłami drogowymi a światłami mijania

Gdy automatyczne światła drogowe są włączone, reflektory przełączają się między światłami drogowymi a światłami mijania w oparciu o poniższe warunki.

#### Przełączanie na światła drogowe:

Wszystkie poniższe warunki muszą być spełnione przed włączeniem światła drogowych.

- Prędkość pojazdu przekracza 40 km/h.
- Nie ma poprzedzających ani nadjeżdżających pojazdów z włączonymi reflektorami lub światłami tylnymi.
- Droga przed pojazdem jest słabo oświetlona.



#### Przełączanie na światła mijania:

Jeden z poniższych warunków musi być spełniony przed włączeniem światła mijania.

- Prędkość pojazdu wynosi maksymalnie 24 km/h.
- Poprzedzający lub nadjeżdżający pojazd ma włączone reflektory lub światła tylne.
- Droga przed pojazdem jest dobrze oświetlona.

### ■ Ręczne przełączanie między światłami drogowymi a światłami mijania

Aby przełączać ręcznie reflektory między światłami drogowymi a światłami mijania, należy wykonać jedną z poniższych procedur. Należy pamiętać, że po wykonaniu tej czynności lampka automatycznych światła drogowych i automatyczne światła drogowe zostaną wyłączone.

#### Użycie dźwigni:

Pociągnąć dźwignię do siebie, aby mignąć światłami drogowymi, a następnie zwolnić lub pchnąć dźwignię do przodu, aby włączyć światła drogowe.

- Aby ponownie włączyć automatyczne światła drogowe, wykonać jedną z poniższych procedur; spowoduje to włączenie się lampki automatycznych światła drogowych.
- Pociągnąć dźwignię do siebie i przytrzymać przez dwie sekundy, a następnie puścić.
- Ustawić przełącznik oświetlenia w położeniu , a następnie w położeniu **AUTO**, gdy dźwignia znajduje się w położeniu światła mijania.

#### Użycie przełącznika oświetlenia:

Ustawić przełącznik oświetlenia w położeniu .

- Aby ponownie włączyć automatyczne światła drogowe, ustawić przełącznik oświetlenia w położeniu **AUTO**, gdy dźwignia znajduje się w położeniu światła mijania; spowoduje to włączenie się lampki automatycznych światła drogowych.

## ■ Wyłączanie automatycznych światel drogowych

System automatycznych światel drogowych można wyłączyć. Aby włączyć lub wyłączyć system, ustawić wyłącznik zapłonu w położeniu ZAPŁON [II]\*1, a następnie wykonać następujące procedury, gdy pojazd jest zaparkowany.

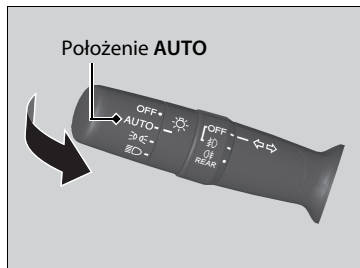

### Wyłączenie systemu:

Jeżeli przełącznik oświetlenia znajduje się w położeniu **AUTO**, pociągnąć dźwignię do siebie i przytrzymać przez co najmniej 40 s. Po dwukrotnym mignięciu lampki automatycznych światel drogowych zwolnić dźwignię.

### Włączenie systemu:

Jeżeli przełącznik oświetlenia znajduje się w położeniu **AUTO**, pociągnąć dźwignię do siebie i przytrzymać przez co najmniej 30 s. Po jednokrotnym mignięciu lampki automatycznych światel drogowych zwolnić dźwignię.

## ►► Wyłączanie automatycznych światel drogowych

Po wyłączeniu systemu automatycznych światel drogowych pozostanie on wyłączony aż do ponownego włączenia.

Przed wyłączeniem lub włączeniem systemu zaparkować pojazd w bezpiecznym miejscu.

\*1: Wersje z systemem dostępu bezkluczykowego mają przycisk **ENGINE START/STOP** zamiast wyłącznika zapłonu.

## Wycieraczki i spryskiwacze

### Wycieraczki/spryskiwacze przedniej szyby

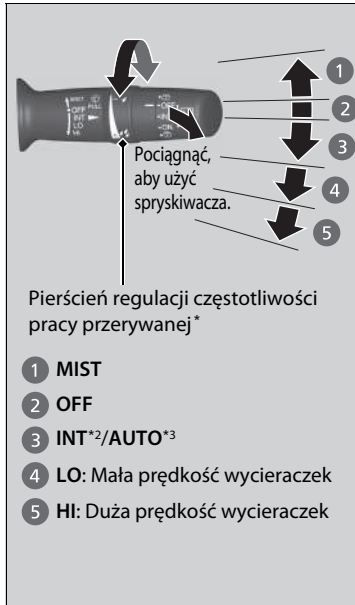

Spryskiwacze i wycieraczki szyby przedniej działają, gdy kluczyk w wyłączniku zapłonu znajduje się w położeniu ZAPŁON [II]\*1.

#### ■ MIST

Wycieraczki pracują z dużą prędkością do momentu zwolnienia dźwigni.

#### ■ Przełącznik wycieraczek (OFF, INT\*2/ AUTO\*3, LO, HI)

Ustawienie przełącznika wycieraczek należy dostosować do intensywności opadu deszczu.

#### ■ Regulacja pracy wycieraczek

Tryb pracy wycieraczek ustawia się za pomocą pierścienia regulacyjnego.

- / ● Niższa prędkość, rzadsze ruchy

+ / ● Wyższa prędkość, częstsze ruchy

#### ■ Spryskiwacz

Spryskiwanie następuje po pociągnięciu dźwigni. Przy zwolnieniu dźwigni na dłużej niż jedną sekundę, strumień ustanie, wycieraczki wykonają od 2 do 3 ruchów w celu oczyszczenia przedniej szyby, a następnie zatrzymają się.

\*1: Wersje z systemem dostępu bezkluczykowego mają przycisk **ENGINE START/STOP** zamiast wyłącznika zapłonu.

\*2: Wersje z ręcznym sterowaniem przerywanym trybem pracy.

\*3: Wersje z automatycznym sterowaniem przerywanym trybem pracy.

\* Niedostępne w niektórych wersjach

### Wycieraczki i spryskiwacze

#### UWAGA

Nie należy używać wycieraczek, gdy przednia szyba jest sucha. Szyba może się porysować lub mogą uszkodzić się gumowe części piór wycieraczek.

#### UWAGA

W niskich temperaturach pióra wycieraczek mogą przymarznąć do przedniej szyby. Użycie wycieraczek w tym stanie może uszkodzić wycieraczki. Użyć funkcji usuwania zaparowania lub podgrzewania przedniej szyby\*, aby podgrzać przednią szybę, a następnie włączyć wycieraczki.

#### UWAGA

Wycieraczki należy wyłączyć, jeśli nie wylatuje płyn do spryskiwaczy. Przyczyną może być uszkodzenie pompy.

#### Wersje z pierścieniem do regulacji pracy przerywanej

Jeśli w trakcie przerywanej pracy wycieraczek wzrośnie prędkość pojazdu, przerwa zmniejszy się.

Gdy pojazd przyspieszy, ustawienie najkrótszej przerwy działania wycieraczek [II] oraz ustawienie **LO** staną się takie same.

Jeśli wycieraczki przestaną działać z powodu przeszkody, jak np. warstwa śniegu, należy zaparkować pojazd w bezpiecznym miejscu. Obrócić przełącznik wycieraczek w położenie **OFF** i ustawić wyłącznik zapłonu w położenie AKCESORIA [I] lub BLOKADA [0]\*1, następnie usunąć przeszkodę.

## ■ Automatyczne wycieraczki \*

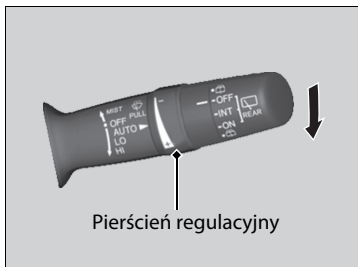

Naciśnięcie dźwigni w dół do położenia **AUTO** powoduje jednorazowe wytarcie szyby przedniej i przejście wycieraczki do trybu automatycznego.

Wycieraczki pracują w sposób przerywany, wolno lub szybko i zatrzymują się zależnie od wielkości opadu, który wykryje czujnik deszczu.

### ■ Automatyczne ustawianie czułości

Gdy wycieraczki działają w trybie **AUTO**, można ustawić czułość czujnika opadów (za pomocą pierścienia regulacyjnego) tak, aby wycieraczki pracowały zgodnie z preferencją kierowcy.

#### Czułość czujnika

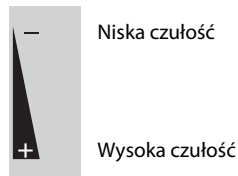

## ►► Wycieraczki i spryskiwacze

Silnik wycieraczki jest wyposażony w przerywacz, który może chwilowo zatrzymać działanie silnika w celu zapobiegnięcia przeciążeniu. Wycieraczka powróci do zwykłego działania w ciągu kilku minut po odzyskaniu przez obwód normalnego stanu.

## ►► Automatyczne wycieraczki \*

Czujnik deszczu znajduje się w miejscu pokazanym na rysunku poniżej.



#### UWAGA

W celu uniknięcia uszkodzenia układu wycieraczek należy zawsze przestawić przełącznik wycieraczek z pozycji

**AUTO** na **OFF** w następujących sytuacjach:

- Czyszczenie przedniej szyby
- Korzystanie z myjni samochodowej
- Brak deszczu

## ■ Wycieraczka/spryskiwacz tylnej szyby

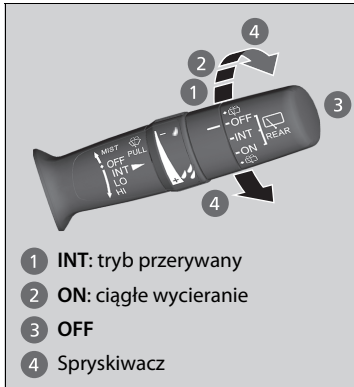

- 1 INT: tryb przerywany
- 2 ON: ciągle wycieranie
- 3 OFF
- 4 Spryskiwacz

Wycieraczka i spryskiwacz tylnej szyby działają przy wyłączniku zapłonu ustawionym w położeniu ZAPŁON **II**\*1.

### ■ Przełącznik wycieraczek (OFF, INT, ON)

Ustawienie przełącznika wycieraczek należy dostosować do intensywności opadu deszczu.

### ■ Spryskiwacz

Spryskuje po ustawieniu przełącznika do tego położenia. Przytrzymać go, aby uruchomić wycieraczkę i spryskiwacz. Po zwolnieniu przełącznika spryskiwanie zostanie przerwane, a wycieraczka tylnej szyby powróci do wybranego ustawienia po kilku przetarciach.

### ■ Działanie przy biegu wstecznym

Ustawienie dźwigni zmiany biegów w położenie **R** po uprzednim włączeniu wycieraczek przedniej szyby powoduje automatyczne włączenie wycieraczki szyby tylnej nawet, jeśli jej przełącznik jest wyłączony.

Położenie przełącznika przedniej wycieraczki	Działanie tylnej wycieraczki
INT*2 (praca przerywana)	Przerywane
AUTO*3 (praca przerywana)	
LO (mała prędkość wycieraczek)	Ciągły
HI (duża prędkość wycieraczek)	

\*1: Wersje z systemem dostępu bezkluczykowego mają przycisk **ENGINE START/STOP** zamiast wyłącznika zapłonu.

\*2: wersje z ręcznym sterowaniem przerywanym trybem pracy.

\*3: wersje z automatycznym sterowaniem przerywanym trybem pracy.



## ■ Spryskiwacze reflektorów\*

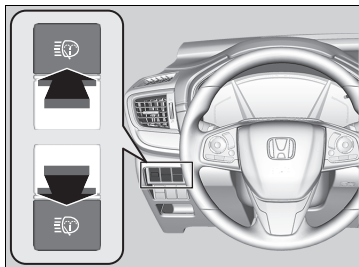

Włączyć światła i nacisnąć przycisk spryskiwacza reflektorów.

Spryskiwacze reflektorów działają również przy spryskiwaczach szyby przedniej włączonych po raz pierwszy po ustawieniu wyłącznika zapłonu w położeniu ZAPŁON II\*1.

## ►► Spryskiwacze reflektorów\*

Spryskiwacze reflektorów są połączone z tym samym zbiornikiem płynu co spryskiwacze przedniej szyby.

\*1: Wersje z systemem dostępu bezkluczykowego mają przycisk **ENGINE START/STOP** zamiast wyłącznika zapłonu.

\* Niedostępne w niektórych wersjach

## Przycisk ogrzewania tylnej szyby / lusterek zewnętrznych

Aby usunąć zaporowanie szyby tylnej i lusterek zewnętrznych, należy nacisnąć przycisk ogrzewania tylnej szyby i podgrzewania lusterek zewnętrznych, gdy wyłącznik zapłonu znajduje się w położeniu ZAPŁON \*1.

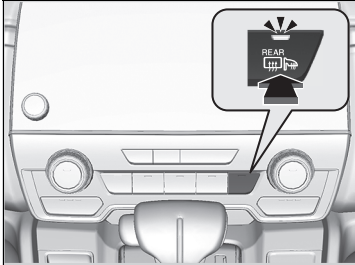

Ogrzewanie tylnej szyby i podgrzewanie lusterek bocznych wyłącza się automatycznie po 10–30 minutach w zależności od temperatury otoczenia. Jeżeli temperatura otoczenia jest niższa od 0°C, ogrzewanie nie wyłączy się automatycznie.

### Przycisk ogrzewania tylnej szyby / lusterek zewnętrznych

Ten układ pobiera dużo energii, dlatego należy go wyłączyć po odparowaniu lub odmrożeniu szyby. Ponadto nie należy używać układu przed dłuższy czas, gdy silnik pracuje na biegu jałowym. Może to osłabić akumulator i utrudnić rozruch silnika.

Gdy temperatura zewnętrzna wynosi poniżej 5°C, podgrzewanie lusterek zewnętrznych może zostać włączone na 10 minut po ustawieniu wyłącznika zapłonu w położeniu ZAPŁON \*1.

\*1: Wersje z systemem dostępu bezkluczykowego mają przycisk **ENGINE START/STOP** zamiast wyłącznika zapłonu.

## Przcisk podgrzewania przedniej szyby\*

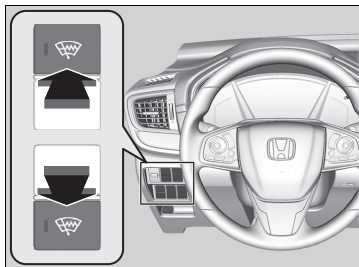

Nacisnąć przycisk podgrzewania przedniej szyby, aby odmrozić przednią szybę w obszarze położenia spoczynkowego wycieraczek i wzdłuż krawędzi szyby po stronie kierowcy, gdy wyłącznik zapłonu jest ustawiony w położeniu ZAPŁON \*1.

Ogrzewanie przedniej szyby wyłączy się automatycznie po 15 minutach.

### ►► Przcisk podgrzewania przedniej szyby\*

Ten układ pobiera dużo energii, dlatego należy go wyłączać po rozmrożeniu okna. Oprócz tego nie należy używać układu przed dłuższy czas, gdy silnik pracuje na biegu jałowym. Może to osłabić akumulator i utrudnić rozruch silnika.

\*1: Wersje z systemem dostępu bezkluczykowego mają przycisk **ENGINE START/STOP** zamiast wyłącznika zapłonu.

\* Niedostępne w niektórych wersjach

## Regulacja podświetlenia

### Regulacja jasności podświetlenia zestawu wskaźników

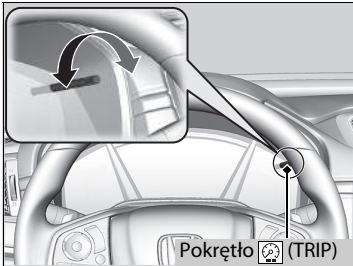

Po zmniejszeniu jasności wskaźników jasność podświetlenia zestawu wskaźników można wyregulować, używając pokrętki  (TRIP).

**Rozjaśnienie:** Obrócić pokrętło w prawo.

**Przyciemnienie:** Obrócić pokrętło w lewo.

Kilka sekund po ustawieniu jasności podświetlenia nastąpi powrót do poprzedniego ekranu.

### ■ Wskaźnik poziomu jasności

Poziom jasności jest wyświetlany na wyświetlaczu w trakcie regulacji.

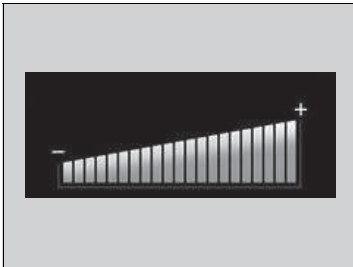

### ►► Regulacja podświetlenia

Jasność podświetlenia deski rozdzielczej jest ograniczona, gdy są spełnione następujące warunki:

- Wyłącznik zapłonu znajduje się w położeniu ZAPŁON \*1.
- Światła pozycyjne są włączone.
- Poziom jasności oświetlenia otoczenia jest niski.

Można ustawić inną jasność dla włączonych i wyłączonych świateł zewnętrznych.

\*1: Wersje z systemem dostępu bezkluczykowego mają przycisk **ENGINE START/STOP** zamiast wyłącznika zapłonu.

## ■ Regulacja podświetlenia wyświetlacza Head-Up\*

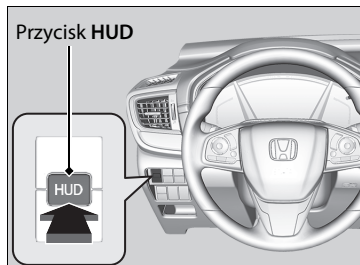

Gdy wyłącznik zapłonu znajduje się w położeniu ZAPŁON, można użyć wyświetlacza Head-Up i przytrzymać przycisk **HUD** przez około jedną sekundę.

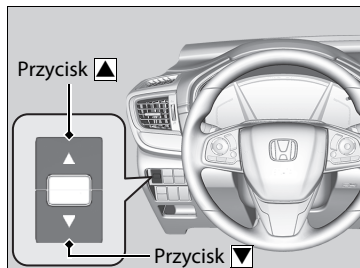

Kiedy wyświetlacz Head-Up jest włączony, naciśnięcie i przytrzymanie przycisk **HUD** aż do momentu, gdy jego wskaźnik poziomu jasności pojawi się w interfejsie informacji kierowcy.

**Rozjaśnienie:** Naciśnięcie przycisk ▲.

**Przyciemnienie:** Naciśnięcie przycisk ▼.

Interfejs informacji kierowcy wróci do swojego pierwotnego stanu w kilka sekund po ustawieniu jasności.

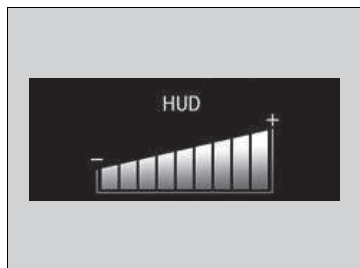

### ■ Wskaźnik poziomu jasności

Poziom jasności jest wyświetlany w interfejsie informacji kierowcy w trakcie regulacji.

## Układ pamięci pozycji za kierownicą \*

Układ pamięci pozycji kierowcy umożliwia zapisanie dwóch ustawień miejsca kierowcy (z wyjątkiem elektrycznie sterowanego podparcia odcinka lędźwiowego).

Odblokowanie i otwarcie drzwi kierowcy za pomocą pilota zdalnego sterowania lub systemu dostępu bezkluczykowego powoduje automatyczne ustawienie siedzenia w jednym z zapisanych ustawień.

- Przycisk **DRIVER 1** pilota zdalnego sterowania jest połączony z przyciskiem pamięci 1.
- Przycisk **DRIVER 2** pilota zdalnego sterowania jest połączony z przyciskiem pamięci 2.



\* Niedostępne w niektórych wersjach

### Układ pamięci pozycji za kierownicą \*

Za pomocą ekranu audio/informacje można wyłączyć funkcję automatycznej regulacji fotela.

► **Funkcje podlegające konfiguracji** str. 408

Działanie układu

Układ nie działa, gdy:

- Prędkość pojazdu przekracza 5 km/h.
- Dźwignia zmiany biegów znajduje się w położeniu innym niż **[P]** (bezstopniowa skrzynia biegów).
- Zostanie zwolniony hamulec postojowy (ręczna skrzynia biegów).
- Jeden z przycisków pamięci zostanie naciśnięty, gdy fotel jest w ruchu.
- Pozycja fotela zostanie zmieniona podczas działania układu.
- W zapamiętanej pozycji **1** lub **2** fotel jest całkowicie cofnięty.

CIĄG DALSZY

## ■ Zapisywanie położenia w pamięci

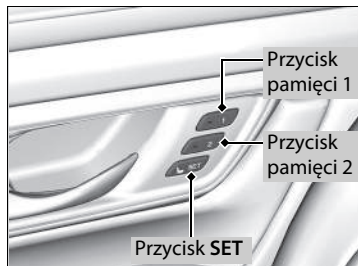

1. Ustawić wyłącznik zapłonu w położeniu ZAPŁON. Ustawić siedzenie kierowcy w odpowiednim położeniu.
2. Nacisnąć przycisk **SET**.  
► Zacznie migać lampka przycisku pamięci.
3. Nacisnąć i przytrzymać przycisk pamięci **[1]** lub **[2]** w ciągu pięciu sekund od naciśnięcia przycisku **SET**.  
► Po zapisaniu położenia fotela kontrolka na przycisku, który został naciśnięty pozostanie zapalona.

## ■ Przywoływanie zapisanego położenia

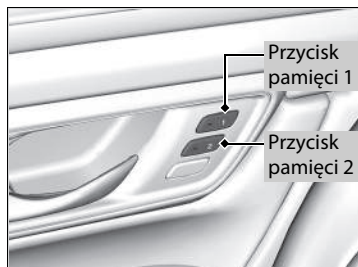

### Wersje z bezstopniową skrzynią biegów

1. Ustawić dźwignię zmiany biegów w położeniu **[P]**.
2. Nacisnąć przycisk pamięci (**[1]** lub **[2]**).  
► Lampka zacznie migać.

### Wersje z ręczną skrzynią biegów

1. Zaciągnąć hamulec postojowy.
2. Nacisnąć przycisk pamięci (**[1]** lub **[2]**).  
► Lampka zacznie migać.

Fotel automatycznie przesunie się do zapamiętanego położenia. Gdy siedzenie się zatrzyma, lampka pozostaje zapalona.

## ►► Zapisywanie położenia w pamięci

Po naciśnięciu przycisku **SET** procedura zapisywania zostanie anulowana w przypadku, gdy:

- W ciągu pięciu sekund nie zostanie naciśnięty przycisk pamięci.
- Nastąpi korekta położenia fotela, zanim rozlegnie się podwójny sygnał dźwiękowy.
- Wyłącznik zapłonu nie znajduje się w położeniu ZAPŁON.

## ►► Przywoływanie zapisanego położenia

Fotel przestanie się przesuwać, gdy:

- Nacisnąć przycisk **SET** lub dowolny przycisk pamięci (**[1]** lub **[2]**).
- Położenie fotela zostanie dostosowane.
- Ustawić przekładnię w położeniu innym niż **[P]** (bezstopniowa skrzynia biegów).
- Zostanie zwolniony hamulec postojowy (ręczna skrzynia biegów).

## Regulacja położenia kierownicy

Aby zapewnić wygodny chwyt kierownicy i zajęcie przez kierowcę odpowiedniej postawy w trakcie jazdy, można ustawić wysokość kierownicy i jej odległość od fotela.

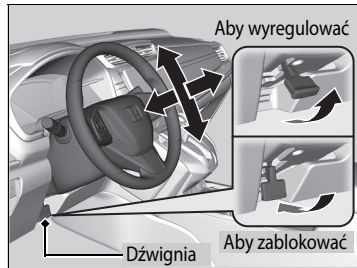

1. Pociągnąć dźwignię regulacji kierownicy w górę.
  - Dźwignia regulacji kierownicy znajduje się pod kolumną kierownicy.
2. Przesunąć kierownicę w górę lub w dół oraz do siebie lub od siebie.
  - Sprawdzić, czy wskaźniki i lampki na zestawie wskaźników są dobrze widoczne.
3. Wcisnąć dźwignię regulacji kierownicy w dół, aby zablokować kierownicę w ustawionym położeniu.
  - Po zakończeniu regulacji należy sprawdzić, czy kierownica bezpiecznie zablokowała się na swoim miejscu, próbując przesunąć ją w górę i w dół oraz do siebie i od siebie.

### Regulacja położenia kierownicy

## ⚠ NIEBEZPIECZEŃSTWO

Regulacja położenia kierownicy w trakcie jazdy może spowodować utratę kontroli na pojeździe i być przyczyną odniesienia poważnych obrażeń ciała w wypadku.

Kierownicę można regulować tylko wtedy, gdy pojazd jest zatrzymany.



## Lusterko wewnętrzne

Kąt ustawienia lusterka wstecznego należy dostosować po zajęciu prawidłowej pozycji za kierownicą.

### Lusterko wewnętrzne w pozycjach dziennych i nocnych \*

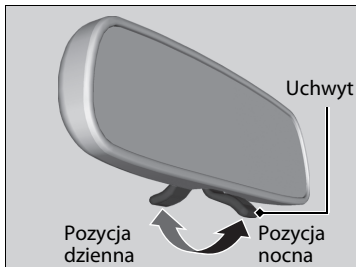

Przestawić dźwignię, aby zmienić położenie. Ustawienie do jazdy w nocy redukuje efekt oślepienia spowodowany przez reflektory samochodów jadących z tyłu.

### Lusterko wewnętrzne automatycznie przyciemniane \*



W czasie jazdy po zmroku funkcja automatycznego przyciemniania lusterka wstecznego redukuje efekt oślepienia kierowcy przez reflektory pojazdów jadących z tyłu, bazując na sygnałach z czujnika lusterka. Funkcja ta jest zawsze aktywna.

### Lusterka

Lusterka wewnętrzne i zewnętrzne powinny być czyste i ustawione w sposób zapewniający najlepszą widoczność.

Wyregulować lusterka przed rozpoczęciem jazdy.

➤ **Fotele przednie** str. 246

### Lusterko wewnętrzne automatycznie przyciemniane \*

Funkcja automatycznego przyciemniania wyłącza się po przestawieniu dźwigni zmiany biegów w położenie **[R]**.

## Boczne lusterka sterowane elektrycznie

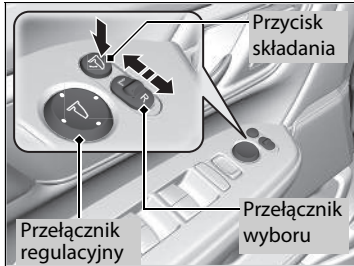

Lusterka zewnętrzne można wyregulować, gdy wyłącznik zapłonu znajduje się w położeniu ZAPŁON \*1.

### ■ Regulacja położenia lusterka

**Przełącznik wyboru L/R:** Służy do wyboru lewego lub prawego lusterka. Po zakończeniu regulacji należy przestawić przełącznik z powrotem do pozycji środkowej.

**Przełącznik regulacyjny położenia lusterka:** Aby przestawić lusterko, należy naciskać przycisk w lewą i prawą stronę oraz w górę i w dół.

### ■ Składanie lusterek bocznych

Nacisnąć przycisk składania, aby złożyć lub rozłożyć lusterka zewnętrzne.

\*1: Wersje z systemem dostępu bezkluczykowego mają przycisk **ENGINE START/STOP** zamiast wyłącznika zapłonu.

## ■ Automatyczne pochylanie lusterka zewnętrznego\*



Jeżeli funkcja jest aktywna, lusterko boczne po stronie pasażera automatycznie pochyla się w dół po ustawieniu skrzyni biegów w położeniu **R**. Poprawia to widoczność w bliskiej odległości po stronie pasażera w trakcie cofania. Lusterko automatycznie powraca do początkowego położenia po przestawieniu dźwigni zmiany biegów z położenia **R**.

Aby włączyć funkcję, ustawić wyłącznik zapłonu w położeniu ZAPŁON **II**\*1 i przestawić przełącznik wyboru w stronę pasażera.

\*1: Wersje z systemem dostępu bezkluczykowego mają przycisk **ENGINE START/STOP** zamiast wyłącznika zapłonu.

\* Niedostępne w niektórych wersjach

## ■ Funkcja automatycznego składania lusterek zewnętrznych \*

### ■ Składanie lusterek zewnętrznych

W ciągu 10 sekund nacisnąć dwukrotnie i przytrzymać przycisk blokowania na pilocie.

- ▶ Przycisk można zwolnić, gdy lusterka zaczną się składać.

#### Wersje z systemem dostępu bezkluczykowego

W ciągu 10 sekund nacisnąć dwukrotnie przycisk blokady dowolnych drzwi przednich lub pokrywy bagażnika.

- ▶ Lusterka zaczną rozkładać się automatycznie.

### ■ Rozkładanie lusterek zewnętrznych

Odblokować zamki wszystkich drzwi i pokrywy bagażnika za pomocą pilota zdalnego sterowania. Otworzyć drzwi kierowcy.

- ▶ Lusterka zaczną rozkładać się automatycznie.

#### Wersje z systemem dostępu bezkluczykowego

Chwycić klamkę dowolnych drzwi przednich i odblokować zamki wszystkich drzwi. Otworzyć drzwi kierowcy.

- ▶ Lusterka zaczną rozkładać się automatycznie.

## ⌘ Funkcja automatycznego składania lusterek zewnętrznych \*

Nie można włączyć funkcji automatycznego rozkładania lusterek zewnętrznych, jeśli zostały złożone za pomocą przycisku składania.

Lusterka zewnętrzne nie złożą się automatycznie, jeśli drzwi zostaną zablokowane od wewnątrz za pomocą przycisku blokady lub głównego przełącznika blokady zamków drzwi.

\* Niedostępne w niektórych wersjach

## Fotele przednie



Fotel kierowcy należy przesunąć jak najdalej do tyłu, zachowując jednocześnie pełną kontrolę nad pojazdem. Kierowca powinien siedzieć prosto, komfortowo opierać plecy, a także mieć możliwość wygodnego trzymania kierownicy i operowania pedałami bez konieczności pochylania się do przodu. Przedni fotel pasażera powinien być ustawiony w podobny sposób, czyli możliwie najdalej od poduszki powietrznej w desce rozdzielczej.

### Siedzenia

## ⚠ NIEBEZPIECZEŃSTWO

Siedzenie zbyt blisko przedniej poduszki powietrznej może spowodować poważne lub śmiertelne obrażenia po jej napęczeniu.

Podczas prowadzenia pojazdu należy zawsze siedzieć jak najdalej od przedniej poduszki powietrznej.

Oprócz możliwości regulacji siedzenia można również wyregulować kierownicę w płaszczyźnie pionowej i poziomej. Pozostawić minimum 25 cm przerwy między środkiem kierownicy a klatką piersiową.

Przed rozpoczęciem jazdy należy zawsze wyregulować położenie siedzenia.

## Regulacja położenia siedzeń

### ■ Regulacja położenia przednich siedzeń sterowanych elektrycznie\*

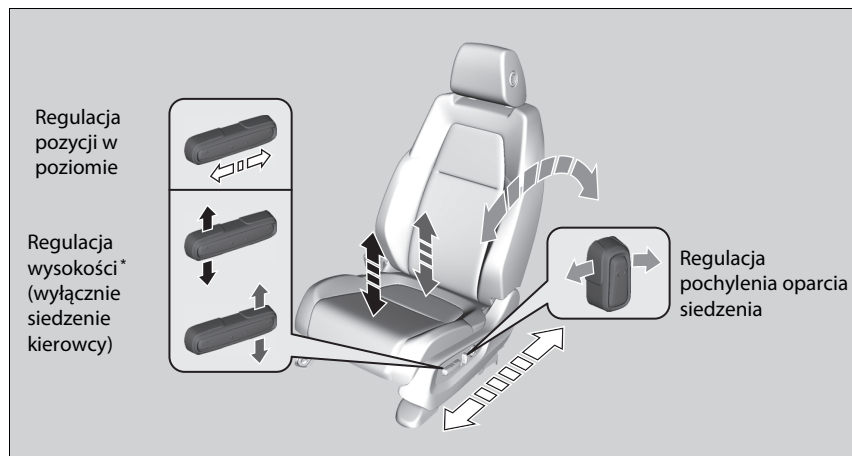



### ■ Przełącznik regulacji podparcia kręgosłupa\*

**Nacisnąć na górze:** Powiększa górną część podparcia kręgosłupa.

**Nacisnąć na dole:** Powiększa dolną część podparcia kręgosłupa. (Zmniejsza górną część podparcia).

**Nacisnąć z przodu:** Zwiększa całą powierzchnię podparcia kręgosłupa.

**Nacisnąć z tyłu:** Zmniejsza całą powierzchnię podparcia kręgosłupa.

\* Niedostępne w niektórych wersjach

## ■ Regulacja położenia przednich siedzeń sterowanych ręcznie\*



## ►► Regulacja położenia przednich siedzeń sterowanych ręcznie\*

Po prawidłowym wyregulowaniu siedzenia należy spróbować je przesunąć do przodu i tyłu, aby upewnić się, że jest zablokowane.

## Regulacja oparcia siedzeń

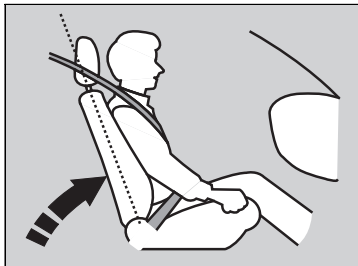

Wyregulować położenie oparcia fotela kierowcy tak, aby można było siedzieć w pozycji wyprostowanej z jak największą ilością wolnego miejsca między klatką piersiową a pokrywą poduszki powietrznej pośrodku kierownicy.

Pasażer siedzący z przodu także powinien wyregulować oparcie swojego siedzenia tak, aby móc przyjąć wygodną, pionową pozycję.

Odchylenie oparcia fotela w taki sposób, że część ramieniowa pasa bezpieczeństwa nie spoczywa na klatce piersiowej, pogarsza ochronę zapewnianą przez pas. Zwiększa to także szansę ześlizgnięcia się pasa podczas wypadku i doznania poważnych obrażeń. Im bardziej odchylone oparcie siedzenia, tym większe ryzyko obrażeń.

### Regulacja oparcia siedzeń

## ⚠ NIEBEZPIECZEŃSTWO

Zbytne odchylenie oparcia siedzenia może spowodować poważne obrażenia lub śmierć podczas wypadku.

Należy ustawić oparcie w pozycji pionowej i usiąść głęboko na siedzeniu.

Nie wkładać poduszki ani innych przedmiotów pomiędzy oparcie siedzenia a plecy.

Może to uniemożliwić prawidłowe działanie pasa bezpieczeństwa lub poduszki powietrznej.

Jeśli nie można się odsunąć na odpowiednią odległość od kierownicy, bo spowodowałoby to problemy z dotknięciem przycisków sterujących, zaleca się sprawdzenie, czy w sprzedaży są dostępne urządzenia adaptacyjne.



## Fotele w drugim rzędzie

### Regulacja położenia siedzeń

Wersje bez foteli w trzecim rzędzie

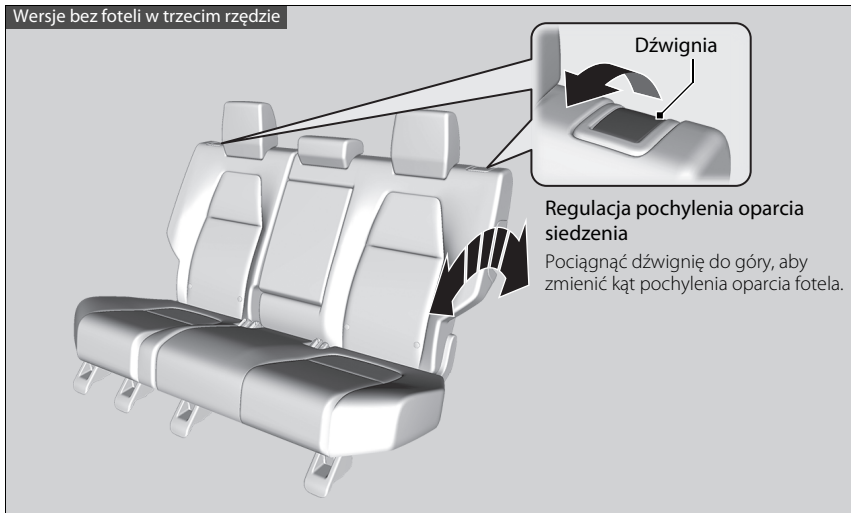

### Fotele w drugim rzędzie

Po prawidłowym wyregulowaniu siedzenia należy spróbować je przesunąć do przodu i tyłu, aby upewnić się, że jest zablokowane.

Wersje z fotelami w trzecim rzędzie

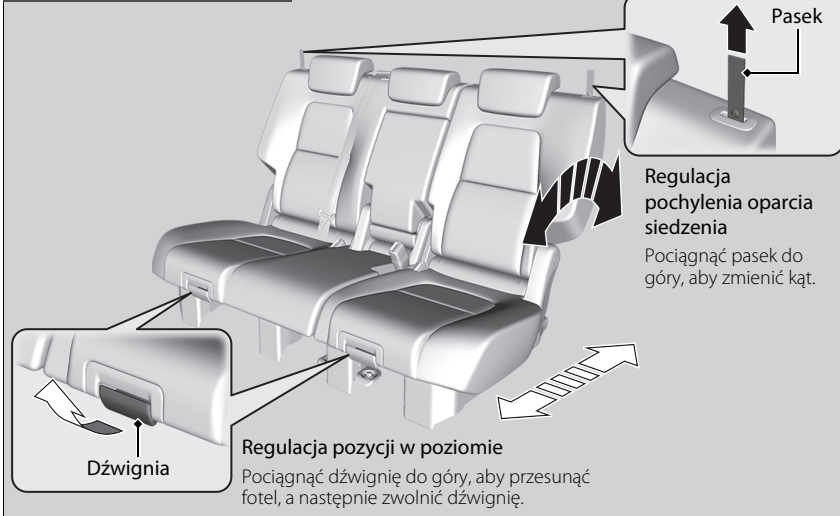

►► Fotele w drugim rzędzie

Modele z trzecim rzędem

**⚠ NIEBEZPIECZEŃSTWO**

Niezablokowane oparcie fotela lub sam fotel mogą niespodziewanie zmienić położenie lub złożyć się w razie nagłego przyspieszenia, zatrzymania albo wypadku.

Niespodziewany ruch lub złożenie się fotela albo oparcia fotela może być przyczyną poważnych obrażeń lub śmierci.

Przed rozpoczęciem jazdy należy zawsze upewnić się, że wszystkie fotele i oparcia foteli są prawidłowo zablokowane.

Wersje bez foteli w trzecim rzędzie

## ■ Składanie foteli w drugim rzędzie

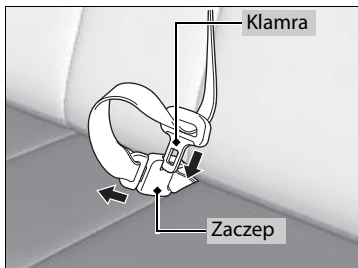

1. W pierwszej kolejności należy schować środkowy pas bezpieczeństwa. Wsunąć klamrę w zaczep znajdujący się z boku sprzączki.
2. Zwinąć pas bezpieczeństwa w schowek umieszczony na suficie.  
➔ **Pas bezpieczeństwa ze zdejmowaną klamrą\*** str. 51
3. Opuścić zagłówek fotela drugiego rzędu do najniższego położenia. Złożyć podłokietnik w oparcie siedzenia.

Z boku fotela w drugim rzędzie

4. Pociągnąć dźwignię i złożyć oparcie.

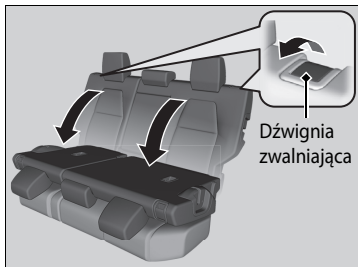

►► Składanie foteli w drugim rzędzie

## ⚠ NIEBEZPIECZEŃSTWO

Przed rozpoczęciem jazdy należy upewnić się, że oparcia siedzeń są prawidłowo zablokowane.

Oparcia tylnych siedzeń można składać, aby zmieścić przedmioty zajmujące więcej miejsc w przestrzeni bagażowej.

Aby ustawić oparcie w położeniu początkowym, mocno pchnąć je do tyłu. Ponadto, należy upewnić się, że tylne pasy ramieniowe są umieszczone przed oparciem siedzenia.

**Należy się także upewnić, że wszystkie przedmioty znajdujące się w przestrzeni bagażowej lub wystające przez otwór powstały przez złożenie tylnych foteli są odpowiednio zabezpieczone. Nieprzymocowane przedmioty mogą się przemieścić do przodu podczas gwałtownego hamowania.**

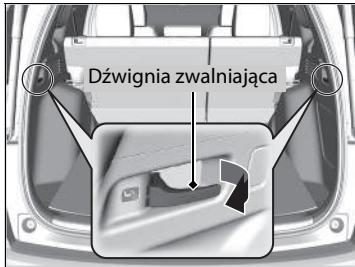

Od strony bagażnika

4. Pociągnąć dźwignię i złożyć oparcie.

Wersje z fotelami w trzecim rzędzie

## ■ Składanie foteli w drugim rzędzie

Opuścić oddzielnie prawą i lewą połówkę foteli drugiego rzędu, aby zrobić miejsce na bagaż.

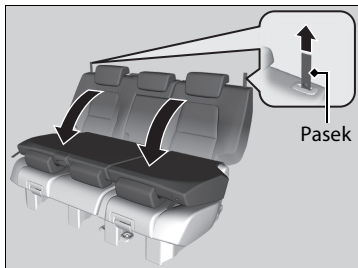

1. Opuścić środkowy zagłówek do najniższego położenia. Złożyć podłokietnik w oparciu siedzenia.
2. Pociągnąć w górę pasek regulacji pochylenia oparcia fotela.

Aby przywrócić pierwotną pozycję fotela, należy pociągnąć oparcie fotela do pionu.

## ▶▶ Składanie foteli w drugim rzędzie

Przednie fotele muszą być przesunięte odpowiednio do przodu, aby umożliwić złożenie foteli drugiego rzędu.

Aby zablokować oparcie fotela w położeniu pionowym, pchnąć je do tyłu aż do zablokowania.

Przed rozpoczęciem jazdy upewnić się, że oparcie siedzenia, zagłówek i siedzisko zostały prawidłowo zablokowane. Sprawdzić, czy wszystkie tylne ramieniowe pasy bezpieczeństwa są ułożone na oparciu fotela, a tylny środkowy pas ramieniowy znajduje się w otworze mocującym.

Wersje z fotelami w trzecim rzędzie

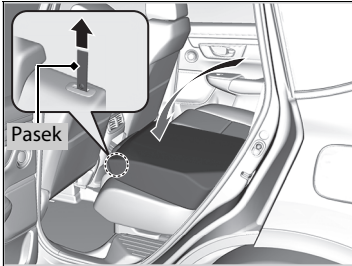
**Dostęp do fotela w trzecim rzędzie**

1. Opuścić zagłówek fotela drugiego rzędu do najniższego położenia.
2. Pociągnąć w górę pasek znajdujący się u góry oparcia fotela i złożyć oparcie.

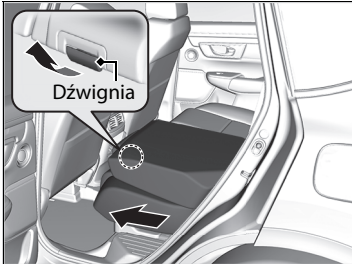

3. Pociągając za dźwignię, przesunąć cały fotel do przodu.

**▶▶ Dostęp do fotela w trzecim rzędzie**

Przy wsiadaniu na fotele w trzecim rzędzie należy uważać, aby nie zahaczyć o pas bezpieczeństwa fotela drugiego rzędu.

Przednie fotele muszą być przesunięte odpowiednio do przodu, aby umożliwić złożenie foteli drugiego rzędu.

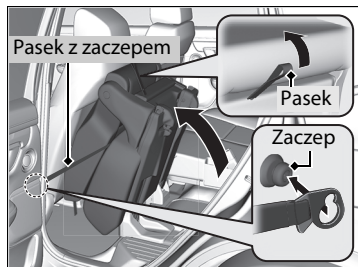

4. Podnieść całe siedzenie, ciągnąc w górę pasek przy fotelu.
5. Zaczepić na słupku pasek z zaczepem znajdujący się obok fotela i przymocować go.

## Fotele w trzecim rzędzie\*

### Regulacja położenia siedzeń

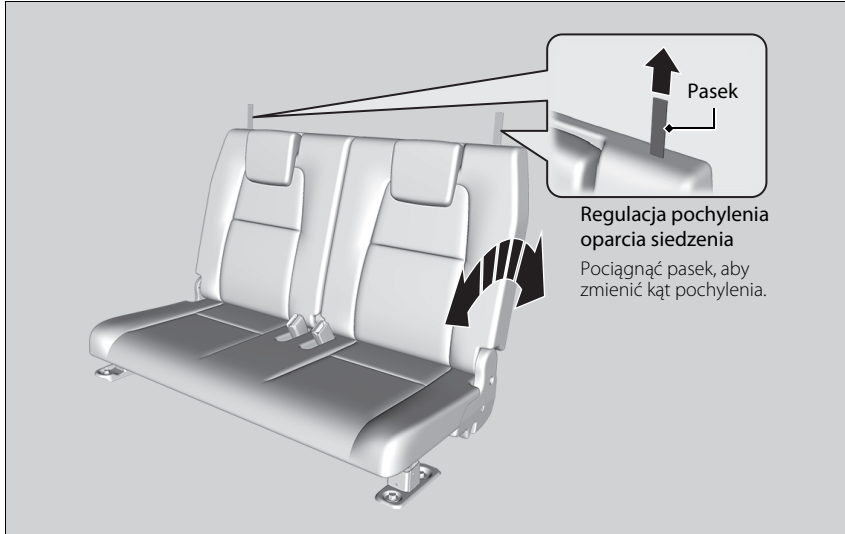

### ☒ Fotele w trzecim rzędzie\*

Po prawidłowym wyregulowaniu siedzenia należy spróbować je przesunąć do przodu i tyłu, aby upewnić się, że jest zablokowane.

\* Niedostępne w niektórych wersjach



#### Wersje z fotelami w trzecim rzędzie

### ■ Składanie fotela w trzecim rzędzie

Opuścić oddzielnie prawą i lewą połówkę foteli trzeciego rzędu, aby zrobić miejsce na bagaż.

#### ■ Składanie siedzenia

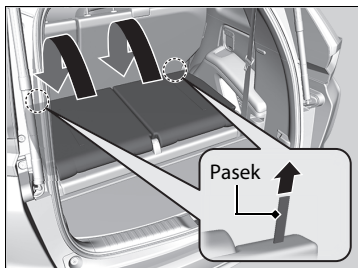

1. Opuścić zagłówek fotela w trzecim rzędzie do najniższego położenia.
2. Wyciągnąć całkowicie pasek na oparciu fotela.
3. Ciągnąc za pasek, popchnąć oparcie fotela do przodu.
  - Aby uzyskać płaską podłogę bagażnika, ustawić pokrywę w podłodze w górnym położeniu.
  - **Oświetlenie bagażnika** str. 272

#### ■ Ustawianie siedzenia w normalnym położeniu

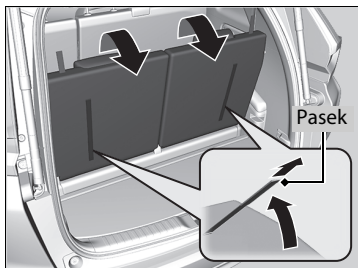

1. Przy wyciągniętym pasku pociągnąć w górę oparcie fotela.
2. Pociągnąć zagłówek w górę i ustawić w pierwotnym położeniu.

#### ►► Składanie fotela w trzecim rzędzie

**Upewnić się, że wszystkie przedmioty przewożone w bagażniku lub znajdujące się częściowo na fotelu w trzecim rzędzie są prawidłowo zamocowane. Nieprzymocowane przedmioty mogą się przemieścić do przodu podczas gwałtownego hamowania.**

#### ►► Ustawianie siedzenia w normalnym położeniu

Przed rozpoczęciem jazdy upewnić się, że oparcie siedzenia i zagłówki zostały prawidłowo zablokowane.

## Ustawianie prawidłowej pozycji siedzącej

Bardzo ważne jest, aby po regulacji siedzeń i zagłówek oraz założeniu pasów bezpieczeństwa wszyscy pasażerowie przez cały czas siedzieli na siedzeniach prosto, dobrze oparli, trzymając stopy na podłodze, aż do bezpiecznego zaparkowania pojazdu i wyłączenia silnika.

Niepoprawne siedzenie może zwiększyć ryzyko doznania obrażeń podczas wypadku. Na przykład jeżeli pasażer się garbi, leży, odwraca, pochyla do przodu lub na bok i podnosi jedną lub obie stopy, ryzyko odniesienia obrażeń podczas wypadku znacznie wzrasta.

Ponadto, jeżeli pasażer z przodu nie będzie na swoim miejscu, podczas wypadku może doznać poważnych lub śmiertelnych obrażeń spowodowanych przez wewnętrzne części pojazdu lub napętnioną przednią poduszkę powietrzną.

### Ustawianie prawidłowej pozycji siedzącej

#### **⚠ NIEBEZPIECZEŃSTWO**

Zła pozycja siedząca lub siedzenie nie na właściwym miejscu może spowodować poważne obrażenia lub śmierć podczas wypadku.

**Należy zawsze siedzieć prosto, dobrze opierać się plecami, a stopy powinny spoczywać na podłodze.**

## Zagłówki

Wszystkie siedzenia są wyposażone w układy chroniące głowę.

### Regulacja pozycji przednich zagłówków

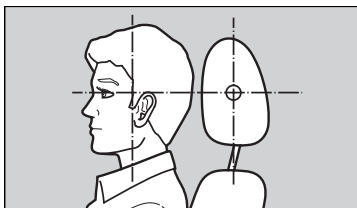

Głowa powinna znajdować się pośrodku zagłówka.

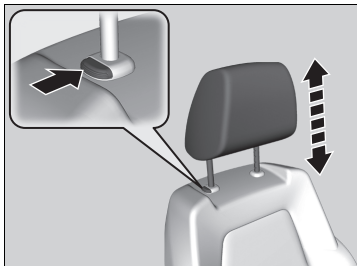

Zagłówek chroni najefektywniej przed obrażeniami kręgow szyjnych i innymi urazami, gdy środek tylnej części głowy opiera się pośrodku zagłówka. Górne końce uszu powinny znajdować się na poziomie środka wysokości zagłówka.

**Aby podnieść zagłówek:** Pociągnąć go do góry.

**Aby obniżyć zagłówek:** Pchnąć go w dół, trzymając naciśnięty przycisk zwalniania.

### Regulacja pozycji przednich zagłówków

## ⚠ NIEBEZPIECZEŃSTWO

Niewłaściwe ustawienie zagłówków obniża jego efektywność i zwiększa prawdopodobieństwo doznania poważnych obrażeń podczas wypadku.

Przed rozpoczęciem jazdy należy się upewnić, że zagłówki znajdują się na miejscu i są właściwie ustawione.

Aby zagłówki działały prawidłowo:

- Nie należy wieszać żadnych przedmiotów na zagłówkach i wspornikach zagłówków.
- Nie wolno umieszczać żadnych przedmiotów pomiędzy pasażerem a oparciem jego fotela.
- Każdy zagłówek powinien znajdować się we właściwym położeniu.

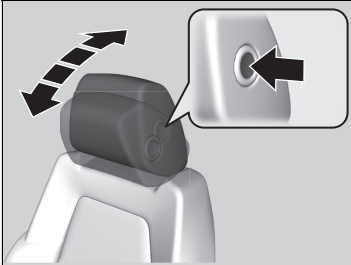

**Aby odchylić zagłówek do przodu:**

Pchnąć jego tylną część do przodu.

**Aby odchylić zagłówek do tyłu:**

Pchnąć go do tyłu, wciskając przycisk zwalniania z boku zagłówka.

Wersje bez foteli w trzecim rzędzie

**Zmiana położenia zagłówka drugiego rzędu foteli**

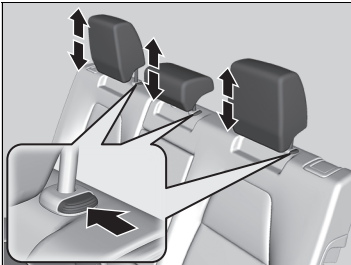

Przed rozpoczęciem jazdy pasażer siedzący na siedzeniu drugiego rzędu powinien ustawić wysokość swojego zagłówka do odpowiedniej pozycji.

**Aby podnieść zagłówek:**

Pociągnąć go do góry.

**Aby obniżyć zagłówek:**

Pchnąć go w dół, trzymając naciśnięty przycisk zwalniania.

**Zmiana położenia zagłówka drugiego rzędu foteli**

W przypadku korzystania ze środkowego fotela w drugim rzędzie wysunąć zagłówek tego fotela do najwyższego położenia. Nie używać zagłówka ustawionego w niższej pozycji.

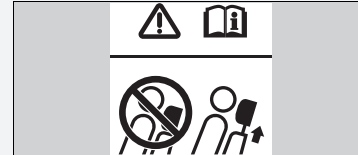

Wersje z fotelami w trzecim rzędzie

## Zmiana położenia zagłówka w drugim i trzecim rzędzie foteli

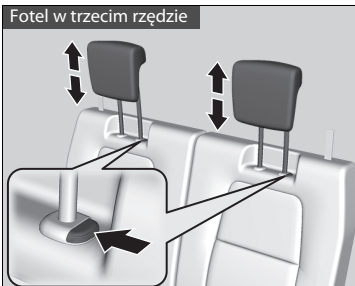
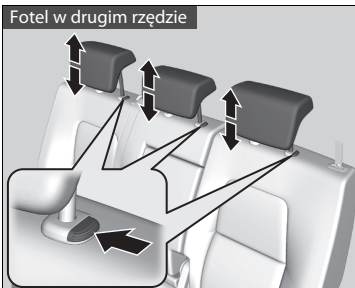

Przed rozpoczęciem jazdy pasażer siedzący na siedzeniu drugiego lub trzeciego rzędu powinien ustawić wysokość swojego zagłówka do odpowiedniej pozycji.

### Aby podnieść zagłówek:

Pociągnąć go do góry.

### Aby obniżyć zagłówek:

Pchnąć go w dół, trzymając naciśnięty przycisk zwalniania.

## ►► Zmiana położenia zagłówka w drugim i trzecim rzędzie foteli

W przypadku korzystania z fotela w drugim lub trzecim rzędzie wysunąć zagłówek tego fotela do najwyższego położenia. Nie używać zagłówka ustawionego w niższej pozycji.

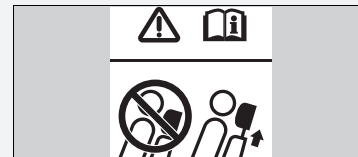

## Wymontowanie i zamontowanie zagłówka

Zagłówek można wymontować w celu czyszczenia lub naprawy.

### Aby zdjąć zagłówek:

Wysunąć zagłówek maksymalnie do góry. Następnie wcisnąć przycisk zwalniania, pociągnąć i wyciągnąć zagłówek.

### Aby założyć zagłówek:

Umieścić wsporniki na miejscu, a następnie wyregulować wysokość zagłówka, trzymając naciśnięty przycisk zwalniania. Pociągnąć w górę zagłówek, sprawdzając w ten sposób, czy zablokował się w odpowiednim położeniu.

## Wymontowanie i zamontowanie zagłówka

### **▲ NIEBEZPIECZEŃSTWO**

Niezamontowanie lub nieodpowiednie zamontowanie zagłówka może spowodować poważne obrażenia podczas wypadku.

Przed rozpoczęciem jazdy zagłówek musi być zawsze zamontowany.

## Podłokietnik

### ■ Korzystanie z przedniego podłokietnika

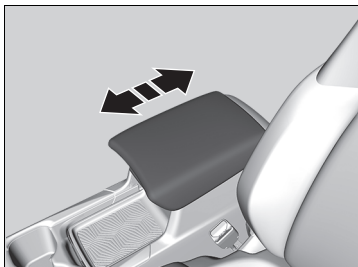

Jako podłokietnika można użyć pokrywy schowka.

#### **Procedura regulacji:**

Przesunąć podłokietnik dożądanego położenia.

### ■ Korzystanie z podłokietnika w drugim rzędzie foteli



Pociągnąć do dołu podłokietnik znajdujący się na środku oparcia tylnych siedzeń.

## Oświetlenie wnętrza

### Przełączniki oświetlenia wnętrza

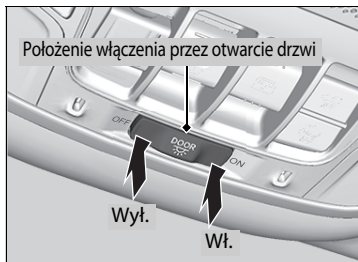

#### ■ ON

Oświetlenie wewnętrzne zostanie włączone niezależnie od tego, czy drzwi są otwarte czy zamknięte.

#### ■ Pozycja włączania przez otwarcie drzwi

Oświetlenie wewnętrzne zostanie włączone w następujących sytuacjach:

- Gdy zostaną otwarte dowolne drzwi.
- Zostanie odblokowany zamek drzwi kierowcy.

#### Wersje bez systemu dostępu bezkluczykowego

- Kluczyk zostanie wyjęty z wyłącznika zapłonu.

#### Wersje z systemem dostępu bezkluczykowego

- Gdy wyłącznik zapłonu znajduje się w położeniu POJAZD WYŁĄCZONY (BLOKADA).

#### ■ OFF

Oświetlenie wewnętrzne zostanie wyłączone niezależnie od tego, czy drzwi są otwarte czy zamknięte.

### Przełączniki oświetlenia wnętrza

Przy włączonej funkcji włączania drzwiami oświetlenie wnętrza zostanie przyciemnione, a następnie wyłączone po około 30 sekundach od zamknięcia drzwi. Światła gasną po około 30 sekundach w następujących sytuacjach:

- Gdy drzwi kierowcy zostały odblokowane, ale ich nie otwarto.

#### Wersje bez systemu dostępu bezkluczykowego

- Kluczyk zostanie wyjęty z wyłącznika zapłonu, a drzwi nie zostaną otwarte.

#### Wersje z systemem dostępu bezkluczykowego

- Gdy został wybrany tryb zasilania POJAZD WYŁĄCZONY (BLOKADA), ale wszystkie drzwi pozostały zamknięte.

Czas, po którym oświetlenie wnętrza automatycznie się wyłącza, można zmienić.

#### Wersje z systemem audio z kolorowym wyświetlaczem

➤ **Funkcje podlegające konfiguracji** str. 157

#### Wersje z wyświetlaczem audio

➤ **Funkcje podlegające konfiguracji** str. 408

Oświetlenie wewnętrzne jest natychmiast wyłączone w następujących sytuacjach:

- Po zablokowaniu zamka drzwi kierowcy.

#### Wersje bez systemu dostępu bezkluczykowego

- Po zamknięciu drzwi kierowcy w sytuacji, gdy w wyłączniku zapłonu pozostał kluczyk.

#### Wersje z systemem dostępu bezkluczykowego

- Gdy drzwi kierowcy zostaną zamknięte w trybie AKCESORIA.
- Po włączeniu trybu zasilania WŁĄCZONE.



#### ►► Przełączniki oświetlenia wnętrza

Aby uniknąć rozładowania akumulatora, nie należy pozostawiać włączonego oświetlenia wnętrza przez dłuższy czas przy wyłączonym silniku.

Jeżeli dowolne drzwi zostaną otwarte w trybie POJAZD WYŁĄCZONY (BLOKADA), a kluczyk nie znajduje się w wyłączniku zapłonu, oświetlenie wnętrza jest wyłączone po około 15 minutach.

## Lampki pomocnicze



### ■ Fotel przedni

Lampkę pomocniczą można włączać i wyłączać przez naciśnięcie przycisku  (lampka pomocnicza).

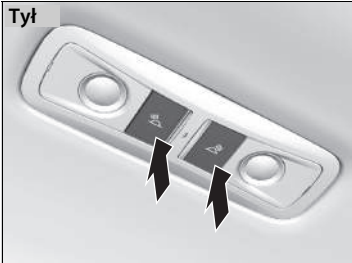

### ■ Fotel w drugim rzędzie

Lampkę pomocniczą można włączać i wyłączać przez naciśnięcie przycisku  (lampka pomocnicza).

## » Lampki pomocnicze

### Wersje z dachem panoramicznym

Jeśli przełącznik oświetlenia wnętrza znajduje się w położeniu wyłączenia po otwarciu drzwi, a dowolne drzwi zostaną otwarte lub przełącznik oświetlenia wnętrza jest w położeniu **ON**, tylna lampka pomocnicza nie wyłączy się po naciśnięciu przycisku .

## ■ Oświetlenie przestrzeni bagażowej

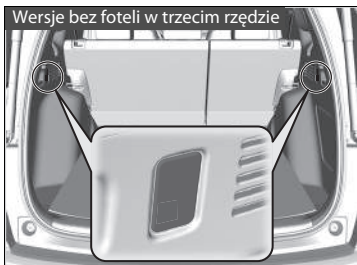

Oświetlenie przestrzeni bagażowej włącza się po otwarciu pokrywy bagażnika.

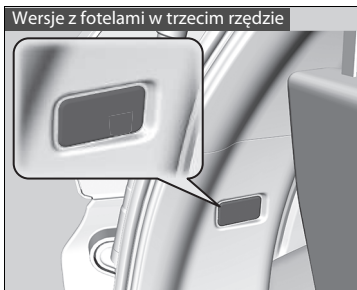

## ▣ Oświetlenie przestrzeni bagażowej

Oświetlenie przestrzeni bagażowej nie jest wyposażone w wyłącznik. Jeżeli pokrywa bagażnika pozostanie otwarta przez dłuższy czas, wyłączy się ono automatycznie po upływie 30 minut.

## Elementy do przechowywania

### ■ Schowek podręczny

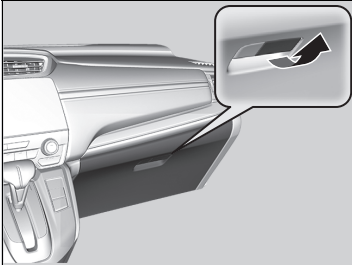

Pociągnąć uchwyt, aby otworzyć schowek w desce rozdzielczej.

### ☞ Schowek podręczny

#### **▲ NIEBEZPIECZEŃSTWO**

Otwarty schowek w desce rozdzielczej może spowodować podczas wypadku poważne obrażenia ciała u pasażera nawet, jeżeli chroniony jest on pasem bezpieczeństwa.

Podczas jazdy schowek w desce rozdzielczej powinien być zawsze zamknięty.

## ■ Schowek w środkowej konsoli

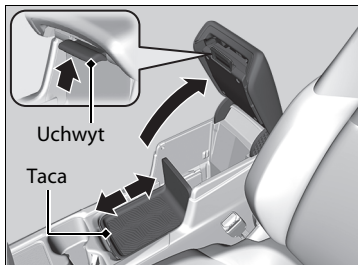

Aby otworzyć, pociągnąć uchwyt. Położenie tacy można zmienić, przesuwanając ją do przodu lub do tyłu.

### ■ Demontaż tacy

1. Wsunąć tacę z powrotem.

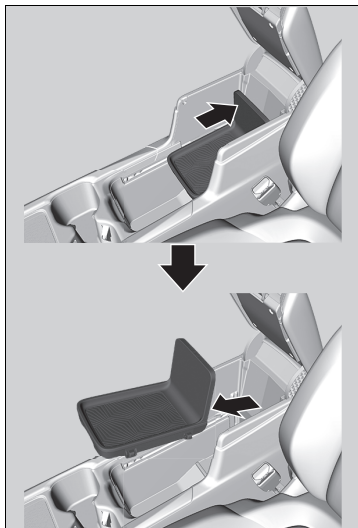

2. Lekko podnieść krawędź tacy, a następnie wyciągnąć ją na zewnątrz.

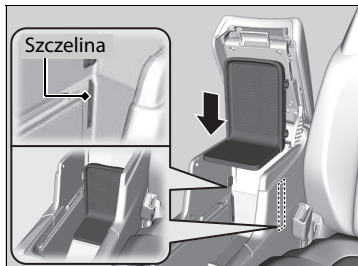

Przechowywanie tacy:

Ustawić w linii ze szczelinami w tylnej części schowka w konsoli, a następnie pchnąć w dół do końca, aż znajdzie się w położeniu zablokowanym.

## ■ Oświetlenie bagażnika

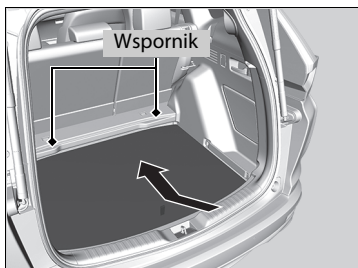
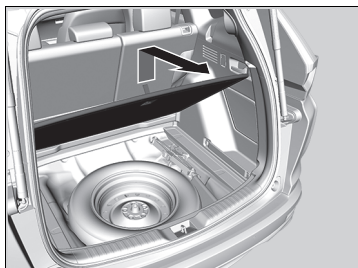
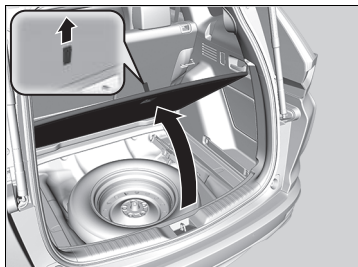

Wersje bez foteli w trzecim rzędzie

### ■ Przy ustawianiu pokrywy podłogi w położeniu dolnym

Jest to praktyczny sposób w przypadku przechowywania wysokich przedmiotów.

1. Pociągnąć pasek, aby otworzyć pokrywę w podłodze.
2. Pociągnąć pasek w górę, aby unieść pokrywę w podłodze.
3. Pociągnąć pokrywę do siebie, aż do wyciągnięcia wsporników z gniazd.
4. Pchnąć dalszy koniec pokrywy w dół pod wsporniki, a następnie opuścić drugi koniec.

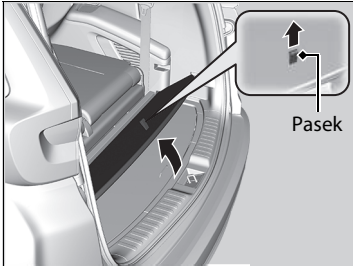

Wersje z fotelami w trzecim rzędzie

### ■ Przy ustawianiu pokrywy podłogi w położeniu górnym

Popychając do przodu trzeci rząd siedzeń i ustawiając pokrywę podłogi w górnym położeniu, można pomieścić w przestrzeni bagażowej większe przedmioty.

1. Składanie fotela w trzecim rzędzie.

➤ **Składanie fotela w trzecim rzędzie** str. 258

2. Pociągnąć pasek, aby otworzyć pokrywę w podłodze.

3. Pociągnąć pokrywę do siebie, aż do wyciągnięcia wsporników z gniazd.

4. Ustawić pokrywę w podłodze w górnym położeniu, a następnie wsunąć ją do samego końca.

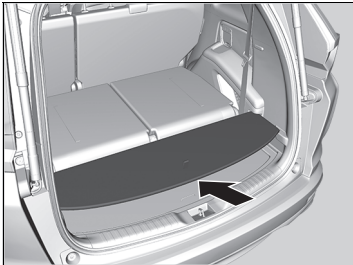
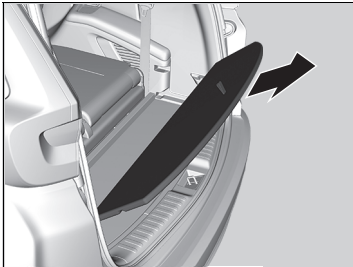



Modele z trzecim rzędem

## ■ Schowek w podłodze bagażnika

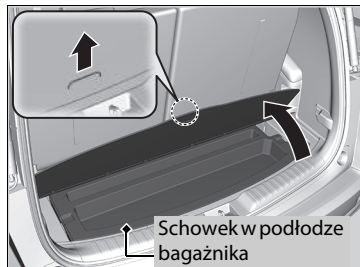

Podnieść dolną pokrywę w podłodze bagażnika.

## ■ Uchwyty na kubki

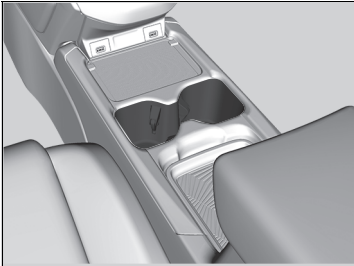

### ■ Uchwyty na kubki przy przednich fotelach

Uchwyty znajdują się w konsoli, między przednimi fotelami.

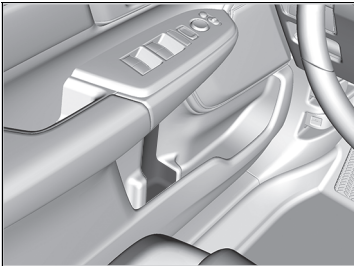

### ■ Uchwyty na kubki w przednich drzwiach

Znajdują się w kieszeniach bocznych przednich drzwi po obu stronach.



Wersje bez foteli w trzecim rzędzie

### ■ Uchwyty na kubki przy fotelach w drugim rzędzie

Aby skorzystać z uchwytu na kubki przy fotelu w drugim rzędzie, należy opuścić podłokietnik.

## » Uchwyty na kubki

### UWAGA

Rozlane płyny mogą uszkodzić tapicerkę, dywaniki i elementy elektryczne we wnętrzu samochodu.

Należy zachować ostrożność podczas korzystania z uchwytów na napoje. Gorące płyny mogą spowodować oparzenia.

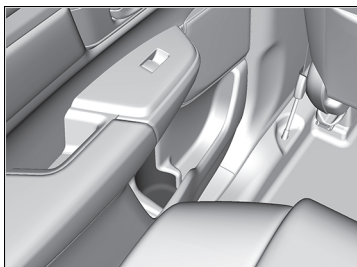

### ■ Uchwyty na kubki w drzwiach tylnych

Znajdują się w kieszeniach bocznych tylnych drzwi po obu stronach.

Wersje z fotelami w trzecim rzędzie

### ■ Uchwyty na kubki przy fotelach w trzecim rzędzie

Aby skorzystać z uchwytu, pociągnąć go w górę. Kąt nachylenia uchwytu na kubek można ustawić zależnie od rozmiaru pojemnika z napojem.

## Haczyk na ubrania

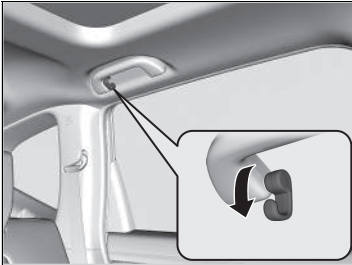

Haczyki na ubrania znajdują się na lewym i prawym tylnym uchwycie. Haczyk należy pociągnąć, aby na nim zawiesić jakiś przedmiot.

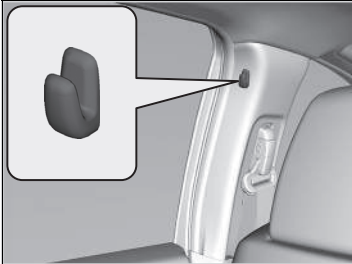

Haczyki na ubrania znajdują się na lewym i prawym słupku drzwiowym.

## ⊗ Haczyk na ubrania

Na haczykach na ubrania nie wolno wieszać dużych ani ciężkich przedmiotów.

### Zaczepek do unieruchamiania\*

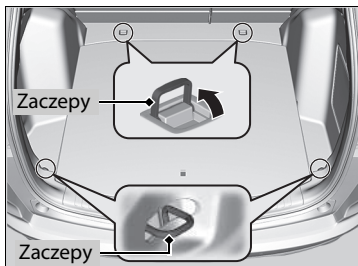

Zaczepek mocujący na podłodze bagażnika służy do unieruchamiania przewożonych przedmiotów za pomocą siatki.

### Zaczepek na bagaż\*

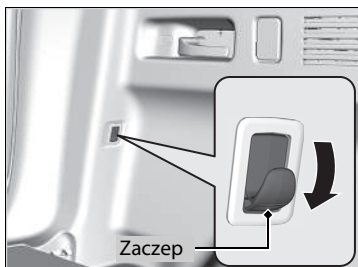

Zaczepek do mocowania bagażu z obu stron bagażnika służy do wieszania lekkich przedmiotów.

### »» Zaczepek do unieruchamiania\*

Nie wolno wyjmować bagażu z bagażnika podczas jazdy. Nieprzymocowane przedmioty mogą się przemieścić podczas gwałtownego hamowania.

### »» Zaczepek na bagaż\*

#### UWAGA

Na zaczepek do mocowania bagażu nie należy wieszać dużych przedmiotów oraz takich, których waga przekracza 3 kg. Wieszanie ciężkich lub dużych przedmiotów może spowodować uszkodzenie zaczepek.

## ■ Schowek na okulary



Aby otworzyć schowek na okulary przeciwsłoneczne, należy nacisnąć i zwolnić wytłoczenie. Aby zamknąć, nacisnąć je ponownie aż do zatrzaśnięcia.

W pojemniku można przechowywać okulary i inne małe przedmioty.



### ■ Lusterko podręczne\*

Schowek na okulary zawiera lusterko. Otworzyć całkowicie schowek na okulary, następnie cofnąć pokrywę do pierwszej zapadki.

Lusterko umożliwi monitorowanie tylnych siedzeń.

## ► Schowek na okulary

Podczas jazdy schowek powinien być zamknięty i otwierany jedynie w celu wyjęcia lub włożenia przedmiotów.

## ■ Pokrywa przestrzeni bagażowej\*

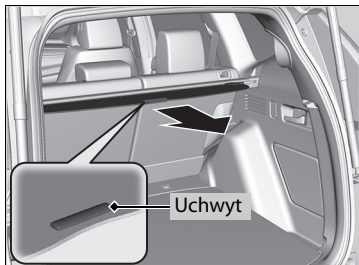

Pokrywa przestrzeni bagażowej umożliwia zakrycie przewożonych bagaży i osłonięcie ich przed działaniem promieni słonecznych.

### ■ Rozwijanie rolety:

Unieść uchwyt znajdujący się na środkowej krawędzi, aby zwolnić zaczepy po obu stronach, odciągnąć roletę do tyłu i umieścić zaczepy mocujące w gniazdach znajdujących się z dwóch stron pokrywy bagażnika.

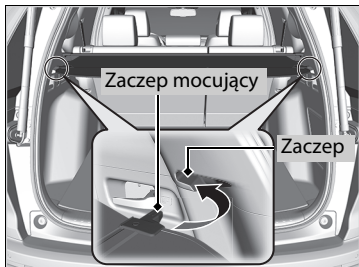

## ► Pokrywa przestrzeni bagażowej\*

Nie wolno wyjmować bagażu z bagażnika podczas jazdy. Nieprzymocowane przedmioty mogą się przemieścić podczas gwałtownego hamowania.

W bagażniku nie wolno przewozić przedmiotów, które wystają poza górną krawędź tylnych siedzeń. Takie przedmioty mogą zakłócać widoczność i mogą się przemieścić do przodu w przypadku gwałtownego hamowania.

Aby zapobiec uszkodzeniu pokrywy przestrzeni bagażowej:

- Nie kłaść przedmiotów na pokrywie przestrzeni bagażowej.
- Nie wywierać nacisku na pokrywę przestrzeni bagażowej.

Podczas cofania pokrywy przestrzeni bagażowej upewnij się, że każdy pręt mocujący jest osadzony w odpowiednim rowku. W przeciwnym razie pręty mogą stukać o sąsiadujące powierzchnie.

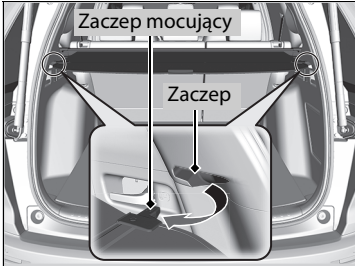

■ **Zwijanie rolety:**

Wysunąć zaczepy mocujące z gniazd i powoli zwiniąć roletę.

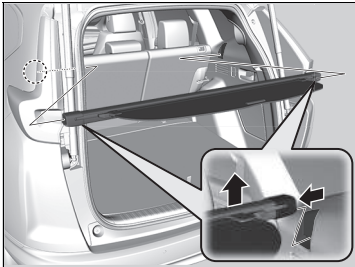

■ **Demontaż:**

Wcisnąć obydwie końcówki obudowy do środka, następnie wysunąć roletę z mocowania.



## Inne wyposażenie wnętrza zwiększające komfort użytkownika pojazdu

### ■ Gniazda zasilania akcesoriów

Z gniazd zasilania akcesoriów można korzystać, gdy wyłącznik zapłonu jest ustawiony w położeniu AKCESORIA **I** lub ZAPŁON **II**\*1.

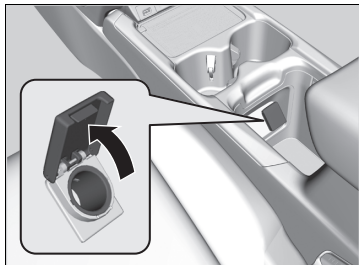

#### ■ Schowek w środkowej konsoli

Aby z niego skorzystać, należy przesunąć tackę do tyłu i otworzyć pokrywę.

### ⌘ Gniazda zasilania akcesoriów

#### UWAGA

W gnieździe nie wolno umieszczać zapalniczki samochodowej. Mogłoby to spowodować przegrzanie gniazda zasilania akcesoriów.

Do gniazda zasilania akcesoriów można podłączać urządzenia zasilane prądem stałym o napięciu 12 woltów i mocy znamionowej nie przekraczającej 180 watów (15 amperów).

Aby zapobiec wyczerpaniu akumulatora, z gniazda zasilania akcesoriów należy korzystać tylko przy pracującym silniku.

Gdy gniazdo zasilania akcesoriów nie jest używane, należy zamknąć jego pokrywę, aby zapobiec przedostaniu się do środka małych przedmiotów.

\*1: Wersje z systemem dostępu bezkluczykowego mają przycisk **ENGINE START/STOP** zamiast wyłącznika zapłonu.



### ■ Bagażnik

Aby korzystać z gniazda, należy zdjąć osłonę.

## ■ Bezprzewodowa ładowarka \*

Aby móc korzystać z ładowarki bezprzewodowej, wyłącznik zapłonu musi znajdować się w położeniu AKCESORIA lub ZAPŁON.

Przystąpić do ładowania urządzenia kompatybilnego z technologią ładowania bezprzewodowego Qi w strefie wskazanej przez oznaczenie  w następujący sposób:

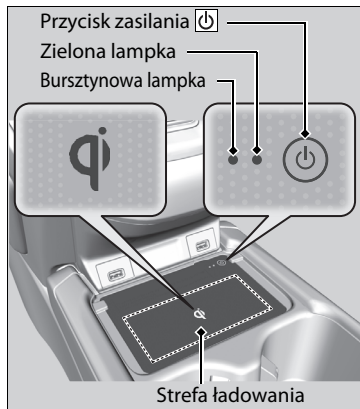

1. Aby włączyć lub wyłączyć układ, nacisnąć i przytrzymać przycisk zasilania .
  - Aktywacja układu zostanie potwierdzona przez zapalenie się zielonej lampki kontrolnej.
2. Umieścić urządzenie, które ma zostać naładowane w strefie ładowania.
  - Układ automatycznie rozpocznie ładowanie urządzenia, czemu towarzyszyć będzie zapalenie się bursztynowej lampki kontrolnej.
  - Upewnić się, że urządzenie jest kompatybilne z układem i że zostało ustawione stroną przeznaczoną do ładowania w centralnym punkcie strefy ładowania.
3. Gdy urządzenie zostanie naładowane, zapali się zielona lampka kontrolna.
  - Bursztynowa lampka kontrolna pozostanie zapalona zależnie od urządzenia.

## ▣ Bezprzewodowa ładowarka \*

### NIEBEZPIECZEŃSTWO

Metalowe przedmioty umieszczone pomiędzy matą ładującą a ładowanym urządzeniem nagrzewają się i mogą spowodować poparzenia ciała.

- Przed przystąpieniem do ładowania urządzenia należy usunąć wszelkie przedmioty z maty ładującej.
- Przed ładowaniem należy upewnić się, że powierzchnia nie jest zakurzona i nie ma na niej żadnych innych zanieczyszczeń.
- Nie rozlewać żadnych płynów (wody, napojów itd.) na ładowarkę i urządzenie.
- Nie używać żadnych olejów, smarów, alkoholi, benzyny czy rozcieńczalników do czyszczenia maty ładującej.
- Nie zakrywać układu ręcznikami, częściami garderoby ani innymi przedmiotami podczas ładowania.
- Unikać rozpylania aerozoli, które mogą wejść w kontakt z powierzchnią maty ładującej.

Układ ten pochłania bardzo dużo energii. Nie używać układu przed dłuższy czas, jeśli silnik nie pracuje. Może to osłabić akumulator i utrudnić rozruch silnika.

Korzystając z ładowarki bezprzewodowej, należy zapoznać się z instrukcją obsługi zgodnego urządzenia, które ma zostać naładowane.

Oznaczenia „Qi” oraz  są zastrzeżonymi znakami towarowymi firmy Wireless Power Consortium (WPC).

## ■ Jeśli ładowanie nie rozpoczyna się

Zastosować jedno z rozwiązań wskazanych w poniższej tabeli.

Lampka		Przyczyna	Rozwiązanie
Zielona i bursztynowa	Jednoczesne miganie	Między strefą ładowania a urządzeniem znajdują się przeszkody.	Usunąć przeszkody.
		Urządzenie nie znajduje się w strefie ładowania.	Ustawić urządzenie w środkowej części strefy ładowania oznaczonej symbolem  .
Bursztynowa	Miganie	Ładowarka bezprzewodowa uległa awarii.	Skontaktować się z ASO Honda w celu przeprowadzenia naprawy.

## ►► Bezprzewodowa ładowarka \*

### UWAGA

Podczas ładowania nie wolno umieszczać żadnych magnetycznych nośników zapisu informacji ani urządzeń precyzyjnych w obrębie strefy ładowania. Dane zapisane na różnego rodzaju kartach, takich jak karty kredytowe, mogą zostać utracone na skutek działania pola magnetycznego. Ponadto może zostać zaburzone działanie precyzyjnych urządzeń mechanicznych, takich jak zegarki.

Ładowanie może nie rozpocząć się lub może zostać przerwane w następujących przypadkach:

- Urządzenie jest już w pełni naładowane.
- Temperatura urządzenia podczas ładowania jest bardzo wysoka.
- Pojazd znajduje się w obszarze o dużej emisji fal lub szumów elektromagnetycznych, np. w pobliżu stacji telewizyjnej, elektrowni lub stacji benzynowej.

Urządzenie może nie ładować się, jeśli rozmiar lub kształt jego strony przeznaczonej do ładowania nie jest dostosowany do użytku z matą ładującą.

Nie wszystkie urządzenia są kompatybilne z układem ładowania.

Nagrzewanie się obszaru ładowania oraz urządzenia podczas fazy ładowania jest zjawiskiem normalnym.

Gdy urządzenie jest ładowane za pomocą ładowarki bezprzewodowej, na ekranie Audio/Informacje widać ikonę .

\* Niedostępne w niektórych wersjach

#### ►► Beprzewodowa ładowarka\*

Proces ładowania może zostać tymczasowo przerwany w następujących przypadkach:

- Wszystkie drzwi i pokrywa bagażnika zostaną zamknięte.

W celu uniknięcia zakłóceń działania systemu dostępu bezkluczykowego.

- Zostanie zmieniona pozycja ładowanego urządzenia.

Nie należy ładować jednocześnie na macie więcej niż jednego urządzenia.



Niebezpieczeństwo poparzenia:

Wszystkie metalowe części znajdujące się między podkładką a urządzeniem mogą się nagrzewać.

## Podgrzewana kierownica \*

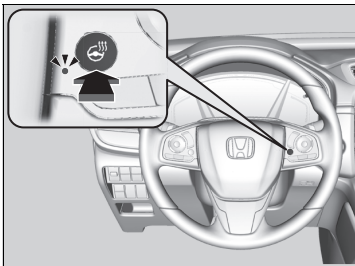

Podgrzewanie kierownicy działa przy trybie zasilania WŁĄCZONE.

Nacisnąć przycisk po prawej stronie kierownicy.

Po uzyskaniu dogodnej temperatury należy ponownie nacisnąć ten sam przycisk, aby wyłączyć podgrzewanie.

Podgrzewanie kierownicy wyłącza się przy każdym włączeniu silnika, nawet jeśli kierowca aktywował je podczas ostatniej jazdy.

## Podgrzewana kierownica \*

Nie wolno stale korzystać z podgrzewanej kierownicy, gdy silnik jest wyłączony. W przeciwnym razie może nastąpić rozładowanie akumulatora uniemożliwiające uruchomienie silnika.

\* Niedostępne w niektórych wersjach

## Ogrzewanie przednich foteli\*



Elementów grzejnych siedzeń można użyć, gdy wyłącznik zapłonu znajduje się w położeniu ZAPŁON \*1.

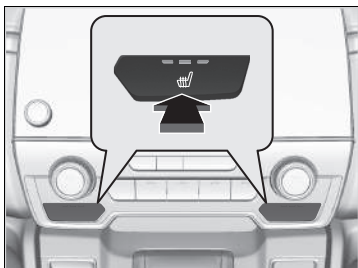

Nacisnąć przycisk podgrzewania fotela:  
Raz – ustawienie wysokie (zapalone trzy lampki)  
Dwukrotnie – ustawienie średnie (zapalone dwie lampki)  
Trzykrotnie – ustawienie LO (świeci jedna lampka)  
Czterokrotnie – podgrzewanie wyłączone (lampki nie świecą się)

Gdy wyłącznik zapłonu musi po wyłączeniu być w położeniu ZAPŁON \*1, zachowywane jest poprzednie ustawienie funkcji podgrzewania foteli.

## Ogrzewanie przednich foteli\*

### **NIEBEZPIECZEŃSTWO**

Korzystanie z ogrzewania siedzeń może spowodować oparzenia.

Osoby z ograniczoną zdolnością do odczuwania temperatury (np. diabetycy, osoby z uszkodzonymi nerwami kończyn dolnych lub paraliżem) lub wrażliwą skórą nie powinny korzystać z ogrzewania siedzeń.

Nie wolno korzystać z podgrzewanych siedzeń, nawet na poziomie Mała siła podgrzewania, gdy silnik jest wyłączony. W przeciwnym razie może nastąpić rozładowanie akumulatora uniemożliwiające uruchomienie silnika.

Po pewnym czasie moc podgrzewania fotela zacznie być automatycznie stopniowo zmniejszana o jeden poziom na raz aż do całkowitego wyłączenia podgrzewania. Okres czasu zmienia się w zależności od warunków wewnątrz pojazdu.

\*1: Wersje z systemem dostępu bezkluczykowego mają przycisk **ENGINE START/STOP** zamiast wyłącznika zapłonu.

\* Niedostępne w niektórych wersjach

## Ogrzewanie tylnego fotela\*



Podgrzewanie foteli działa przy wyłączniku zapłonu ustawionym w położeniu ZAPŁON. Środkowe miejsce siedzące tylnych foteli nie jest wyposażone w układ podgrzewania.

Nacisnąć przycisk podgrzewania fotela:

Raz – ustawienie wysokie (zapalone trzy lampki)

Dwukrotnie – ustawienie średnie (zapalone dwie lampki)

Trzykrotnie – ustawienie LO (świeci jedna lampka)

Czterokrotnie – podgrzewanie wyłączone (lampki nie świecą się)

## Ogrzewanie tylnego fotela\*

### **▲ NIEBEZPIECZEŃSTWO**

**Korzystanie z ogrzewania siedzeń może spowodować oparzenia.**

**Osoby z ograniczoną zdolnością do odczuwania temperatury (np. diabetycy, osoby z uszkodzonymi nerwami kończyn dolnych lub paraliżem) lub wrażliwą skórą nie powinny korzystać z ogrzewania siedzeń.**

Nie wolno korzystać z podgrzewanych siedzeń, nawet na poziomie Mała siła podgrzewania, gdy silnik jest wyłączony. W przeciwnym razie może nastąpić rozładowanie akumulatora uniemożliwiające uruchomienie silnika.

Po pewnym czasie moc podgrzewania fotela zacznie być automatycznie stopniowo zmniejszana o jeden poziom na raz aż do całkowitego wyłączenia podgrzewania. Okres czasu zmienia się w zależności od warunków wewnątrz pojazdu.

\* Niedostępne w niektórych wersjach



## Obsługa automatycznego układu kontroli temperatury i wentylacji

Układ automatycznej kontroli temperatury i wentylacji zachowuje wybraną temperaturę wewnątrz. Układ automatycznie dostosowuje ilość ciepłego i zimnego powietrza, aby zwiększyć lub zmniejszyć temperaturę w pojeździe do żądanej wartości w jak najkrótszym czasie.

### » Obsługa automatycznego układu kontroli temperatury i wentylacji

#### Wersje z wyświetlaczem audio

Naciśnięcie przycisku **CLIMATE**, aby wyświetlić informacje dotyczące układu klimatyzacji (A/C), trybu (MODE) i sterowania wentylatorem na ekranie Audio/Informacje i móc korzystać z obsługi ręcznej. Wybrać ikonę, aby włączyć lub wyłączyć układ klimatyzacji, zmienić tryb nawiewu lub zmienić prędkość obrotową wentylatora.

Jeżeli podczas korzystania z układu kontroli temperatury i wentylacji w trybie automatycznym zostanie naciśnięty dowolny przycisk, to funkcja tego przycisku będzie funkcją priorytetową.

#### Wersje z systemem audio z kolorowym wyświetlaczem

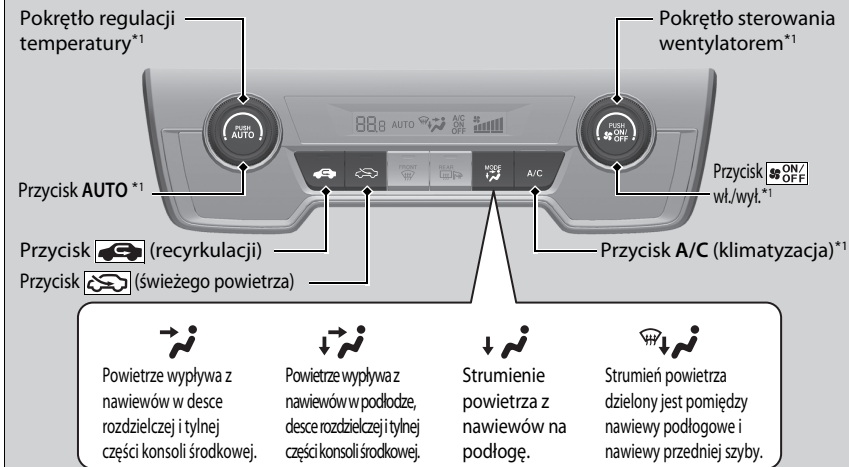

\*1: Na ilustracji pokazano wersję z kierownicą po lewej stronie. W wersji z kierownicą po prawej stronie przyciski są umieszczone symetrycznie, po przeciwnej stronie w stosunku do wersji z kierownicą po lewej stronie.

Wersje z wyświetlaczem audio



Powietrze wypływa z nawiewów w desce rozdzielczej i tylnej części konsoli środkowej.	Powietrze wypływa z nawiewów w podłodze, desce rozdzielczej i tylnej części konsoli środkowej.	Strumień powietrza z nawiewów na podłogę.	Strumień powietrza dzielony jest pomiędzy nawiewy podłogowe i nawiewy przedniej szyby.

Pokrętko regulacji temperatury po stronie kierowcy\*1

Przyciski sterowania wentylatorem

Przycisk układu regulacji temperatury i wentylacji **CLIMATE**

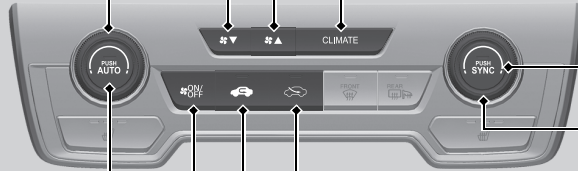

Przycisk **SYNC** (Synchronizacja)\*1

Pokrętko regulacji temperatury po stronie pasażera\*1

Przycisk **AUTO** \*1

Przycisk **ON/OFF** (wł./wyt.)\*1

Przycisk (recyrkulacji)

Przycisk (świeżego powietrza)

\*1 : Na ilustracji pokazano wersję z kierownicą po lewej stronie. W wersji z kierownicą po prawej stronie przyciski są umieszczone symetrycznie, po przeciwnej stronie w stosunku do wersji z kierownicą po lewej stronie.

Z układu należy korzystać, gdy silnik jest uruchomiony.

1. Nacisnąć przycisk **AUTO**.

Wersje z systemem audio z kolorowym wyświetlaczem



2. Ustawić temperaturę wewnętrzną pokrętkiem regulacji temperatury.

Wersje z wyświetlaczem audio

2. Dostosować temperaturę wnętrza za pomocą pokrętkła regulacji temperatury po stronie kierowcy lub pasażera.

3. Nacisnąć przycisk wł./wył.  aby anulować.

### ■ Przelączenie pomiędzy trybem recyrkulacji a trybem świeżego powietrza

Nacisnąć przycisk  (recyrkulacja) lub  (świeże powietrze), aby przełączyć tryb w zależności od warunków otoczenia.

 Tryb recyrkulacji (lampka zapalona): Powietrze z wnętrza pojazdu krąży w obiegu zamkniętym przepływając przez układ.

 Tryb świeżego powietrza (lampka zapalona): Pobieranie powietrza z zewnątrz samochodu. W zwykłych warunkach należy utrzymywać układ w trybie świeżego powietrza.

### ►► Obsługa automatycznego układu kontroli temperatury i wentylacji

Lampka **AUTO** zgaśnie, lecz funkcje niezwiązane z naciśniętym przyciskiem będą sterowane automatycznie.

Wentylator może nie uruchamiać się niezwłocznie po naciśnięciu przycisku **AUTO**, aby zapobiec dostarczaniu zimnego powietrza z zewnątrz.

#### Wersje z układem Auto Stop

W trakcie automatycznego wyłączenia silnika działania klimatyzacji jest zawieszane i aktywny pozostaje tylko nawiew.

Jeżeli działanie układu klimatyzacji nie ma być wstrzymane, nacisnąć przycisk **OFF** systemu Auto stop, aby wyłączyć funkcję Auto stop.

Jeśli temperatura wnętrza jest bardzo wysoka, można zmniejszyć ją szybciej, częściowo otwierając okna, włączając tryb AUTO oraz ustawiając niską wartość temperatury. Zmienić tryb świeżego powietrza na tryb recyrkulacji, aż temperatura spadnie.

Jeżeli zostanie ustawiona dolna lub górna temperatura graniczna, na wyświetlaczu pojawi się oznaczenie **Lo** lub **Hi**.

Naciskanie przycisku  powoduje włączenie i wyłączenie układu kontroli temperatury i wentylacji. Po włączeniu układ powraca do ostatniego ustawienia.

Gdy jest aktywny tryb ECON, układ kontroli temperatury i wentylacji może działać mniej efektywnie.

## Usuwanie szronu z szyby przedniej i szyb bocznych

### Wersje z systemem audio z kolorowym wyświetlaczem

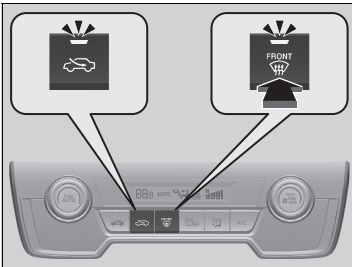

Naciśnięcie przycisku  (nawiew na przednią szybę) włącza układ klimatyzacji i automatycznie przestawia układ w tryb świeżego powietrza.

Ponownie naciśnięcie przycisku  aby wyłączyć układ, co spowoduje przywrócenie poprzednich ustawień.

### Wersje z wyświetlaczem audio

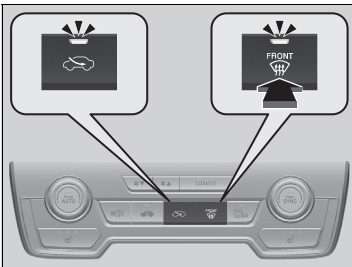

### Usuwanie szronu z szyby przedniej i szyb bocznych

**Ze względów bezpieczeństwa przed rozpoczęciem jazdy należy się upewnić, że wszystkie szyby umożliwiają dobrą widoczność.**

Nie należy ustawiać temperatury zbyt bliskiej górnemu lub dolnemu ograniczeniu.

Jeżeli na przednią szybę zostanie skierowane zimne powietrze, jej zewnętrzna strona może się pokryć mgłą.

### Wersje z ręczną skrzynią biegów

Aby usunąć zaparowanie przy włączonej funkcji Auto Stop, należy ponownie uruchomić silnik w poniżej opisanym sposobie.

1. Sprawdzić, czy dźwignia zmiany biegów jest w położeniu **[N]**.
2. Całkowicie wcisnąć pedał sprzęgła.
3. Naciśnięcie przycisku .

## ■ Aby szybko usunąć zaparowanie z szyb

Wersje z systemem audio z kolorowym wyświetlaczem

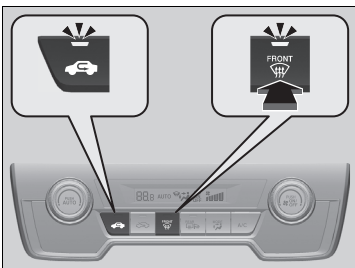

1. Nacisnąć przycisk  (włączona lampka).
2. Nacisnąć przycisk  (włączona lampka).

Wersje z wyświetlaczem audio

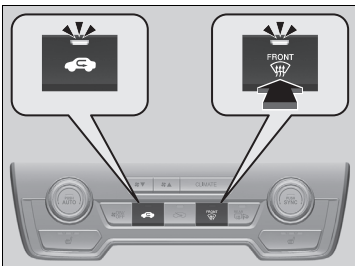

## ►► Aby szybko usunąć zaparowanie z szyb

Po usunięciu zaparowania z szyb należy przełączyć układ na tryb świeżego powietrza. Jeśli układ pozostanie w trybie recyrkulacji, wilgoć może spowodować zaparowanie szyb. Zmniejsz to widoczność.

## Tryb synchronizacji\*

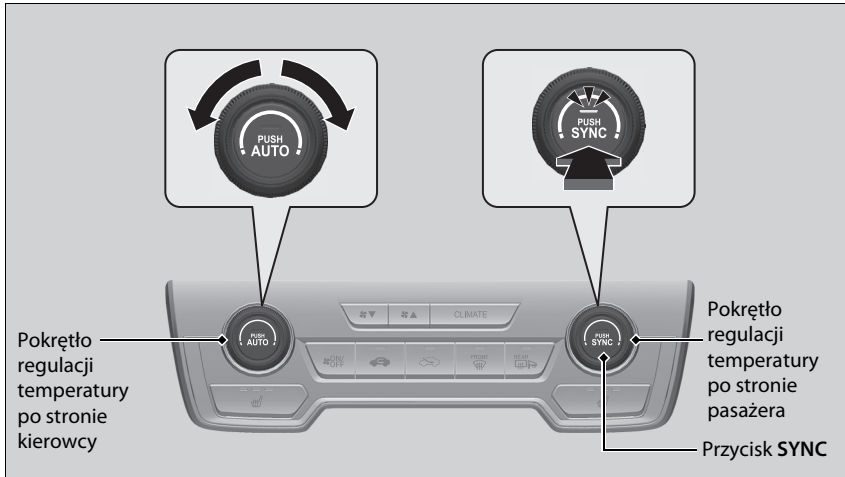

Tryb synchronizacji umożliwia ustawienie temperatury synchronicznie po stronie kierowcy i pasażera.

1. Nacisnąć przycisk **SYNC**.  
► Układ przełączy się w tryb synchronizacji.
2. Ustawić temperaturę za pomocą pokrętki regulacji temperatury po stronie kierowcy.

Nacisnąć przycisk **SYNC**, aby powrócić do trybu podwójnego.

## Tryb synchronizacji\*

Po naciśnięciu przycisku  układ przełącza się w tryb synchronizacji.  
W trybie synchronizacji nie można niezależnie regulować temperatury po stronie kierowcy i pasażera.

\* Niedostępne w niektórych wersjach

## Czujniki automatycznego układu kontroli temperatury i wentylacji

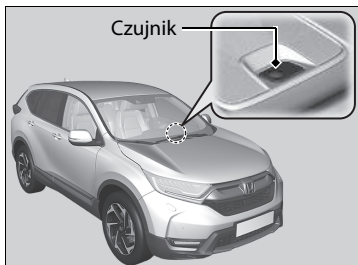

Układ automatycznej klimatyzacji wykorzystuje czujniki. Należy uważać, aby ich nie przykrywać ani nie oblać.

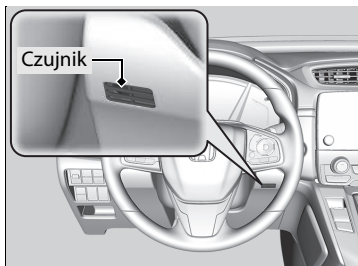

# Funkcje

W tym rozdziale opisano sposób obsługi systemu audio oraz systemów z nim powiązanych.

## System audio

Informacje na temat systemu audio .....	298
Gniazdo(-a) USB .....	299
Gniazdo AUX* .....	300
Zabezpieczenie przed kradzieżą systemu audio .....	301
Zdalne sterowanie systemem audio .....	302
<b>Podstawowa obsługa systemu audio</b> .....	305, 331
<b>Komunikaty o błędzie systemu audio</b> .....	393
<b>Informacje ogólne na temat systemu audio</b> .....	395
<b>Funkcje podlegające konfiguracji</b> .....	400, 408
<b>Zestaw głośnomówiący</b> .....	436, 457

## Połączenie alarmowe (eCall)\*

Automatyczne wezwanie pomocy .....	489
Samodzielne wezwanie pomocy .....	491

\* Niedostępne w niektórych wersjach



## Informacje na temat systemu audio

System audio zawiera radioodtworacz AM/FM. Może także odtwarzać muzykę z pamięci flash USB oraz urządzeń iPod, iPhone i *Bluetooth*<sup>®</sup>.

System audio można obsługiwać za pomocą przycisków i przełączników znajdujących się na panelu sterowania, elementów zdalnego sterowania na kierownicy lub ikon na ekranie dotykowym\*.

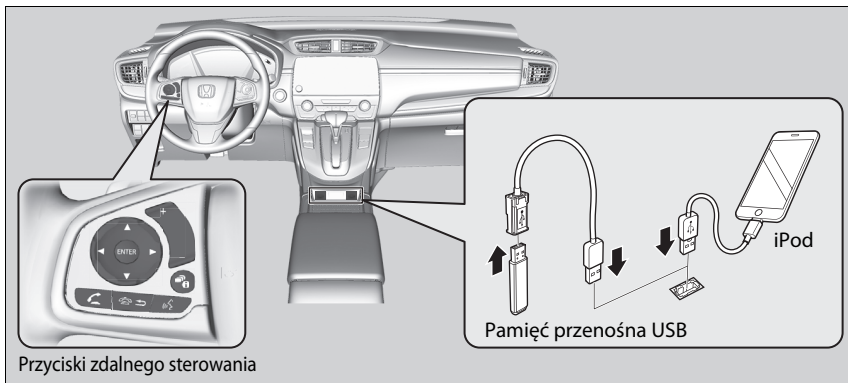

### Informacje na temat systemu audio

iPod, iPhone i iTunes to zarejestrowane znaki handlowe należące do firmy Apple Inc.

#### Wyjęcie kluczyka\*

Po ustawieniu wyłącznika zapłonu w położeniu BLOKADA [0]<sup>\*1</sup> można korzystać z systemu audio do 30 minut na cykl jazdy. Dłuższe użytkowanie systemu audio zależy jednak od stanu akumulatora. Wielokrotne użytkowanie tej funkcji może spowodować wyładowanie akumulatora.

\*1: Wersje z systemem dostępu bezkluczykowego mają przycisk **ENGINE START/STOP** zamiast wyłącznika zapłonu.

\* Niedostępne w niektórych wersjach

## Gniazdo(-a) USB

Do złącza USB podłączyć złącze iPoda lub pamięci flash USB.

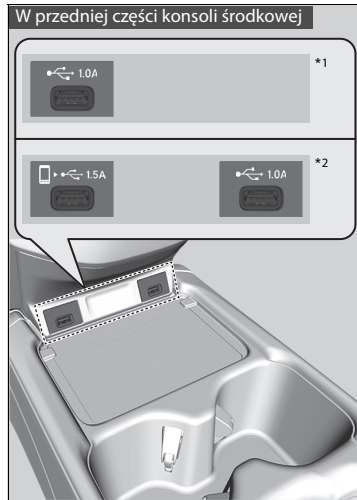

### ■ W przedniej części konsoli środkowej

#### Port USB (1,0 A)

Port USB (1,0 A) służy do odtwarzania plików audio z pamięci USB, podłączania telefonu komórkowego oraz ładowania urządzeń.

#### Port USB (1,5 A)\*

Port USB (1,5 A) służy do ładowania urządzeń, odtwarzania plików audio i podłączania kompatybilnych telefonów, w tym smartfonów i urządzeń z technologią Apple CarPlay lub Android Auto.

- ▶ Aby uniknąć potencjalnych problemów, należy użyć certyfikowanego przez MFi złącza odgromowego firmy Apple dla systemu Apple CarPlay oraz systemu Android Auto, a kable USB powinny posiadać certyfikat USB-IF zgodności ze standardem USB 2.0.

### ⊞ Gniazdo(-a) USB

- Nie należy pozostawiać iPoda lub pamięci flash USB w pojeździe. Mogą one ulec uszkodzeniu pod wpływem promieni słonecznych lub temperatury.
- Zalecamy używanie przedłużacza do podłączania urządzeń do gniazda USB.
- iPod a pamięci flash USB nie należy podłączać za pośrednictwem rozdzielacza.
- Nie należy używać urządzeń takich jak czytnik kart lub dysk twardy. Może to spowodować uszkodzenie urządzenia lub plików.
- Zalecamy wykonanie kopii bezpieczeństwa danych przed użyciem urządzenia w pojeździe.
- Wyświetlane informacje mogą być różne w zależności od modelu urządzenia i wersji oprogramowania.

Jeśli system audio nie rozpoznaje iPod a, należy kilkakrotnie spróbować podłączyć lub zrestartować urządzenie. Aby zrestartować, należy postępować zgodnie z instrukcjami producenta dołączonymi do iPod a lub odwiedzić stronę [www.apple.com/ipod](http://www.apple.com/ipod).

Port USB zapewnia zasilanie prądem do 1,5 A/2,5 A. Prąd 1,5 A/2,5 A jest dostępny tylko wtedy, gdy wymaga tego urządzenie. Aby dowiedzieć się więcej na temat natężenia prądu związanego z urządzeniem wymagającym naładowania, należy zapoznać się z jego instrukcją obsługi.

W niektórych warunkach podłączone do portu urządzenie może generować dźwiękowe zakłócenia w odsłuchiwanej stacji radiowej.

\*1: Wersje z systemem audio z kolorowym wyświetlaczem

\*2: Wersje z wyświetlaczem audio

\* Niedostępne w niektórych wersjach

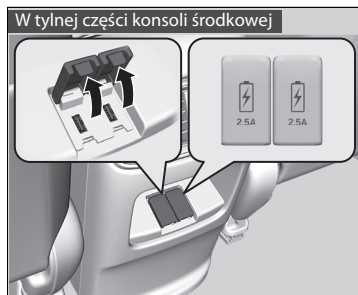

### ■ W tylnej części konsoli środkowej\*

Porty USB (2,5 A) służą wyłącznie do ładowania urządzeń.

## Gniazdo AUX\*

Użyć złącza typu Jack, aby podłączyć urządzenia.

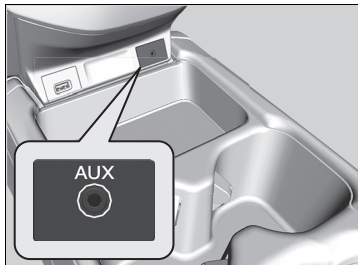

Podłączyć urządzenie do gniazda, używając mini-wtyczki typu Jack stereo 3,5 mm.

- ▶ System audio automatycznie przełącza się w tryb AUX.

### ▶▶ Gniazdo(-a) USB

#### Port USB (2,5 A)\*

Ten port służy tylko do ładowania akumulatora. Nie można za jego pomocą odtwarzać muzyki nawet w przypadku podłączenia odtwarzacza muzycznego.

### ▶▶ Gniazdo AUX\*

Aby włączyć tryb należy nacisnąć jeden z przycisków trybu audio. Aby powrócić do trybu zewnętrznego urządzenia audio (AUX), należy nacisnąć przycisk **MEDIA**.

Jeżeli system audio zostanie wymieniony na inny, nie będzie można używać dodatkowego gniazda wejściowego typu Jack.

## Zabezpieczenie przed kradzieżą systemu audio

Po odłączeniu od zasilania system audio zostaje wyłączony, podobnie jak po odłączeniu lub rozładowaniu akumulatora. W niektórych warunkach system może wyświetlić ekran wprowadzania kodu. W takim przypadku należy ponownie uruchomić system audio.

### ■ Przywracanie systemu audio

1. Ustawić wyłącznik zapłonu w położeniu ZAPŁON \*1.
2. Włączyć system audio.
3. Nacisnąć i przytrzymać przycisk zasilania systemu audio co najmniej przez dwie sekundy.
  - ▶ Działanie systemu audio zostanie wznowione, gdy moduł sterujący nawiąże połączenie z modułem sterującym pojazdem. Jeżeli moduł sterujący nie rozpozna systemu audio, należy zlecić kontrolę systemu w ASO Honda.

\*1: Wersje z systemem dostępu bezkluczykowego mają przycisk **ENGINE START/STOP** zamiast wyłącznika zapłonu.

## Zdalne sterowanie systemem audio

Umożliwia korzystanie z systemu audio podczas jazdy. Informacje są pokazywane w interfejsie informacji kierowcy lub na wyświetlaczu przeziernym\*.

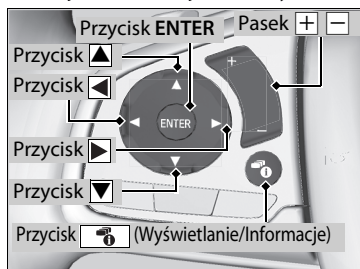

### Przyciski ▲ ▼

Nacisnąć ▲ lub ▼, aby przełączać kolejno na następujące tryby audio:

#### Wersje z systemem audio z kolorowym wyświetlaczem

FM1→FM2→DAB1→DAB2→LW→MW→  
USB/iPod→Bluetooth® Audio→AUX

#### Wersje z wyświetlaczem audio

FM→DAB→LW→MW→USB→iPod→  
Bluetooth® Audio→Aplikacje→Apl. audio

#### Wersje z wyświetlaczem audio

##### Przycisk ENTER

- Podczas słuchania z pamięci USB
1. Na ekranie audio interfejsu informacyjnego kierowcy wybrać **ENTER**, aby wyświetlić listę folderów.
  2. Nacisnąć ▲ lub ▼, aby wybrać folder.
  3. Nacisnąć **ENTER**, aby wyświetlić listę utworów z tego folderu.
  4. Nacisnąć ▲ lub ▼, aby wybrać utwór, a następnie nacisnąć **ENTER**.

#### ▶▶ Zdalne sterowanie systemem audio

Niektóre tryby są dostępne dopiero po podłączeniu odpowiedniego urządzenia lub nośnika.

Dla niektórych podłączonych urządzeń *Bluetooth*® niektóre funkcje mogą być niedostępne.

Nacisnąć przycisk  (Zakończ/Wróć)\*, aby powrócić do poprzedniego polecenia lub anulować polecenie.

Nacisnąć przycisk  (Wyświetlanie/Informacje), aby zmienić wskazanie.

▶ **Przełączanie wyświetlacza** str. 147









- Podczas słuchania utworów z urządzenia iPod
  1. Na ekranie audio interfejsu informacyjnego kierowcy wybrać **ENTER**, aby wyświetlić listę muzyki iPod.
  2. Nacisnąć **▲** lub **▼**, aby wybrać kategorię.
  3. Nacisnąć **ENTER**, aby wyświetlić listę pozycji w tej kategorii.
  4. Nacisnąć **▲** lub **▼**, aby wybrać pozycję, a następnie nacisnąć **ENTER**.
    - ▶ Nacisnąć **ENTER**, a następnie nacisnąć **▲** lub **▼** aż do wyświetleniażądanego trybu odtwarzania.
- Podczas słuchania utworów z urządzenia *Bluetooth*<sup>®</sup> Audio
  1. Na ekranie audio interfejsu informacyjnego kierowcy wybrać **ENTER**, aby wyświetlić listę utworów.
  2. Nacisnąć **▲** lub **▼**, aby wybrać utwór, a następnie nacisnąć **ENTER**.

**Pasek **+** **-** (głośność)**

**Nacisnąć **+****: Aby zwiększyć poziom głośności.

**Nacisnąć **-****: Aby zmniejszyć poziom głośności.

### Przyciski

- Podczas słuchania radia
  - Nacisnąć :** Aby wybrać następną zaprogramowaną stację radiową.
  - Nacisnąć :** Aby wybrać poprzednią zaprogramowaną stację radiową.
  - Nacisnąć i przytrzymać :** Aby wybrać następną stację o silnym sygnale.
  - Nacisnąć i przytrzymać :** Aby wybrać poprzednią stację o silnym sygnale.
- Podczas słuchania z urządzenia iPod, pamięci USB lub urządzenia *Bluetooth*<sup>®</sup>
  - Nacisnąć :** Aby przejść do następnego utworu.
  - Nacisnąć :** Aby przejść do początku bieżącego lub poprzedniego utworu.
- Podczas słuchania muzyki z pamięci flash USB lub urządzenia *Bluetooth*<sup>®</sup> Audio \*
  - Nacisnąć i przytrzymać :** Aby przejść do następnego folderu.
  - Nacisnąć i przytrzymać :** Aby przejść do poprzedniego folderu.

## Wersje z systemem audio z kolorowym wyświetlaczem

System audio jest aktywny, gdy wyłącznik zapłonu znajduje się w położeniu AKCESORIA I lub ZAPŁON II.

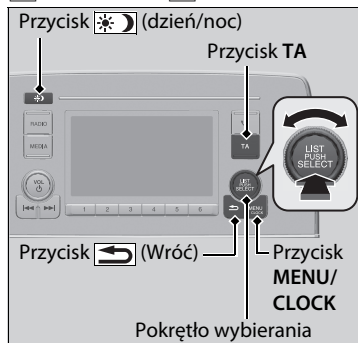

Pokrętko wybierania i przycisk **MENU/CLOCK** umożliwiają uzyskanie dostępu do różnych funkcji systemu audio.

Naciśnięcie przycisku umożliwia przełączenie między normalnym i rozszerzonym wyświetlaczem dla niektórych funkcji.

**Pokrętko wybierania:** Przekręcić w lewo lub w prawo, aby przechodzić przez dostępne opcje. Naciśnięcie przycisku powoduje zatwierdzenie wyboru.

## Podstawowa obsługa systemu audio

Poniższe lampki przedstawiają sposób używania pokrętki wybierania.

Aby dokonać wyboru, obrócić .

Aby zatwierdzić, nacisnąć przycisk .

Menu Ustawienia

- **Ustawienia zegara** str. 174
- **Ustawienia tapety** str. 309
- **Konfiguracja wyświetlacza** str. 312
- **Skanowanie** str. 318, 320, 327
- **Tryb odtwarzania** str. 324, 327
- **Ustawienia RDS** str. 314
- **Ustawienia DAB** str. 320
- **Bluetooth** str. 328

Aby zmienić dowolne ustawienie audio, nacisnąć przycisk na kierownicy.

- **Zdalne sterowanie systemem audio** str. 302



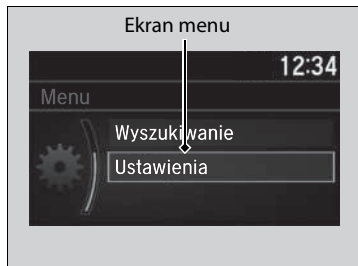



**Przycisk MENU/CLOCK:** Nacisnąć, aby wybrać odpowiedni tryb.

Dostępne tryby obejmują tapetę, wyświetlacz, zegar, ustawienia językowe oraz tryby odtwarzania. Tryby odtwarzania to skanuj, losowo, powtórz itp.

**Przycisk  (Wróć):** Nacisnąć, aby powrócić do poprzedniego ekranu.

**Przycisk TA:** Nacisnąć, aby aktywować stację TA.

**Przycisk  (dzień/noc):** Nacisnąć, aby zmienić jasność ekranu/audio/informacji.

Nacisnąć przycisk , a następnie dostosować jasność za pomocą .

- ▶ Każdorazowe naciśnięcie przycisku  powoduje zmianę trybu pomiędzy trybem dziennym, trybem nocnym lub trybem OFF.

## Ekran Audio/Informacje

Wyświetla stan systemu audio oraz tapetę. Z poziomu tego ekranu można uzyskać dostęp do różnych opcji konfiguracyjnych.

### ■ Przełączanie wyświetlacza

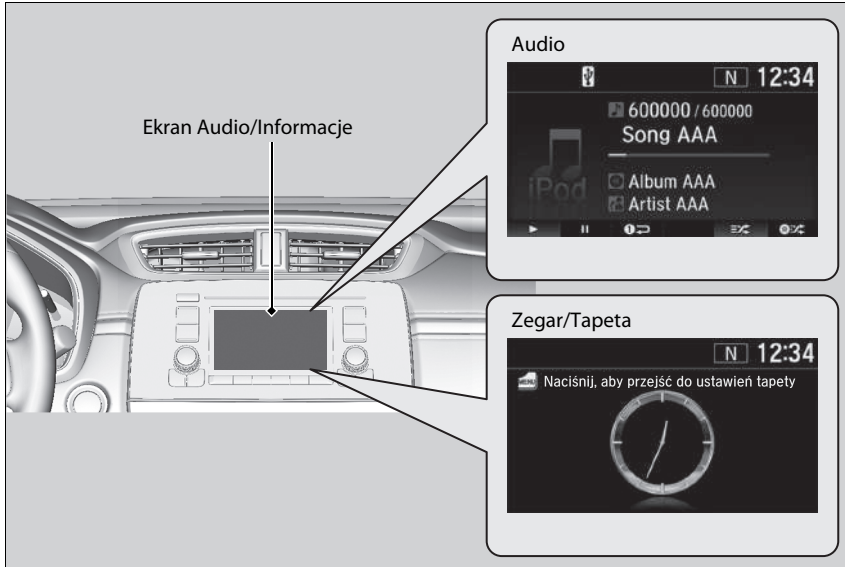







### ■ Audio

Pokazuje informacje o bieżącej ścieżce audio.

### ■ Zegar/Tapeta

Pokazuje ekran zegara i zaimportowany obraz.

### ■ Zmień wyświetlacz

1. Nacisnąć przycisk **MENU/CLOCK**.
2. Obrócić , aby wybrać **Ustawienia**, a następnie nacisnąć .
3. Obrócić , aby wybrać **Zmiana wyświetlacza**, następnie nacisnąć .
4. Obrócić , aby wybrać **Tapetę**, a następnie nacisnąć 
  - ▶ Aby wrócić do ekranu audio/informacji, wybrać **Audio**.













## Ustawienia tapety

Tapety można zmieniać, zapisywać i usuwać za pośrednictwem ekranu Audio/Informacje.

### ■ Importuj tapetę

Z pamięci flash USB można dokonać importu, pojedynczo, maksymalnie trzech obrazów dla tapety.











1. Podłączyć pamięć flash USB do gniazda USB.  
▶ **Gniazdo(-a) USB** str. 299
2. Nacisnąć przycisk **MENU/CLOCK**.
3. Obrócić , aby wybrać **Ustawienia**, a następnie nacisnąć .
4. Obrócić , aby wybrać **Tapetę**, a następnie nacisnąć .
5. Obrócić , aby wybrać **Import**, następnie nacisnąć .  
▶ Na liście wyświetli się nazwa zdjęcia.
6. Obrócić pokrętkę , aby wybrać żądany obraz, a następnie nacisnąć przycisk .  
▶ Wyświetli się wybrany obraz.
7. Nacisnąć , aby zapisać obraz.
8. Nacisnąć , aby wybrać **OK**.
9. Obrócić , aby wybrać lokalizację do zapisania obrazu, a następnie nacisnąć przycisk .  
▶ Wyświetlacz ponownie wyświetli ekran ustawiania tapety.







### ▶▶ Ustawienia tapety

- Podczas importowania plików tapet obraz musi znajdować się w katalogu głównym pamięci flash USB. Obrazów w folderze nie można importować.
- Nazwa pliku nie może mieć więcej niż 64 znaki.
- Obraz może być importowany w formacie pliku BMP (bmp) lub JPEG (jpg).
- Maksymalny rozmiar pojedynczego pliku wynosi 2 MB.
- Maksymalny rozmiar obrazu wynosi 1920 × 936 pikseli. Obraz mniejszy niż 480 × 234 piksele jest wyświetlany w środkowej części ekranu, a obszar wokół niego jest czarny.
- Można wybrać maksymalnie 255 plików.
- Jeśli pamięć USB nie zawiera żadnych zdjęć, na wyświetlaczu pojawi się komunikat błędu.
- Ustawienia tapety są ograniczone podczas jazdy.











### ■ Wybierz tapetę

1. Naciśnąć przycisk **MENU/CLOCK**.
2. Obrócić , aby wybrać **Ustawienia**, a następnie nacisnąć .
3. Obrócić , aby wybrać **Tapetę**, a następnie nacisnąć .
4. Obrócić , aby wybrać **Wybierz**, następnie nacisnąć 
  - ▶ Wyświetlacz wyświetli listę dostępnych tapet.
5. Obrócić pokrętkę , aby wybrać żadaną tapetę, a następnie nacisnąć przycisk .

### ■ Wyświetlanie tapety po jej ustawieniu

1. Naciśnąć przycisk **MENU/CLOCK**.
2. Obrócić , aby wybrać **Ustawienia**, a następnie nacisnąć .
3. Obrócić , aby wybrać **Zmiana wyświetlacza**, następnie nacisnąć .
4. Obrócić , aby wybrać **Tapetę**, a następnie nacisnąć .
5. Naciskać przycisk  (Wróć) aż do wyświetlenia ekranu najwyższego poziomu.

### ■ Usuń tapetę

1. Naciśnąć przycisk **MENU/CLOCK**.
2. Obrócić , aby wybrać **Ustawienia**, a następnie nacisnąć .
3. Obrócić , aby wybrać **Tapetę**, a następnie nacisnąć .
4. Obrócić , aby wybrać **Usuń**, następnie nacisnąć 
  - ▶ Wyświetlacz wyświetli listę dostępnych tapet.
5. Obrócić , aby wybrać tapetę przeznaczoną do usunięcia, następnie nacisnąć .
6. Obrócić , aby wybrać **Tak**, a następnie nacisnąć 
  - ▶ Wyświetlacz ponownie wyświetli ekran ustawiania tapety.



### » Ustawienia tapety

Aby powrócić do poprzedniego ekranu, wybrać OK lub nacisnąć przycisk  (Wróć).

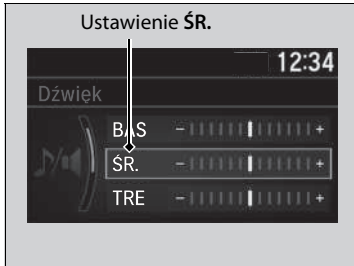
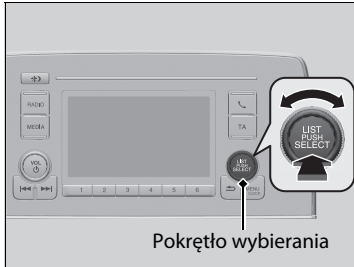

Wyświetlenie podglądu dużego obrazu może zająć kilka chwil.

## Regulacja dźwięku

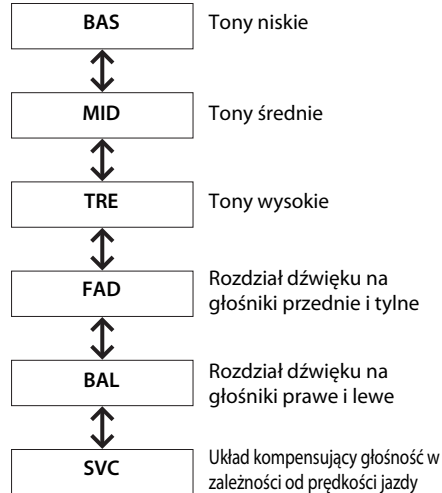

Nacisnąć przycisk **MENU/CLOCK** i obrócić , aby wybrać **Dźwięk**, a następnie nacisnąć . Obracać , aby przechodzić pomiędzy opcjami:



Obrócić , aby dostosować Ustawienia dźwięku, następnie nacisnąć .

### Regulacja dźwięku

System SVC ma cztery tryby: **Wyłącz.**, **Niska**, **Średnia** i **Wysoka**.









Funkcja SVC ustawia poziom głośności w zależności od prędkości pojazdu. Głośność dźwięku wzrasta wraz ze wzrostem prędkości. Gdy samochód zwalnia, głośność dźwięku zmniejsza się.

## Konfiguracja wyświetlacza

Można zmienić jasność lub układ kolorystyczny ekranu Audio/Informacje.







### Zmiana jasności wyświetlacza

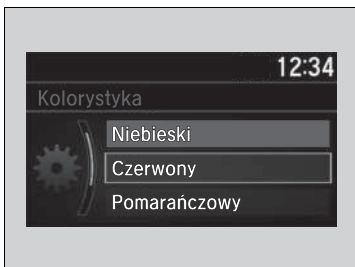

1. Nacisnąć przycisk **MENU/CLOCK**.
2. Obrócić , aby wybrać **Ustawienia**, a następnie nacisnąć .
3. Obrócić , aby wybrać **Ustawienia wyświetlacza**, następnie nacisnąć .
4. Obrócić , aby wybrać **Jasność**, a następnie nacisnąć .
5. Obrócić , aby dostosować ustawienia, następnie nacisnąć .

### Zmiana układu kolorystycznego wyświetlacza



1. Nacisnąć przycisk **MENU/CLOCK**.
2. Obrócić , aby wybrać **Ustawienia**, a następnie nacisnąć .
3. Obrócić , aby wybrać **Kolorystyka**, następnie nacisnąć .
4. Obrócić , aby wybrać żądane ustawienie, a następnie nacisnąć .

### »» Zmiana jasności wyświetlacza

Parametry **Kontrast** i **Poziom czerni** można zmieniać w taki sam sposób.

## Odtwarzanie z radia AM/FM

**Przycisk RADIO**  
Nacisnąć, aby wybrać pasmo.

**Przycisk TA**

**Przycisk MENU/CLOCK**  
Nacisnąć, aby wyświetlić pozycje menu.

**Przycisk [↶] (Wróć)**  
Nacisnąć, aby wrócić do poprzedniego ekranu lub anulować ustawienie.

**Pokrętło wyboru**  
Obrócić, aby ustawić częstotliwość radiową. Nacisnąć, a następnie obrócić, aby wybrać pozycję. Następnie nacisnąć ponownie, aby zatwierdzić wybór.

**Przycisk MENU/CLOCK**  
Nacisnąć, aby wyświetlić pozycje menu.

**Przycisk [↶] (Wróć)**  
Nacisnąć, aby wrócić do poprzedniego ekranu lub anulować ustawienie.

**Przyciski [⏪] [⏩] (Szukaj/Pomiń)**  
Nacisnąć [⏪] lub [⏩], aby przejść w górę lub w dół wybranego pasma w poszukiwaniu stacji o silnym sygnale.

**Przyciski 1-6**  
Aby zapisać stację:  
1. Znaleźć wybraną stację.  
2. Nacisnąć przycisk programowania i przytrzymać do usłyszenia sygnału dźwiękowego.  
Aby posłuchać zapisaną stację należy wybrać pasmo, a następnie nacisnąć przycisk zaprogramowanej stacji.

**Pokrętło poziome głośności/zasilania VOL**  
Nacisnąć, aby włączyć lub wyłączyć system audio.  
Obrócić, aby dostosować poziom głośności.

**Ekran Audio/Informacje**



## Tryb radia FM

### System RDS



Umożliwia dogodnie zautomatyzowane operacje związane z wybraną stacją FM sprzężoną z systemem RDS.

#### ■ Aby wyszukać stację z RDS z listy stacji

1. Nacisnąć  podczas słuchania stacji FM.
2. Obrócić , aby wybrać stację, a następnie nacisnąć .







#### ■ Aktualizuj listę

Umożliwia uaktualnienie listy dostępnych stacji w dowolnym czasie.

1. Nacisnąć  podczas słuchania stacji FM.
2. Obrócić , aby wybrać **Aktualizuj listę**, a następnie nacisnąć .

#### ■ Radiowe komunikaty tekstowe

Wyświetla komunikaty tekstowe wybranej stacji radiowej RDS.

1. Nacisnąć przycisk **MENU/CLOCK**.
2. Obrócić , aby wybrać **Ustawienia**, a następnie nacisnąć .
3. Obrócić , aby wybrać **Ustawienia RDS**, a następnie nacisnąć .
4. Obrócić , aby wybrać **Tekst rad.**, a następnie nacisnąć .
  - ▶ Wybrać ponownie opcję **Tekst rad.**, aby ją wyłączyć.

## ▶▶ Odtwarzanie z radia AM/FM

Na wyświetlaczu pojawi się symbol **ST** informujący o transmisji FM stereo.

W zakresie fal AM nie można odbierać audycji stereofonicznych.

W pamięci przycisku programowania można zapisać 12 stacji AM i 12 stacji FM. Fale AM mają dwa rodzaje częstotliwości LW i MW, z których każda umożliwia zapisanie sześciu stacji. Każda z grup FM1 i FM2 umożliwia zapisanie sześciu stacji.

Przełączanie trybu audio

Naciskać przyciski wyboru źródła audio na kierownicy.

▶ **Zdalne sterowanie systemem audio** str. 302

## ▶▶ System RDS

Jeśli zostanie wybrana stacja FM obsługująca system RDS, jest on włączany automatycznie, a w miejsce częstotliwości pojawia się nazwa stacji. Jeśli jednak sygnał stacji jest słaby, na wyświetlaczu ponownie pojawia się częstotliwość zamiast nazwy stacji.

Włączenie i wyłączenie funkcji dostrajania alternatywnej częstotliwości (AF) powoduje włączenie i wyłączenie systemu RDS.

Naciśnięcie  powoduje włączenie i wyłączenie funkcji.

### ■ Alternatywna częstotliwość (AF)

Automatycznie zmienia częstotliwość tego samego programu przy wjeżdżaniu do innych regionów.

1. Nacisnąć przycisk **MENU/CLOCK**.

2. Obrócić , aby wybrać **Ustawienia**, a następnie nacisnąć .

3. Obrócić , aby wybrać **Ustawienia RDS**, a następnie nacisnąć .

4. Obrócić , aby wybrać **AF**, a następnie nacisnąć .

▶ Wybrać ponownie opcję **AF**, aby ją wyłączyć.

### ■ Program regionalny (REG)

Utrzymuje częstotliwość programu regionalnego i nie dopuszcza do jej zmiany nawet jeśli sygnał staje się coraz słabszy.

1. Nacisnąć przycisk **MENU/CLOCK**.

2. Obrócić , aby wybrać **Ustawienia**, a następnie nacisnąć .

3. Obrócić , aby wybrać **Ustawienia RDS**, a następnie nacisnąć .

4. Obrócić , aby wybrać **REG**, a następnie nacisnąć .

▶ Wybrać ponownie opcję **REG**, aby ją wyłączyć.

### Z wyjątkiem trybu AM/FM/DAB

### ■ Program informacyjny (Wiadomości)

Automatycznie dostraja do stacji radiowej nadającej wiadomości.

1. Nacisnąć przycisk **MENU/CLOCK**.



2. Obrócić , aby wybrać **Ustawienia**, a następnie nacisnąć .

3. Obrócić , aby wybrać **Ustawienia RDS**, a następnie nacisnąć .

4. Obrócić , aby wybrać **Wiad.**, a następnie nacisnąć .

▶ Wybrać ponownie opcję **Wiad.**, aby ją wyłączyć.

### System RDS

Jeśli system nie może znaleźć stacji na **Liście stacji**, pojawi się komunikat informujący o konieczności aktualizacji listy. Obrócić , aby wybrać **Tak**, a następnie nacisnąć , aby uaktualnić listę.

### ■ Przycisk komunikatów o ruchu drogowym (TA)

Funkcja stanu gotowości TA umożliwia pozostanie systemu w stanie gotowości dla wyświetlenia komunikatów drogowych w każdym trybie. Ostatnio odbierana stacja musi być stacją nadającą komunikaty drogowe sprzężoną z systemem RDS.

**Aby włączyć funkcję:** Nacisnąć przycisk **TA**. Gdy rozpoczyna się komunikat drogowy na ostatnio odbieranej stacji, system automatycznie przełącza się na tryb FM. Na wyświetlaczu pojawia się komunikat TA-INFO. Po zakończeniu wyświetlenia komunikatów drogowych system powraca do ostatniego wybranego trybu.

W przypadku zamiaru powrotu do ostatniego wybranego trybu podczas wyświetlenia komunikatów drogowych należy nacisnąć ponownie przycisk **TA**.

**Aby anulować funkcję:** Nacisnąć przycisk **TA**.

### System RDS

#### TA

Po naciśnięciu przycisku **TA** na wyświetlaczu pojawia się symbol **TA**.

Wybór opcji **Skanuj** przy włączonej funkcji czuwania TA powoduje wyszukiwanie samych stacji TP.

Naciśnięcie przycisku **TA** przy włączonej funkcji wyświetlania komunikatów drogowych nie powoduje anulowania funkcji stanu gotowości TA.

Z wyjątkiem trybu AM/FM/DAB

### ■ Typ programu (PTY)/Funkcja przerywania wiadomości

Umożliwia systemowi przerwanie nadawania wiadomości w dowolnym trybie. Ostatnio odbierana stacja musi być stacją zakodowaną na NEWS PTY.

**Aby włączyć funkcję:** Przed zmianą na inny tryb wybrać opcję **Wiad.** z ustawień **Ustawienia RDS** i wyświetlić NEWS PTY. Gdy rozpoczyna się nadawanie wiadomości w ostatnio odbieranej stacji, system automatycznie przełącza się na tryb FM.

📡 **Program informacyjny (Wiadomości)** str. 315

System powraca do ostatniego wybranego trybu w przypadku przełączenia na inny program lub osłabnięcia sygnału.

### ■ Alarm PTY

Kod PTY ALARM jest używany w komunikatach nadzwyczajnych, takich jak klęski żywiołowe. Po otrzymaniu tego kodu na wyświetlaczu pojawia się komunikat ALARM i system przerywa emisję dźwięku.

#### Tryb AM (LW/MW)



### Lista stacji

Lista stacji o najmocniejszym sygnale w wybranym paśmie radiowym.

1. Nacisnąć  podczas słuchania stacji AM.
2. Obrócić , aby wybrać stację, a następnie nacisnąć .

### Aktualizuj listę

Umożliwia uaktualnienie listy dostępnych stacji w dowolnym czasie.

1. Nacisnąć  podczas słuchania stacji AM.
2. Obrócić , aby wybrać **Aktualizuj listę**, a następnie nacisnąć .



### Skanowanie

Nacisnąć, aby przez 10 sekund posłuchać kolejno wszystkich stacji o silnym sygnale w wybranym paśmie radiowym.

1. Nacisnąć przycisk **MENU/CLOCK**.
2. Obrócić , aby wybrać **Skanuj**, następnie nacisnąć .

Aby wyłączyć skanowanie, naciśnij .

#### »» Lista stacji

Jeśli system nie może znaleźć stacji na **Liście**, pojawi się komunikat informujący o konieczności aktualizacji listy. Obrócić , aby wybrać **Tak**, a następnie nacisnąć , aby uaktualnić listę.

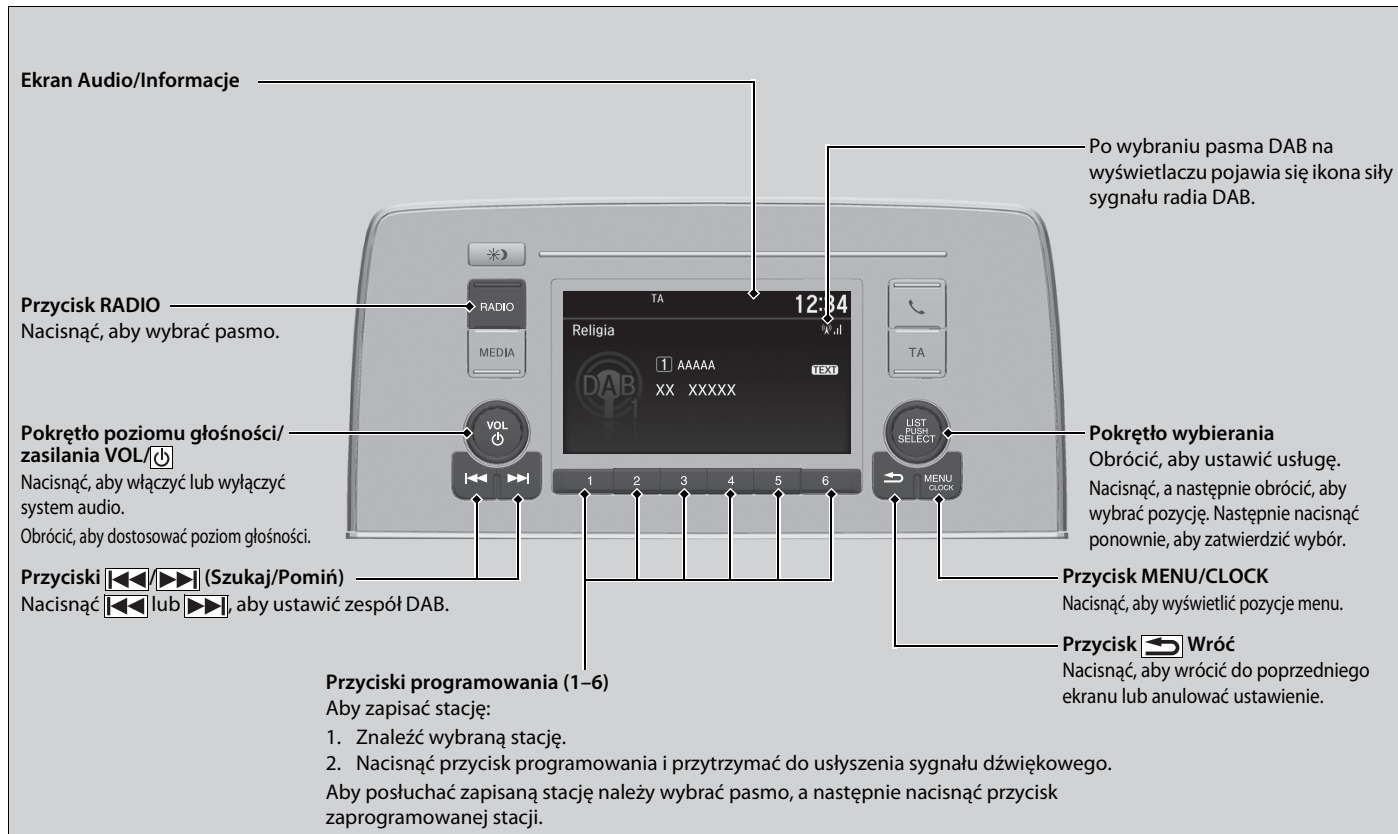

## Odtwarzanie radia DAB (Digital Audio Broadcasting)







## Lista usług i lista zespołów

### ■ Znajdowanie stacji radia DAB na liście Service List (Lista usług) lub Ensemble List (Lista pakietów)

Znajdowanie stacji radiowej DAB na liście usług:

1. Nacisnąć  podczas wybierania trybu radia DAB.
2. Obrócić , aby wybrać stację, a następnie nacisnąć .
  - ▶ Wybranie opcji **Aktualizuj listę** spowoduje zaktualizowanie listy stacji.

Znajdowanie stacji radia DAB na liście zespołów:

1. Nacisnąć  podczas wybierania trybu radia DAB.
2. Obrócić , aby wybrać pozycję **Lista zespołów**, a następnie nacisnąć .
3. Obrócić , aby wybrać zespół, a następnie nacisnąć .
  - ▶ Wybranie opcji **Aktualizuj listę** spowoduje zaktualizowanie listy stacji.

### ■ Skanowanie





Nacisnąć, aby przez 10 sekund posłuchać kolejno wszystkich stacji o silnym sygnale w wybranym paśmie radiowym.

1. Nacisnąć przycisk **MENU/CLOCK**.
2. Obrócić , aby wybrać **Skanuj**, następnie nacisnąć .

Aby wyłączyć skanowanie, naciśnij .

### ■ Tekst rad.:

Wyświetla komunikaty tekstowe wybranej stacji radiowej DAB.

1. Nacisnąć przycisk **MENU/CLOCK**.
2. Obrócić , aby wybrać **Ustawienia**, a następnie nacisnąć .
3. Obrócić , aby wybrać opcję **Konfiguracja DAB**, a następnie nacisnąć .
4. Obrócić , aby wybrać **Tekst rad.**, a następnie nacisnąć .
  - ▶ Wybrać ponownie opcję **Tekst rad.**, aby ją wyłączyć.



### ▶▶ Lista usług i lista zespołów

W pamięci przycisku programowania można zapisać 12 stacji DAB. W każdym paśmie DAB1 i DAB2 można zapisać 6 stacji.

Przełączanie trybu audio

Naciskać przyciski wyboru źródła audio na kierownicy.

▶ **Zdalne sterowanie systemem audio** str. 302







Jeśli system audio nie znajdzie stacji, zostanie wyświetlony komunikat informujący o konieczności aktualizacji listy. Obrócić , aby wybrać **Tak**, a następnie nacisnąć , aby uaktualnić listę.

### ▶▶ Tekst rad.:

Ikona **TEXT** na wyświetlaczu sygnalizuje włączoną opcję radiowych wiadomości tekstowych.







### ■ Sprzężenie z pasmem DAB:

Funkcja automatycznego wyszukiwania tej samej stacji w multipleksach i jej samoczynnego dostrajania.

1. Nacisnąć przycisk **MENU/CLOCK**.
2. Obrócić , aby wybrać **Ustawienia**, a następnie nacisnąć .
3. Obrócić , aby wybrać opcję **Konfiguracja DAB**, a następnie nacisnąć .
4. Obrócić , aby wybrać **Łącze-DAB**, a następnie nacisnąć .
  - ▶ Wybrać ponownie opcję **Łącze-DAB**, aby ją wyłączyć.









### ■ Sprzężenie z pasmem FM:

Jeśli system znajdzie tę samą stację nadającą w paśmie FM, automatycznie zmieni pasmo.

1. Nacisnąć przycisk **MENU/CLOCK**.
2. Obrócić , aby wybrać **Ustawienia**, a następnie nacisnąć .
3. Obrócić , aby wybrać opcję **Konfiguracja DAB**, a następnie nacisnąć .
4. Obrócić , aby wybrać **Łącze-FM**, a następnie nacisnąć .
  - ▶ Wybrać ponownie opcję **Łącze-FM**, aby ją wyłączyć.

### ■ Wybór pasma.

Można wybrać żądane pasmo. Pozwala to skrócić czas aktualizowania list i wyszukiwania stacji.

1. Nacisnąć przycisk **MENU/CLOCK**.
2. Obrócić , aby wybrać **Ustawienia**, a następnie nacisnąć .
3. Obrócić , aby wybrać opcję **Konfiguracja DAB**, a następnie nacisnąć .
4. Obrócić , aby wybrać opcję **Wybór pasma**, a następnie nacisnąć .
5. Obrócić , aby wybrać opcję **Obydwa, Pasma III** lub **Pasma L**, a następnie nacisnąć .



## Odtwarzanie iPoda





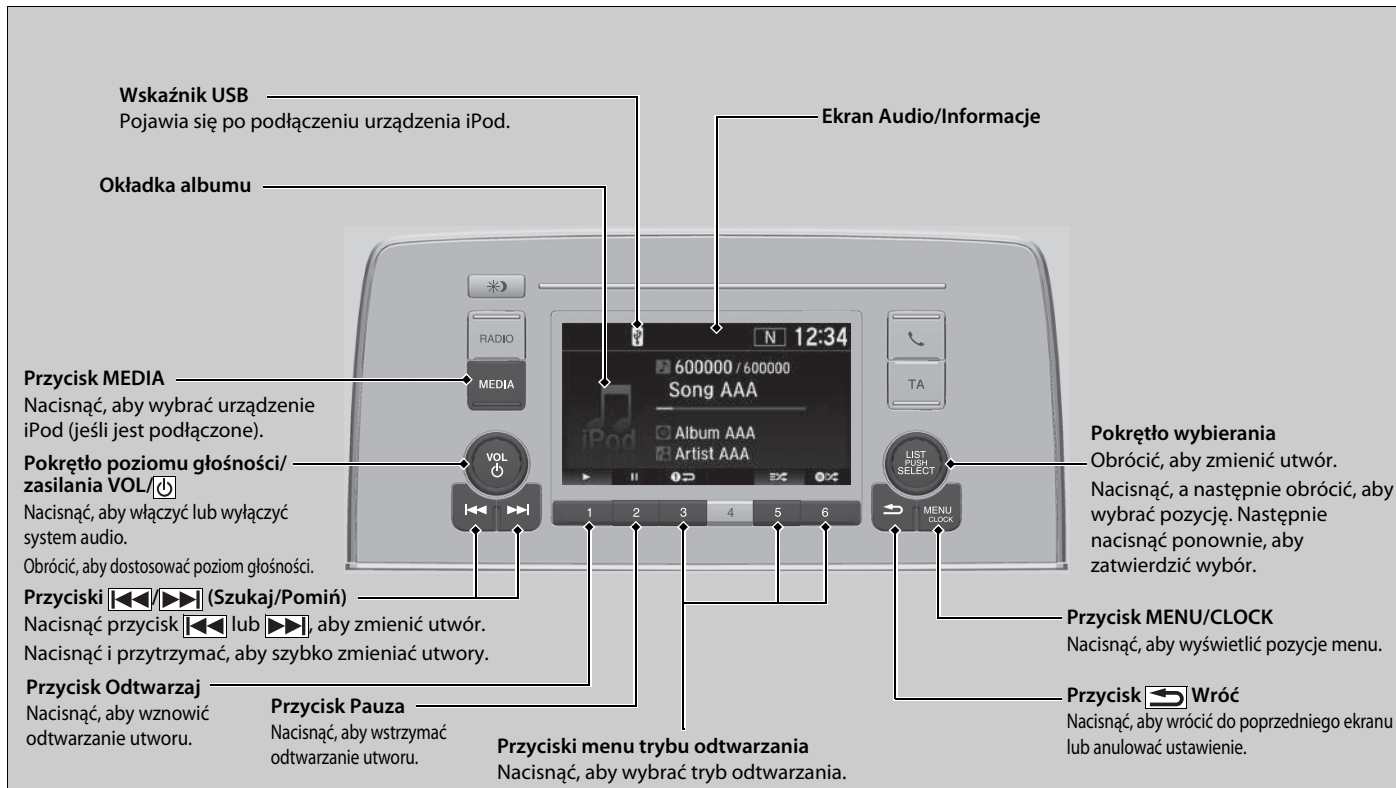

Podłączyć iPod poprzez złącze USB ze złączem USB, a następnie nacisnąć przycisk **MEDIA**.

🔌 **Gniazdo(-a) USB** str. 299



## Wybieranie utworu z listy muzyki iPod za pomocą pokręta wybierania



1. Nacisnąć przycisk , aby wyświetlić listę muzyki urządzenia iPod.
2. Obrócić pokrętkę , aby wybrać kategorię.
3. Nacisnąć , aby wyświetlić listę pozycji w tej kategorii.
4. Obrócić , aby wybrać pozycję, a następnie nacisnąć .
  - ▶ Nacisnąć  i kilkakrotnie obrócić  aż do wyświetlenia żądanej pozycji do odtworzenia.

### ▶▶ Odtwarzanie iPoda

Dostępne funkcje zależą od modelu lub wersji oprogramowania. Niektóre funkcje mogą nie być dostępne w systemie audio pojazdu.

W przypadku wystąpienia problemu na wyświetlaczu systemu audio/informacji może zostać wyświetlony komunikat błędu.

 **iPod/Flash USB** str. 393

## Wybieranie trybu odtwarzania

Podczas odtwarzania utworu można wybrać tryby ponownego odtwarzania i odtwarzania losowego.



Dostępne ikony trybu pojawiają się powyżej przycisków trybu. Nacisnąć przycisk odpowiadający żądanemu trybowi.

### Aby wyłączyć tryb odtwarzania

Nacisnąć wybrany przycisk.

## Wybieranie trybu odtwarzania

Pozycje menu trybu odtwarzania

**Albumy losowo:** Odtwarza wszystkie dostępne albumy w wybranej kategorii (listy odtwarzania, artyści, albumy, utwory, gatunki, podcasty, audiobooki lub kompozytorzy) w kolejności losowej.

**Wszystko w kolejności losowej:** Odtwarza wszystkie dostępne utwory w wybranej kategorii (listy odtwarzania, artyści, albumy, utwory, gatunki, podcasty, audiobooki lub kompozytorzy) w kolejności losowej.

**Powtórz jeden utwór:** Powtarza bieżący utwór.

Tryb odtwarzania można wybrać również, naciskając przycisk **MENU/CLOCK**.

Obrócić , aby wybrać **Tryb odtwarzania**, a następnie nacisnąć . Obrócić , aby wybrać tryb, a następnie nacisnąć .

Aby wyłączyć, należy obrócić , aby wybrać **Odtwórz normalne**, następnie nacisnąć .

## Odtwarzanie plików z pamięci przenośnej USB

System audio odczytuje i odtwarza pliki audio z pamięci flash USB zapisane w formatach MP3, WMA, AAC MP3, WMA, AAC<sup>\*1</sup> lub WAV.

Podłączyc pamięć flash USB do złącza przewodu USB, następnie nacisnąć przycisk **MEDIA**.

📌 **Gniazdo(-a) USB** str. 299

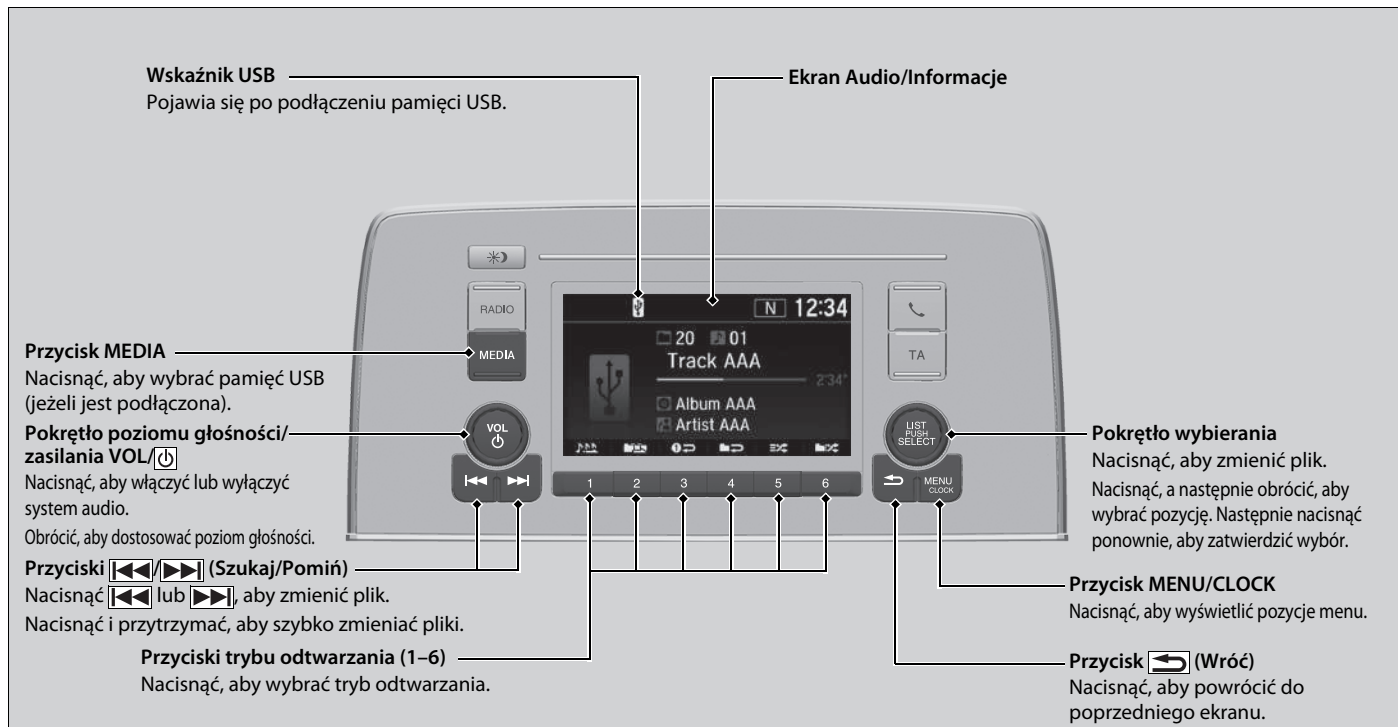

\* 1: Na tym urządzeniu można odtwarzać wyłącznie pliki w formacie AAC nagrane za pomocą programu iTunes.

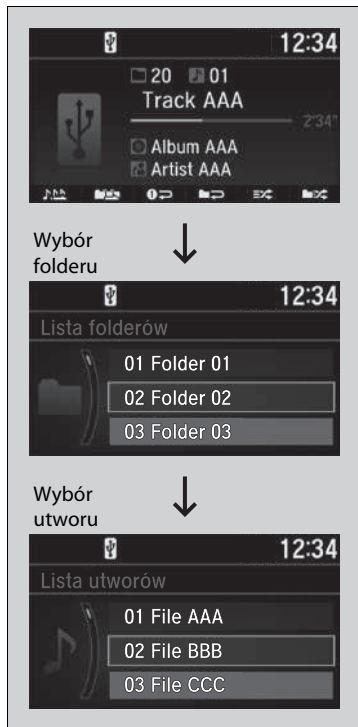

## Wybieranie pliku w folderze za pomocą pokrętła wybierania



1. Nacisnąć , aby wyświetlić listę folderów.

2. Obrócić pokrętło , aby wybrać folder.

3. Nacisnąć , aby wyświetlić listę plików z tego folderu.

4. Obrócić , aby wybrać plik, a następnie nacisnąć .

## Odtwarzanie plików z pamięci przenośnej USB

Należy używać zalecanych pamięci flash USB.

 **Informacje ogólne na temat systemu audio**  
str. 395

Pliki w formacie WMA zabezpieczone przy użyciu technologii cyfrowego zarządzania prawami (DRM) nie są odtwarzane.

System audio wyświetla komunikat **Nieodtworzalny plik**, po czym przechodzi do następnego pliku.

W przypadku wystąpienia problemu na wyświetlaczu systemu audio/informacji może zostać wyświetlony komunikat błędu.

 **iPod/Flash USB** str. 393

## Wybieranie trybu odtwarzania

Podczas odtwarzania pliku można wybrać tryby ponownego odtwarzania, odtwarzania losowego i skanowania.



Przyciski menu trybu odtwarzania

Dostępne ikony trybu pojawiają się powyżej przycisków trybu. Nacisnąć przycisk odpowiadający żądanemu trybowi.

## Aby wyłączyć tryb odtwarzania

Nacisnąć wybrany przycisk.

## Wybieranie trybu odtwarzania

Pozycje menu trybu odtwarzania

### Powtórz

**Powtórz jeden folder:** Powtarza wszystkie pliki w bieżącym folderze.

**Powtórz jeden utwór:** Powtarza bieżący plik.

### Losowo

**Losowo z folderu:** Odtwarza wszystkie pliki w bieżącym folderze w kolejności losowej.

**Losowo wszystkie:** Odtwarza wszystkie pliki w kolejności losowej.

### Skanowanie

**Skanuj foldery:** Odtwarza 10-sekundową próbkę pierwszego pliku każdego folderu głównego.

**Skanuj utwory:** Odtwarza 10-sekundową próbkę wszystkich plików w bieżącym folderze.

Tryb odtwarzania można wybrać również, naciskając przycisk **MENU/CLOCK**.

Obrócić , aby wybrać **Tryb odtwarzania**, a następnie nacisnąć . Obrócić , aby wybrać tryb, a następnie nacisnąć .

Aby wyłączyć, należy obrócić , aby wybrać **Odtwórz normalne**, następnie nacisnąć .

## Odtwarzanie z urządzeń *Bluetooth*® Audio

System audio umożliwia słuchanie muzyki z telefonu kompatybilnego z funkcją *Bluetooth*. Ta funkcja jest dostępna, gdy telefon jest sparowany z zestawem głośnomówiącym (HFT) pojazdu i połączony z nim.

☑ **TEL Setup** str. 442

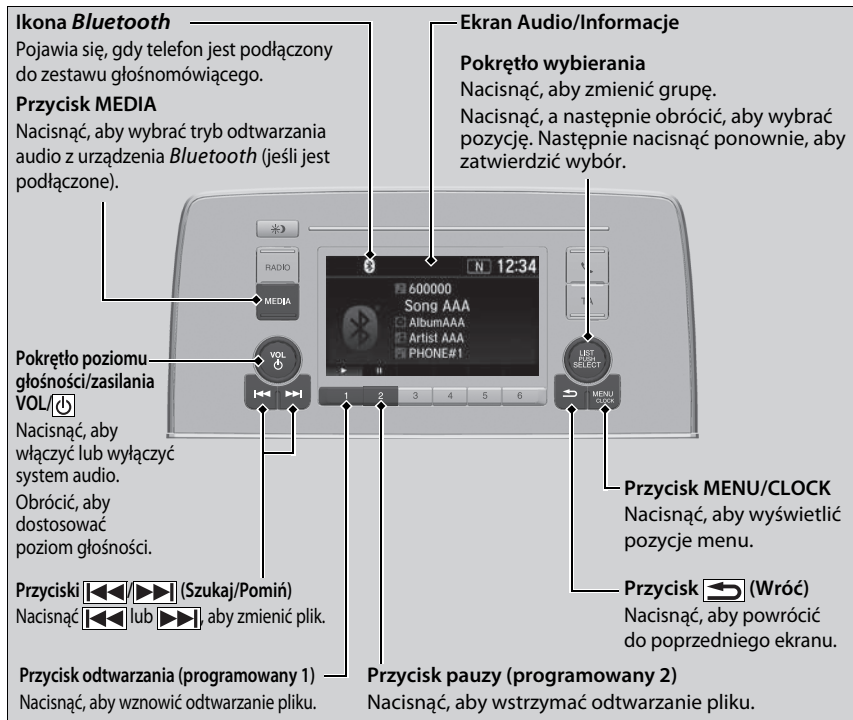

### ☑ Odtwarzanie z urządzeń *Bluetooth*® Audio

Nie wszystkie telefony z funkcją *Bluetooth* i opcją strumieniowania audio są kompatybilne z systemem. Listę kompatybilnych telefonów można uzyskać w ASO Honda.

Z systemem HFT można używać jednocześnie tylko jednego telefonu. Gdy w pojeździe znajdują się ponad dwa sparowane telefony, system łączy się z pierwszym wyszukany telefonem.

Jeśli więcej niż jeden telefon jest sparowany z zestawem głośnomówiącym, system rozpocznie odtwarzanie z opóźnieniem.

W niektórych przypadkach dane artysty, tytuł albumu lub utworu mogą nie być wyświetlane prawidłowo.

Niektóre funkcje nie są dostępne w przypadku niektórych urządzeń.

## ■ Aby odtworzyć pliki audio za pomocą *Bluetooth*®



1. Należy sprawdzić, czy telefon jest skojarzony i podłączony do zestawu głośnomówiącego.
2. Naciskać przycisk **MEDIA**, dopóki nie zostanie wybrany tryb audio *Bluetooth*®.

Brak rozpoznania telefonu może oznaczać, że podłączony jest już inny telefon kompatybilny z zestawem głośnomówiącym, lecz niekompatybilny z systemem audio *Bluetooth*®.

## ■ Aby wstrzymać lub wznowić odtwarzanie pliku

Nacisnąć przycisk Odtwarzaj lub Pauza, aby wybrać tryb.

## ▶▶ Aby odtworzyć pliki audio za pomocą *Bluetooth*®

Do odtworzenia plików audio może być niezbędne użycie telefonu. W takiej sytuacji należy postępować zgodnie z instrukcją obsługi telefonu.

W niektórych telefonach może nie być dostępna funkcja pauzy.

Jeżeli jakieś urządzenie jest podłączone do dodatkowego gniazda wejściowego typu Jack lub USB, konieczne może być kilkukrotne naciśnięcia przycisku **MEDIA** w celu wybrania systemu audio *Bluetooth*®.

Przełączenie na inny tryb powoduje przerwanie odtwarzania muzyki z telefonu.



## Wybieranie utworu z listy Szukaj muzyki za pomocą pokrętła wybierania

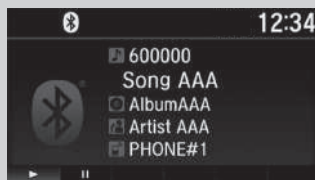

Wybór kategorii ↓

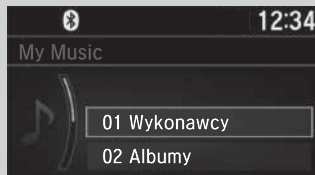

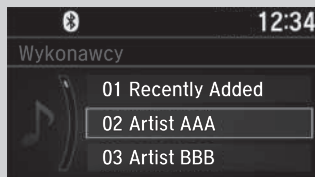

Wybór elementu ↓





1. Nacisnąć przycisk , aby wyświetlić listę Szukaj muzyki.

2. Obrócić pokrętło , aby wybrać kategorię.

3. Nacisnąć , aby wyświetlić listę pozycji w tej kategorii.

4. Obrócić , aby wybrać pozycję, a następnie nacisnąć .

▶ Nacisnąć  i kilkakrotnie obrócić  aż do wyświetlenia żądanej pozycji do odtworzenia.

### Wybieranie utworu z listy Szukaj muzyki za pomocą pokrętła wybierania

Zależnie od podłączonego urządzenia *Bluetooth*®, niektóre (lub wszystkie) kategorie mogą nie wyświetlać się.

## Wersje z wyświetlaczem audio

System audio działa przez 30 minut od momentu ustawienia wyłącznika zapłonu w położeniu BLOKADA [0]<sup>\*1</sup>, a następnie automatycznie wyłącza się.

Jeżeli system ma działać nadal, należy przestawić wyłącznik zapłonu w położenie AKCESORIA [I] lub ZAPŁON [II]<sup>\*1</sup>.

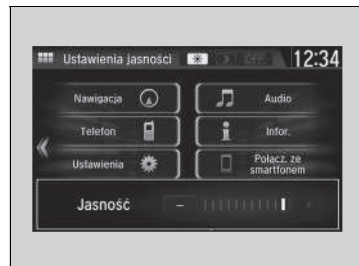
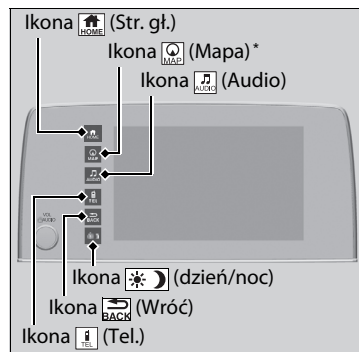

[HOME] (Str. gł.): Wybrać, aby przejść do strony głównej.

[AUDIO] **Przełączanie wyświetlacza** str. 332

[MAPA] (Mapa)\*: Kliknąć, aby wyświetlić ekran mapy.

[WRÓC] **Skorzystać z instrukcji obsługi systemu nawigacji**

[AUDIO] (Audio): Kliknąć, aby wyświetlić ekran audio.

[TEL] (Telefon): Kliknąć, aby wyświetlić ekran telefonu.

[WRÓC] (Wróć): Wybrać, aby powrócić do poprzedniego ekranu, gdy ikona jest podświetlona.

[DZIEŃ/NOC] (Dzień/noc): Wybrać, aby zmienić jasność ekranu audio/informacji.

Nacisnąć [DZIEŃ/NOC] jeden raz i wybrać [−] lub [+], aby wykonać regulację.

▶ Każdorazowe wybranie [DZIEŃ/NOC] powoduje zmianę trybu (tryb dzienny, tryb nocny lub wyłączony).

## Podstawowa obsługa systemu audio

Elementy menu systemu audio

[LISTA STACJI] str. 361, 362

[LISTA WYSZUKIWANIA MUZYKI] str. 367, 375

[SKANOWANIE] str. 362, 376

[TRYB ODTWARZANIA] str. 368, 376

Jeżeli akumulator był odłączony lub wymieniany, pierwsze uruchomienie systemu audio może zająć kilka minut. Poczekać kilka chwil na uruchomienie systemu.

## Wyjęcie kluczyka\*

[INFORMACJE NA TEMAT SYSTEMU AUDIO] str. 298

\*1: Wersje z systemem dostępu bezkluczykowego mają przycisk **ENGINE START/STOP** zamiast wyłącznika zapłonu.

\* Niedostępne w niektórych wersjach

## Ekran Audio/Informacje

Wyświetla stan systemu audio oraz tapetę. Z poziomu tego ekranu można uzyskać dostęp do różnych opcji konfiguracyjnych.

### ■ Przełączanie wyświetlacza

#### ■ Używanie przycisku (wyświetlacz/informacje)

Nacisnąc przycisk  (wyświetlanie/informacja), aby zmienić wskazanie.

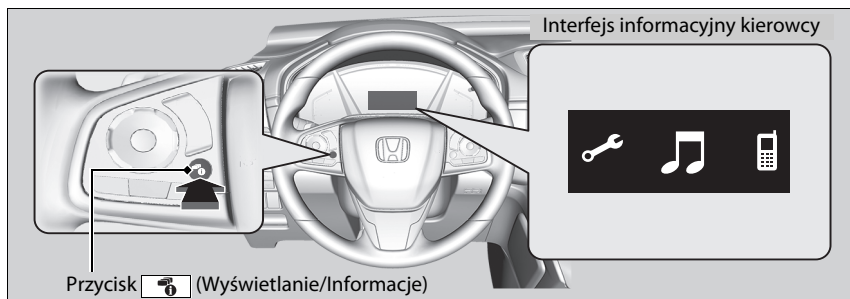



#### ▶ Używanie przycisku (wyświetlacz/informacje)

Można edytować, dodawać i usuwać zawartość wyświetlaną w interfejsie informacyjnym kierowcy.

▶ **Modyfikowanie licznika** str. 336

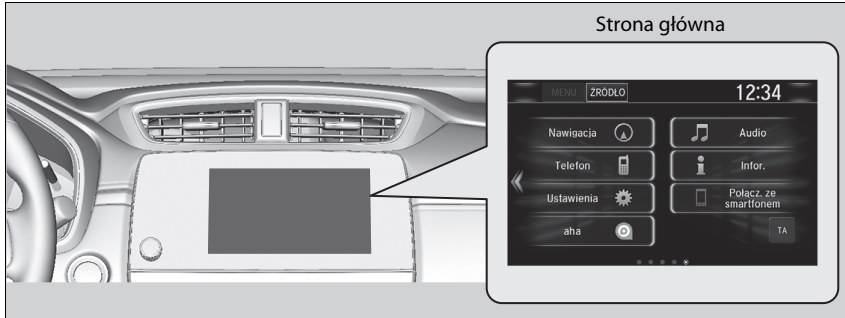
## ■ Korzystanie z ekranu audio/informacje



Wybrać  aby przejść do strony głównej.  
Wybrać następujące ikony ze strony głównej.

## ■ Telefon

Wyświetla informacje na temat zestawu głośnomówiącego.

 **Zestaw głośnomówiący** str. 457

## ▶▶ Korzystanie z ekranu audio/informacje

### Działanie ekranu dotykowego

- Używać prostych gestów - dotykania, dociskania i przewijania - aby sterować niektórymi funkcjami audio.
- Aby zmniejszyć ryzyko rozproszenia uwagi kierowcy, niektóre pozycje mogą być wyszarzone.
- Można z nich korzystać po zatrzymaniu pojazdu lub za pomocą poleceń głosowych\*.
- Rękawice mogą ograniczyć lub zapobiec reakcji ekranu dotykowego.

Czułość ekranu dotykowego można zmienić.

 **Funkcje podlegające konfiguracji** str. 408

\* Niedostępne w niektórych wersjach

## ■ Informacje

Wyświetla opcje **Komputer pokładowy**, **Inf. głosowe\***, **Zegar/tapeta/Zegar** i **Informacje o systemie/urząd.** Wybrać **MENU** na ekranie **Menu inf.**, aby wyświetlić wszystkie dostępne opcje: **Komputer pokładowy**, **Inf. głosowe\***, **Zegar/tapeta/Zegar** i **Informacje o systemie/urząd.**

### Komputer pokładowy:

- Zakładka **Bieżąca trasa**: Funkcja wyświetla następujące informacje na temat bieżącej podróży.
- Zakładka **Historia przebiegu A**: Wyświetla informacje z trzech poprzednich podróży. Dane te są zapisywane za każdym razem, gdy komputer pokładowy jest zerowany. Aby usunąć historię ręcznie, wybrać opcję **Usuń historię** w zakładce **Historia przebiegu A**. Na ekranie pojawi się komunikat potwierdzający; nacisnąć **Tak**.

**Inf. głosowe\***: Pokazuje listę wszystkich poleceń głosowych.

**Zegar/tapeta/Zegar**: Wyświetla zegar i tapetę.

### Informacje o systemie/urząd.:

- **Inf. o systemie**: Wyświetla wersję oprogramowania systemu audio.
- **Inf. USB**: Wyświetla ilość wykorzystanej pamięci urządzenia USB.

## ■ Audio

Wyświetla bieżące informacje o systemie audio.

## ■ Ustawienia

Wyświetla ekran menu konfiguracji.

➤ **Funkcje podlegające konfiguracji** str. 408

## ■ Nawigacja\*

Wyświetla ekran systemu nawigacji.

➤ **Skorzystać z instrukcji obsługi systemu nawigacji**

## ■ Połącz. ze smartfonem

Łączy się ze smartfonem\*1 i pozwala używać w systemie audio niektórych aplikacji, a także wyświetla Apple CarPlay lub Android Auto.

➤ **Połącz. ze smartfonem** str. 380

➤ **Apple CarPlay** str. 385

➤ **Android Auto** str. 389

## ■ aha

Wyświetla ekran Aha™.

➤ **Odtwarzanie za pośrednictwem usługi Aha™** str. 373

## ■ Centrum apl.

Uruchamia Centrum aplikacji Honda.

➤ **Aplikacje pokładowe** str. 379

## ■ TA

Włącza i wyłącza wyświetlanie informacji o ruchu drogowym.

## ■ Lista apl.

Pozwala dodawać i usuwać aplikacje i widżety na stronie głównej.

➤ **Strona główna** str. 342

## ■ (deska rozdzielcza)

Pozwala zastosować jedno z trzech niestandardowych ustawień dla interfejsu informacyjnego kierowcy.

\*1: Dotyczy wyłącznie wybranych telefonów. Aby uzyskać szczegółowe informacje dotyczące kompatybilnych telefonów, skontaktować się z ASO Honda.

\* Niedostępne w niektórych wersjach

CIĄG DALSZY

## Zmiana układu ikon na stronie głównej



1. Wybrać .
2. Wybrać i przytrzymać odpowiednią ikonę.
  - ▶ Na wyświetlaczu pojawi się ekran ustawień użytkownika.
3. Przesunąć i upuścić ikonę w wybranym miejscu.
4. Wybrać **OK**.
  - ▶ Na ekranie zostanie wyświetlona strona główna.

## Modyfikowanie licznika

Można edytować, dodawać i usuwać zawartość miernika wyświetlaną w interfejsie informacyjnym kierowcy.

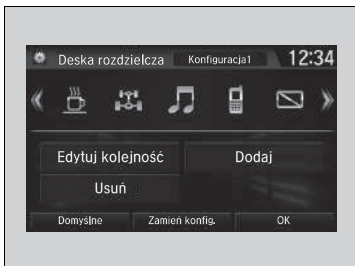

1. .
2. **Ustawienia**
3. **System**
4. **Konfiguracja deski rozdzielczej**

## Modyfikowanie licznika

Można zapisać maksymalnie trzy niestandardowe konfiguracje. Aby wybrać lub dostosować konfigurację, wybrać **Zamień konfig.**

Wybranie opcji **Zamień konfig.** podczas dostosowywania ustawień spowoduje zapisanie wprowadzonych zmian.

Wybranie opcji  podczas dostosowywania ustawień spowoduje, że wprowadzone zmiany nie zostaną zapisane i przywrócony zostanie ekran **Deska rozdzielcza**.

## ■ Edytowanie kolejności

Aby zmienić kolejność ikon w interfejsie informacyjnym kierowcy, wybrać opcję:



### 1. Edytuj kolejność.

### 2. Wybrać ikonę, która ma zostać przesunięta.

- ▶ Z obu stron wybranej ikony widoczne będą strzałki.

### 3. Naciskać lewą lub prawą strzałkę, aby przesunąć ikonę na żądaną pozycję.

### 4. Wybrać OK.

- ▶ Wyświetlacz powróci do ekranu **Deska rozdzielcza**.

## » Edytowanie kolejności

Zmianę kolejności ikon można przeprowadzić korzystając z alternatywnej metody. Najpierw wybrać:

### 1. Edytuj kolejność.

2. Wybrać i przytrzymać ikonę, która ma zostać przesunięta.

3. Przesunąć i upuścić ikonę w wybranym miejscu.

4. Wybrać **OK**.

- ▶ Wyświetlacz powróci do ekranu **Deska rozdzielcza**.



## ■ Dodawanie zawartości

Można dodać ikony do interfejsu informacyjnego kierowcy. Aby dodać ikony, najpierw:

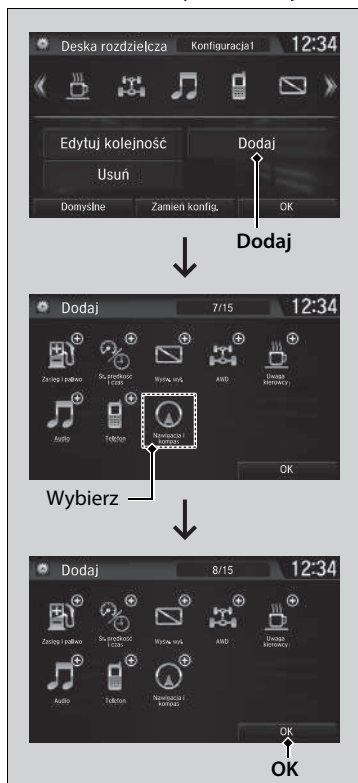

### 1. Dodaj.

### 2. Wybrać ikonę, która ma zostać dodana.

- ▶ W prawym górnym rogu wybranej ikony pojawi się znak plusa.

### 3. Wybrać OK.

- ▶ Wyświetlacz powróci do ekranu **Deska rozdzielcza**.

## ▶▶ Dodawanie zawartości

Szarych ikon nie można wybierać.

Jeśli w prawym górnym rogu ikony widnieje znak plusa, oznacza to, że ikona została już dodana.

## ■ Usuwanie zawartości

Aby usunąć zawartość interfejsu informacyjnego kierowcy, wybrać opcję:

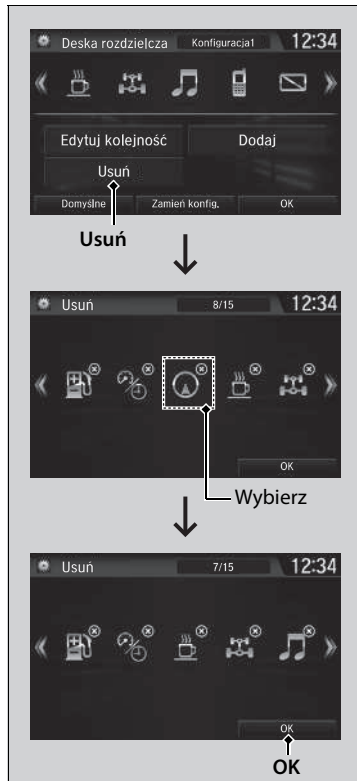

### 1. Usuń.

### 2. Wybrać ikonę, która ma zostać usunięta.

- ▶ Ikona z literą X w prawym górnym rogu może być usunięta.

### 3. Wybrać OK.

- ▶ Wyświetlacz powróci do ekranu **Deska rozdzielcza**.

## »» Usuwanie zawartości

Zawartość można także usunąć wybierając opcje:

1. **Usuń** lub **Edytuj kolejność**
  2. Wybrać i przytrzymać ikonę, która ma zostać usunięta.
  3. Przeciągnąć i upuścić ikonę na ikonę przedstawiającą kosz na śmieci.
  4. Wybrać **OK**.
- ▶ Wyświetlacz powróci do ekranu **Deska rozdzielcza**.

## Ustawienia tapety

Tapety można zmieniać, zapisywać i usuwać za pośrednictwem ekranu Audio/Informacje.

### Importuj tapetę

Z pamięci flash USB można pobrać pojedynczo maksymalnie pięć obrazów tapety.

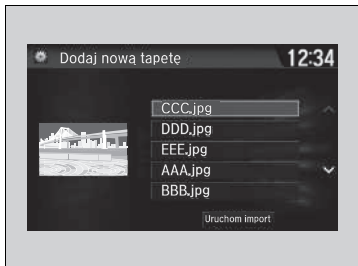

1. Podłączyć pamięć flash USB do gniazda USB.

▶ **Gniazdo(-a) USB** str. 299

2. Wybrać **Ustawienia**.
3. Wybrać **Zegar**.
4. Wybrać **Typ zegara/tapety**, następnie otworzyć zakładkę **Tapeta**.
5. Wybrać **Dodaj nowy**.
  - ▶ Na liście wyświetli się nazwa zdjęcia.



6. Wybrać odpowiednie zdjęcie.
  - ▶ W lewej części ekranu zostanie wyświetlony podgląd.
7. Wybrać **Uruchom import**, aby zapisać dane.
  - ▶ Wyświetlacz ponownie wyświetli listę dostępnych tapet.

### Ustawienia tapety

Tapeta ustawiona w zakładce **Typ zegara/tapety** nie może być wyświetlana w interfejsie informacji kierowcy.

- Podczas importowania plików tapet obraz musi znajdować się w katalogu głównym pamięci flash USB. Obrazów w folderze nie można importować.
- Nazwa pliku nie może mieć więcej niż 256 bajtów.
- Obraz może być importowany w formacie pliku BMP (bmp) lub JPEG (jpg).
- Maksymalny rozmiar pojedynczego pliku wynosi 5 MB.
- Maksymalny rozmiar obrazu wynosi 4096 × 4096 pikseli. Obraz mniejszy niż 800 × 480 pikseli jest wyświetlany w środkowej części ekranu, a obszar wokół niego jest czarny.
- Jeśli pamięć flash USB nie zawiera żadnych zdjęć, na wyświetlaczu pojawia się komunikat **Nie znal. plików**.

Po wprowadzeniu zmian w układzie interfejsu ekranowego tapetę można zmienić korzystając z poniższej procedury.

1. Wybrać .
2. Wybrać .
3. Wybrać i przytrzymać puste miejsce na ekranie głównym.
  - Na ekranie pojawi się nowe menu.
4. Wybrać **Zmień tapetę**.
5. Wybrać **Galeria, Anim. tapety** lub **Tapety**.

### ■ Wybierz tapetę

1. Wybrać **Ustawienia**.
2. Wybrać **Zegar**.
3. Wybrać **Typ zegara/tapety**, następnie otworzyć zakładkę **Tapeta**.
  - ▶ Wyświetlacz wyświetli listę dostępnych tapet.
4. Wybrać odpowiednią tapetę.
  - ▶ W lewej części ekranu zostanie wyświetlony podgląd.
  - ▶ Na ekranie pojawi się nowe menu.
5. Wybrać **Ustaw**.
  - ▶ Wyświetlacz ponownie wyświetli listę dostępnych tapet.

### ■ Wyświetlanie tapety po jej ustawieniu

1. Wybrać .
2. Wybrać **Informacje**.
3. Wybrać **MENU**.
4. Wybrać **Zegar/tapeta**.

### ■ Usuń tapetę

1. Wybrać **Ustawienia**.
2. Wybrać **Zegar**.
3. Wybrać **Typ zegara/tapety**, następnie otworzyć zakładkę **Tapeta**.
  - ▶ Wyświetlacz wyświetli listę dostępnych tapet.
4. Wybrać tapetę do usunięcia.
  - ▶ W lewej części ekranu zostanie wyświetlony podgląd.
  - ▶ Na ekranie pojawi się nowe menu.
5. Wybrać **Usuń**.
  - ▶ Na ekranie wyświetli się komunikat potwierdzający.
6. Wybrać **Tak**, aby usunąć tapetę.
  - ▶ Wyświetlacz ponownie wyświetli listę dostępnych tapet.

### » Ustawienia tapety

Z nowego menu wybrać **Podgląd**, aby wyświetlić podgląd zdjęcia w trybie pełnoekranowym.



Aby powrócić do poprzedniego ekranu, wybrać **OK** lub .



Wyświetlenie podglądu dużego obrazu może zająć kilka chwil.

Aby usunąć wszystkie pobrane tapety, wybrać **Usuń wsz.**, następnie **Tak**.

## Strona główna

### ■ Aby wyświetlić następną stronę



Naciśnięcie  lub  przesunięcie strony w lewo lub w prawo powoduje wyświetlenie następnego ekranu.

## Strona główna

Strona główna ma 5 stałych stron. Nie można dodawać kolejnych.







Wybrać  aby wrócić z dowolnej strony bezpośrednio do pierwszej strony ekranu głównego.

## ■ Korzystanie z aplikacji lub widgetów



1. Wybrać  **HOME**.
2. Wybrać **Lista apl.**  
▶ Pojawi się ekran aplikacji.
3. Wybrać aplikację lub widget.

Lista wstępnie zainstalowanych aplikacji:

-  (Przeglądarka): Uruchamia przeglądarkę internetową, z której korzysta smartfon i połączenie Wi-Fi.
-  (Kalkulator): Uruchamia kalkulator.
-  (Galeria): Pozwala wyświetlać obrazy.
-  (Pobrane pliki): Wyświetla pliki pobrane za pomocą przeglądarki itd.
-  (Instalator aplikacji): Sprawdź w ASO Honda, które aplikacje można zainstalować.
-  (Szukaj): Wyświetla ekrany wyszukiwania.

## ▶▶ Korzystanie z aplikacji lub widgetów

Wybierz i przytrzymaj wybraną aplikację lub widget, aby dodać jego skrót na stronie głównej.

Mogą wystąpić problemy z uruchomieniem domyślnie zainstalowanych aplikacji. Jeśli do tego dojdzie, należy zresetować system.

▶ **Domyślne ustawienia wszystkich parametrów** str. 435

Opcja **Zerowanie do ustaw. fabr.** może zresetować wszystkie ustawienia do ustawień fabrycznych.

▶ **Domyślne ustawienia wszystkich parametrów** str. 435

Jeżeli aplikacje nie uruchamiają się pomimo użycia opcji **Zerowanie do ustaw. fabr.**, skontaktować się z ASO.

Istnieje prawdopodobieństwo wyłączenia przeglądarki podczas jej używania. W takiej sytuacji nastąpi powrót do ekranu wyświetlanego przed uruchomieniem przeglądarki.

Nie instalować innych aplikacji niż zatwierdzone przez ASO Honda. Instalacja niezatwierdzonych aplikacji stanowi zagrożenie zniszczenia danych pojazdu i zagrożenie prywatności.

Aplikacje zainstalowane przez użytkownika można usunąć korzystając z poniższej procedury.



1. Wybrać  **HOME**.
2. Wybrać **Ustawienia**.
3. Wybrać **System**.
4. Wybrać zakładkę **Inne**.
5. Wybrać **Szczeg. informacje**.
6. Wybrać aplikację, która ma zostać usunięta.
7. Wybrać **Usuń**.

Nie można usunąć domyślnie zainstalowanych aplikacji.

## ■ Dodawanie ikon aplikacji lub widgetów na stronie głównej

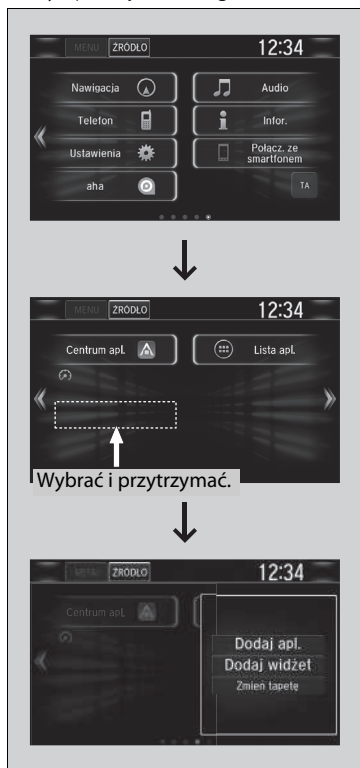
Ikony aplikacji lub widgetów można umieszczać na stronie głównej.



1. Wybrać 
2. Wybrać 

3. Wybrać i przytrzymać puste miejsce na ekranie głównym.  
▶ Na ekranie pojawi się nowe menu.

4. Wybrać **Dodaj apl.** lub **Dodaj widget**.  
▶ Pojawi się ekran aplikacji/widgetów.

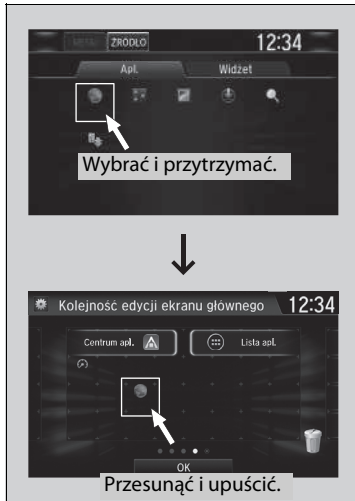

5. Wybrać i przytrzymać ikonę aplikacji lub widżetu, która ma zostać dodana.
  - ▶ Na wyświetlaczu pojawi się ekran ustawień użytkownika.
  
6. Przesunąć i upuścić ikonę w wybranym miejscu.
7. Wybrać **OK**.
  - ▶ Na ekranie zostanie wyświetlona strona główna.



## ■ Przesuwanie ikon na stronie głównej

Można zmieniać lokalizację ikon na stronie głównej.



1. Wybrać i przytrzymać odpowiednią ikonę.
  - ▶ Na wyświetlaczu pojawi się ekran ustawień użytkownika.

2. Przesunąć i upuścić ikonę w wybranym miejscu.
3. Wybrać **OK**.
  - ▶ Na ekranie zostanie wyświetlona strona główna.

## ▶▶ Przesuwanie ikon na stronie głównej

Tak samo można również przesuwać ikony **Telefon**, **Informacje**, **Audio**, **Ustawienia**, **Nawigacja**\*, **Połącz. ze smartfonem**, **aha\***, **Centrum apl.**, **TA**, **Lista apl.** i  (deska rozdzielcza).

## ■ Usuwanie ikon ze strony głównej

Ikony widoczne na stronie głównej można usuwać.

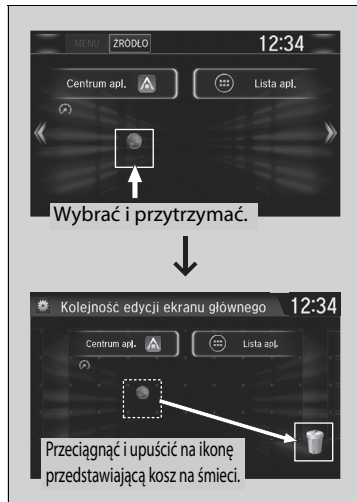

1. Wybrać i przytrzymać odpowiednią ikonę.
  - ▶ Na wyświetlaczu pojawi się ekran ustawień użytkownika.
2. Przesunąć i upuścić ikonę do usunięcia na ikonę przedstawiającą kosz na śmieci.
  - ▶ Ikona zostanie usunięta ze strony głównej.
3. Wybrać **OK**.
  - ▶ Na ekranie zostanie wyświetlona strona główna.

## ☒ Usuwanie ikon ze strony głównej

Nie można usunąć ikon **Telefon, Informacje, Audio, Ustawienia, Nawigacja\*, Połącz. ze smartfonem, aha, Centrum apl., TA, Lista apl.** i  (deska rozdzielcza).

Usunięcie ikony aplikacji lub widżetu ze strony głównej nie powoduje odinstalowania aplikacji/widżetu.

\* Niedostępne w niektórych wersjach

## ■ Zmiana tapety strony głównej

Można zmienić tapetę wyświetlaną na stronie głównej.

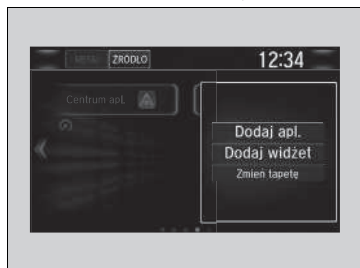

1. Wybrać i przytrzymać puste miejsce na ekranie głównym.
  - ▶ Na ekranie pojawi się nowe menu.
2. Wybrać **Zmień tapetę**.
  - ▶ Na ekranie pojawi się nowe menu.



3. Wybrać aplikację przeznaczoną do wyboru tapet.
4. Wybrać tapetę, która ma być wyświetlana.
5. Wybrać **Ustaw tapetę**.
  - ▶ Tapeta zostanie zmieniona, a wyświetlacz ponownie wyświetli stronę główną.

## Okno stanu



1. Przesunąć palcem od góry ekranu w dół.  
▶ Wyświetlone zostanie okno stanu.

2. Wybrać element, aby wyświetlić szczegółowe informacje.
3. Wybrać  lub przesunąć od dolnego paska w górę, aby zamknąć okno.

## Zmiana interfejsu ekranu



Można zmienić wygląd interfejsu ekranu.



1. Wybrać 
2. Wybrać **Ustawienia**.
3. Wybrać **System**.
4. Wybrać zakładkę **Inne**.
5. Wybrać **Zmień skórke**.
6. Wybrać **Tak**.

## » Zmiana interfejsu ekranu

Po wprowadzeniu zmian w układzie interfejsu ekranowego tapetę można zmienić korzystając z poniższej procedury.

1. Wybrać 
2. Wybrać 
3. Wybrać i przytrzymać puste miejsce na ekranie głównym.  
Na ekranie pojawi się nowe menu.
4. Wybrać **Zmień tapetę**.
5. Wybrać **Galeria, Anim. tapety** lub **Tapety**.

Zmiana interfejsu ekranu może spowodować zmianę niektórych ustawień.

➤ **Funkcje podlegające konfiguracji** str. 408

## Dostosuj menu

Istnieje możliwość zmiany ikon menu wyświetlanych z prawej strony ekranów **Audio**, **Telefon** oraz **Inf.**



1. Wybrać dowolną z trzech ikon (**Audio/ Telefon/Inf.**), a następnie przytrzymać ikonę menu.  
▶ Wybierając ikonę ◀ lub ▶ można zmienić ikonę **Audio**, **Telefon** lub **Inf.** na ekranie **Dostosuj menu**.

2. Wybrać i przytrzymać ikonę menu do zmiany, a następnie przeciągnąć ją w dół i upuścić.

3. Wybrać i przytrzymać ikonę menu do dodania, a następnie przeciągnąć ją w górę i upuścić.
4. Wybrać **OK**.

## Dostosuj menu

Zmianę ikon menu można również przeprowadzić, korzystając z następującej metody:  
Wybrać **Ustawienia** → **System** → zakładka **Str. główna** → **Pozycja ikony menu**.

## Zamykanie aplikacji

Niektóre aplikacje działające w tle można wyłączyć.



1. Wybrać i przytrzymać .
2. Wybrać zakładkę **Aktywne**.
  - ▶ Po wybraniu zakładki **Aktywne/Historia** można zamknąć uruchomione aplikacje i usunąć historię aplikacji.
3. Wybrać aplikację, która ma zostać zamknięta.
4. Wybrać **Kasuj**.
  - ▶ Wyświetlacz ponownie wyświetli listę aplikacji.

## Zamykanie aplikacji

Jeśli w tle uruchomionych jest kilka aplikacji, a wystąpi problem z systemem audio, niektóre z nich mogą przestać działać prawidłowo. Jeśli do tego dojdzie, zamknąć wszystkie aplikacje, a następnie uruchomić te, które mają być używane.

Aby zamknąć wszystkie aplikacje systemowe, wybrać **Usuń wsz.**, następnie **Tak**.

Aplikacji Aha™ i Garmin\* nie można zamknąć.

## Regulacja dźwięku



1. Wybrać .
2. Wybrać **MENU**.
3. Wybrać **Dźwięk**.

Wybrać odpowiednią zakładkę:

- **BAS-MID-TRE**: Tony niskie, średnie i wysokie
- **FAD-BAL-SUBW\***: Tłumienie, Balans, Subwoofer\*
- **SVC**: Kompensacja głośności w zależności od prędkości jazdy

### ▶▶ Regulacja dźwięku

System SVC ma cztery tryby: **Wyłącz.**, **Niska**, **Średnia** i **Wysoka**.

Funkcja SVC ustawia poziom głośności w zależności od prędkości pojazdu. Głośność dźwięku wzrasta wraz ze wzrostem prędkości. Gdy samochód zwalnia, głośność dźwięku zmniejsza się.

Można również dostosować dźwięk zgodnie z poniższą procedurą.

1. Wybrać .
2. Wybrać **Ustawienia**.
3. Wybrać **Audio**.
4. Wybrać **Dźwięk**.

\* Niedostępne w niektórych wersjach



## Konfiguracja wyświetlacza

Można zmienić jasność lub układ kolorystyczny ekranu Audio/Informacje.

### Zmiana jasności wyświetlacza

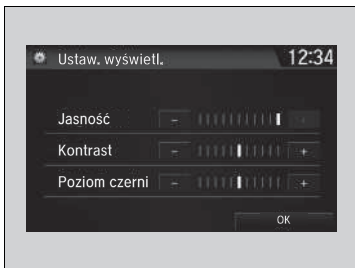

1. Wybrać  **Ustawienia**.
2. Wybrać **Ustawienia**.
3. Wybrać **System**.
4. Wybrać zakładkę **Wyświetlacz**.
5. Wybrać **Ustaw. wyświetl.**
6. Wybrać odpowiednie ustawienia.
7. Wybrać **OK**.

### Zmiana układu kolorystycznego wyświetlacza

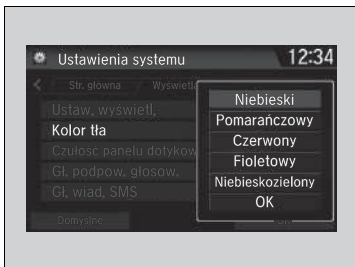

1. Wybrać  **Ustawienia**.
2. Wybrać **Ustawienia**.
3. Wybrać **System**.
4. Wybrać zakładkę **Wyświetlacz**.
5. Wybrać **Kolor tła**.
6. Wybrać odpowiednie ustawienia.
7. Wybrać **OK**.

### Zmiana jasności wyświetlacza

Parametry **Kontrast** i **Poziom czerni** można zmieniać w taki sam sposób.

### Zmiana układu kolorystycznego wyświetlacza

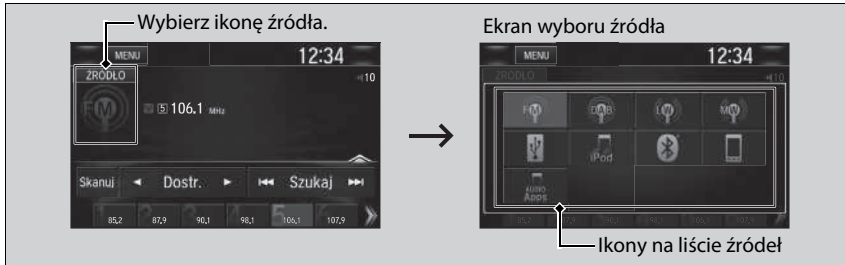

Po zmianie wyglądu interfejsu nie będzie możliwe dostosowanie **koloru tła** ekranu.

## Wybór źródła audio



Wybrać ikonę bieżącego źródła, następnie wybrać ikonę na liście źródeł, aby uruchomić to źródło audio.

### Wybór źródła audio

Po uruchomieniu wstępnie zainstalowanych aplikacji audio w górnym lewym rogu wyświetlana jest ikona . Wstępnie zainstalowanych aplikacji nie można wyświetlić na ekranie wyboru źródła. Aplikacje audio można uruchomić za pomocą .

Podczas korzystania z ekranu Aha™, aby wybrać inne źródło należy wybrać **ŹRÓDŁO** u góry po lewej stronie ekranu. Pojawi się ekran wyboru źródła. Wybrać żądane źródło.

Wersje z systemem nawigacji

## Sterowanie głosowe\*<sup>1</sup>

Ten samochód wyposażono w system sterowania głosem umożliwiający obsługę licznych funkcji bez używania przycisków.



System sterowania głosem wykorzystuje przyciski  (Mów) i  (Zakończ/Wróć) na kierownicy oraz mikrofon przy przednich lampkach pomocniczych na suficie.

### Rozpoznawanie mowy

W celu optymalizacji rozpoznawania mowy podczas używania systemu sterowania głosem:

- upewnić się, że wyświetlany ekran odpowiada wydawanemu poleceniu głosowemu. System rozpoznaje tylko niektóre polecenia.  
Dostępne polecenie głosowe  
 **Ekran Voice Portal (Portal głosowy)\*** str. 357
- zamknąć okna i dach panoramiczny\*,
- ustawić nawiewy na desce rozdzielczej i nawiewy boczne tak, aby powietrze nie było nadmuchiwane na mikrofon na suficie,
- mówić wyraźnie, naturalnym głosem, bez robienia nadmiernych przerw między słowami,
- zminimalizować hałas w tle, jeśli to możliwe. System może niewłaściwie zinterpretować polecenie, jeżeli kilka osób będzie mówić jednocześnie.

### Sterowanie głosowe\*<sup>1</sup>

Po naciśnięciu przycisku  pojawi się pytanie, co ma zostać zrobione. Nacisnąć i zwolnić przycisk  aby pominąć ten krok i wydać polecenie.

### Rozpoznawanie mowy

System sterowania głosem może być używany tylko z siedzenia kierowcy, ponieważ mikrofon usuwa zakłócenia dochodzące od strony pasażera siedzącego z przodu.

\*1: Języki rozpoznawane przez system sterowania głosem to angielski, niemiecki, francuski, hiszpański i włoski.

\* Niedostępne w niektórych wersjach

## Ekran Voice Portal (Portal głosowy)\*

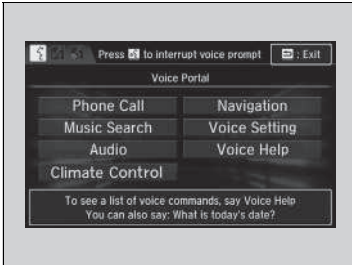

Po naciśnięciu przycisku [Mów] (Mów) na ekranie pojawiają się dostępne polecenia głosowe. Aby uzyskać pełną listę poleceń, należy powiedzieć „Voice help” po sygnale dźwiękowym lub wybrać opcję **Voice Help** (Pomoc głos.).

Listę poleceń można wyświetlić w pozycji **Voice Info** (Inf. głosowe) na ekranie **Info Menu** (Menu inf.) Wybrać polecenie **Info** (Infor.), a potem **MENU**.

System rozpoznaje tylko polecenia z następujących stron i tylko na niektórych ekranach. Polecenia głosowe skonstruowane swobodnie nie są rozpoznawane.

\* Niedostępne w niektórych wersjach

### ■ Poł. tel.

Tej opcji można użyć wyłącznie po podłączeniu telefonu. Gdy system rozpozna polecenie połączenia telefonicznego: *Phone Call*, widok zostanie przełączony na ekran rozpoznawania głosu umożliwiając podawanie poleceń głosowych.

- *Dial by Number*
- *Call History*
- *Redial*
- *Call <nazwa kontaktu>*
- *Call <numer telefonu>*

Polecenia telefoniczne nie są dostępne w przypadku używania usługi Apple CarPlay.

### ■ Wyszukaj muzykę

Tej opcji można użyć wyłącznie po podłączeniu odtwarzacza iPod lub urządzenia USB.

### ■ Ster. klim.

Gdy system rozpozna polecenie sterowania klimatyzacją: *Climate Control*, widok zostanie zmieniony na dedykowany ekran rozpoznawania poleceń głosowych sterowania klimatyzacją.

☑ **Polecenia obsługi klimatyzacji** str. 359

### ■ Audio

Gdy system rozpozna polecenie *Audio*, zostanie wyświetlony ekran rozpoznawania głosu systemu audio.

- *Audio On*\*1
- *Audio Off*\*1
- *Radio FM*
- *Radio MW*
- *Radio LW*
- *iPod*
- *USB*
- *Other Sources*

### ■ Nawigacja

Pojawi się ekran nawigacji.

☑ **Skorzystać z instrukcji obsługi systemu nawigacji**

### ■ Ust. głosowe

Pojawi się karta **Voice Recog.** (Rozp. głosu) na ekranie **System Settings** (Ustawienia systemu).

\*1: Polecenia te włączają i wyłączają określone funkcje, więc dane polecenie może nie odpowiadać intencjom użytkownika.

### ■ Pomoc głos.

Można wyświetlić na ekranie listę dostępnych poleceń.

- *Useful Commands*
- *Phone Commands*
- *Audio Commands*
- *On Screen Commands*
- *Music Search Commands*
- *General Commands*
- *Climate Control Commands*

### ■ Przydatne polecenia

System akceptuje te polecenia na ekranie głównym portalu głosowego.

- *Call <numer telefonu>*
- *Call <nazwa kontaktu>*
- *What time is it?*
- *What is today's date?*

### ■ Polecenia telefonu

System akceptuje te polecenia na specjalnym ekranie do rozpoznawania mowy w zakresie poleceń telefonu.

- *Call by number*
- *Call by name*
- *Call <numer telefonu>*
- *Call <nazwa kontaktu>*

### ■ Polecenia systemu audio

System akceptuje te polecenia na specjalnym ekranie do rozpoznawania mowy w zakresie poleceń audio.

#### ■ Polecenia obsługi radia FM

- *Radio tune to <87,5–108,0> FM*
- *Radio FM preset <1–12>*

#### ■ Polecenia obsługi radia LW

- *Radio tune to <153–279> LW*
- *Radio LW preset <1–6>*

#### ■ Polecenia obsługi radia MW

- *Radio tune to <531–1602> LW*
- *Radio MW preset <1–6>*

### ■ Polecenia odtwarzacza iPod

- *iPod play*
- *iPod play track <1–30>*
- *Music Search*
- *What album is this?*
- *What am I listening to?*

### ■ Polecenia pamięci USB

- *USB play*
- *USB play track <1–30>*
- *Music Search*
- *What album is this?*
- *What am I listening to?*

### ■ Polecenia radia DAB

- *DAB preset <1–12>*

### ■ Polecenia **Bluetooth®** audio

- *Bluetooth® audio play*

#### UWAGA:

Polecenia audio **Bluetooth®** Audio mogą nie działać w przypadku niektórych telefonów lub urządzeń zgodnych z **Bluetooth®** Audio.

## ■ Polecenia ekranowe

Po wybraniu opcji **On Screen Commands** (Polecenia ekranowe) pojawi się ekran z wyjaśnieniem.

## ■ Polecenia dotyczące wyszukiwania utworów

System akceptuje te polecenia na ekranie **Music Search** (Wyszukaj muzykę).

## ■ Używanie funkcji Song By Voice

Song By Voice™ to funkcja, która pozwala na wybieranie głosowe utworów z urządzenia iPod lub innego urządzenia podłączonego przez USB. Aby włączyć ten tryb, nacisnąć przełącznik rozmowy i podać polecenie: „*Music Search*”.

## ■ Polecenia funkcji Song By Voice

- *What am I listening to?*
- *Who am I listening to?*
- *Who is this?*
- *What's playing?*
- *Who's playing?*
- *What album is this?*

## ■ Polecenia odtwarzania

- *Play artist <nazwa>*
- *Play track/song <nazwa>*
- *Play album <nazwa>*
- *Play genre/category <nazwa>*
- *Play playlist <nazwa>*
- *Play composer <nazwa>*

## ■ Polecenia obsługi listy

- *List artist <nazwa>*
- *List album <nazwa>*
- *List genre/category <nazwa>*
- *List playlist <nazwa>*
- *List composer <nazwa>*

## ■ Polecenia ogólne

- *What time is it?*
- *What is today's date?*

## ■ Polecenia obsługi klimatyzacji

- *Climate control on\*1*
- *Climate control off\*1*
- *Fan speed <1-7>*
- *Temperature max heat*
- *Temperature max cool*
- *Temperature <18-32> degrees*
- *Defrost On\*1*
- *Defrost Off\*1*
- *Air Conditioner On\*1*
- *Air Conditioner Off\*1*
- *More*
- *Vent*
- *Dash and floor*
- *Fan speed up*
- *Fan speed down*
- *Floor vent*
- *Floor and Defrost*
- *Temperature up*
- *Temperature down*

\*1: Polecenia te włączają i wyłączają określone funkcje, więc dane polecenie może nie odpowiadać intencjom użytkownika.

## Odtwarzanie z radia AM/FM

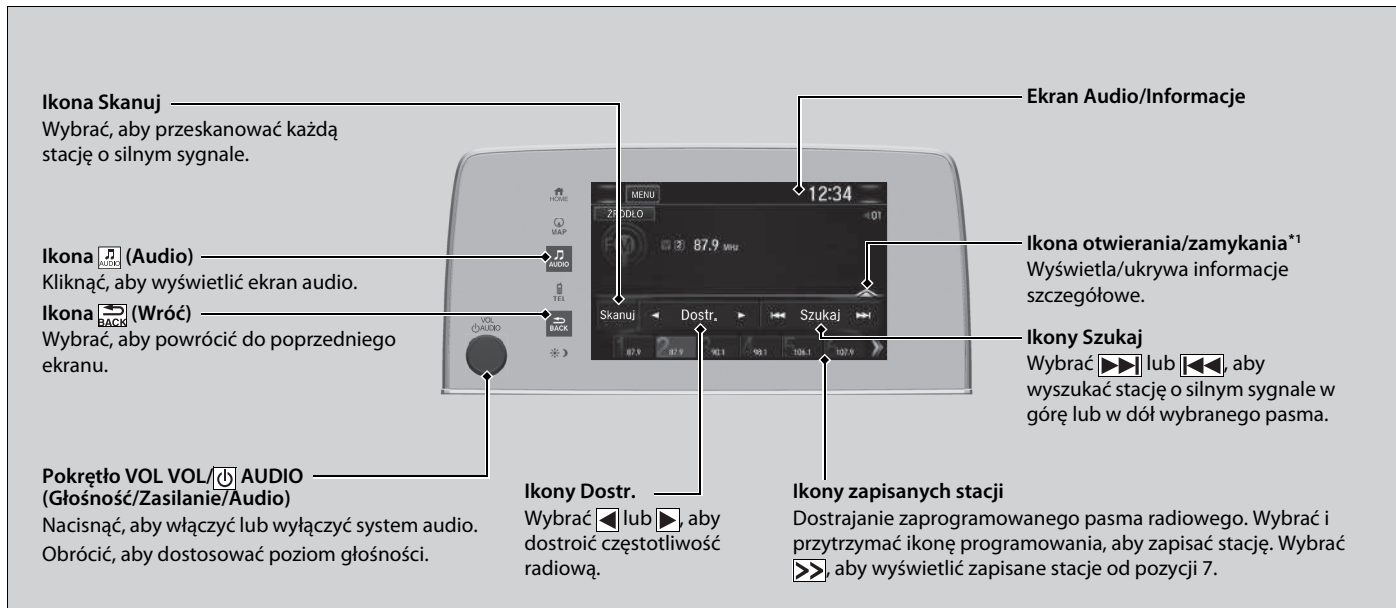

\*1: Niektóre listy albo żadna lista może nie być wyświetlana.

## Zaprogramowane stacje

Aby zapisać stację:

1. Znaleźć wybraną stację.
2. Wybrać i przytrzymać numer, pod którym zaprogramowana stacja ma zostać zapisana.

Stację można również zapisać korzystając z poniższej procedury.

1. Znaleźć wybraną stację.
2. Wybrać ikonę otwierania/zamykania, aby wyświetlić listę.
3. Wybrać zakładkę **Zap. stacje**.
4. Wybrać i przytrzymać numer, pod którym zaprogramowana stacja ma zostać zapisana.

## Lista stacji

Lista stacji o najmocniejszym sygnale w wybranym paśmie radiowym.

1. Wybrać ikonę otwierania/zamykania, aby wyświetlić listę.
2. Wybrać zakładkę **Lista stacji**.
3. Wybrać stację.

## Ręczna aktualizacja

Umożliwia uaktualnienie listy dostępnych stacji w dowolnym czasie.



1. Wybrać ikonę otwierania/zamykania, aby wyświetlić listę.
2. Wybrać zakładkę **Lista stacji**.
3. Wybrać **Odśwież**.

## Zaprogramowane stacje

Na wyświetlaczu pojawia się symbol **ST** informujący o transmisji radiowej w paśmie FM stereo.

W zakresie fal AM nie można odbierać audycji stereofonicznych.

Przełączanie trybu audio

Nacisnąć  lub  na kierownicy lub wybrać opcję **ŹRÓDŁO** na ekranie.

 **Zdalne sterowanie systemem audio** str. 302

W pamięci przycisku programowania można zapisać 12 stacji AM i 12 stacji FM. Fale AM mają dwa rodzaje częstotliwości LW i MW, z których każda umożliwia zapisanie sześciu stacji.



## ■ Skanowanie

Nacisnąć, aby przez 10 sekund posłuchać kolejno wszystkich stacji o silnym sygnale w wybranym paśmie radiowym. Aby wyłączyć funkcję przeszukiwania, wybrać **Anuluj** lub



## ■ System RDS

Wyświetla informacje tekstowe związane z wybraną stacją FM obsługującą system RDS.

### ■ Aby wyszukać stację z RDS z listy stacji

1. Wybrać ikonę otwierania/zamykania, aby wyświetlić listę podczas słuchania stacji FM.
2. Wybrać zakładkę **Lista stacji**.
3. Wybrać stację.

### ■ Ręczna aktualizacja

Umożliwia uaktualnienie listy dostępnych stacji w dowolnym czasie.

1. Wybrać ikonę otwierania/zamykania, aby wyświetlić listę podczas słuchania stacji FM.
2. Wybrać zakładkę **Lista stacji**.
3. Wybrać **Odśwież**.

### ■ Radiowe komunikaty tekstowe

Wyświetla komunikaty tekstowe wybranej stacji radiowej RDS.

1. Wybrać **MENU**.
2. Wybrać **Wyświetl tekst rad..**

### ■ Skanowanie

Nacisnąć, aby przez 10 sekund posłuchać kolejno wszystkich stacji o silnym sygnale w wybranym paśmie radiowym.

Aby wyłączyć funkcję przeszukiwania, wybrać **Anuluj** lub

## System RDS

Jeśli zostanie wybrana stacja FM obsługująca system RDS, jest on włączany automatycznie, a w miejsce częstotliwości pojawia się nazwa stacji. Jeśli jednak sygnał stacji jest słaby, na wyświetlaczu ponownie pojawia się częstotliwość zamiast nazwy stacji.

## Odtwarzanie radia DAB (Digital Audio Broadcasting)

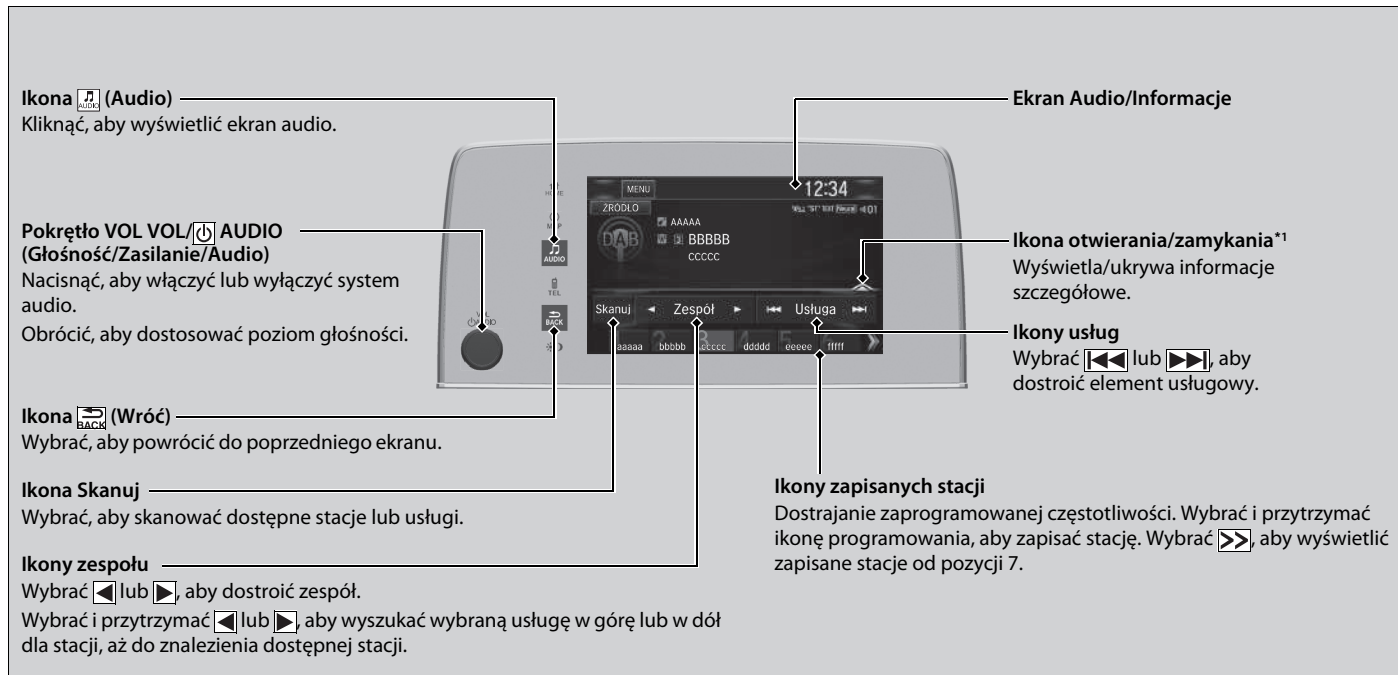

\*1: Niektóre listy albo żadna lista może nie być wyświetlana.

## ■ Zaprogramowane stacje

Aby zapisać usługę:

1. Znaleźć wybraną usługę.
2. Wybrać i przytrzymać numer, pod którym usługa ma zostać zapisana.

Zaprogramowaną usługę można również zapisać korzystając z poniższej procedury.

1. Znaleźć wybraną usługę.
2. Wybrać ikonę otwierania/zamykania, aby wyświetlić listę.
3. Wybrać zakładkę **Zap. stacje**.
4. Wybrać i przytrzymać numer, pod którym usługa ma zostać zapisana.

## ■ Lista zespołów

Wymienia dostępne stacje wybranej usługi.

1. Wybrać ikonę otwierania/zamykania, aby wyświetlić listę.
2. Wybrać zakładkę **Lista zespołów**.
3. Wybrać stację.



## ■ Ręczna aktualizacja

Umożliwia uaktualnienie listy dostępnych stacji w dowolnym czasie.

1. Wybrać ikonę otwierania/zamykania, aby wyświetlić listę.
2. Wybrać zakładkę **Lista zespołów**.
3. Wybrać **Aktualizuj listę**.

## »» Zaprogramowane stacje

Przełączanie trybu audio

Nacisnąć  lub  na kierownicy lub wybrać opcję

**ŹRÓDŁO** na ekranie.

 **Zdalne sterowanie systemem audio** str. 302

W pamięci systemu można zapisać 12 stacji DAB.

## ■ Skanowanie

Umożliwia 10 sekundowy odsłuch wszystkich dostępnych stacji lub usług w zakresie wybranej usługi.

1. Wybrać **Skanuj**.
  2. Wybrać **Skan. zespół** lub **Skanuj usługi**.
- Aby wyłączyć funkcję przeszukiwania, wybrać **Anuluj skanowanie**.

## ■ Radiowe komunikaty tekstowe

Wyświetla komunikaty tekstowe wybranej stacji radiowej DAB.

1. Wybrać **MENU**.
2. Wybrać **Wyświetl tekst rad.**

## Odtwarzanie iPoda

Podłączyć urządzenie iPod do złącza USB, następnie wybrać tryb iPod.

➤ **Gniazdo(-a) USB** str. 299

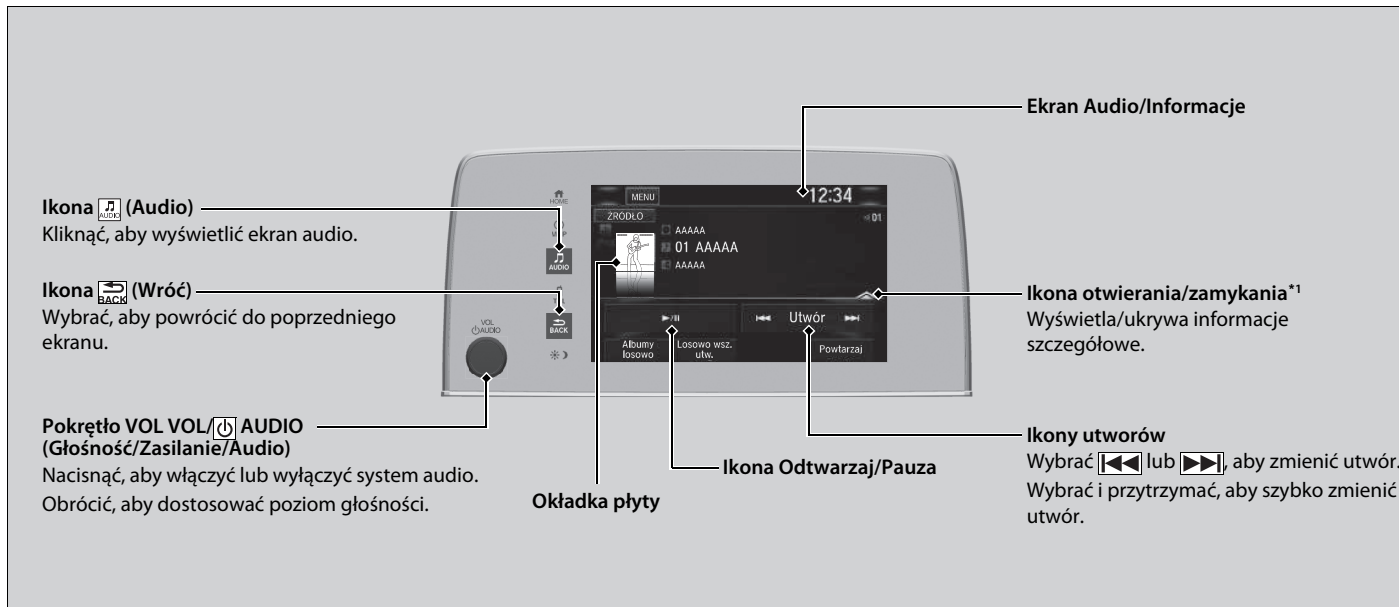

\* 1: Niektóre listy albo żadna lista może nie być wyświetlana.

## Wybór utworu z listy wyszukanych utworów

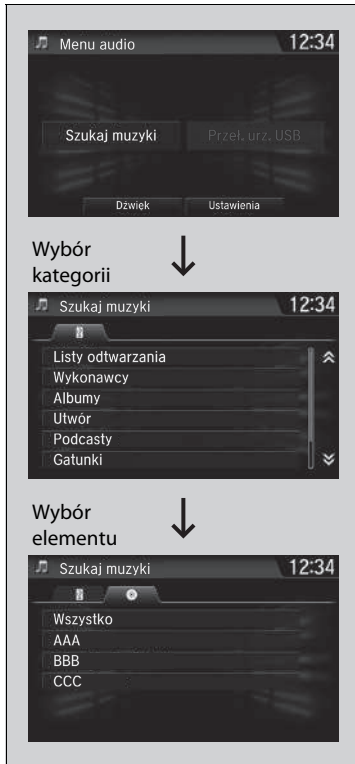

1. Wybrać **MENU**, następnie **Szukaj muzyki**.

2. Wybrać elementy, korzystając z wyświetlonego menu.

## ▶▶ Odtwarzanie iPoda

Dostępne funkcje zależą od modelu lub wersji oprogramowania. Niektóre funkcje mogą nie być dostępne w systemie audio pojazdu.

W przypadku wystąpienia problemu na wyświetlaczu systemu audio/informacji może zostać wyświetlony komunikat błędu.

▶ **iPod/Flash USB** str. 393

W przypadku uruchomienia aplikacji audio na urządzeniu iPhone/iPod, gdy telefon jest podłączony do systemu audio, ta sama aplikacja może nie być dostępna na ekranie audio/Informacji.

W razie potrzeby ponownie podłączyć urządzenie.

Wybrać **Przeł. urz. USB** na ekranie **Menu audio**, aby przełączyć system na inne urządzenie USB.

Jeżeli telefon iPhone został podłączony przez usługę Apple CarPlay, źródło iPod/USB jest niedostępne, a pliki audio znajdujące się na telefonie mogą być odtwarzane wyłącznie w przez system Apple CarPlay.

## ■ Wybieranie trybu odtwarzania

Podczas odtwarzania pliku można wybrać tryby odtwarzania losowego i ponownego odtwarzania.

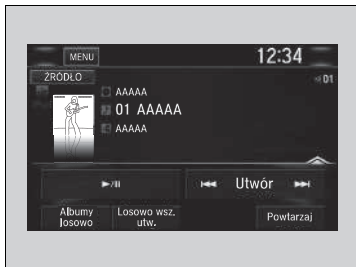

Wybrać tryb odtwarzania.

## ■ Aby wyłączyć tryb odtwarzania

Wybrać tryb, który ma zostać wyłączony.

## ▶▶ Wybieranie trybu odtwarzania

Pozycje menu trybu odtwarzania

**Albumy losowo:** Odtwarza wszystkie dostępne albumy na wybranej liście (playlisty, artyści, albumy, utwory, gatunki, wykonawcy lub audiobooki) w losowej kolejności.

**Losowo wsz. utw.:** Odtwarza wszystkie dostępne utwory na wybranej liście (playlisty, artyści, albumy, utwory, gatunki, wykonawcy lub audiobooki) w losowej kolejności.

**Powtarzaj:** Powtarza bieżący utwór.

## Song By Voice™ (SBV)\*

Za pomocą funkcji SBV można wyszukiwać muzykę na nośniku pamięci USB lub w odtwarzaczu iPod i odtwarzać ją, używając poleceń głosowych.

### ■ Aby włączyć funkcję SBV

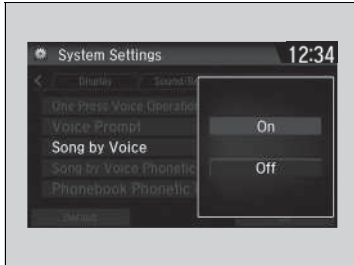

1. Wybrać  (HOME).
2. Wybrać **Settings** (Ustawienia).
3. Wybrać **System**.
4. Wybrać kartę **Voice Recog.** (Rozp. głosu).
5. Wybrać polecenie **Song by Voice** (Wyb. głos. utw.).
6. Wybrać **On** (Wł.) lub **Off** (Wył.).

### ⌘ Song By Voice™ (SBV)\*

Opcje ustawień:

- **On** (Wł.): (ustawienie fabryczne): Dostępne są polecenia dotyczące funkcji Song By Voice™.
- **Off** (Wył.): Funkcja jest wyłączona.



## ■ Wyszukiwanie utworów za pomocą funkcji SBV

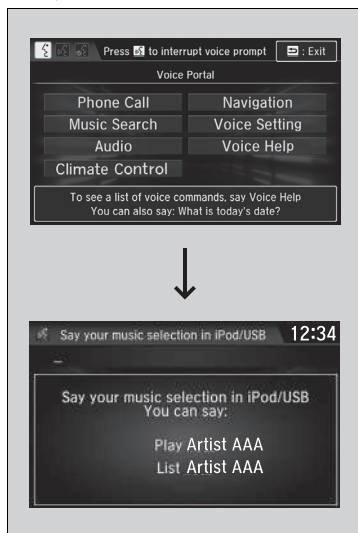

1. W ustawieniu **Song by Voice** (Wyb. głos. utw.) wybrać opcję **On** (Wł.).

2. Naciśnąć przycisk  (Mów) i powiedzieć „*Music Search*” aby włączyć funkcję SBV pamięci przenośnej USB i iPod.

3. Następnie wypowiedzieć polecenie.

▶ Przykład 1: Powiedzieć „*List 'Artist A'*”, aby przeglądać listę utworów tego artysty.

Wybrać utwór, który ma zostać odtworzony.

▶ Przykład 2: Powiedzieć „*Play 'Artist A'*”, aby rozpocząć odtwarzanie utworów przez artystę.

4. Aby anulować funkcję SBV, naciśnąć przycisk

 (Zakończ/Wróć) na kierownicy.

Wybrany utwór będzie nadal odtwarzany.

Po anulowaniu tego trybu należy naciśnąć przycisk  i powiedzieć „*Music Search*” ponownie, aby ponownie włączyć ten tryb.

## ▶▶ Wyszukiwanie utworów za pomocą funkcji SBV

Lista poleceń dotyczących funkcji Song By Voice™

▶ **Polecenia funkcji Song By Voice** str. 359

UWAGA:

Polecenia dotyczące funkcji Song By Voice™ są dostępne dla utworów zapisanych na nośniku pamięci przenośnej USB lub w odtwarzaczu iPod.

Aby funkcja SBV sprawniej rozpoznawała artystów, utwory, albumy i kompozytorów w poleceniach głosowych, można wprowadzić modyfikacje fonetyczne trudnych słów.

▶ **Modyfikacja fonetyczna** str. 371

Funkcja SBV nie może być używana razem z usługą Apple CarPlay. Należy użyć funkcji Siri Eyes Free.

## Modyfikacja fonetyczna

Modyfikacje fonetyczne trudnych lub obcych słów pozwalają, by funkcja SBV sprawniej rozpoznawała artystów, utwory, albumy i kompozytorów w poleceniach głosowych.

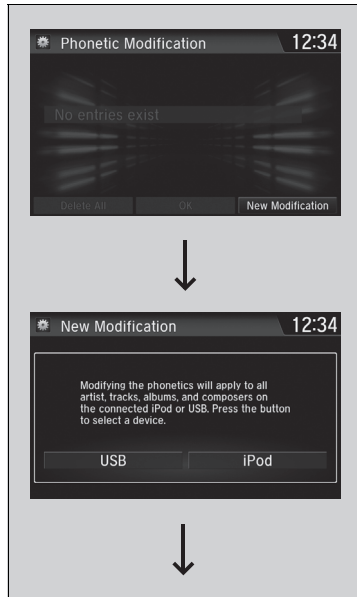

1. Wybrać  (USB).
2. Wybrać **Settings** (Ustawienia).
3. Wybrać **System**.
4. Wybrać kartę **Voice Recog.** (Rozp. głosu).
5. Wybrać polecenie **Song by Voice Phonetic Modification** (Modyf. fonetyczna Wyb. głos. utw.).
6. Wybrać **New Modification** (Nowa modyfikacja).
7. Wybrać opcję **USB** lub **iPod**.

## Modyfikacja fonetyczna

Funkcja **Song by Voice Phonetic**

**Modification** (Modyf. fonetyczna Wyb. głos. utw.) jest niedostępna, gdy funkcję **Song by Voice** (Wyb. głos. utw.) wyłączono.

Można zapisać do 2000 pozycji modyfikacji fonetycznej.

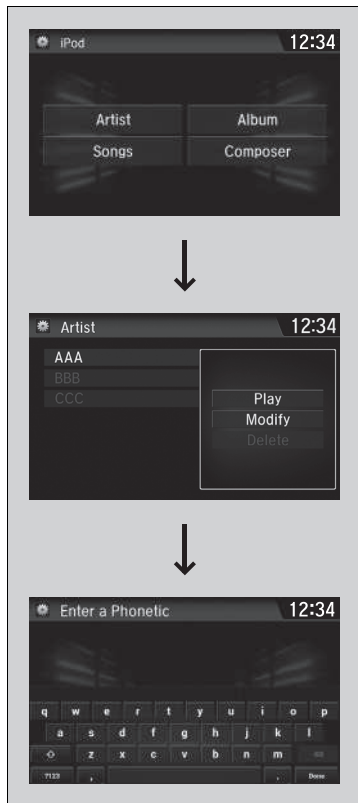

8. Wybrać pozycję do modyfikacji (np. **Artist** (Artysta)).
  - ▶ Na ekranie pojawi się lista dla wybranej pozycji.
9. Wybrać pozycję do modyfikacji.
  - ▶ Na ekranie pojawi się nowe menu.
  - ▶ Aby odsłuchać bieżącą modyfikację fonetyczną, wybrać **Play** (Odtwórz).
  - ▶ Aby usunąć bieżącą modyfikację fonetyczną, wybrać **Delete** (Usuń).
10. Wybrać opcję **Modify** (Modyfikuj).
11. Wybrać wymowę fonetyczną, która ma być używana (np. „Artist A”) po pojawieniu się komunikatu.
12. Wybrać **OK**.
  - ▶ Artysta „No name” zostanie dostosowany fonetycznie do „Artist A”. Podczas używania trybu SBV można nacisnąć przycisk  (Mów) i za pomocą polecenia głosowego „Play ‘Artist A’” odtworzyć utwory artysty „No name”.

## Odtwarzanie za pośrednictwem usługi Aha™

Funkcję Aha™ można uruchomić i obsługiwać na ekranie Audio/informacje po podłączeniu smartfonu do systemu audio przez sieć Wi-Fi.

📶 **Połączenie Wi-Fi** str. 382

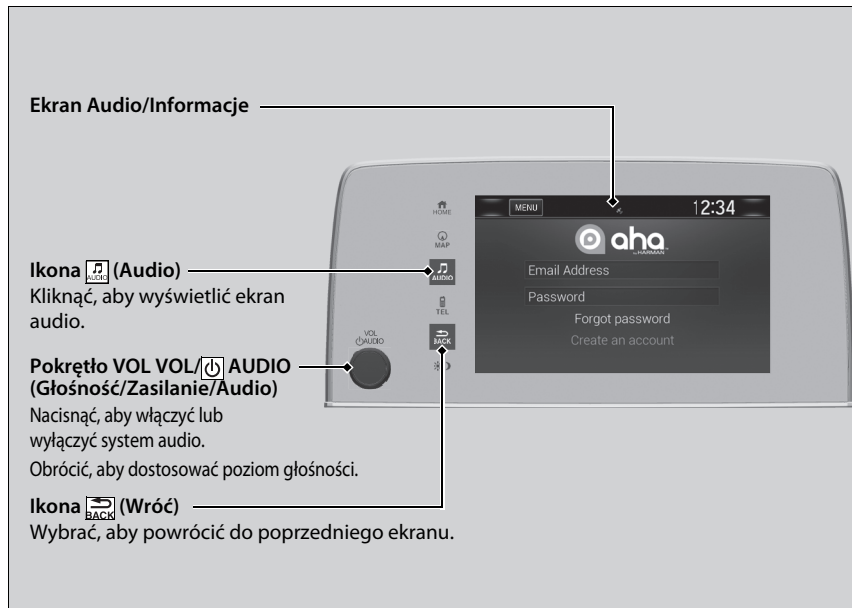

### 📶 Odtwarzanie za pośrednictwem usługi Aha™

Aha™ firmy Harman to oparta na chmurze usługa pozwalająca zarządzać ulubionymi treściami sieciowymi w formie nadawanych na żywo stacji radiowych. Usługa zapewnia dostęp do podcastów, internetowych stacji radiowych, usług lokalnych oraz aktualizacji audio z poziomu witryn sieci społecznościowych.

Dostępne funkcje mogą różnić się w zależności od wersji oprogramowania. Niektóre funkcje mogą nie być dostępne w systemie audio pojazdu.

Pozycje menu zależą od wybranej stacji.

Aby móc korzystać z usługi w swoim pojeździe, należy posiadać skonfigurowane wcześniej konto Aha™. Odwiedź stronę [www.aharadio.com](http://www.aharadio.com), aby dowiedzieć się więcej.

Aby wybrać inne źródło, wybrać opcję **AUDIO** w lewej górnej części ekranu. Pojawi się ekran wyboru źródła. Wybrać żądane źródło.

Jeśli aktywne jest połączenie z usługą Apple CarPlay lub Android Auto, dostęp do usługi Aha™ jest możliwy wyłącznie wtedy, gdy telefon jest połączony przez sieć Wi-Fi.

## Odtwarzanie plików z pamięci przenośnej USB

System audio odczytuje i odtwarza pliki audio i wideo z pamięci flash USB zapisane w formatach MP3, WMA, AAC<sup>\*1</sup>, WAV lub MP4.

Podłączyć pamięć flash USB do gniazda USB i włączyć tryb USB.

📁 **Gniazdo(-a) USB** str. 299

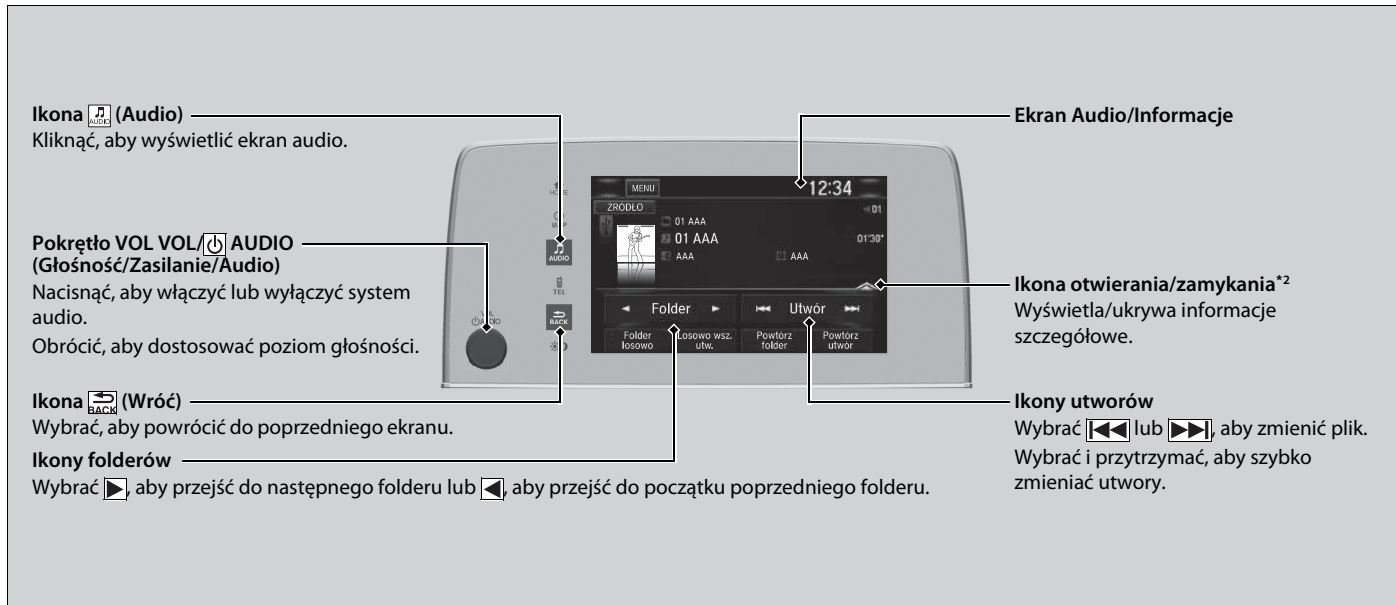

\*1: Na tym urządzeniu można odtwarzać wyłącznie pliki w formacie AAC nagrane za pomocą programu iTunes.

\*2: Niektóre listy albo żadna lista może nie być wyświetlana.

## Wybór pliku z listy wyszukanych utworów

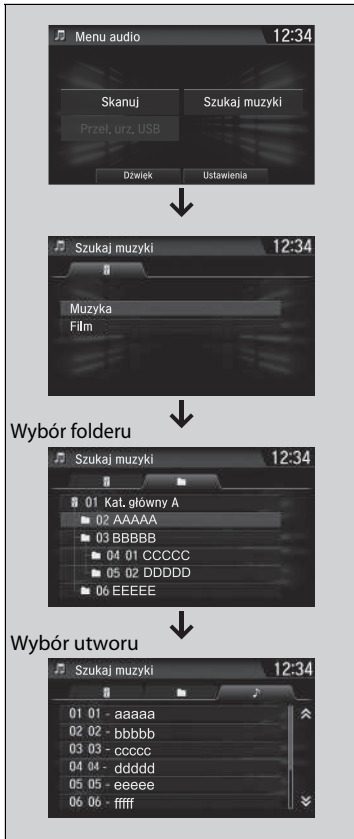

1. Wybrać **MENU**, następnie **Szukaj muzyki**.

2. Wybrać **Muzyka** lub **Film**.

3. Wybrać folder.

4. Wybrać utwór.

## ▶▶ Odtwarzanie plików z pamięci przenośnej USB

Należy używać zalecanych pamięci flash USB.

▶ **Informacje ogólne na temat systemu audio**  
str. 395

Nie można odtwarzać plików WMA zabezpieczonych przy użyciu technologii cyfrowego zarządzania prawami (DRM).

System audio wyświetla komunikat **Nieodtworzalny plik**, po czym przechodzi do następnego pliku.

W przypadku wystąpienia problemu na wyświetlaczu systemu audio/informacji może zostać wyświetlony komunikat błędu.

▶ **iPod/Flash USB** str. 393

Wybrać **Przeł. urz. USB** na ekranie **Menu audio**, aby przełączyć system na inne urządzenie USB.

## Wybieranie trybu odtwarzania

Podczas odtwarzania plików można wybrać tryb przeszukiwania, ponownego odtwarzania i odtwarzania w kolejności losowej.

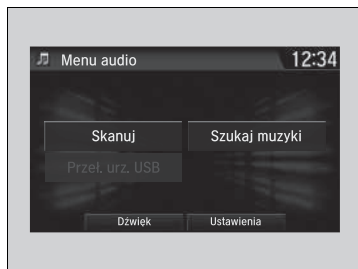

### ■ Skanowanie

1. Wybrać **MENU**.
2. Wybrać **Skanuj**.
3. Wybrać tryb odtwarzania.

### ■ Losowo/Powtór

Wybrać tryb odtwarzania.

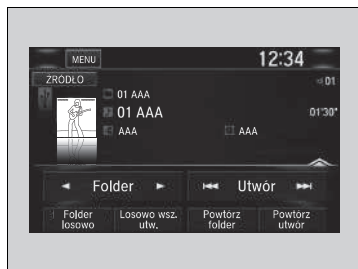

### ■ Aby wyłączyć tryb odtwarzania

Aby wyłączyć funkcję przeszukiwania, wybrać  lub **Anuluj**.

Aby wyłączyć tryb Losowo lub Powtór, wybrać tryb, który ma zostać wyłączony.

## Wybieranie trybu odtwarzania

Pozycje menu trybu odtwarzania

### Skanowanie

**Skanuj foldery:** Odtwarza 10-sekundową próbkę pierwszego pliku każdego folderu głównego.

**Skanuj utwory:** Odtwarza 10-sekundową próbkę wszystkich plików w bieżącym folderze.

### Losowo/Powtór

**Folder losowo:** Odtwarza wszystkie pliki w bieżącym folderze w kolejności losowej.

**Losowo wsz. utw.:** Odtwarza wszystkie pliki w kolejności losowej.

**Powtórz folder:** Powtarza wszystkie pliki w bieżącym folderze.

**Powtórz utwór:** Powtarza bieżący plik.

Podczas odtwarzania pliku wideo:

**Odtwarzaj/Wstrzymaj:** Odtwarza lub wstrzymuje odtwarzanie pliku.

**Stop:** Zatrzymuje odtwarzanie pliku.

## Odtwarzanie z urządzeń *Bluetooth*® Audio

System audio umożliwia słuchanie muzyki z telefonu kompatybilnego z funkcją *Bluetooth*.

Ta funkcja jest dostępna, gdy telefon jest sparowany z zestawem głośnomówiącym (HFT) pojazdu i połączony z nim.

➤ **TEL Setup** str. 465

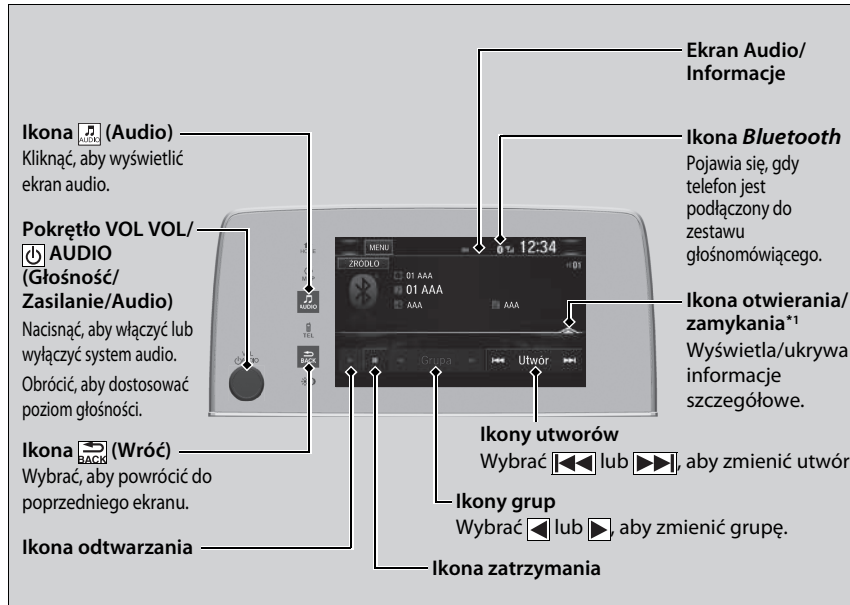

\*1: Zależnie od podłączonego urządzenia *Bluetooth*® niektóre (lub wszystkie) listy mogą nie być wyświetlane.

### ▶▶ Odtwarzanie z urządzeń *Bluetooth*® Audio

Nie wszystkie telefony z funkcją *Bluetooth* i opcją strumieniowania audio są kompatybilne z systemem. Aby sprawdzić, czy telefon jest obsługiwany, zwrócić się do ASO Honda.

W niektórych krajach korzystanie z określonych funkcji urządzeń podczas jazdy jest niezgodne z prawem.

Z systemem HFT można używać jednocześnie tylko jednego telefonu.

Gdy w pojeździe znajdują się więcej niż dwa sparowane telefony, system automatycznie łączy się z telefonem z priorytetem. Priorytet można przypisać do telefonu, korzystając z opcji **Ustawienia urządzenia priorytetowego**.

➤ **Funkcje podlegające konfiguracji** str. 408

Telefon podłączony na potrzeby odtwarzania audio przez *Bluetooth*® może być inny.

Jeśli z systemem HFT jest sparowanych więcej telefonów, przed rozpoczęciem odtwarzania może wystąpić pewne opóźnienie.

W niektórych przypadkach dane artysty, tytuł albumu lub utworu mogą nie być wyświetlane prawidłowo.

Niektóre funkcje nie są dostępne w przypadku niektórych urządzeń.

Jeśli telefon jest aktualnie połączony przez aplikację Apple CarPlay lub Android Auto, funkcja odtwarzania audio przez *Bluetooth*® nie jest dostępna. Jednakże drugi wcześniej sparowany telefon może strumieniować audio przez *Bluetooth*® Audio – wystarczy wybrać opcję **Podłącz**  na ekranie **Lista urządzeń Bluetooth**.

➤ **TEL Setup** str. 465



## ■ Aby odtworzyć pliki audio za pomocą *Bluetooth*®

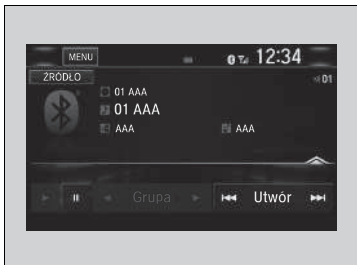

1. Sprawdzić, czy telefon jest sparowany i podłączony do zestawu głośnomówiącego.  
▶ **TEL Setup** str. 465
2. Wybrać tryb *Bluetooth*® Audio.

Brak rozpoznania telefonu może oznaczać, że podłączony jest już inny telefon kompatybilny z zestawem głośnomówiącym, lecz niekompatybilny z systemem audio *Bluetooth*®.

## ■ Aby wstrzymać lub wznowić odtwarzanie pliku

Nacisnąć ikonę odtwarzania lub ikonę zatrzymania.

## ■ Wyszukiwanie utworów

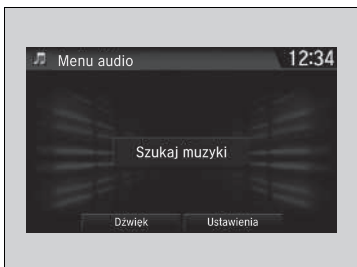

1. Wybrać **MENU**.
2. Wybrać **Szukaj muzyki**.
3. Wybrać kategorię wyszukiwania (np. Albumy).
4. Wybrać pozycję.  
▶ Rozpocznie się odtwarzanie wybranych utworów.

## ▶▶ Aby odtworzyć pliki audio za pomocą *Bluetooth*®

Do odtworzenia plików audio może być niezbędne użycie telefonu. W takiej sytuacji należy postępować zgodnie z instrukcją obsługi telefonu.

Przełączenie na inny tryb powoduje przerwanie odtwarzania muzyki z telefonu.

Podłączony telefon można zmienić w ustawieniach *Bluetooth*® na ekranie **Menu audio**, korzystając z poniższej procedury.

1. Wybrać **MENU**.
2. Wybrać **Ustawienia**.

## ▶▶ Wyszukiwanie utworów

Zależnie od podłączonego urządzenia *Bluetooth*® niektóre (lub wszystkie) listy mogą nie być wyświetlane.

## Aplikacje pokładowe

Honda CONNECT ma możliwość obsługi aplikacji w komputerze pokładowym wyprodukowanych przez Hondę lub inne firmy. Aplikacje mogą być już zainstalowane lub mogą być pobierane za pośrednictwem Centrum aplikacji Honda. Niektóre aplikacje wymagają dostępu do Internetu, który można uzyskać za pomocą połączenia Wi-Fi.

➔ **Połączenie Wi-Fi** str. 382

Aby uzyskać dodatkowe informacje, należy odwiedzić następującą stronę:

<https://ivhs.os.ixonos.com/honda/category/carApps.html>

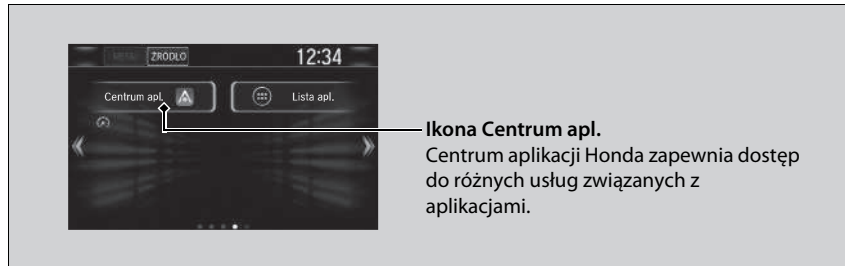

- Korzystanie z wyświetlacza systemu audio podczas jazdy może odwrócić uwagę kierowcy od drogi, co może być przyczyną poważnego lub śmiertelnego wypadku. Korzystać z elementów sterujących systemem wyłącznie wtedy, gdy jest to bezpieczne. **Podczas korzystania z urządzenia przestrzegać przepisów obowiązujących w danym regionie.**
- Aplikacje dostępne w nagłówku mogą się zmieniać w dowolnej chwili. Może to oznaczać ich niedostępność lub zmienione działanie. Honda nie ponosi odpowiedzialności za tego typu sytuacje.
- Aplikacje dostępne na urządzeniu mogą być dostarczone przez firmy inne niż Honda, w związku z czym mogą obowiązywać też inne licencje i opłaty.
- Opłaty za transfer danych i roaming mogą również zostać naliczone w przypadku korzystania z telefonu komórkowego podłączonego do urządzenia. Honda nie ponosi odpowiedzialności za żadne koszty wynikające z takiego działania. Honda zaleca zasięgnięcie informacji u operatora sieci komórkowej przed skorzystaniem z takiego rozwiązania.
- Pobieranie aplikacji z Centrum aplikacji Honda podlega od warunkom i zasadom, które można znaleźć na stronie: <https://ivhs.os.ixonos.com/honda/category/carApps.html>. Może być konieczne uregulowanie opłaty.

### ▶▶ Aplikacje pokładowe

Zmiana **Koloru tła** w **Ustawieniach systemu** nie powoduje zmiany koloru ekranu Centrum aplikacji Honda.

## Połącz. ze smartfonem

Niektóre aplikacje zainstalowane w smartfonie można wyświetlić i uruchamiać z poziomu ekranu Audio/Informacje po podłączeniu telefonu do systemu audio. Telefon można podłączyć za pomocą przewodu.

➤ **Podłączanie smartfona** str. 381

Aby móc korzystać z opcji połączenia ze smartfonem, należy najpierw sparować smartfon z systemem audio za pośrednictwem funkcji *Bluetooth*®.

➤ **TEL Setup** str. 465



### ▶▶ Połącz. ze smartfonem

Przed przystąpieniem do podłączania telefonu lub przed uruchomieniem aplikacji systemowych należy zaparkować pojazd w bezpiecznym miejscu.

Nie wszystkie telefony są kompatybilne z systemem. System nie wyświetla wszystkich dostępnych aplikacji znajdujących się w smartfonie; niektóre aplikacje należy wstępnie zainstalować. Szczegółowych informacji udzieli ASO Honda.

Należy włączyć tryb *Bluetooth*® w smartfonie, jeżeli inne elektroniczne urządzenie jest podłączone do systemu.

➤ **Aby zmienić telefon, który jest aktualnie sparowany z systemem** str. 466

Poniższe elementy mogą się różnić w zależności od typu podłączanego telefonu:

- Sposób podłączania smartfonu do systemu.
  - Aplikacje, które można uruchomić z poziomu ekranu.
  - Wyświetlanie czasu odpowiedzi/czasu aktualizacji.
- System nie obsługuje wszystkich aplikacji systemu audio. Pytania dotyczące działania aplikacji należy kierować do dostawców poszczególnych aplikacji.

Nie wolno skupiać wzroku na wyświetlaczu podczas prowadzenia samochodu.

Z wyjątkiem telefonu iPhone

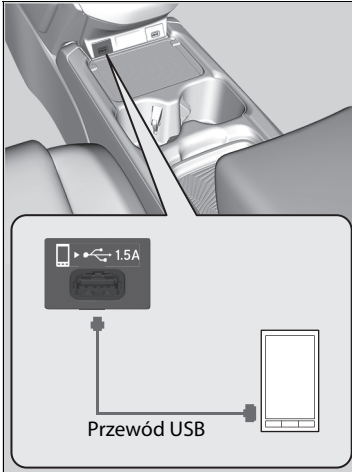
**Podłączanie smartfona**

1. Podłączyć telefon do systemu audio za pośrednictwem funkcji *Bluetooth*®.  
▶ **TEL Setup** str. 465
2. Podłączyć telefon do portu USB.  
▶ Konieczne może być użycie telefonu.
3. Wybrać opcję **Połącz. ze smartfonem**, aby wyświetlić dostępne aplikacje smartfona na ekranie Audio/Informacje.
4. Wybrać aplikację na ekranie Audio/Informacje.  
▶ Aby wrócić do poprzedniego ekranu, wybrać i przytrzymać **BACK**.

**Podłączanie smartfona**

Telefon podłączony do portu USB jest ładowany. Jednakże jeśli telefon jest obciążony wieloma zadaniami, poziom jego naładowania może się zmniejszyć.

## Połączenie Wi-Fi

Wyświetlacz systemu audio można podłączyć do Internetu za pomocą sieci Wi-Fi, co dzięki ekranowi audio/informacji umożliwia przeglądanie stron lub korzystanie z usług sieciowych. Jeżeli telefon obsługuje bezprzewodowy hotspot, system może wykorzystać tę funkcję. Postępować zgodnie z poniższymi wytycznymi, aby skonfigurować ustawienia.

### Tryb Wi-Fi (ustawianie po raz pierwszy)

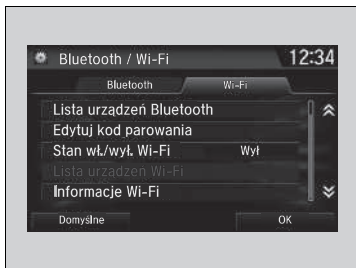

1. Wybrać  **HOME**
2. Wybrać **Ustawienia**.
3. Wybrać **Bluetooth / Wi-Fi**.
4. Wybrać zakładkę **Wi-Fi**.
5. Wybrać **Stan wł./wył. Wi-Fi**, a następnie **Wł.**
6. Wybrać **Tak**.
7. Wybrać **Lista urządzeń Wi-Fi**.
  - ▶ Upewnić się, że telefon ma ustawiony tryb punktu dostępowego sieci Wi-Fi.
  - ▶ Wybrać telefon, który ma zostać podłączony do systemu.
  - ▶ Jeżeli na liście nie ma telefonu, który ma zostać podłączony, wybrać **Skanuj**.

### Tryb Wi-Fi (ustawianie po raz pierwszy)

Nie można wykonywać konfiguracji, gdy pojazd znajduje się w ruchu. Zaparkować samochód w bezpiecznym miejscu, aby zmienić ustawienia systemu audio w trybie Wi-Fi.

Niektórzy operatorzy sieci komórkowych naliczają opłaty za korzystanie z funkcji tetheringu i transmisji danych przez smartfona. Sprawdzić, czy abonament telefoniczny obejmuje usługę transmisji danych.

Skorzystać z instrukcji obsługi telefonu, aby sprawdzić, czy telefon obsługuje połączenia Wi-Fi.

Stan połączenia z siecią Wi-Fi można sprawdzić za pomocą ikony  na **Lista urządzeń Wi-Fi**. Prędkość sieci nie będzie wyświetlana na ekranie.



**8. Wybrać **Dodaj**.**

- ▶ W razie potrzeby wprowadzić hasło do telefonu i wybrać **Gotowe**.
- ▶ Gdy połączenie zostanie nawiązane, u góry ekranu pojawi się ikona .

**9. Wybrać , aby wrócić do strony głównej.**

## Tryb Wi-Fi (po ustawieniu parametrów początkowych)

Upewnij się, że telefon ma ustawiony tryb punktu dostępowego sieci Wi-Fi.

### Tryb Wi-Fi (po ustawieniu parametrów początkowych)

#### Użytkownicy telefonów iPhone

Po ponownym uruchomieniu telefonu należy ponownie ustawić parametry początkowe połączenia Wi-Fi.

## Siri Eyes Free

Z urządzenia Siri można korzystać po naciśnięciu przycisku  (Mów) na kierownicy. Warunkiem jest sparowanie telefonu iPhone z zestawem głośnomówiącym pojazdu.

► **TEL Setup** str. 465

### ►► Siri Eyes Free

Siri jest znakiem handlowym firmy Apple Inc.

Sprawdź na stronie firmy Apple Inc., czy dostępne są funkcje dla urządzenia Siri.

Odradzamy korzystanie z urządzeń Siri innych niż Siri Eyes Free podczas prowadzenia pojazdu.

### ►► Korzystanie z urządzenia Siri Eyes Free

Niektóre polecenia działają wyłącznie przy użyciu specjalnych funkcji lub aplikacji telefonu.

### ► Korzystanie z urządzenia Siri Eyes Free

**Przycisk  (Zakończ/Wrót)**  
Nacisnąć, aby wyłączyć Siri Eyes Free.

**Przycisk  (Mów)**  
Nacisnąć i przytrzymać aż do momentu, w którym ekran zmieni się w przedstawiony sposób.

Podczas korzystania z Siri Eyes Free: Ekran wygląda tak samo. Nie są wyświetlane żadne komunikaty ani polecenia.

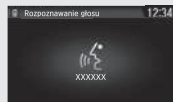
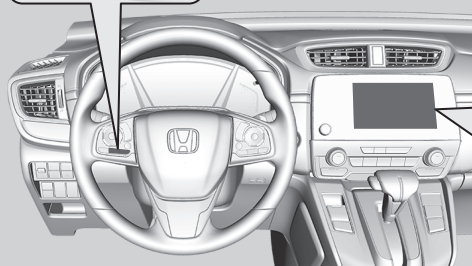
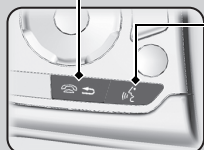

Wyświetla się po aktywacji trybu Siri Eyes Free urządzenia Siri

## Apple CarPlay

Po podłączeniu telefonu iPhone obsługującego aplikację Apple CarPlay do systemu pojazdu poprzez port USB 1,5 A można używać ekranu audio/informacji zamiast wyświetlacza telefonu iPhone do nawiązywania połączeń telefonicznych, słuchania muzyki, wyświetlania map (nawigacji) oraz do zarządzania wiadomościami.

➤ **Gniazdo(-a) USB** str. 299

### Menu Apple CarPlay

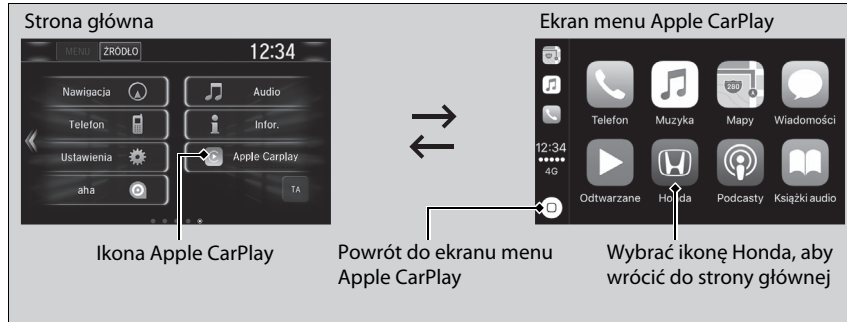

#### ■ Telefon

Zapewnia dostęp do listy kontaktów oraz pozwala wykonywać połączenia i odsłuchiwać wiadomości głosowe.

#### ■ Wiadomości

Pozwala sprawdzić i odpowiadać na wiadomości tekstowe oraz umożliwia głosowe odczytywanie wiadomości.

#### ■ Muzyka

Pozwala odtwarzać muzykę zapisaną w telefonie iPhone.

#### ▶ Apple CarPlay

Z usługą Apple CarPlay kompatybilne są wyłącznie urządzenia iPhone 5 lub nowsze z systemem operacyjnym iOS 8.4 lub nowszym.

Przed połączeniem telefonu iPhone z usługą Apple CarPlay oraz przed uruchomieniem jakiegokolwiek kompatybilnej aplikacji należy zaparkować pojazd w bezpiecznym miejscu.

Aby móc korzystać z usługi Apple CarPlay, należy podłączyć przewód USB do portu USB 1,5 A. Inne porty USB nie pozwalają na działanie Apple CarPlay.

➤ **Gniazdo(-a) USB** str. 299

Aby przejść bezpośrednio do funkcji Apple CarPlay telefonu, wybrać **Telefon** na stronie głównej. Podczas połączenia z Apple CarPlay połączenia obsługiwane są wyłącznie przez tę usługę. Aby wykonać połączenie za pośrednictwem zestawu głośnomówiącego, należy wyłączyć usługę Apple CarPlay lub odłączyć przewód USB od telefonu iPhone.

➤ **Konfiguracja usługi Apple CarPlay** str. 387

Gdy telefon iPhone jest połączony z usługą Apple CarPlay, nie można korzystać z funkcji odtwarzania przez **Bluetooth** ani z zestawu głośnomówiącego. Jednakże inne sparowane wcześniej telefony mogą strumieniować audio przez **Bluetooth**, gdy usługa Apple CarPlay jest podłączona.

➤ **TEL Setup** str. 465



## ■ Maps (Mapy)

Umożliwia wyświetlenie mapy Apple Maps oraz wykorzystanie funkcji nawigacji w taki sam sposób, jak na telefonie iPhone.

### Wersje z systemem nawigacji

Wskazówki drogowe mogą być przekazywane jednocześnie tylko przez jeden system nawigacji (domyślny system pojazdu lub system Apple CarPlay). Używany w danym momencie system nawigacji będzie przekazywał wskazówki prowadzące do wybranego celu, zaś wskazówki do wcześniej wybranego punktu docelowego ustawione w drugim systemie zostaną skasowane.

## ▶ Apple CarPlay

Szczegóły dotyczące dostępności usługi Apple CarPlay w poszczególnych krajach i regionach, jak również informacje na temat funkcjonalności dostępne są na oficjalnej stronie firmy Apple.

### Wymagania i ograniczenia związane z działaniem usługi Apple CarPlay

Usługa Apple CarPlay wymaga kompatybilnego telefonu iPhone z aktywną siecią komórkową i planem taryfowym. Zastosowanie mają stawki taryfowe określone przez operatora.

Wszelkie zmiany wprowadzone w systemie operacyjnym, osprzęcie, oprogramowaniu lub innej technologii zapewniającej integralność działania usługi Apple CarPlay, jak również nowe oraz zmienione przepisy prawne mogą być podstawą do ograniczenia lub uniemożliwienia użytkowania usługi Apple CarPlay i jej funkcji. Firma Honda nie zapewnia i nie może zapewnić żadnych gwarancji związanych z wydajnością i funkcjonalnością usługi Apple CarPlay w przyszłości.

Istnieje możliwość korzystania z aplikacji firm trzecich, o ile one są kompatybilne z usługą Apple CarPlay. Informacje dotyczące kompatybilnych aplikacji znajdują się na oficjalnej stronie firmy Apple.

## Konfiguracja usługi Apple CarPlay

Po podłączeniu telefonu iPhone do systemu za pośrednictwem portu USB 1,5 A, należy wykonać następujące czynności, aby skonfigurować usługę Apple CarPlay. Skorzystanie z usługi Apple CarPlay skutkować będzie przekazaniem niektórych informacji o użytkowniku i pojeździe (takich jak lokalizacja pojazdu, prędkość i stan) do telefonu iPhone użytkownika, co ma na celu zwiększenie wydajności usługi Apple CarPlay. Konieczne jest wyrażenie zgody za pośrednictwem ekranu Audio/Informacje na udostępnienie tych informacji.

### U uruchamianie usługi Apple CarPlay

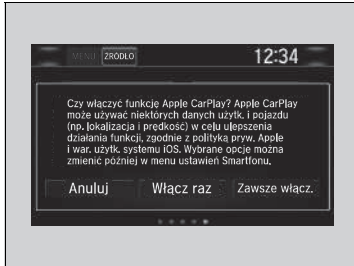

**Włącz raz:** Pozwala na jednokrotne uruchomienie. (Monit zostanie wyświetlony ponownie przy kolejnym uruchomieniu.)

**Zawsze włącz.:** Pozwala uruchamiać za każdym razem. (Monit nie zostanie ponownie wyświetlony).

**Anuluj:** Usługa nie zostanie uruchomiona.

Ustawienia dotyczące zgody na uruchamianie można zmienić w menu ustawień **Smartfon**.

### Konfiguracja usługi Apple CarPlay

Konfigurację usługi Apple CarPlay można również wykonać korzystając z poniższej metody:  
Wybrać STRONA GŁÓWNA → Ustawienia → Smartfon → Apple CarPlay

#### Wykorzystanie informacji o użytkowniku i pojeździe

Wykorzystanie informacji o użytkowniku i pojeździe przekazywanych do/z telefonu iPhone użytkownika przez usługę Apple CarPlay odbywa się zgodnie z warunkami i postanowieniami dotyczącymi systemu Apple iOS oraz polityką prywatności firmy Apple.

## ■ Obsługa usługi Apple CarPlay za pomocą funkcji Siri

Nacisnąć i przytrzymać przycisk  (Mów), aby aktywować funkcję Siri.

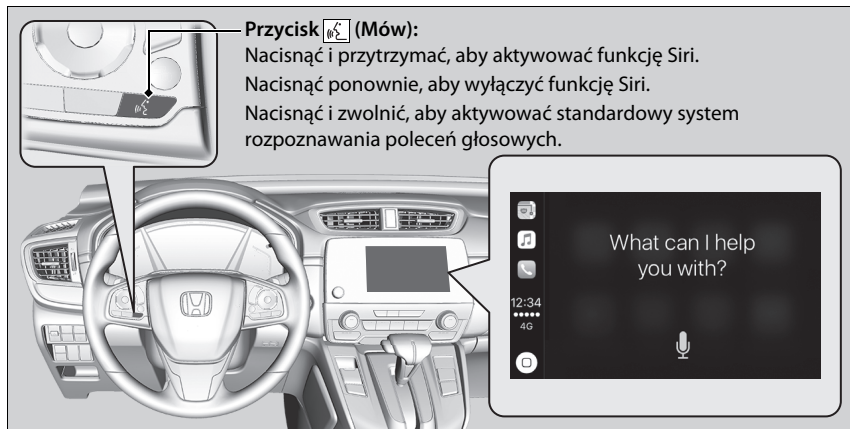

## ▣ Obsługa usługi Apple CarPlay za pomocą funkcji Siri

Poniżej podano przykładowe pytania i polecenia funkcji Siri.

- What movies are playing today? (Jakie filmy dzisiaj leczą?)
- Call dad at work (Zadzwoń do ojca w pracy)
- What song is this? (Co to za utwór?)
- How's the weather tomorrow? (Jaka będzie jutro pogoda?)
- Read my latest email (Odczytaj mój ostatni e-mail)

Aby uzyskać więcej informacji, prosimy odwiedzić stronę internetową [www.apple.com/ios/siri](http://www.apple.com/ios/siri).

## Android Auto

Po podłączeniu telefonu wyposażonego w system Android do wyświetlacza systemu audio pojazdu poprzez port USB 1,5 A następuje automatyczne uruchomienie usługi Android Auto. Podłączona usługa Android Auto zapewnia dostęp za pośrednictwem ekranu audio/informacji do funkcji aplikacji Telefon, Mapy Google (nawigacja), Muzyka Google Play oraz Google Now. Przy pierwszym uruchomieniu usługi Android Auto wyświetlony zostanie samouczek.

Przed pierwszym użyciem usługi Android Auto zaleca się ukończenie sesji samouczka podczas postoju w bezpiecznym miejscu.

➤ **Gniazdo(-a) USB** str. 299

➤ **Automatyczne parowanie urządzenia** str. 391

### UWAGA:

Usługa Android Auto może nie być dostępna w niektórych krajach i regionach. Więcej informacji na temat usługi Android Auto znajduje się na stronie wsparcia technicznego Google.

### Android Auto

Aby móc korzystać z usługi Android Auto, należy pobrać aplikację Android Auto ze sklepu Google Play na smartfona.

Usługa Android Auto jest kompatybilna wyłącznie z systemem Android 5.0 (Lollipop) lub nowszym. Profil *Bluetooth* A2DP nie może być wykorzystywany, gdy telefon jest podłączony do aplikacji Android Auto.

Przed połączeniem telefonu wyposażonego w system Android z usługą Android Auto oraz przed uruchomieniem jakiegokolwiek kompatybilnej aplikacji należy zaparkować pojazd w bezpiecznym miejscu.

Aby korzystać z usługi Android Auto, należy podłączyć przewód USB do portu USB 1,5 A. Inne porty USB nie pozwalają na działanie Android Auto.

➤ **Gniazdo(-a) USB** str. 299

Gdy telefon wyposażony w system Android jest połączony z usługą Android Auto, nie można korzystać z funkcji odtwarzania przez *Bluetooth*<sup>®</sup>. Jednakże inne sparowane wcześniej telefony mogą strumieniować audio przez *Bluetooth*<sup>®</sup>, gdy usługa Android Auto jest podłączona.

➤ **TEL Setup** str. 465

## Menu Android Auto

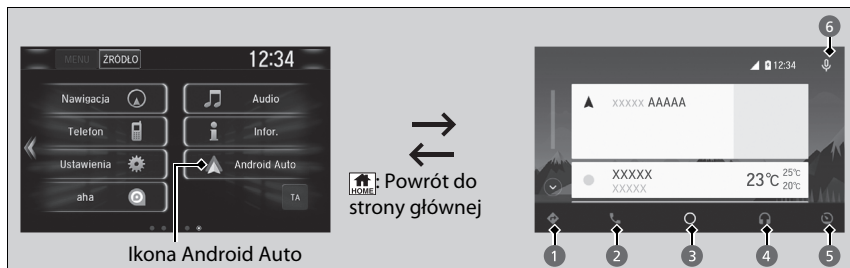

Ikona Android Auto

Powrót do strony głównej

### 1 Mapy (nawigacja)

Umożliwia wykorzystanie aplikacji Mapy Google i związanych z nią funkcji nawigacji w taki sam sposób, jak na telefonie z systemem Android. Gdy pojazd porusza się, nie ma możliwości korzystania z klawiatury. Aby wyszukać lokalizację lub wprowadzić potrzebne dane, należy zatrzymać pojazd w bezpiecznym miejscu.

#### Wersje z systemem nawigacji

Wskazówki drogowe mogą być przekazywane jednocześnie tylko przez jeden system nawigacji (domyślny system pojazdu lub system Android Auto). Używany w danym momencie system nawigacji będzie przekazywał wskazówki prowadzące do wybranego celu, zaś wskazówki do wcześniej wybranego punktu docelowego ustawione w drugim systemie zostaną skasowane.

Na ekranie Audio/Informacje podawane są szczegółowe wskazówki dojazdu do celu.

### 2 Telefon (komunikacja)

Pozwala wykonywać i odbierać połączenia telefoniczne oraz odsłuchiwać pocztę głosową.

### 3 Google Now (strona główna)

Wyświetla użyteczne informacje podawane przez system Android Auto w postaci prostych kart, które pojawiają się, gdy są potrzebne.

## Android Auto

Szczegóły dotyczące dostępności usługi Android Auto w poszczególnych krajach i regionach, jak również informacje na temat funkcjonalności dostępne są na oficjalnej stronie systemu Android Auto.

Wygląd ekranu może różnić się w zależności od wersji aplikacji Android Auto, z której korzysta użytkownik.

### Wymagania i ograniczenia związane z działaniem usługi Android Auto

Usługa Android Auto wymaga kompatybilnego telefonu z systemem Android, aktywnej siecią komórkową i planem taryfowym. Zastosowanie mają stawki taryfowe określone przez operatora.

Wszelkie zmiany wprowadzone w systemie operacyjnym, osprzęcie, oprogramowaniu lub innej technologii zapewniającej integralność działania usługi Android Auto, jak również nowe oraz zmienione przepisy prawne mogą być podstawą do ograniczenia lub uniemożliwienia użytkownika usługi Android Auto i jej funkcji. Firma Honda nie zapewnia i nie może zapewnić żadnych gwarancji związanych z wydajnością i funkcjonalnością usługi Android Auto w przyszłości.

Istnieje możliwość korzystania z aplikacji firm trzecich, o ile one są kompatybilne z usługą Android Auto. Informacje dotyczące kompatybilnych aplikacji znajdują się na oficjalnej stronie systemu Android Auto.

#### 4 Muzyka i audio

Zapewnia obsługę Muzyka Google Play i innych aplikacji muzycznych kompatybilnych z usługą Android Auto.

Aby zmienić aplikację muzyczną, należy nacisnąć tę ikonę.

#### 5 Powrót do strony głównej

#### 6 Polecenia głosowe

Pozwala obsługiwać system Android Auto za pośrednictwem poleceń głosowych.

### Automatyczne parowanie urządzenia

Po podłączeniu telefonu wyposażonego w system Android do pojazdu przez port USB 1,5 A następuje automatyczne uruchomienie usługi Android Auto.

### Uruchamianie usługi Android Auto



**Włącz raz:** Pozwala na jednokrotne uruchomienie. (Monit zostanie wyświetlony ponownie przy kolejnym uruchomieniu.)

**Zawsze włącz.:** Pozwala uruchamiać za każdym razem. (Monit nie zostanie ponownie wyświetlony).

**Anuluj:** Usługa nie zostanie uruchomiona.

Ustawienia dotyczące zgody na uruchamianie można zmienić w menu ustawień **Smartfon**.

### Uruchamianie usługi Android Auto

Usługę Android Auto należy uruchamiać wyłącznie wtedy, gdy pojazd stoi w bezpiecznym miejscu. Gdy usługa Android Auto wykryje telefon po raz pierwszy, należy skonfigurować telefon, aby możliwe było automatyczne parowanie. Zapoznać się z instrukcją obsługi dostarczonej wraz z telefonem.

Aby zmienić ustawienia Android Auto po przeprowadzeniu wstępnej konfiguracji, można skorzystać z następującej metody:  
Wybrać STRONA GŁÓWNA → Ustawienia → Smartfon → Android Auto

### Wykorzystanie informacji o użytkowniku i pojeździe

Wykorzystanie informacji o użytkowniku i pojeździe przekazywanych do/z telefonu z systemem Android przez usługę Android Auto odbywa się zgodnie z polityką prywatności firmy Google.

## ■ Obsługa systemu Android Auto za pośrednictwem funkcji rozpoznawania głosu

Nacisnąć i przytrzymać przycisk  (Mów), aby móc sterować systemem Android Auto za pośrednictwem poleceń głosowych.



## ▣ Obsługa systemu Android Auto za pośrednictwem funkcji rozpoznawania głosu

Poniżej podano przykładowe polecenia, które można wydać przez funkcję rozpoznawania głosu:

- Reply to text (Odpowiedz na wiadomość)
- Call my wife (Zadzwoń do mojej żony)
- Navigate to Honda (Prowadź do salonu Honda)
- Play my music (Odtwarzaj muzykę)
- Send a text message to my wife (Wyślij wiadomość tekstową do mojej żony)
- Call flower shop (Zadzwoń do kwiatami)

Więcej informacji można znaleźć na oficjalnej stronie usługi Android Auto.

Funkcję rozpoznawania głosu można również uruchomić, naciskając ikonę  w prawym górnym rogu ekranu.

## iPod/Flash USB

W przypadku wystąpienia błędu podczas odtwarzania muzyki z iPoda lub pamięci flash USB mogą zostać wyświetlone następujące komunikaty o błędzie. Jeśli nie można skasować komunikatu o błędzie, należy skontaktować się z serwisem.

Komunikat błędu	Rozwiązanie
<b>Błąd USB</b> *1, *2	Pojawia się w przypadku usterki systemu audio. Sprawdzić, czy urządzenie jest kompatybilne z systemem audio.
<b>Wystąpił błąd ładowania podłączonego urządzenia USB. Po zatrzymaniu sprawdź zgodność urządzenia USB z użytym kablem i spróbuj ponownie.</b> *2	Pojawia się, gdy podłączono niekompatybilne urządzenie. Odłączyć urządzenie. Następnie wyłączyć system audio i włączyć go ponownie. Nie podłączać ponownie urządzenia, które spowodowało ten problem.
<b>Nieobsługiwana wersja</b> *1 <b>Nieobsługiwana wersja</b> *2	Pojawia się, gdy podłączono nieobsługiwane urządzenie iPod. Jeśli komunikat jest wyświetlany po podłączeniu obsługiwanego urządzenia iPod, należy zaktualizować jego oprogramowanie.
<b>Ponawianie połączenia</b> *1, *2	Pojawia się, gdy system nie potwierdza wykrycia iPoda. Podłączyć ponownie iPoda.
<b>Nieodtworzalny plik</b> *1, *2	Pojawia się, gdy pliki zapisane w pamięci USB są chronione prawem autorskim lub gdy ich format jest nieobsługiwany. Ten komunikat błędu pojawia się na około trzy sekundy, a potem odtwarzany jest kolejny utwór.
<b>Brak piosenek</b> *1 <b>Brak danych</b> *2	<b>iPod</b> Pojawia się, gdy iPod jest pusty. <b>Pamięć USB</b> Pojawia się, gdy pamięć flash USB jest pusta lub nie zawiera plików MP3, WMA, AAC, WAV ani MP4*. <b>iPod i pamięć flash USB</b> Sprawdzić, czy w urządzeniu są zapisane kompatybilne pliki.

\*1: Wersje z systemem audio z kolorowym wyświetlaczem

\*2: Wersje z wyświetlaczem audio

\* Niedostępne w niektórych wersjach



Komunikat błędu	Rozwiązanie
<b>Nieobsługiwane</b> *1, *2	Pojawia się, gdy zostanie podłączone nieobsługiwane urządzenie. Jeśli komunikat pojawi się, gdy jest już podłączone obsługiwane urządzenie, spróbuj podłączyć je ponownie.
<b>Brak reakcji urządzenia</b> *1	Pojawia się, gdy system nie komunikuje się z podłączonym urządzeniem. Jeśli komunikat pojawi się, gdy urządzenie jest już podłączone, należy zwrócić się do sprzedawcy urządzenia.
<b>Konc. nieobsługiwany</b> *1	Pojawia się po podłączeniu tylko urządzenia typu hub. W takim przypadku podłączyć pamięć flash USB do urządzenia typu hub.

\*1: Wersje z systemem audio z kolorowym wyświetlaczem

\*2: Wersje z wyświetlaczem audio

Wersje z wyświetlaczem audio

## Android/Aplikacje

W przypadku wystąpienia błędu podczas korzystania z systemu audio lub aplikacji mogą zostać wyświetlone następujące komunikaty o błędzie. Jeśli nie można skasować komunikatu o błędzie, należy skontaktować się z serwisem.

Komunikat błędu*1	Rozwiązanie
<b>Niestety **** zakończył działanie.</b>	W aplikacji wystąpił błąd, wybrać <b>OK</b> na ekranie, aby zakończyć działanie aplikacji.
<b>Brak zgodności ****. Zakończyć działanie?</b>	Aplikacja nie odpowiada. Wybrać <b>Czekaj</b> , aby poczekać chwilę dłużej na przywrócenie działania aplikacji. Jeżeli aplikacja nie odpowiada przez dłuższy czas, wybrać <b>OK</b> , aby zakończyć działanie aplikacji i ponownie ją uruchomić. Jeśli komunikat błędu nie znika, przeprowadzić <b>Zerowanie do ustaw. fabr.</b>  <b>Domyślne ustawienia wszystkich parametrów</b> str. 435

\*1: \*\*\*\*to zmienne, które będą ulegać zmianie w zależności od tego, w którym miejscu występuje błąd.

## Kompatybilne urządzenia iPod, iPhone i pamięci flash USB

### Kompatybilne wersje iPod i iPhone

#### Wersje z systemem audio z kolorowym wyświetlaczem

##### Model

iPod (5. generacja)

iPod classic 80/160 GB (wprowadzony w 2007 r.)

iPod classic 120 GB (wprowadzony w 2008 r.)

iPod classic 160 GB (wprowadzony w 2009 r.)

iPod nano (generacja od 1 do 6) wprowadzony między 2005 a 2012 r.

iPod touch (generacja od 1 do 5) wprowadzony między 2007 a 2012 r.

iPhone 3G/iPhone 3GS/iPhone 4/iPhone 4s/iPhone 5/iPhone 5s/iPhone 5c/iPhone 6/  
iPhone 6 Plus

#### Wersje z wyświetlaczem audio

##### Model

iPod touch (6. generacja) wprowadzony w 2015

iPhone 5s/iPhone 6/iPhone 6 Plus/iPhone 6s/iPhone 6s Plus/iPhone SE/iPhone 7/  
iPhone 7 Plus/iPhone 8/iPhone 8 Plus/iPhone X/iPhone XS/iPhone XS Max/iPhone XR

### Pamięci przenośne USB

- Zaleca się stosowanie pamięci USB o pojemności 256 MB lub większej.
- Niektóre odtwarzacze cyfrowe audio mogą nie współpracować z systemem.
- Niektóre pamięci flash USB (np. urządzenie z blokadą zabezpieczającą) mogą nie działać.
- Niektóre pliki nie pozwalają na odtwarzanie dźwięku lub wyświetlanie informacji tekstowych.
- Niektóre wersje formatów MP3, WMA, AAC, WAV lub MP4\* mogą nie być obsługiwane.

\* Niedostępne w niektórych wersjach

### ⌘ Kompatybilne wersje iPod i iPhone

System może nie współpracować ze wszystkimi wersjami oprogramowania zawartymi w tych urządzeniach.

### ⌘ Pamięci przenośne USB

Pliki na pamięci flash USB są odtwarzane w kolejności zapisania. Kolejność ta może być inna, niż pokazywana na komputerze PC lub na urządzeniu.

## ■ Polecane urządzenia \*

<b>Nośniki</b>	Pamięć przenośna USB	
<b>Profil (wersja MP4)</b>	Baseline Level 3 (MPEG4-AVC), Simple Level 5 (MPEG4)	
<b>Rozszerzenie nazwy pliku (wersja MP4)</b>	.mp4/.m4v	
<b>Zgodny kodek audio</b>	AAC	MP3
<b>Zgodny kodek wideo</b>	MPEG4-AVC (H.264)	MPEG4 (ISO/IEC 14496 Part.2)
<b>Przepływność</b>	10 Mb/s (MPEG4-AVC)	8 Mb/s (MPEG4)
<b>Maks. rozmiar obrazu</b>	720 × 576 pikseli	

Wersje z wyświetlaczem audio

## Informacje prawne dotyczące Apple CarPlay/Android Auto

### PODRĘCZNIK UŻYTKOWNIKA, LICENCJA/OŚWIADCZENIA ODPOWIEDZIALNOŚCI

WYKORZYSTANIE APLIKACJI APPLE CARPLAY PODLEGA ZAAKCEPTOWANYM PRZEZ UŻYTKOWNIKA WARUNKOM UŻYTKOWANIA APLIKACJI CARPLAY, BĘDĄCYMI CZĘŚCIĄ WARUNKÓW UŻYTKOWANIA SYSTEMU APPLE iOS. W PODSUMOWANIU, WARUNKI UŻYTKOWANIA APLIKACJI CARPLAY WYŁĄCZAJĄ FIRMĘ APPLE I JEJ DOSTAWCÓW USŁUG Z ODPOWIEDZIALNOŚCI ZA NIEPRAWIDŁOWE DZIAŁANIE USŁUG LUB ZAPRZESTANIE ICH ŚWIADCZENIA; ŚCIŚLE OGRANICZAJĄ POZOSTAŁE ZOBOWIĄZANIA FIRMY APPLE I JEJ DOSTAWCÓW USŁUG; OPISUJĄ RODZAJ INFORMACJI O UŻYTKOWNIKU (NP. LOKALIZACJA, PRĘDKOŚĆ I STAN POJAZDU) GROMADZONYCH I PRZECHOWYWANYCH PRZEZ FIRMĘ APPLE I JEJ DOSTAWCÓW USŁUG; ORAZ OPISUJĄ NIEKTÓRE POTENCJALNE RYZYKA ZWIĄZANE Z UŻYTKOWANIEM APLIKACJI CARPLAY, Z UWZGLĘDNIENIEM MOŻLIWEGO ROZPROSZENIA UWAGI KIEROWCY. SZCZEGÓŁOWE INFORMACJE DOTYCZĄCE WYKORZYSTANIA I ZARZĄDZANIA PRZEZ FIRMĘ APPLE DANymi PRZESŁANYMI ZA POŚREDNICTWEM APLIKACJI CARPLAY ZAWARTO W POLITYCE PRYWATNOŚCI FIRMY APPLE.

WYKORZYSTANIE APLIKACJI ANDROID AUTO PODLEGA ZAAKCEPTOWANYM PRZEZ UŻYTKOWNIKA WARUNKOM UŻYTKOWANIA APLIKACJI ANDROID AUTO, NA KTÓRE UŻYTKOWNIK MUSI WYRAZIĆ ZGODĘ W MOMENCIE POBRANIA APLIKACJI ANDROID AUTO NA TELEFON Z SYSTEMEM ANDROID. W PODSUMOWANIU, WARUNKI UŻYTKOWANIA APLIKACJI ANDROID AUTO WYŁĄCZAJĄ FIRMĘ GOOGLE I JEJ DOSTAWCÓW USŁUG Z ODPOWIEDZIALNOŚCI ZA NIEPRAWIDŁOWE DZIAŁANIE USŁUG LUB ZAPRZESTANIE ICH ŚWIADCZENIA; ŚCIŚLE OGRANICZAJĄ POZOSTAŁE ZOBOWIĄZANIA FIRMY GOOGLE I JEJ DOSTAWCÓW USŁUG; OPISUJĄ RODZAJ INFORMACJI O UŻYTKOWNIKU (NP. LOKALIZACJA, PRĘDKOŚĆ I STAN POJAZDU) GROMADZONYCH I PRZECHOWYWANYCH PRZEZ FIRMĘ GOOGLE I JEJ DOSTAWCÓW USŁUG; ORAZ OPISUJĄ NIEKTÓRE POTENCJALNE RYZYKA ZWIĄZANE Z UŻYTKOWANIEM APLIKACJI ANDROID AUTO, Z UWZGLĘDNIENIEM MOŻLIWEGO ROZPROSZENIA UWAGI KIEROWCY. SZCZEGÓŁOWE INFORMACJE DOTYCZĄCE WYKORZYSTANIA I ZARZĄDZANIA PRZEZ FIRMĘ GOOGLE DANymi PRZESŁANYMI ZA POŚREDNICTWEM APLIKACJI ANDROID AUTO ZAWARTO W POLITYCE PRYWATNOŚCI FIRMY GOOGLE.

## WYŁĄCZENIE ODPOWIEDZIALNOŚCI Z TYTUŁU GWARANCJI; OGRANICZENIA ODPOWIEDZIALNOŚCI





UŻYTKOWNIK PRZYJMUJE DO WIADOMOŚCI I AKCEPTUJE FAKT, ŻE UŻYTKOWANIE APPLE CARPLAY I ANDROID AUTO („APLIKACJI”) ODBYWA SIĘ NA JEGO WŁASNĄ ODPOWIEDZIALNOŚĆ ORAZ ŻE CAŁKOWITA ODPOWIEDZIALNOŚĆ ZWIĄZANA Z ZADOWALAJĄCĄ JAKOŚCIĄ, WYDAJNOŚCIĄ, DOKŁADNOŚCIĄ I DZIAŁANIEM LEŻY W JEGO GESTII I W MAKSYMALNYM ZAKRESIE, NA JAKI POZWALAJĄ PRZEPISY PRAWA. APLIKACJE DOSTARCZANE SĄ W STANIE „W JAKIM SĄ” I W „W JAKIM SĄ DOSTĘPNE” ZE WSZYSTKIMI SWOIMI WADAMI I BEZ ŻADNEJ DALESZEJ GWARANCJI, ZAŚ FIRMA HONDA NINIEJSZYM OŚWIADCZA, ŻE NIE PONOSI ODPOWIEDZIALNOŚCI ZA GWARANCJE I WARUNKI DOTYCZĄCE APLIKACJI USTANAWIAJĄCE ODPOWIEDZIALNOŚĆ Z TYTUŁU GWARANCJI JAKOŚCI LUB RĘKOJMI WYRAŻNEJ, DOROZUMIANEJ LUB USTAWOWEJ, W TYM MIĘDZY INNYMI WSZELKIEJ DOROZUMIANEJ GWARANCJI WARTOŚCI HANDLOWEJ, ZADOWALAJĄCEJ JAKOŚCI, PRZYDATNOŚCI DO OKREŚLONEGO CELU, DOKŁADNOŚCI, NIEZAKŁÓCZONEGO WYKORZYSTANIA ORAZ BRAKU NARUSZENIA PRAW OSÓB TRZECICH. ŻADNE USTNE LUB PISEMNE INFORMACJE LUB PORADY UDZIELONE PRZEZ FIRMĘ HONDA LUB JEJ AUTORYZOWANEGO PRZEDSTAWICIELA NIE BĘDĄ STANOWIĆ PODSTAWY GWARANCJI. PRZYKŁADOWO, ALE BEZ OGRANICZANIA SIĘ DO, FIRMA HONDA NIE UDZIELA ŻADNYCH GWARANCJI DOTYCZĄCYCH DOKŁADNOŚCI DANYCH ZAPEWNIANYCH PRZEZ APLIKACJE, TAKICH JAK DOKŁADNOŚĆ WSKAZYWANIA KIERUNKÓW, SZACOWANY CZAS PODRÓŻY, OGRANICZENIA PRĘDKOŚCI, WARUNKI DROGOWE, WIADOMOŚCI, POGODA, NATĘŻENIE RUCHU LUB INNE TREŚCI DOSTARCZANE PRZEZ FIRMY APPLE I GOOGLE, ICH FILIE LUB DOSTAWCÓW ZEWNĘTRZNYCH. FIRMA HONDA NIE UDZIELA GWARANCJI ZWIĄZANYCH Z UTRATĄ DANYCH APLIKACJI, KTÓRE MOGĄ ZOSTAĆ UTRACONE W DOWOLNYM MOMENCIE. FIRMA HONDA NIE GWARANTUJE, ŻE APLIKACJE I ŚWIADCZONE W ICH RAMACH USŁUGI BĘDĄ DOSTARCZANE PRZEZ CAŁY CZAS LUB ŻE WYBRANE BĄDŹ WSZYSTKIE USŁUGI BĘDĄ DOSTĘPNE W DANYM CZASIE LUB LOKALIZACJI. PRZYKŁADOWO, ŚWIADCZENIE USŁUG MOŻE ZOSTAĆ WSTRZYMANE BĄDŹ PRZERWANE BEZ POWIADOMIENIA NA CZAS NAPRAW, KONSERWACJI, USPRAWNIANIA ZABEZPIECZEŃ, AKTUALIZACJI ITD., W ZWIĄZKU Z CZYM USŁUGI TE MOGĄ NIE BYĆ DOSTĘPNE W REGIONIE LUB LOKALIZACJI UŻYTKOWNIKA. PONADTO UŻYTKOWNIK PRZYJMUJE DO WIADOMOŚCI, ŻE ZMIANY W TECHNOLOGIACH WYKORZYSTYWANYCH PRZEZ STRONĘ TRZECIE LUB W PRZEPISACH PRAWNYCH MOGĄ DOPROWADZIĆ DO PRZESTARZAŁOŚCI LUB UNIEMOŻLIWIĆ KORZYSTANIE Z USŁUG I APLIKACJI.

W ZAKRESIE, NA JAKI POZWALAJĄ PRZEPISY PRAWA, FIRMA HONDA I JEJ FILIE NIE PRZYJMUJĄ ODPOWIEDZIALNOŚCI ZA OBRAŻENIA CIAŁA ANI ZA ŻADNE INNE SZKODY UBOCZNE, WYMIERNE, POŚREDNIE CZY WYNIKOWE, W TYM MIĘDZY INNYMI ZWIĄZANE Z UTRATĄ ZYSKÓW LUB DANYCH, PRZERWAMI W PRZESYŁE DANYCH ORAZ INNYMI SZKODAMI I STRATAMI WYNIKAJĄCYMI Z UŻYTKOWANIA LUB NIEUMIĘJĘTNOŚCI UŻYTKOWANIA APLIKACJI LUB ZWIĄZANYCH Z NIMI INFORMACJI BEZ WZGLĘDU NA TO, W JAKI SPOŚÓB ONE ZAISTNIAŁY, A TAKŻE BEZ WZGLĘDU NA PODSTAWĘ ZOBOWIĄZAŃ (NIEZALEŻNIE OD TEGO, CZY JEST NIĄ PRAWO UMÓW, PRAWO DELIKTÓW CZY TEŻ INNA DZIEDZINA PRAWA), NAWET W PRZYPADKU, GDY FIRMA HONDA ZOSTAŁA UPREDZONA O MOŻLIWOŚCI ZAISTNIENIA TAKICH SZKÓD. NIEKTÓRE KRAJE I SYSTEMY PRAWNE NIE DOPUSZCZAJĄ WYJĄTKÓW LUB OGRANICZEŃ ZWIĄZANYCH ZE SZKODAMI, ZATEM OGRANICZENIA TE MOGĄ NIE OBOWIĄZYWAĆ W PRZYPADKU UŻYTKOWNIKA. OGRANICZENIA TE MAJĄ ZASTOSOWANIE, NAWET W PRZYPADKU, GDY POWYŻSZE ŚRODKI NAPRAWCZE NIE ODNIOŚĄ ZAMIERZONEGO SKUTKU.

## Informacje o licencjach typu Open Source

Aby uzyskać informacje na temat licencji typu Open Source, wykonać poniższą procedurę.

### Wersje z systemem audio z kolorowym wyświetlaczem

1. Nacisnąć przycisk **MENU/CLOCK**.
2. Obrócić , aby wybrać **Ustawienia**, a następnie nacisnąć .
3. Obrócić , aby wybrać **Licencja**, a następnie nacisnąć .

### Wersje z wyświetlaczem audio

1. Wybrać .
2. Wybrać **Ustawienia**.
3. Wybrać **System**.
4. Wybrać zakładkę **Inne**.
5. Wybrać **Szczeg. informacje**.
6. Wybrać **Informacje o urządzeniu**.
7. Wybrać **Informacje prawne**.
8. Wybrać **licencje typu Open Source**.

### Modele wyposażone w moduł eCall

Informacje o wolnym/otwartym oprogramowaniu

Produkt ten zawiera wolne/otwarte oprogramowanie (FOSS).

Informacje dotyczące licencji i/lub kod źródłowy oprogramowania FOSS można znaleźć pod następującym adresem internetowym.

<https://www.denso.com/global/en/opensource/tcu/honda/>

### Informacje o licencjach typu Open Source

LICENCJA: Copyright © 2001 Bob Trower, Trantor Standard Systems Inc.

Niniejszym zezwala się, bez żadnych opłat, każdej osobie, która weszła w posiadanie kopii niniejszego oprogramowania oraz przypisanej mu dokumentacji (zwanymi dalej „Oprogramowaniem”) na swobodne zarządzanie Oprogramowaniem, w tym między innymi na użytkowanie, kopiowanie, modyfikowanie, łączenie, publikowanie, dystrybuowanie, sublicencjonowanie i/ lub odsprzedawanie kopii Oprogramowania oraz udzielanie osobom, które weszły w posiadanie Oprogramowanie tych samych praw, przy spełnieniu następujących warunków:



Powyższa informacja o prawach autorskich oraz niniejsze zezwolenie winny być dołączane do każdej pełnej lub częściowej kopii Oprogramowania.

OPROGRAMOWANIE DOSTARCZANE JEST W STANIE „W JAKIM JEST”, BEZ ŻADNYCH GWARANCJI WYRAŻNYCH LUB DOROZUMIANYCH, W TYM MIĘDZY INNYMI GWARANCJI WARTOŚCI HANDLOWEJ, PRZYDATNOŚCI DO OKREŚLONEGO CELU ORAZ NIENARUSZALNOŚCI. W ŻADNYM WYPADKU AUTORZY ANI WŁAŚCICIELE PRAW AUTORSKICH NIE PONOSZĄ ODPOWIEDZIALNOŚCI ZA ROSZCZENIA, SZKODY I ZOBOWIĄZANIA (NIEZALEŻNIE OD TEGO, CZY ICH PODSTAWĄ JEST PRAWO UMÓW, PRAWO DELIKTÓW CZY TEŻ INNA DZIEDZINA PRAWA) WYNIKŁE BEZPOŚREDNIO LUB POŚREDNIO Z OPROGRAMOWANIA, JEGO UŻYTKOWANIA BĄDŹ DZIAŁANIA.

## Wersje z systemem audio z kolorowym wyświetlaczem

Użyć ekranu Audio/Informacje, aby zmienić wybrane funkcje.

### ■ Sposób zmiany ustawień osobistych

Gdy pojazd jest całkowicie zatrzymany z wyłącznikiem zapłonu w pozycji ZAPŁON \*1, nacisnąć przycisk **MENU/CLOCK**, a następnie wybrać **Ustawienia**. Aby dostosować ustawienia telefonu, należy nacisnąć przycisk , a następnie wybrać **Ustawienia telefonu**.

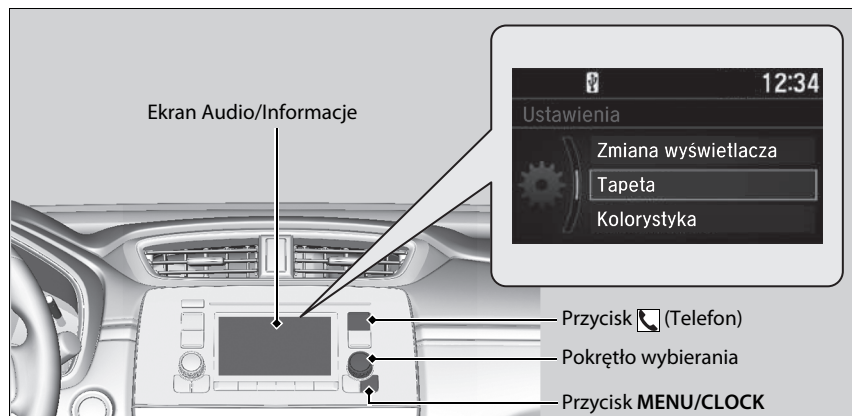

\*1: Wersje z systemem dostępu bezkluczykowego mają przycisk **ENGINE START/STOP** zamiast wyłącznika zapłonu.

## » Funkcje podlegające konfiguracji

Podczas dostosowywania ustawień osobistych:

- Pojazd musi stać nieruchomo.
- Zaciągnąć hamulec postojowy.

## » Sposób zmiany ustawień osobistych

Poniższe lampki przedstawiają sposób używania pokrętła wybierania.

Aby dokonać wyboru, obrócić .

Aby zatwierdzić, nacisnąć przycisk .

## ■ Etapy zmian ustawień osobistych

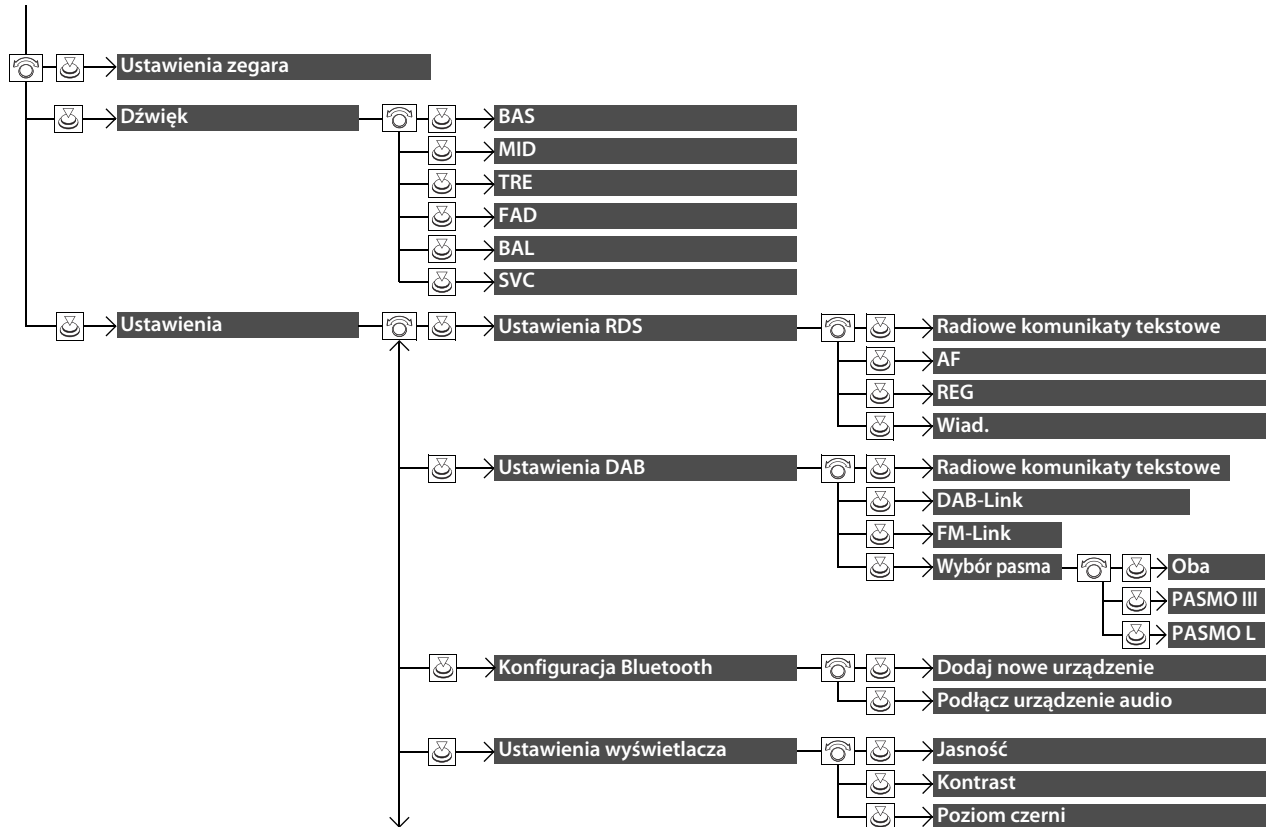

Nacisnąć przycisk MENU/CLOCK.



Funkcje

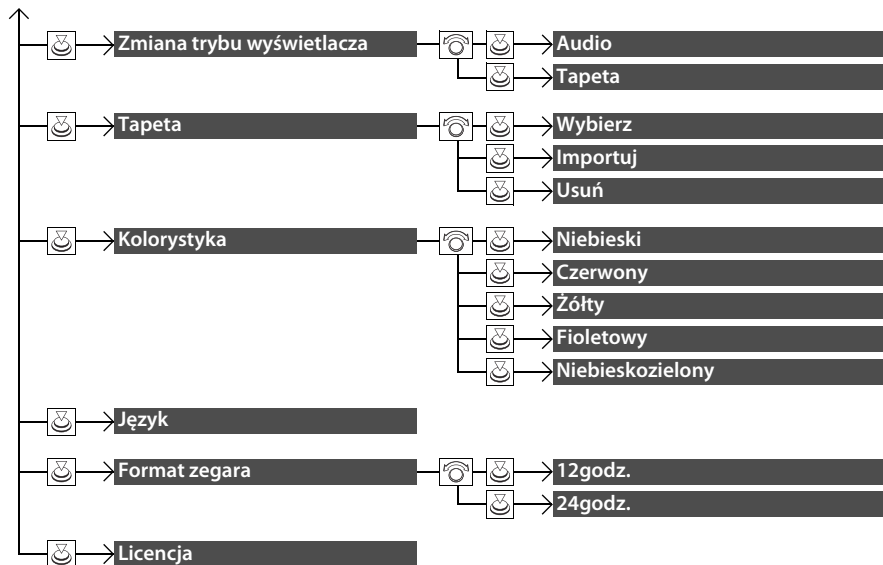



Nacisnąć przycisk  i obrócić , aby wybrać **Ustawienia telefonu**, następnie nacisnąć .

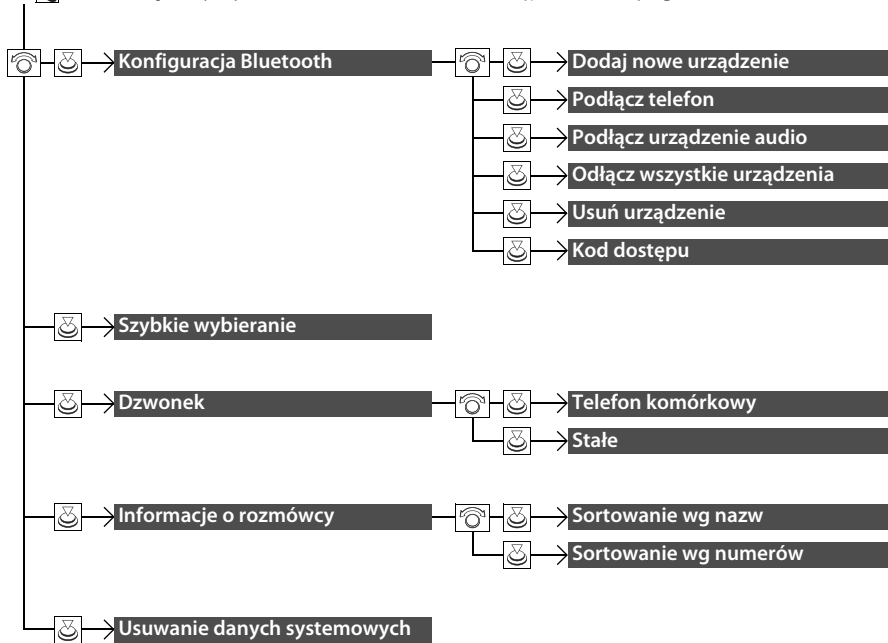

■ Wykaz ustawień osobistych

Grupa ustawień	Funkcje podlegające konfiguracji	Opis	Ustawienia podlegające konfiguracji	
<b>Ustawienia zegara</b>		Ustawienia zegara. <input checked="" type="checkbox"/> <b>Zegar</b> str. 174	—	
<b>Dźwięk</b>		Reguluje dźwięk. <input checked="" type="checkbox"/> <b>Regulacja dźwięku</b> str. 311	<b>BAS/MID/TRE/FAD/BAL/SVC</b>	
<b>Ustawienia</b>	<b>Radiowe komunikaty tekstowe</b>	Wyświetla komunikaty tekstowe wybranej stacji radiowej RDS.	<b>Wł./Wył.*1</b>	
	<b>Ustawienia RDS</b>	<b>AF</b>	Automatycznie zmienia częstotliwość tego samego programu przy wjeżdżaniu do innych regionów.	<b>Wł.*1/Wył.</b>
		<b>REG</b>	Utrzymuje częstotliwość programu regionalnego i nie dopuszcza do jej zmiany, nawet jeśli sygnał staje się coraz słabszy.	<b>Wł.*1/Wył.</b>
		<b>Wiad.</b>	Automatyczne włączanie i wyłączanie wiadomości.	<b>Wł./Wył.*1</b>
		<b>Radiowe komunikaty tekstowe</b>	Wyświetla komunikaty tekstowe wybranej stacji radiowej DAB.	<b>Wł./Wył.*1</b>
	<b>Ustawienia DAB</b>	<b>DAB-Link</b>	Umożliwia włączenie i wyłączenie funkcji automatycznego wyszukiwania tej samej stacji w Grupach i przełączanie systemu audio na tą stację.	<b>Wł.*1/Wył.</b>
		<b>FM-Link</b>	Jeżeli system znajdzie tę samą stację nadającą w paśmie FM, automatycznie zmieni pasmo.	<b>Wł.*1/Wył.</b>
		<b>Wybór pasma</b>	Wybiera określone pasma, aby zminimalizować czas aktualizacji list, i wyszukuje stację.	<b>Oba*1/PASMO III/PASMO L</b>



\*1:Ustawienia domyślne

Grupa ustawień	Funkcje podlegające konfiguracji	Opis	Ustawienia podlegające konfiguracji	
Ustawienia	<b>Konfiguracja Bluetooth</b>			
	<b>Dodaj nowe urządzenie</b>	Paruje nowy telefon z zestawem głośnomówiącym, edytuje i usuwa sparowany telefon oraz tworzy kod dla sparowanego telefonu.  <b>TEL Setup</b> str. 442	—	
	<b>Podłącz urządzenie audio</b>	Umożliwia podłączenie, odłączenie lub sparowanie urządzenia audio <i>Bluetooth</i> ® z zestawem głośnomówiącym.	—	
	<b>Ustawienia wyświetlacza</b>	<b>Jasność</b>	Zmienia jasność ekranu Audio/Informacje.	—
		<b>Kontrast</b>	Zmienia kontrast ekranu Audio/Informacje.	—
<b>Poziom czerni</b>		Zmienia poziom czerni ekranu Audio/Informacje.	—	
<b>Zmiana trybu wyświetlacza</b>	Zmienia typ wyświetlacza.	<b>Audio<sup>*1</sup>/Tapeta</b>		

\*1:Ustawienia domyślne

Grupa ustawień	Funkcje podlegające konfiguracji	Opis	Ustawienia podlegające konfiguracji	
Ustawienia	Tapeta	Wybierz	Zmienia typ tapety.	Zegar <sup>*1</sup> /Obraz 1/Obraz 2/ Obraz 3
		Import	Importuje plik obrazu dla nowej tapety. ➤ <b>Ustawienia tapety</b> str. 309	—
		Usuń	Usuwa plik obrazu dla tapety.	Obraz 1/Obraz 2/Obraz 3
	Kolorystyka	Zmienia kolor tła ekranu Audio/Informacje.	Niebieski <sup>*1</sup> /Czerwony/ Bursztynowy/Fioletowy/ Niebieskozielony	
	Język	Zmienia język wyświetlania.	Angielski (Wielka Brytania) <sup>*1</sup> lub Turecki <sup>*1</sup> : Inne opcje języków do wyboru są widoczne na ekranie.	
	Format zegara	Umożliwia zmianę formatu zegara (12- lub 24-godzinny).	12godz. <sup>*1</sup> /24godz.	
	Licencja	Wyświetla informacje prawne.	—	

\*1: Ustawienia domyślne



Grupa ustawień	Funkcje podlegające konfiguracji	Opis	Ustawienia podlegające konfiguracji	
Konfiguracja telefonu	<b>Dodaj nowe urządzenie</b>	Paruje nowy telefon z HFT.  <b>TEL Setup</b> str. 442	—	
	<b>Podłącz telefon</b>	Paruje nowy telefon lub łączy sparowany telefon z HFT.  <b>TEL Setup</b> str. 442	—	
	<b>Konfiguracja Bluetooth</b>	<b>Podłącz urządzenie audio</b>	Podłącza urządzenia audio <i>Bluetooth</i> <sup>®</sup> do zestawu głośnomówiącego.	—
	<b>Odłącz wszystkie urządzenia</b>	Odłącza sparowany telefon od HFT.	—	
	<b>Usuń urządzenie</b>	Usuwa uprzednio sparowany telefon.	—	
	<b>Kod dostępu</b>	Wprowadza i zmienia kodu dla sparowanego telefonu.	—	
	<b>Szybkie wybieranie</b>	Edytuje, dodaje lub usuwa wpisy szybkiego wybierania.  <b>Szybkie wybieranie</b> str. 450	—	
	<b>Dzwonek</b>	Umożliwia wybór dźwięku dzwonka.	<b>Telefon komórkowy</b> <sup>*1</sup> / <b>Stały</b>	
	<b>Informacje o rozmówcy</b>	Segreguje listę osób dzwoniących według nazwy dzwoniącej osoby lub numeru telefonu.	<b>Priorytet nazwy</b> <sup>*1</sup> / <b>Numer priorytet</b>	
	<b>Usuwanie danych systemowych</b>	Anuluje/Zeruje wszystkie zmodyfikowane parametry w grupie ustawień <b>Konfiguracja telefonu</b> .	—	

\*1:Ustawienia domyślne

## Wersje z wyświetlaczem audio

Użyć ekranu Audio/Informacje, aby zmienić wybrane funkcje.

### ■ Sposób zmiany ustawień osobistych

Gdy pojazd stoi nieruchomo i wyłącznik zapłonu znajduje się w położeniu ZAPŁON \*, wybrać  i **Ustawienia**, a następnie wybrać odpowiednią pozycję.

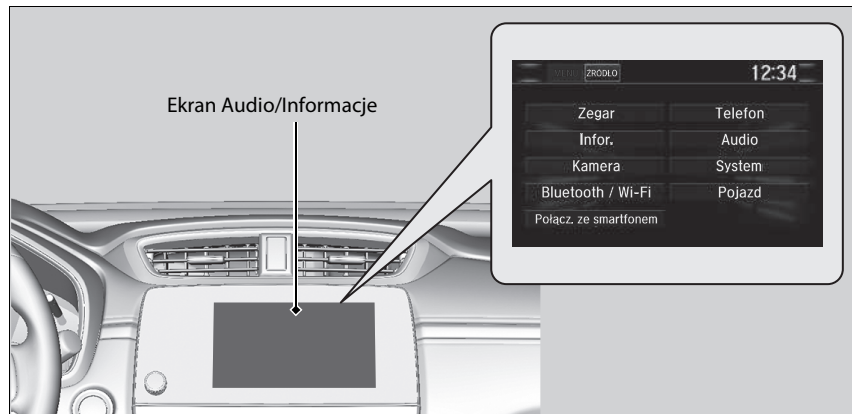

\*1: Wersje z systemem dostępu bezkluczykowego mają przycisk **ENGINE START/STOP** zamiast wyłącznika zapłonu.

## » Funkcje podlegające konfiguracji

Podczas dostosowywania ustawień osobistych:

- Pojazd musi stać nieruchomo.

### Wersje z bezstopniową skrzynią biegów

- Ustawić dźwignię zmiany biegów w położeniu **P**.

### Wersje z ręczną skrzynią biegów

- Zaciągnąć hamulec postojowy.

Szczegółowe informacje na temat funkcji podlegających konfiguracji znajdują się w części poniżej.

➤ **Etapy zmian ustawień osobistych** str. 409

➤ **Wykaz ustawień osobistych** str. 417

## ■ Etapy zmian ustawień osobistych

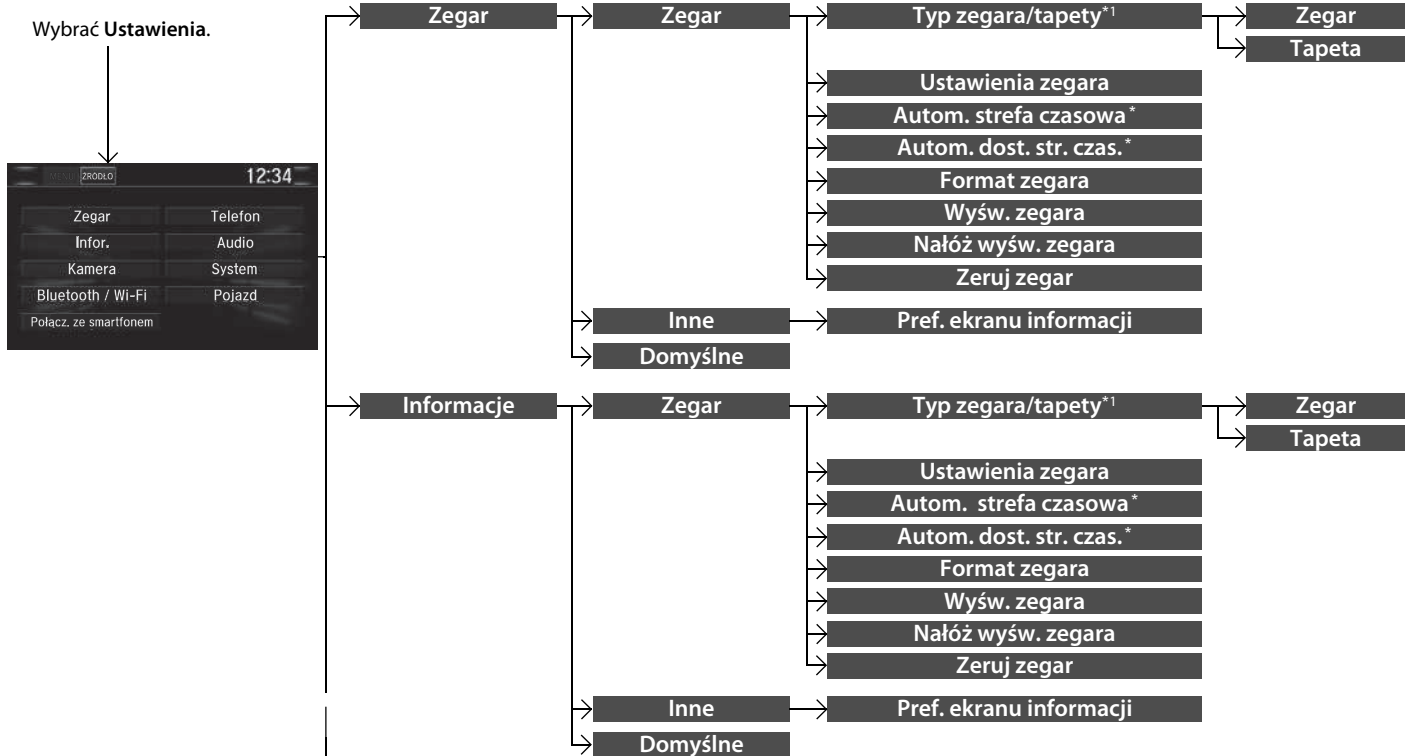

Funkcje

\*1: **Typ zegara** pojawia się po zmianie wyglądu interfejsu ekranu.

\* Niedostępne w niektórych wersjach



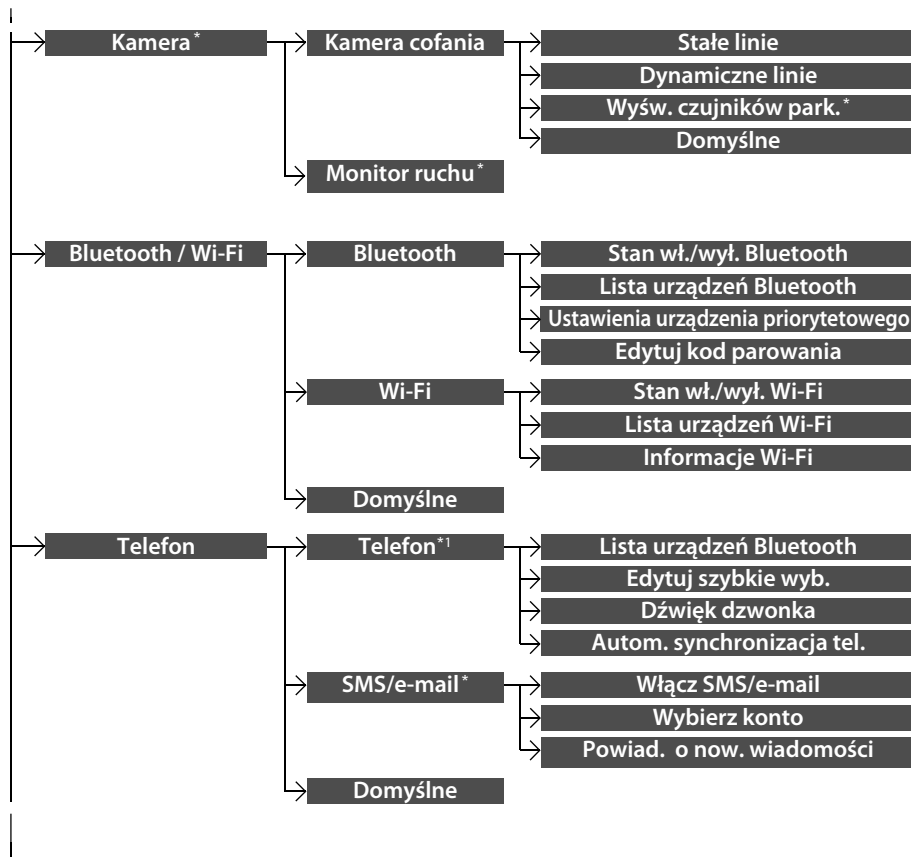

\*1 : Zakładka **Telefon** jest wyświetlana w zależności od modelu.

\* Niedostępne w niektórych wersjach

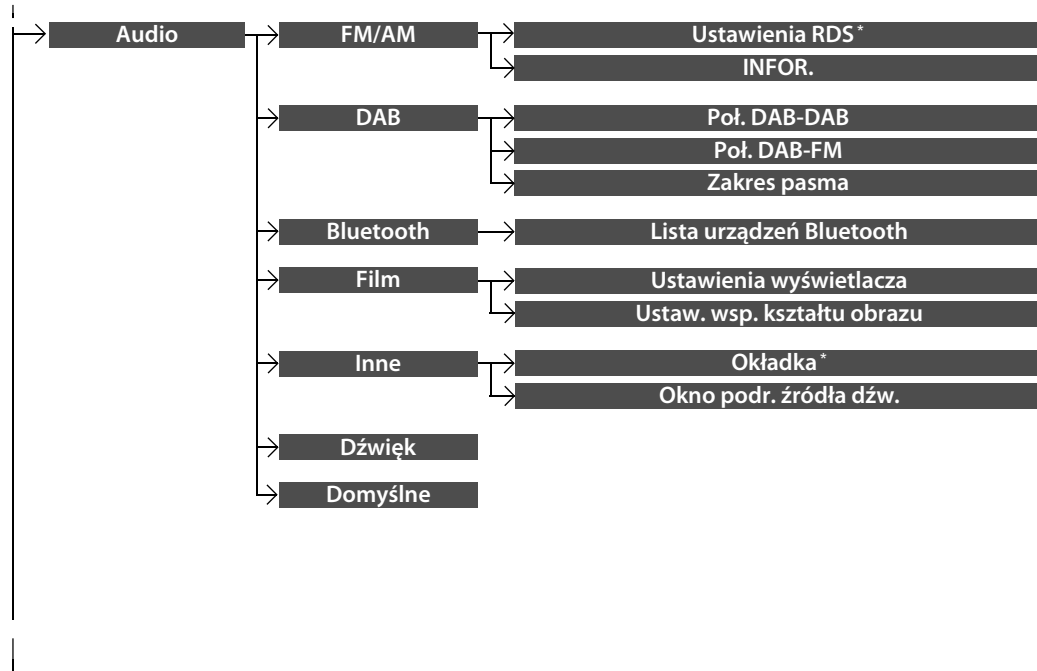

\* Niedostępne w niektórych wersjach

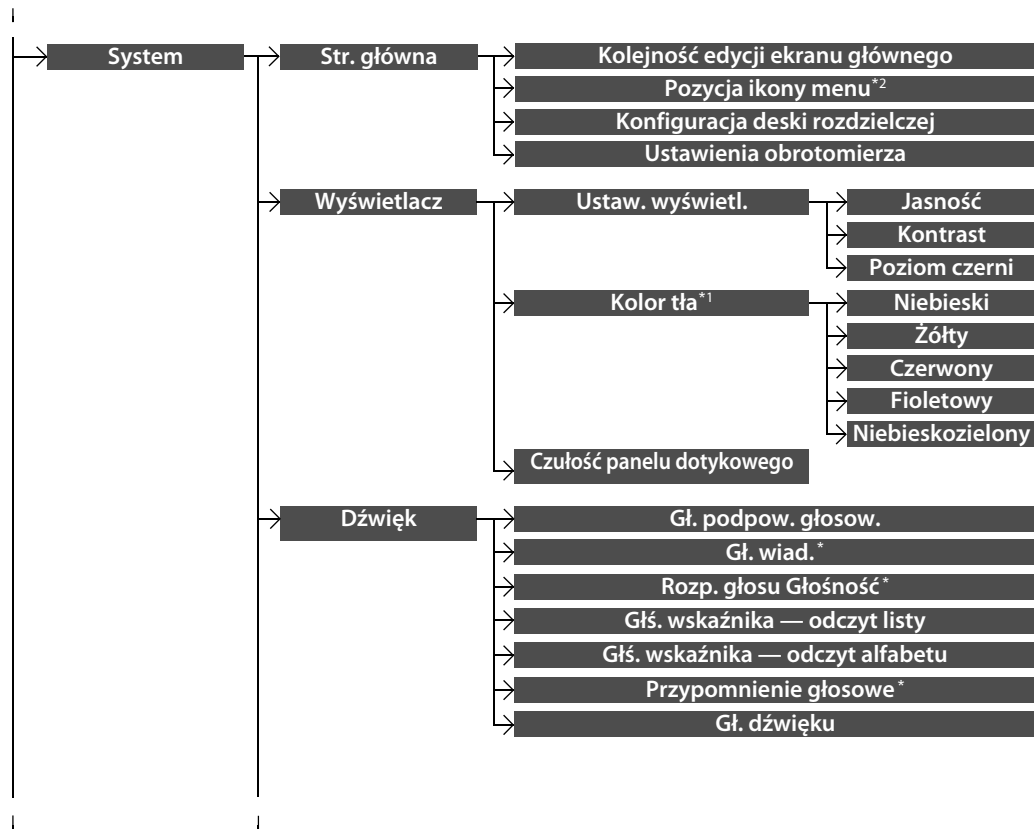

\*1 : Nie pojawia się po zmianie wyglądu interfejsu ekranu.

\*2 : Pojawia się tylko po zmianie wyglądu interfejsu ekranu.

\* Niedostępne w niektórych wersjach

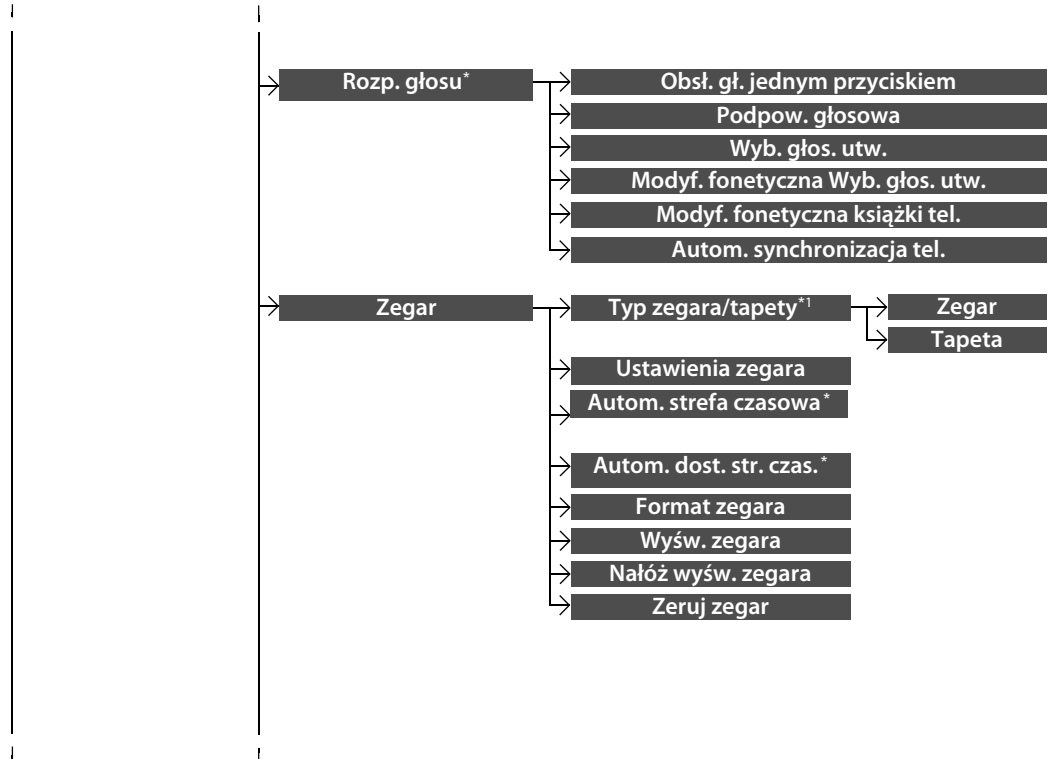

\*1: **Typ zegara** pojawia się po zmianie wyglądu interfejsu ekranu.

\* Niedostępne w niektórych wersjach

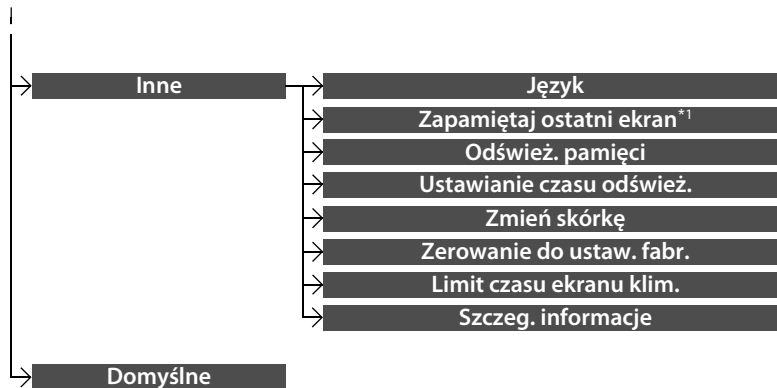

\*1 : Nie pojawia się po zmianie wyglądu interfejsu ekranu.

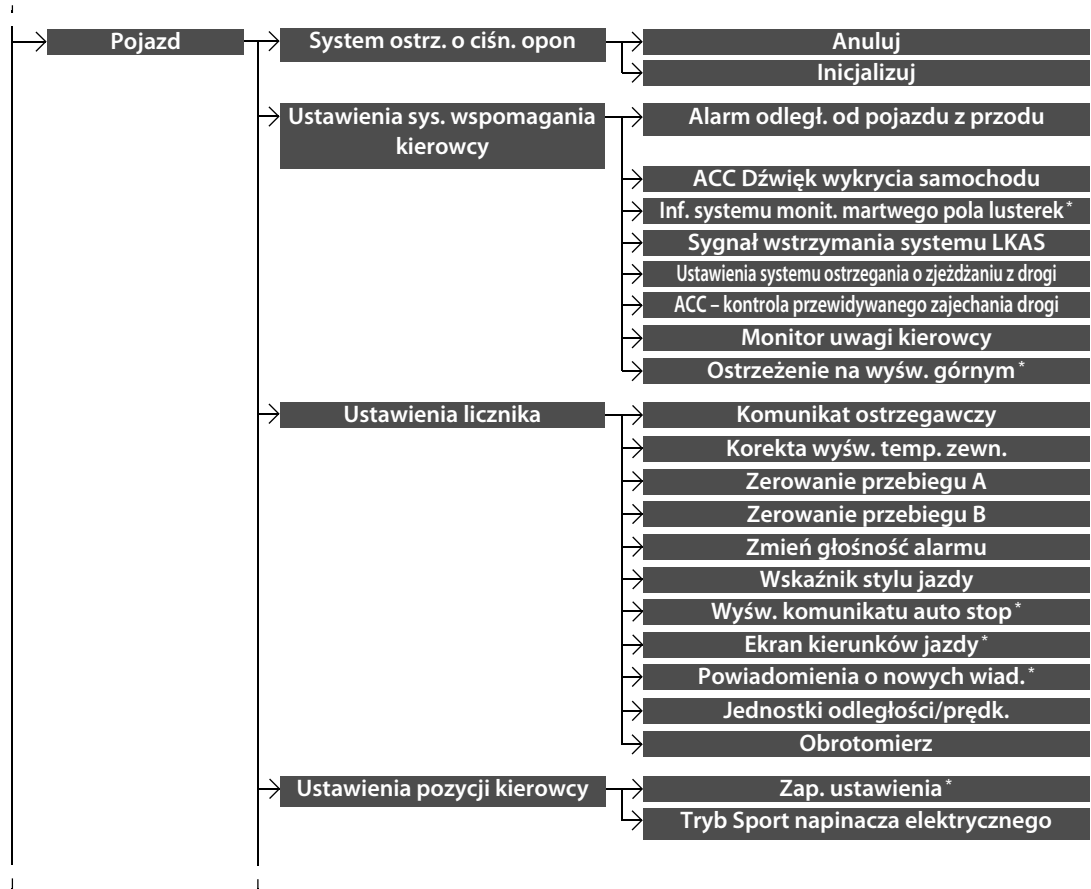

Funkcje

\* Niedostępne w niektórych wersjach

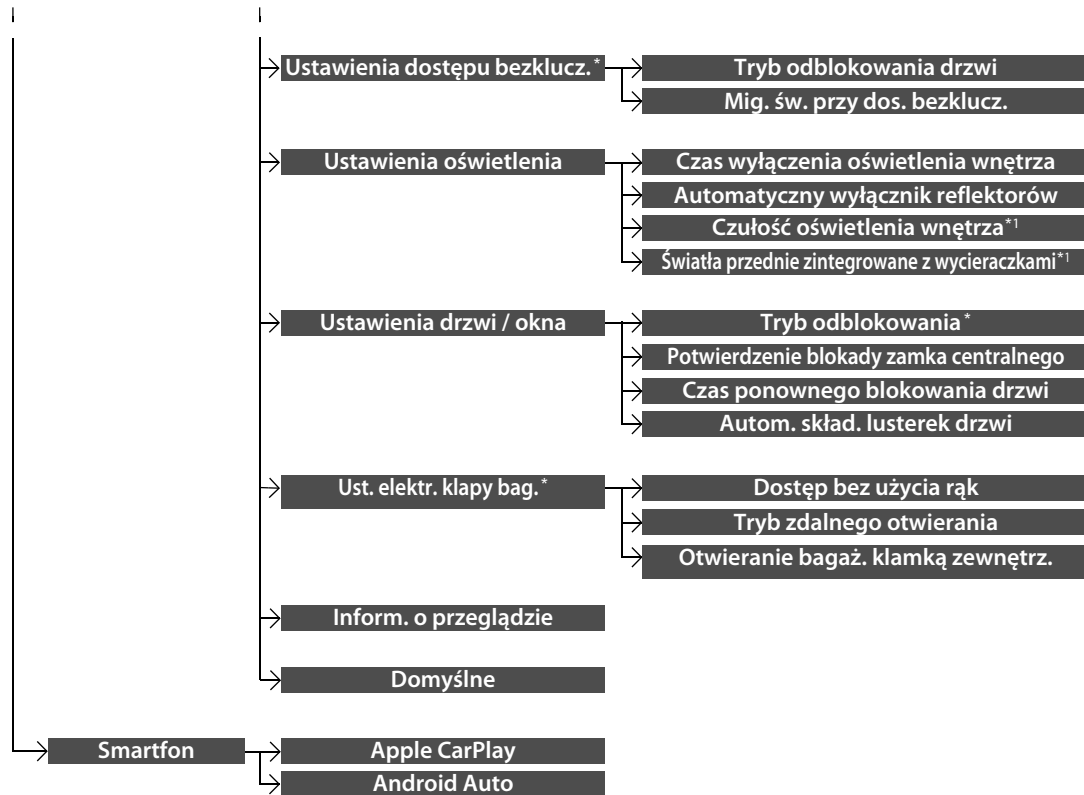

\*1: W związku z tym, że ten zwrot jest wyświetlany w różnych postaciach w zależności od modelu, w niniejszej instrukcji obsługi może być inny niż na ekranie.

\* Niedostępne w niektórych wersjach

■ Wykaz ustawień osobistych

Grupa ustawień	Funkcje podlegające konfiguracji	Opis	Ustawienia podlegające konfiguracji				
Zegar	<table border="1"> <tr> <td>Typ zegara/tapety<sup>*1/</sup></td> <td>Zegar</td> </tr> <tr> <td>Typ zegara<sup>*2</sup></td> <td>Tapeta</td> </tr> </table>	Typ zegara/tapety <sup>*1/</sup>	Zegar	Typ zegara <sup>*2</sup>	Tapeta	Patrz <b>Informacje</b> na str. 418	
	Typ zegara/tapety <sup>*1/</sup>	Zegar					
	Typ zegara <sup>*2</sup>	Tapeta					
	Ustawienia zegara						
	Autom. strefa czasowa <sup>*</sup>						
	Autom. dost. str. czas. <sup>*</sup>						
	Format zegara						
	Wyśw. zegara						
	Nałóż wyśw. zegara						
	Zeruj zegar						
Inne	<table border="1"> <tr> <td>Prof. ekranu informacji</td> <td></td> </tr> </table>	Prof. ekranu informacji					
Prof. ekranu informacji							
Domyślne	Anuluje/Zeruje wszystkie zmodyfikowane parametry w grupie ustawień <b>Zegar</b> .	<b>Tak/Nie</b>					

\*1: Nie pojawia się po zmianie wyglądu interfejsu ekranu.  
 \*2: Pojawia się tylko po zmianie wyglądu interfejsu ekranu.



Grupa ustawień	Funkcje podlegające konfiguracji	Opis	Ustawienia podlegające konfiguracji	
Informacje	Zegar	<b>Typ zegara/ tapety<sup>2</sup>/Typ zegara<sup>3</sup></b>	<p><b>Zegar</b> Zmienia typ zegara.</p> <hr/> <p><b>Tapeta</b></p> <ul style="list-style-type: none"> <li>• Zmienia typ tapety.</li> <li>• Importuje plik obrazu dla nowej tapety.</li> <li>• Usuwa plik obrazu dla tapety.</li> </ul>	<b>Analogowy/ Cyfrowy<sup>*1</sup>/Mały cyfrowy/Wył.</b>
		<b>Ustawienia zegara</b>	Ustawia zegar.	—
		<b>Autom. strefa czasowa<sup>*</sup></b>	Automatycznie ustawia zegar podczas jazdy przez różne strefy czasowe.	<b>Wł.<sup>*1</sup>/Wył.</b>
		<b>Autom. dostr. str czas.<sup>*</sup></b>	Wybrać <b>Wł.</b> , aby układ GPS automatycznie ustawiał czas letni i zimowy. Wybrać <b>Wył.</b> , aby anulować tę funkcję.	<b>Wł.<sup>*1</sup>/Wył.</b>
		<b>Format zegara</b>	Umożliwia zmianę formatu zegara (12- lub 24-godzinny).	<b>12godz.<sup>*1</sup>/24godz.</b>



\*1: Ustawienia domyślne

\*2: Nie pojawia się po zmianie wyglądu interfejsu ekranu.



\*3: Pojawia się tylko po zmianie wyglądu interfejsu ekranu.

Grupa ustawień	Funkcje podlegające konfiguracji	Opis	Ustawienia podlegające konfiguracji	
Informacje	<b>Wyśw. zegara</b>	Umożliwia wyświetlenie lub schowanie zegara.	<b>Wł.*<sup>1</sup>/Wył.</b>	
	<b>Zegar</b>	<b>Nałóż wyśw. zegara</b>	Zmienia lokalizację wyświetlanego zegara.	<b>Prawy górny*<sup>1</sup>/Lewy górny/Prawy dolny/Lewy dolny/Wył.</b>
		<b>Zeruj zegar</b>	Przywraca domyślne fabryczne ustawienia zegara.	<b>Tak/Nie</b>
	<b>Inne</b>	<b>Pref. ekranu informacji</b>	Zaznacza górne menu w przypadku naciśnięcia przycisku  (wyświetlanie/informacje).	<b>Ekr. gł. inf./Menu inf.*<sup>1</sup>/Wył.</b>
			<ul style="list-style-type: none"> <li>• <b>Ekr. gł. inf.</b> – pojawia się pomniejszone menu.</li> <li>• <b>Menu inf.</b> – pojawia się pełne menu.</li> <li>• <b>Wył.</b> – menu nie pojawia się.</li> </ul>	
<b>Domyślne</b>		Anuluje/Zeruje wszystkie zmodyfikowane parametry w grupie ustawień <b>Informacje</b> .	<b>Tak/Nie</b>	



\* 1: Ustawienia domyślne

Grupa ustawień	Funkcje podlegające konfiguracji	Opis	Ustawienia podlegające konfiguracji	
Kamera*	Kamera cofania	<b>Stałe linie</b>	Umożliwia wyświetlanie stałych linii pomocniczych na wyświetlaczu kamery cofania.  <b>Wielofunkcyjna kamera cofania</b> * str. 648	<b>Wł.*<sup>1</sup>/Wył.</b>
		<b>Dynamiczne linie</b>	Umożliwia dostosowanie linii pomocniczych do ruchów kierownicy.  <b>Wielofunkcyjna kamera cofania</b> * str. 648	<b>Wł.*<sup>1</sup>/Wył.</b>
		<b>Wyśw. czujników park.*</b>	Umożliwia wybranie włączenia wyświetlacza czujników parkowania.	<b>Normalny kąt/Widok dzielony</b> * <sup>1</sup>
		<b>Domyślne</b>	Anuluje/Zeruje wszystkie zmodyfikowane parametry w grupie ustawień <b>Kamery cofania</b> .	<b>Tak/Nie</b>
	<b>Monitor ruchu*</b>	<b>Monitor ruchu</b>	Umożliwia włączenie lub wyłączenie systemu monitorowania ruchu poprzecznego.	<b>Wł.*<sup>1</sup>/Wył.</b>

\*1:Ustawienia domyślne

Grupa ustawień	Funkcje podlegające konfiguracji	Opis	Ustawienia podlegające konfiguracji	
Bluetooth / Wi-Fi	<b>Stan wł./wył. Bluetooth</b>	Zmiany w stanie łączności <i>Bluetooth</i> <sup>®</sup> .	<b>Wł.*1/Wył.</b>	
	<b>Lista urządzeń Bluetooth</b>	Paruje nowy telefon z zestawem głośnomówiącym, edytuje lub usuwa sparowany telefon.  <b>TEL Setup</b> str. 465	—	
	<b>Bluetooth</b>	<b>Ustawienia urządzenia priorytetowego</b>	Umożliwia włączanie i wyłączenie funkcji automatycznego nawiązywania połączenia z urządzeniem <i>Bluetooth</i> <sup>®</sup> , któremu został przypisany priorytet.	<b>Wł.*1/Wył.</b>
		<b>Audio</b>	Wybiera urządzenie priorytetowe zamiast innego sparowanego urządzenia audio.	—
		<b>Telefon</b>	Umożliwia wybór urządzenia priorytetowego zamiast innego sparowanego telefonu.	—
		<b>Edytuj kod parowania</b>	Umożliwia edycję kodu parowania.  <b>Aby zmienić ustawienie kodu parowania</b> str. 466	<b>Losowo/Ustalone*1</b>
	<b>Wi-Fi</b>	<b>Stan wł./wył. Wi-Fi</b>	Zmienia tryb sieci Wi-Fi.	<b>Wł./Wył.*1</b>
		<b>Lista urządzeń Wi-Fi</b>	Podłącza, odłącza lub usuwa urządzenie Wi-Fi.	—
		<b>Informacje Wi-Fi</b>	Wyświetla informacje Wi-Fi modułu głównego.	—
	<b>Domyślne</b>		Anuluje/Resetuje wszystkie zmodyfikowane parametry w grupie ustawień <b>Bluetooth / Wi-Fi</b> .	<b>Tak/Nie</b>

\*1:Ustawienia domyślne

Grupa ustawień	Funkcje podlegające konfiguracji	Opis	Ustawienia podlegające konfiguracji
Telefon	<b>Lista urządzeń Bluetooth</b>	Paruje nowy telefon z zestawem głośnomówiącym, podłącza lub usuwa sparowany telefon.  <b>TEL Setup</b> str. 465	—
	<b>Edytuj szybkie wyb.</b>	Edytuje, dodaje lub usuwa wpisy szybkiego wybierania.  <b>Szybkie wybieranie</b> str. 471	—
	<b>Dźwięk dzwonka</b>	Umożliwia wybór dźwięku dzwonka.	<b>Ustalony/Telefon kom.</b> <sup>*1</sup>
	<b>Autom. synchronizacja tel.</b>	Ustawia automatyczny import danych z książki telefonicznej i historii połączeń po skojarzeniu telefonu z zestawem głośnomówiącym.	<b>Wł.*1/Wył.</b>
	<b>Włącz SMS/e-mail</b>	Włącza i wyłącza funkcję wiadomości SMS/e-mail.	<b>Wł.*1/Wył.</b>
	<b>Wybierz konto</b>	Wybiera konto wiadomości tekstowych lub e-mail.	—
	<b>Powiad. o now. wiadomości</b>	Pozwala określić, czy po odebraniu wiadomości SMS/e-mail przez zestaw głośnomówiący na ekranie ma pojawić się powiadomienie.	<b>Wł./Wył.</b>
<b>Domyślne</b>	Anuluje/Zeruje wszystkie zmodyfikowane parametry w grupie ustawień <b>Telefon</b> .	<b>Tak/Nie</b>	

\*1: Ustawienia domyślne

\*2: Zakładka **Telefon** jest wyświetlana w zależności od modelu.

Grupa ustawień	Funkcje podlegające konfiguracji	Opis	Ustawienia podlegające konfiguracji
Audio	<b>Tryb radia FM/AM</b> <b>FM/AM</b>	<b>Informacje TA</b> Włącza i wyłącza wyświetlanie informacji o ruchu drogowym.	<b>Wł./Wył.*1</b>
		<b>Wiadomości</b> Automatyczne włączanie i wyłączenie wiadomości.	<b>Wł./Wył.*1</b>
		<b>REG</b> Włącza się i wyłącza w celu utrzymania tej samej stacji w danym regionie nawet jeśli sygnał słabnie.	<b>Wł.*1/Wył.</b>
		<b>AF</b> Automatyczna zmiana częstotliwości danej stacji, aby dopasować sygnał i częstotliwość do danego regionu.	<b>Wł.*1/Wył.</b>
		<b>INFOR. RDS*</b> Włącza i wyłącza wyświetlanie informacji RDS.	<b>Wł.*1/Wył.</b>
	<b>Tryb DAB</b> <b>DAB</b>	<b>Poł. DAB-DAB</b> Umożliwia włączenie i wyłączenie funkcji automatycznego wyszukiwania tej samej stacji w Grupach i przełączanie systemu audio na tą stację.	<b>Wł.*1/Wył.</b>
		<b>Poł. DAB-FM</b> Jeżeli system znajdzie tę samą stację nadającą w paśmie FM, automatycznie zmieni pasmo.	<b>Wł.*1/Wył.</b>
		<b>Zakres pasma</b> Wybiera określone pasma, aby zminimalizować czas aktualizacji list i wyszukuje stację.	<b>OBA*1/PASMO III/PASMO L</b>
	<b>Tryb Bluetooth®</b> <b>Bluetooth</b>	<b>Lista urządzeń Bluetooth</b> Paruje nowy telefon z zestawem głośnomówiącym, edytuje lub usuwa sparowany telefon.  <b>TEL Setup</b> str. 465	—

\*1:Ustawienia domyślne

\* Niedostępne w niektórych wersjach

Grupa ustawień	Funkcje podlegające konfiguracji		Opis	Ustawienia podlegające konfiguracji
Film	Ustawienia wyświetlacza	Jasność	Patrz <b>System</b> na str. 425	
		Kontrast		
		Poziom czerni		
		Kolor		
Audio	Ustaw. wsp. kształtu obrazu	Kolor	Zmienia kolor ekranu Audio/Informacje.	—
		Odcień	Zmienia odcień ekranu Audio/Informacje.	—
		Umożliwia wybór trybu wyświetlania i zmianę proporcji ekranu: <b>Oryginalny, Normalny, Pełny i Powiększenie.</b>		<b>Oryginalnie/Normalny*1/Pełna/Powiększ</b>
		Inne		
Inne	[Wybrane media] <b>Okładka*</b>	Włącza i wyłącza funkcję wyświetlania okładek płyt.	<b>Wł.*1/Wył.</b>	
	<b>Okno podr. źródła dźw.</b>	Określa, czy lista dostępnych źródeł audio jest wyświetlana po wybraniu opcji <b>Audio</b> na stronie głównej.	<b>Wł./Wył.*1</b>	
<b>Dźwięk</b>			Dostosowuje ustawienia dźwięku emitowanego przez głośniki systemu audio.  <b>Regulacja dźwięku</b> str. 353	—
<b>Domyślne</b>			Anuluje/Zeruje wszystkie zmodyfikowane parametry w grupie ustawień <b>Audio</b> .	<b>Tak/Nie</b>

\*1:Ustawienia domyślne

Grupa ustawień	Funkcje podlegające konfiguracji		Opis	Ustawienia podlegające konfiguracji
System	Str. główna	<b>Kolejność edycji ekranu głównego</b>	Zmiana układu ikon na stronie głównej.	—
		<b>Pozycja ikony menu<sup>*2</sup></b>	Zmienia pozycję ikon menu na ekranach <b>Audio, Telefon i Infor.</b>	—
		<b>Konfiguracja deski rozdzielczej</b>	Zmienia układ ikon ekranu <b>Deska rozdzielcza.</b>	—
		<b>Ustawienia obrotomierza</b>	Włącza i wyłącza funkcję wyświetlania obrotomierza.	<b>Wł.*1/Wył.</b>
Wyświetlacz	Ustaw. wyświetl.	<b>Jasność</b>	Zmienia jasność ekranu Audio/Informacje.	—
		<b>Kontrast</b>	Zmienia kontrast ekranu Audio/Informacje.	—
		<b>Poziom czerni</b>	Zmienia poziom czerni ekranu Audio/Informacje.	—

\*1: Ustawienia domyślne



\*2: Pojawia się tylko po zmianie wyglądu interfejsu ekranu.



Grupa ustawień	Funkcje podlegające konfiguracji	Opis	Ustawienia podlegające konfiguracji
System	Wyświetlacz	Kolor tła* <sup>2</sup>	Zmienia kolor tła ekranu Audio/Informacje. <b>Niebieski*<sup>1</sup>/ Bursztynowy/ Czerwony/Fioletowy/ Niebieskozielony</b>
		Czułość panelu dotykowego	Ustawia czułość panelu ekranu dotykowego. <b>Wysoka/Niska*<sup>1</sup></b>
	Dźwięk	Gł. podpow. głosow.	Zmienia poziom głośności. Ustawia poziom głośności wskazówek głosowych systemu nawigacji. <b>0~6*<sup>1</sup>~11</b>
		Gł. wiad. SMS*	Zmienia głośność odczytu wiadomości SMS/e-mail. <b>1~6*<sup>1</sup>~11</b>
		Rozp. głosu Głośność*	Zmienia głośność podpowiedzi głosowych. <b>1~6*<sup>1</sup>~11</b>
		Gł. wskaźnika — odczyt listy	Zmienia głośność odczytywania listy. <b>0~6*<sup>1</sup>~11</b>
		Gł. wskaźnika — odczyt alfabetu	Zmienia głośność odczytywanego alfabetu. <b>0~6*<sup>1</sup>~11</b>
		Przypomnienie głosowe*	Włącza i wyłącza funkcję przypomnień głosowych. <b>Wł.*<sup>1</sup>/Wył.</b>
Gł. dźwięku	Zmienia poziom głośności sygnału dźwiękowego. <b>Wył./1/2*<sup>1</sup>/3</b>		

\*1: Ustawienia domyślne

\*2: Nie pojawia się po zmianie wyglądu interfejsu ekranu.

Grupa ustawień	Funkcje podlegające konfiguracji	Opis	Ustawienia podlegające konfiguracji	
System	Rozp. głosu*	<b>Obsł. gł. jednym przyciskiem</b>	Zmienia ustawienie działania przycisku  (Mów) podczas sterowania głosem.	Wł.* <sup>1</sup> /Wył.
		<b>Podpow. głosowa</b>	Włącza i wyłącza funkcję poleceń głosowych.	Wł.* <sup>1</sup> /Wył.
		<b>Wyb. głos. utw.</b>	Włącza i wyłącza funkcję Song By Voice™.	Wł.* <sup>1</sup> /Wył.
		<b>Modyf. fonetyczna Wyb. głos. utw.</b>	Modyfikuje polecenie głosowe dla muzyki zapisanej w systemie lub w urządzeniu iPod/iPhone.  <b>Modyfikacja fonetyczna</b> str. 371	—
		<b>Modyf. fonetyczna książki tel.</b>	Zmienia polecenie głosowe dla książki telefonicznej.  <b>Modyf. fonetyczna książki tel.*</b> str. 474	—
		<b>Autom. synchronizacja tel.</b>	Ustawia automatyczny import danych z książki telefonicznej i historii połączeń po sparowaniu telefonu z zestawem głośnomówiącym.	Wł./Wył.

\* 1: Ustawienia domyślne

Grupa ustawień	Funkcje podlegające konfiguracji	Opis	Ustawienia podlegające konfiguracji																				
System	<table border="0"> <tr> <td rowspan="2">Zegar</td> <td>Typ zegara/tapety<sup>*1/</sup></td> <td>Zegar</td> <td rowspan="8">Patrz <b>Informacje</b> na str. 418</td> </tr> <tr> <td>Typ zegara<sup>*2</sup></td> <td>Tapeta</td> </tr> <tr> <td colspan="2">Ustawienia zegara</td> </tr> <tr> <td colspan="2">Automatyczne ustawianie strefy czasowej*</td> </tr> <tr> <td colspan="2">Automatyczny czas letni*</td> </tr> <tr> <td colspan="2">Format zegara</td> </tr> <tr> <td colspan="2">Wyświetlacz zegara</td> </tr> <tr> <td colspan="2">Nałóż wyśw. zegara</td> </tr> <tr> <td colspan="2">Zerowanie zegara</td> </tr> </table>	Zegar	Typ zegara/tapety <sup>*1/</sup>	Zegar	Patrz <b>Informacje</b> na str. 418	Typ zegara <sup>*2</sup>	Tapeta	Ustawienia zegara		Automatyczne ustawianie strefy czasowej*		Automatyczny czas letni*		Format zegara		Wyświetlacz zegara		Nałóż wyśw. zegara		Zerowanie zegara			
	Zegar		Typ zegara/tapety <sup>*1/</sup>	Zegar		Patrz <b>Informacje</b> na str. 418																	
		Typ zegara <sup>*2</sup>	Tapeta																				
	Ustawienia zegara																						
	Automatyczne ustawianie strefy czasowej*																						
	Automatyczny czas letni*																						
	Format zegara																						
	Wyświetlacz zegara																						
Nałóż wyśw. zegara																							
Zerowanie zegara																							

\*1: Nie pojawia się po zmianie wyglądu interfejsu ekranu.

\*2: Pojawia się tylko po zmianie wyglądu interfejsu ekranu.

Grupa ustawień	Funkcje podlegające konfiguracji	Opis	Ustawienia podlegające konfiguracji
System	<b>Język</b>	Zmienia język wyświetlania.	<b>Angielski</b> (Wielka Brytania)* <sup>1</sup> lub <b>Turecki</b> * <sup>1</sup> : Inne opcje języków do wyboru są widoczne na ekranie.
	<b>Zapamiętaj ostatni ekran</b> * <sup>2</sup>	Umożliwia określenie, czy urządzenie ma zapamiętywać ostatni wyświetlany ekran.	<b>Wł./Wył.</b> * <sup>1</sup>
	<b>Odśwież. pamięci</b>	Automatycznie włącza system audio i wznawia proces fragmentowania pamięci po wybraniu trybu zasilania <b>POJAZD WYŁĄCZONY (BLOKADA)</b> .	<b>Wł.*<sup>1</sup>/Wył.</b>
	<b>Inne</b> <b>Ustawianie czasu odśwież.</b>	Ustawia czas dla <b>Odświeżanie pamięci</b> .	—
	<b>Zmień skórkę</b>	Zmienia wygląd interfejsu ekranowego.	<b>Tak/Nie</b>
	<b>Zerowanie do ustaw. fabr.</b>	Przywraca domyślne fabryczne wszystkich parametrów.  <b>Domyślne ustawienia wszystkich parametrów</b> str. 435	<b>Tak/Nie</b>
	<b>Limit czasu ekranu klim.</b>	Zmienia czas wyświetlania ekranu klimatyzacji automatycznej po naciśnięciu przycisku <b>CLIMATE</b> .	<b>Nigdy/5 sekund/ 10 sekund</b> * <sup>1</sup> / <b>20 sekund</b>
	<b>Szczeg. informacje</b>	Wyświetla szczegółowe informacje na temat modułu głównego i systemu operacyjnego.	—
<b>Domyślne</b>	Anuluje/zeruje wszystkie zmodyfikowane parametry w grupie ustawień <b>System</b> .	<b>Tak/Nie</b>	

\*1: Ustawienia domyślne

\*2: Nie pojawia się po zmianie wyglądu interfejsu ekranu.

Grupa ustawień	Funkcje podlegające konfiguracji	Opis	Ustawienia podlegające konfiguracji	
Pojazd	Ustawienia sys. wspomagania kierowcy	<b>System ostrz. o ciśn. opon</b>	Włącza system ostrzegania o niskim ciśnieniu w oponach.	<b>Anuluj/Inicjalizuj</b>
		<b>Alarm odległ. od pojazdu z przodu</b>	Umożliwia zmianę odległości, przy której aktywują się ostrzeżenia CMBS.	<b>Daleko/Normalnie<sup>*1</sup>/Blisko</b>
		<b>ACC Dźwięk wykrycia samochodu</b>	Powoduje emisję sygnału dźwiękowego, gdy system wykrywa pojazd lub gdy prędkość wykracza poza zakres tempomatu adaptacyjnego/tempomatu adaptacyjnego z funkcją LSF.	<b>Wł./Wył.<sup>*1</sup></b>
		<b>Inf. systemu monit. martwego pola lusterek<sup>*</sup></b>	Umożliwia zmianę ustawień systemu monitorowania martwego pola widzenia w lusterkach.	<b>Alarm dźwiękowy i wizualny<sup>*1</sup>/Tylko alarm wizualny/Wył.</b>
		<b>Sygnał wstrzymania systemu LKAS</b>	Powoduje emisję sygnału dźwiękowego w momencie zawieszenia działania systemu utrzymywania na pasie ruchu LKAS.	<b>Wł./Wył.<sup>*1</sup></b>
		<b>Ustawienia systemu ostrzegania o zjeźdżaniu z drogi</b>	Umożliwia zmianę ustawień dla systemu ostrzegania o zjeźdżaniu z drogi.	<b>Normalny/Opóźniony<sup>*1</sup>/Tylko ostrzeżenie/Wcześnie</b>
		<b>ACC - kontrola przewidywanego zajechania drogi</b>	Umożliwia włączenie i wyłączenie funkcji przewidywania włączenia aktywnego tempomatu.	<b>Wł.<sup>*1</sup>/Wył.</b>
		<b>Monitor uwagi kierowcy</b>	Zmienia ustawienia systemu monitorowania uwagi kierowcy.	<b>WYŁ./Tylko alarm dotykowy/Alarm dotykowy i dźwiękowy<sup>*1</sup></b>
		<b>Ostrzeżenie na wysw. górnym<sup>*</sup></b>	Włącza i wyłącza funkcję ostrzeżeń wyświetlacza Head-Up.	<b>Wł.<sup>*1</sup>/Wył.</b>

\*1:Ustawienia domyślne

\* Niedostępne w niektórych wersjach

Grupa ustawień	Funkcje podlegające konfiguracji	Opis	Ustawienia podlegające konfiguracji	
Pojazd	Ustawienia licznika	<b>Komunikat ostrzegawczy</b>	Określa, czy komunikaty ostrzegawcze mają być widoczne na interfejsie informacyjnym kierowcy.	<b>Wł./Wył.*1</b>
		<b>Korekta wyśw. temp. zewn.</b>	Reguluje odczyt temperatury o kilka stopni.	<b>-3°C ~ ±0°C*1 ~ +3°C</b>
		<b>Zerowanie przebiegu A</b>	Umożliwia zmianę ustawień zerowania licznika przebiegu A i średniego zużycia paliwa A.	<b>Po zatankowaniu/Po wyłączeniu zapłonu/ Zerowanie ręczne*1</b>
		<b>Zerowanie przebiegu B</b>	Umożliwia zmianę ustawień zerowania licznika przebiegu B i średniego zużycia paliwa B.	<b>Po zatankowaniu/Po wyłączeniu zapłonu/ Zerowanie ręczne*1</b>
		<b>Zmień głośność alarmu</b>	Umożliwia zmianę głośności alarmów, takich jak brzęczyki, ostrzeżenia, sygnały kierunkowskazów itd.	<b>Maks./Średnio*1/Min.</b>
		<b>Wskaźnik stylu jazdy</b>	Włącza i wyłącza funkcję wskaźnika stylu jazdy.	<b>Wł.*1/Wył.</b>
		<b>Wyśw. komunikatu auto stop*</b>	Wybór wyświetlania lub braku wyświetlenia symbolu systemu Auto Stop.	<b>Wł.*1/Wył.</b>

\*1: Ustawienia domyślne

Grupa ustawień	Funkcje podlegające konfiguracji	Opis	Ustawienia podlegające konfiguracji	
Pojazd	Ustawienia licznika	<b>Ekran kierunków jazdy*</b>	Pozwala wybrać, czy podczas prowadzenia po trasie na ekranie licznika i wyświetlaczu Head-Up mają się pojawić wskazówki szczegółowe*.	Wł.* <sup>1</sup> /Wył.
		<b>Powiadomienia o nowych wiad.*</b>	Pozwala określić, czy po odebraniu wiadomości SMS/e-mail przez zestaw głośnomówiący na ekranie ma pojawić się powiadomienie.	Wł.* <sup>1</sup> /Wył.
		<b>Jednostki odległości/prędk</b>	Umożliwia wybranie jednostek wyświetlanych przez komputer pokładowy.	mph-mile <sup>*2</sup> / km/h-km <sup>*2</sup>
	Ustawienia pozycji kierowcy	<b>Obrotomierz</b>	Pozwala określić, czy obrotomierz ma być widoczny w interfejsie informacyjnym kierowcy.	Wł.* <sup>1</sup> /Wył.
		<b>Zap. ustawienia*</b>	Włącza/wyłącza układ pamięci pozycji za kierownicą.	Wł.* <sup>1</sup> /Wył.
		<b>Tryb Sport napinacza elektrycznego</b>	Włączanie lub wyłączanie automatycznego napinania pasów bezpieczeństwa usuwającego luz pasa przy uruchamianiu pojazdu i podczas sportowej jazdy.	Wł.* <sup>1</sup> /Wył.
	Ustawienia dostępu bezklucz.*	<b>Tryb odblokowania drzwi</b>	Umożliwia ustawienie drzwi, które zostaną odblokowane w momencie pociągnięcia za klamkę w drzwiach kierowcy.	Tylko drzwi kierowcy* <sup>1</sup> / Wszystkie drzwi
		<b>Mig. św. przy dos. bezklucz.</b>	Powoduje miganie niektórych świateł zewnętrznych podczas odblokowania/zablokowania drzwi.	Wł.* <sup>1</sup> /Wył.

\*1: Ustawienia domyślne

\*2: Ustawienie domyślne zmienia się w zależności od modelu.

Grupa ustawień	Funkcje podlegające konfiguracji	Opis	Ustawienia podlegające konfiguracji	
Pojazd	<b>Czas wyłączenia oświetlenia wnętrza</b>	Zmienia czas wyłączenia oświetlenia wnętrza po zamknięciu drzwi.	<b>60 s/30 s<sup>*1</sup>/15 s</b>	
	<b>Automatyczny wyłącznik reflektorów</b>	Zmienia czas włączenia świateł zewnętrznych po zamknięciu drzwi kierowcy.	<b>60 s/30 s/15 s<sup>*1</sup>/0 s</b>	
	<b>Ustawienia oświetlenia</b>	<b>Czułość oświetlenia wnętrza<sup>*2</sup></b>	Umożliwia zmianę natężenia podświetlenia zestawu wskaźników, gdy przełącznik reflektorów znajduje się w położeniu <b>AUTO</b> .	<b>Min./Nis./Śr.<sup>*1</sup>/Wys./Maks.</b>
	<b>Światła przednie zintegrowane z wycieraczkami<sup>*2</sup></b>	Umożliwia zmianę ustawienia działania wycieraczek, po automatycznym włączeniu reflektorów, gdy przełącznik reflektorów zostanie ustawiony w położeniu <b>AUTO</b> .	<b>Wł.<sup>*1</sup>/Wył.</b>	
	<b>Ustawienia drzwi / okna</b>	<b>Tryb odblokowania *</b>	Umożliwia ustawienie odblokowania drzwi kierowcy lub wszystkich drzwi po pojedynczym naciśnięciu przycisku pilota.	<b>Tylko drzwi kierowcy<sup>*1</sup>/ Wszystkie drzwi</b>
		<b>Potwierdzenie blokady zamka centralnego</b>	BLOKOWANIE/ODBLOKOWANIE – światła zewnętrzne migają.	<b>Wł.<sup>*1</sup>/Wył.</b>
		<b>Czas ponownego blokowania drzwi</b>	Zmienia czas, po którym drzwi zostają automatycznie zablokowane po odblokowaniu wskutek otwarcia drzwi.	<b>90sec/60sec/30sec<sup>*1</sup></b>
		<b>Autom. skład. lusterek drzwi</b>	Zmienia sposób, w jaki składane są lusterka zewnętrzne.	<b>Autom. skład. bezklucz.<sup>*1</sup>/ Tylko ręcznie</b>

\*1: Ustawienia domyślne

\*2: W związku z tym, że ten zwrot jest wyświetlany w różnych postaciach w zależności od modelu, w niniejszej instrukcji obsługi może być inny niż na ekranie.

\* Niedostępne w niektórych wersjach





Grupa ustawień	Funkcje podlegające konfiguracji	Opis	Ustawienia podlegające konfiguracji	
Pojazd	<b>Dostęp bez użycia rąk</b>	Umożliwia zmianę ustawień otwierania pokrywy bagażnika sterowanej elektrycznie za pomocą szybkich wymachów stopą do przodu i do tyłu pod tylnym zderzakiem.	<b>Wł.*<sup>1</sup>/Wył.</b>	
	<b>Ust. elektr. klapy bag.*</b>	<b>Tryb otwierania zdalnego otwierania</b>	Zmienia ustawienie dostępu bezkluczykowego dotyczące czasu otwarcia pokrywy bagażnika sterowanej elektrycznie.	<b>Zawsze*<sup>1</sup>/Gdy odblokowane</b>
	<b>Otwieranie bagaż. klamką zewnątrz.</b>	Umożliwia zmianę ustawień otwierania pokrywy bagażnika sterowanej elektrycznie za pomocą klamki zewnętrznej.	<b>Wył. (tylko ręcznie)/Wł. (zas./ręcznie)*<sup>1</sup></b>	
	<b>Inform. o przeglądzie</b>	Służy do resetowania przypomnienia o przeglądzie*/wskazań systemu monitorowania oleju silnikowego*, gdy wykonano już przegląd.	—	
	<b>Domyślne</b>	Anuluje/zeruje wszystkie zmodyfikowane parametry w grupie ustawień Pojazd.	<b>Tak/Nie</b>	
Smartfon	<b>Apple CarPlay</b>	Pozwala skonfigurować połączenie z Apple CarPlay.	—	
	<b>Android Auto</b>	Pozwala skonfigurować połączenie z Android Auto.	—	

\*1:Ustawienia domyślne

## Domyślne ustawienia wszystkich parametrów

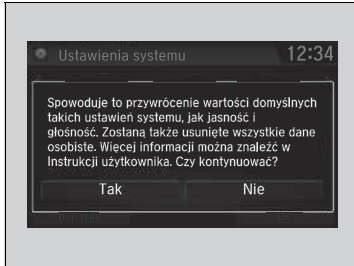
Zerowanie wszystkich ustawień menu oraz ustawień użytkownika do domyślnych ustawień fabrycznych.



1. Wybrać .
2. Wybrać **Ustawienia**.
3. Wybrać **System**.
4. Wybrać zakładkę **Inne**.
5. Wybrać **Zerowanie do ustaw. fabr.**
  - ▶ Na ekranie wyświetli się komunikat potwierdzający.
6. Wybrać **Tak**, aby przywrócić domyślne ustawienia fabryczne.
7. Wybrać ponownie **Tak**, aby przywrócić domyślne ustawienia fabryczne.
  - ▶ Na ekranie wyświetli się komunikat potwierdzający. Wybrać **OK**.
  - ▶ Po wybraniu **OK** system uruchomi się ponownie.

### ☒ Domyślne ustawienia wszystkich parametrów

W przypadku sprzedaży pojazdu należy przywrócić wszystkie ustawienia domyślne i usunąć wszystkie dane osobiste.

Opcja **Zerowanie do ustaw. fabr.** może zresetować wszystkie ustawienia do ustawień fabrycznych.

## Wersje z systemem audio z kolorowym wyświetlaczem

Zestaw głośnomówiący (HFT) umożliwia wykonywanie i odbieranie połączeń za pomocą systemu audio pojazdu bez użycia telefonu komórkowego.

## Użycie zestawu głośnomówiącego

### Przyciski zestawu głośnomówiącego



**Przycisk (Odbierz):** Nacisnąć, aby przejść bezpośrednio do ekranu telefonu lub odebrać połączenie przychodzące.

**Przycisk (Zakończ):** Nacisnąć, aby zakończyć połączenie.

**Przycisk (Telefon):** Nacisnąć, aby przejść bezpośrednio do ekranu Phone.

**Pokrętko wybierania:** Obrócić, aby wybrać pozycję na ekranie, a następnie nacisnąć



### Zestaw głośnomówiący

Umieścić telefon w strefie dobrego odbioru.

Aby można było korzystać z systemu HFT, trzeba posiadać telefon komórkowy z modulem **Bluetooth**. Informacje o telefonach kompatybilnych z systemem, procedurach parowania oraz funkcjach specjalnych można uzyskać w ASO Honda.

Można w nim zapisać do 20 wpisów szybkiego wybierania. W przypadku braku wpisów w systemie funkcja szybkiego wybierania jest nieaktywna.

**Szybkie wybieranie** str. 450

W pamięci można zapisać maksymalnie 20 historii połączeń. W przypadku braku wpisów w systemie funkcja wyświetlania historii połączeń jest nieaktywna.

Komunikacja bezprzewodowa **Bluetooth®** Nazwa i logo produktu **Bluetooth®** są zastrzeżonymi znakami towarowymi firmy **Bluetooth SIG, Inc.** używanymi przez firmę Honda Motor Co., Ltd. na podstawie licencji. Inne znaki towarowe i nazwy handlowe należą do ich właścicieli.

Ograniczenia systemu HFT

Połączenie przychodzące na zestawie głośnomówiącym przerwie odtwarzanie w systemie audio. Zostanie ono wznowione po zakończeniu połączenia.

## Wyświetlacz stanu zestawu głośnomówiącego



Na ekranie Audio/Informacje wyświetla się komunikat informujący o przychodzącym połączeniu.

## Wyświetlacz stanu zestawu głośnomówiącego

Informacja, która pojawia się na ekranie Audio/Informacje, różni się w zależności od używanego telefonu.

## Ograniczenia dotyczące sterowania w trybie ręcznym

Niektóre funkcje obsługiwane ręcznie są wyłączone lub niedostępne podczas jazdy. Nie można wybrać opcji, która jest w kolorze szarym, dopóki pojazd znajduje się w ruchu.

## Menu HFT

Aby korzystać z zestawu głośnomówiącego, wyłącznik zapłonu musi być ustawiony w położeniu AKCESORIA **I** lub ZAPŁON **II**.

### ▶▶ Menu HFT

Aby korzystać z systemu HFT, należy najpierw, gdy pojazd nie porusza się, skojarzyć telefon wyposażony w *Bluetooth* z systemem.

Podczas jazdy pewne funkcje są ograniczone. Podczas jazdy na ekranie pojawi się komunikat i działanie zostanie przerwane.

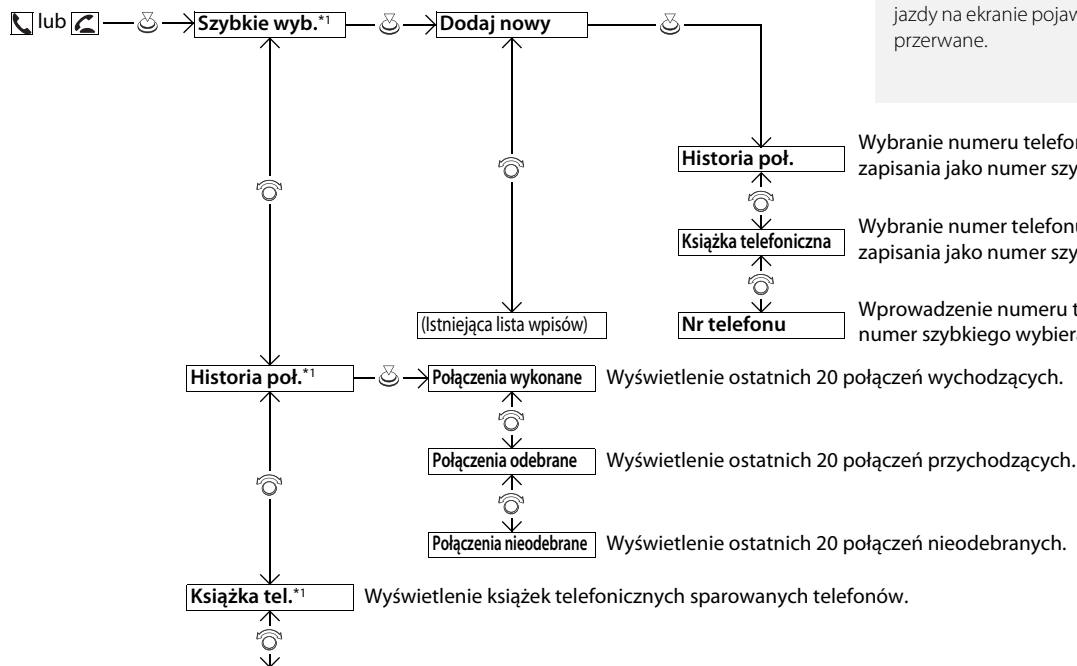

\*1: Pojawia się, gdy telefon jest podłączony do zestawu głośnomówiącego.

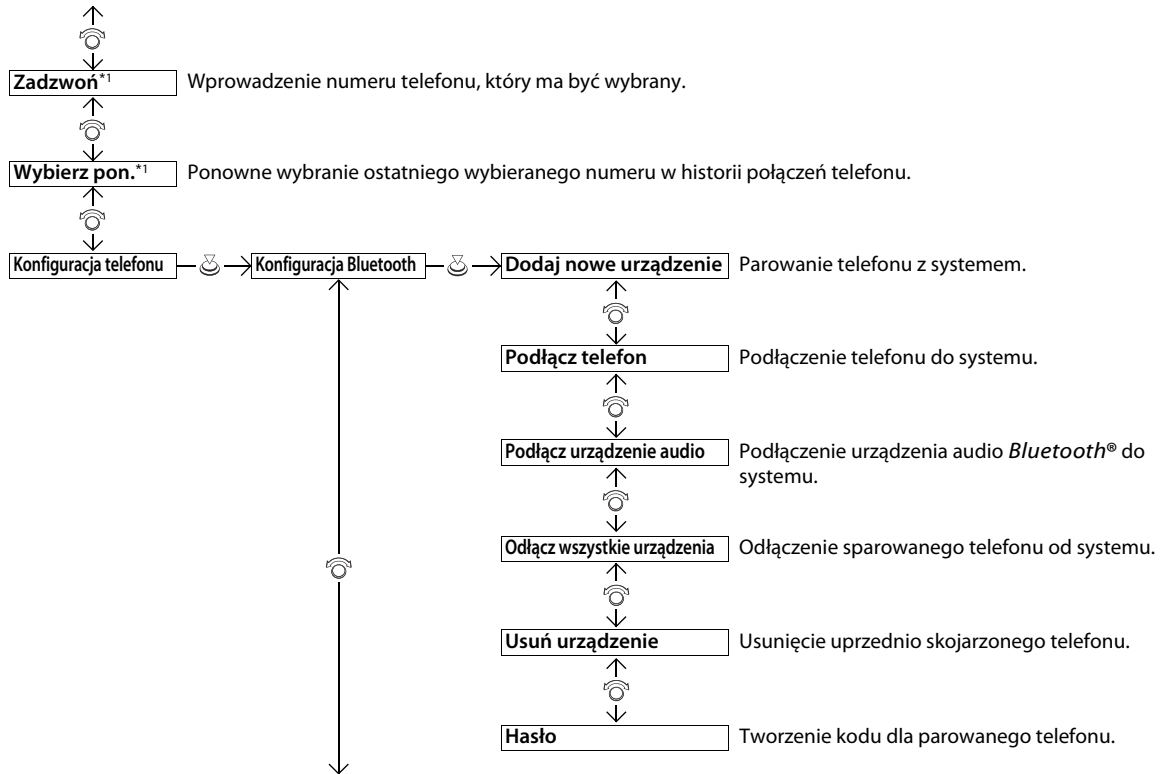

\*1: Pojawia się, gdy telefon jest podłączony do zestawu głośnomówiącego.

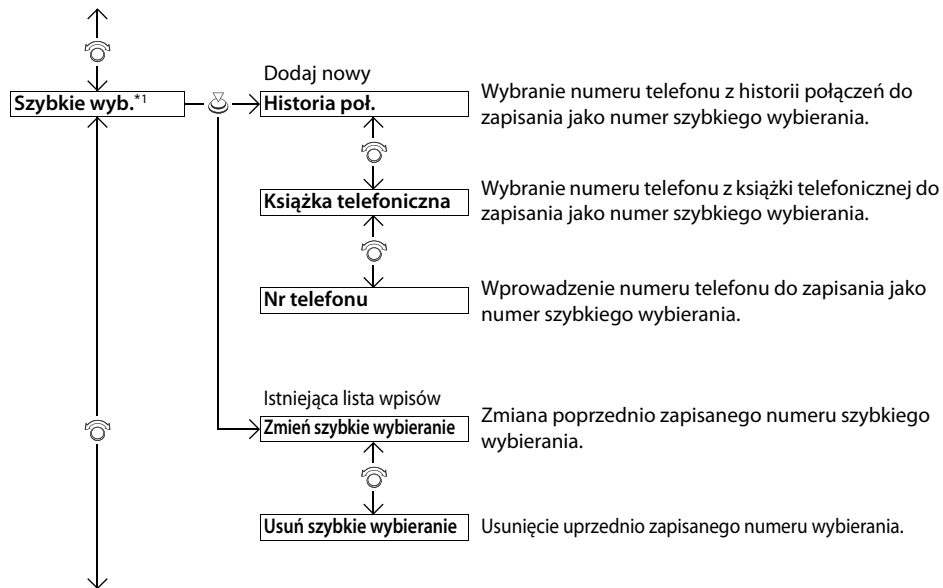

\*1 : Pojawia się, gdy telefon jest podłączony do zestawu głośnomówiącego.

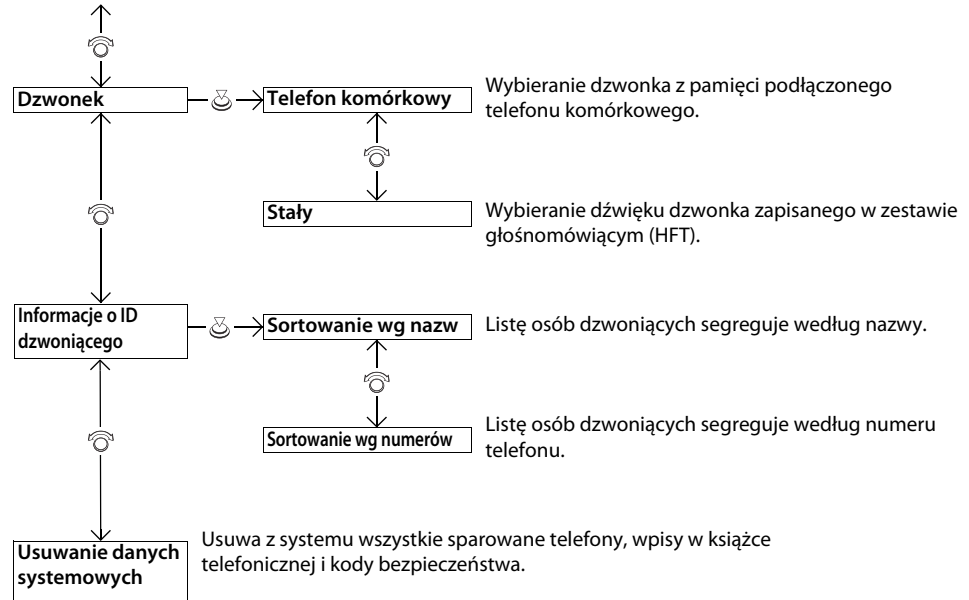



## TEL Setup

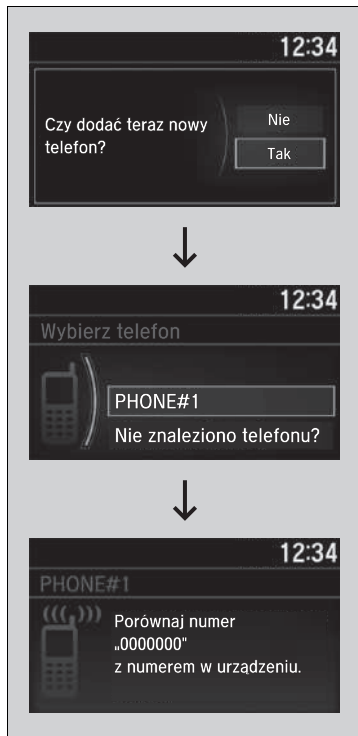

### ■ Aby zsynchronizować telefon komórkowy (gdy inny telefon został już zsynchronizowany)

1. Nacisnąć przycisk lub przycisk .
2. Obrócić , aby wybrać **Tak**, a następnie nacisnąć .
3. Nacisnąć , aby wybrać **OK**.
4. Sprawdzić, czy telefon jest w trybie wykrywania lub wyszukiwania.
  - ▶ Zestaw głośnomówiący automatycznie wyszukuje urządzenie *Bluetooth*<sup>®</sup>.
5. Gdy telefon pojawi się na liście, należy go wybrać przez naciśnięcie .
  - ▶ Jeśli telefon nie pojawi się, wybrać opcję **Nie znaleziono telefonu?** i wyszukać urządzenia *Bluetooth*<sup>®</sup> za pomocą telefonu. Z telefonu wybrać **Honda HFT**.
6. System wyświetla kod niezbędny do sparowania telefonu na ekranie Audio/ Informacje.
  - ▶ Potwierdzić, czy kod wyświetlany na ekranie zgadza się z kodem telefonu. Procedura może się nieznacznie różnić w zależności od telefonu.
7. Na ekranie wyświetli się informacja, jeśli telefon zostanie poprawnie zsynchronizowany.

## ▶▶ TEL Setup

Aby wykonywać i odbierać połączenia telefoniczne poprzez system głośnomówiący, telefon z modulem *Bluetooth* należy skojarzyć z systemem HFT.

Wskazówki na temat parowania telefonu:

- Nie można sparować telefonu, jeśli pojazd porusza się.
- Można sparować do sześciu telefonów.
- Bateria telefonu może szybciej się wyładować, gdy telefon jest skojarzony z systemem HFT.
- Jeśli telefon nie jest gotowy do parowania lub nie zostanie znaleziony przez system w ciągu 30 sekund, system zakończy wykrywanie i przejdzie w stan oczekiwania.

Po sparowaniu telefonu zostanie on wyświetlony na ekranie z jedną lub dwiema ikonami po prawej stronie. Znaczenie ikon jest następujące:

: Można używać telefon z zestawem głośnomówiącym.

: Telefon jest kompatybilny z systemem audio *Bluetooth*<sup>®</sup>.

## ■ Aby skojarzyć telefon komórkowy (gdy inny telefon został już skojarzony z systemem)

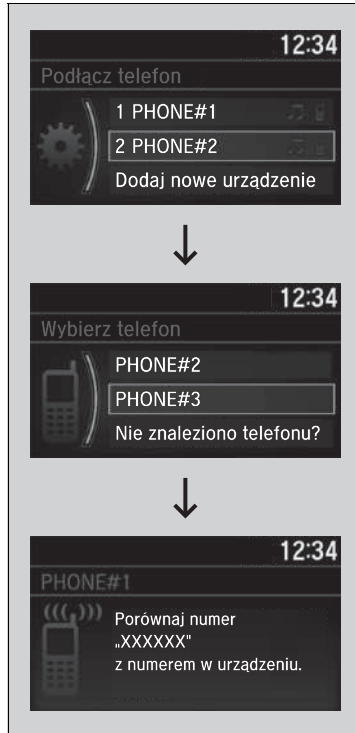

1. Nacisnąć przycisk lub przycisk .
2. Obrócić , aby wybrać **Tak**, a następnie nacisnąć .
3. Obrócić , aby wybrać **Dodaj nowe urządzenie**, a następnie nacisnąć .
4. Nacisnąć , aby wybrać **OK**.
  - ▶ Wyświetlacz wyświetli listę dostępnych urządzeń.
5. Sprawdzić, czy telefon jest w trybie wykrywania lub wyszukiwania, a następnie nacisnąć .
  - ▶ Zestaw głośnomówiący automatycznie wyszukuje urządzenie **Bluetooth®**.
6. Gdy telefon pojawi się na liście, należy go wybrać przez naciśnięcie .
  - ▶ Jeżeli telefon nie pojawi się, wybrać **Nie znaleziono telefonu?** i wyszukać urządzenia **Bluetooth®** za pomocą telefonu. Z telefonu wybrać **Honda HFT**.
7. System wyświetla kod niezbędny do sparowania telefonu na ekranie Audio/Informacje.
  - ▶ Potwierdzić, czy kod wyświetlany na ekranie zgadza się z kodem telefonu. Procedura może różnić się w zależności od telefonu.





■ **Aby zmienić telefon, który jest aktualnie sparowany z systemem**

1. Nacisnąć przycisk lub przycisk .
2. Obrócić , aby wybrać **Konfiguracja telefonu**, następnie nacisnąć .
3. Obrócić , aby wybrać **Konfiguracja Bluetooth**, następnie nacisnąć .
4. Obrócić , aby wybrać **Podłącz telefon**, następnie nacisnąć .
  - ▶ Na wyświetlaczu pojawi się lista urządzeń.
5. Obrócić , aby wybrać nazwę, a następnie nacisnąć .
  - ▶ Zestaw głośnomówiący odłącza podłączony telefon i próbuje nawiązać połączenie z innym sparowanym telefonem.



### ■ Aby zmienić ustawienie kodu parowania

1. Naciśnięć przycisk  lub przycisk .
2. Obrócić , aby wybrać **Konfiguracja telefonu**, następnie nacisnąć .
3. Obrócić , aby wybrać **Konfiguracja Bluetooth**, następnie nacisnąć .
4. Obrócić , aby wybrać **Hasło**, a następnie nacisnąć .
5. Wpisać kod, następnie nacisnąć .



### ■ Aby usunąć sparowany telefon

1. Naciśnąć przycisk lub przycisk .
2. Obrócić , aby wybrać **Konfiguracja telefonu**, następnie nacisnąć .
3. Obrócić , aby wybrać **Konfiguracja Bluetooth**, następnie nacisnąć .
4. Obrócić , aby wybrać **Usuń urządzenie**, następnie nacisnąć .
  - ▶ Na wyświetlaczu pojawi się lista urządzeń.
5. Obrócić , aby wybrać telefon przeznaczony do usunięcia, następnie nacisnąć .
6. Na ekranie wyświetli się komunikat potwierdzający. Obrócić , aby wybrać **Tak**, a następnie nacisnąć .

## Dźwięk dzwonka

Dźwięk dzwonka można zmienić.

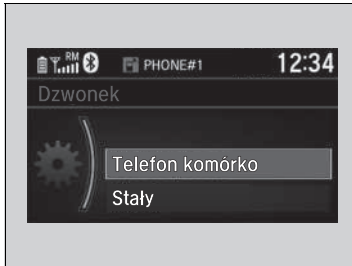

1. Nacisnąć przycisk lub przycisk .
2. Obrócić , aby wybrać **Konfiguracja telefonu**, następnie nacisnąć .
3. Obrócić , aby wybrać **Dzwonek**, a następnie nacisnąć .
4. Obrócić , aby wybrać **Telefon komórkowy** lub **Stały**, a następnie nacisnąć .

## » Dźwięk dzwonka

**Telefon komórkowy:** W zależności od marki i modelu telefonu komórkowego, po podłączeniu telefonu rozlegnie się dzwonek telefonu.

**Stały:** Głośniki emitują stały dźwięk dzwonka.

## Informacja o identyfikatorze wywołującego

Przy połączeniu przychodzącym można wybrać informacje o osobie dzwoniącej, które mają być wyświetlone.

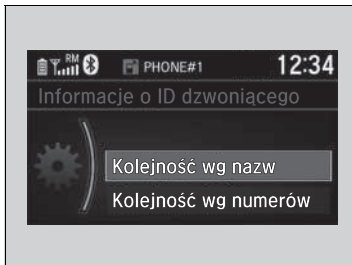

1. Nacisnąć przycisk lub przycisk .
2. Obrócić , aby wybrać **Konfiguracja telefonu**, następnie nacisnąć .
3. Obrócić , aby wybrać **Informacje o ID dzwoniącego**, następnie nacisnąć .
4. Obrócić , aby wybrać żądany tryb, a następnie nacisnąć .

## » Informacja o identyfikatorze wywołującego

**Kolejność wg nazw:** Wyświetla się nazwa osoby dzwoniącej, jeśli jest zapisana w książce telefonicznej.

**Kolejność wg numerów:** Wyświetla się numer telefonu osoby dzwoniącej.

## ■ Aby wyczyścić system

Kody parowania, sparowane telefony, wszystkie numery szybkiego wybierania, dane historii połączeń i książki telefoniczne zostaną usunięte.

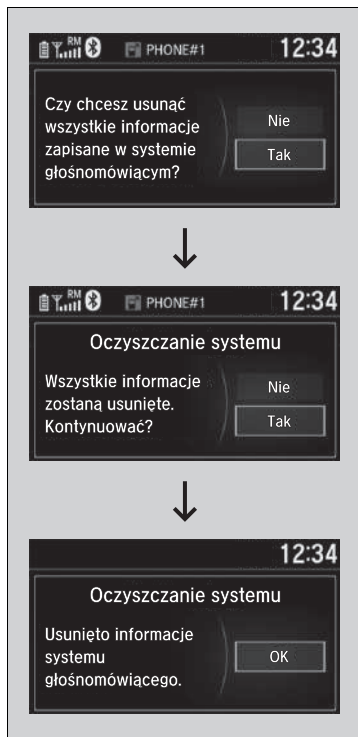

1. Nacisnąć przycisk lub przycisk .
2. Obrócić , aby wybrać **Konfiguracja telefonu**, następnie nacisnąć .
3. Obrócić , aby wybrać **Usuwanie danych**, następnie nacisnąć .
4. Obrócić , aby wybrać **Tak**, a następnie nacisnąć .

5. Na ekranie wyświetli się komunikat potwierdzający. Obrócić , aby wybrać **Tak**, a następnie nacisnąć .

6. Na ekranie wyświetli się komunikat informacyjny. Nacisnąć przycisk .

## Automatyczny import listy kontaktów i historii połączeń telefonu komórkowego

Po skojarzeniu telefonu zawartość jego książki telefonicznej jest wraz z historią połączeń automatycznie importowana do zestawu głośnomówiącego.



## Automatyczny import listy kontaktów i historii połączeń telefonu komórkowego

Po wybraniu osoby z listy w książce telefonicznej telefonu komórkowego można zobaczyć maksymalnie trzy ikony kategorii. Ikony wskazują typy numerów, jakie są zapisane dla tej nazwy.

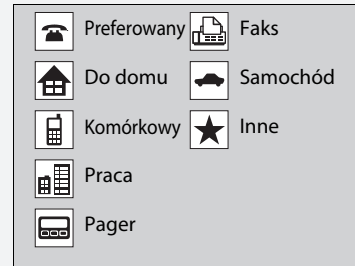

Jeśli nazwie przypisane są cztery lub więcej numerów, zamiast ikon kategorii pojawia się widok ....

W niektórych telefonach może nie być możliwości importu ikon kategorii do zestawu głośnomówiącego.

Książka telefoniczna jest uaktualniana po każdym podłączeniu. Historia połączeń jest uaktualniana po każdym nawiązaniu lub odebraniu połączenia.



## Szybkie wybieranie

W telefonie można zapisać maksymalnie 20 numerów szybkiego wybierania.

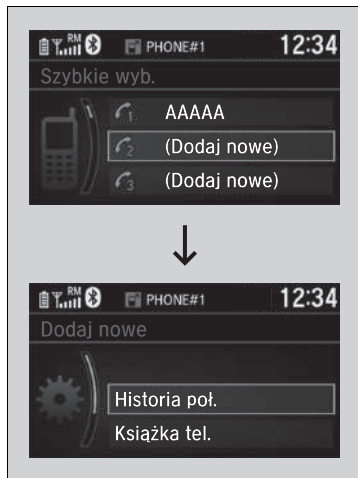

Aby zapisać numer szybkiego wybierania:

1. Nacisnąć przycisk lub przycisk .
2. Obrócić , aby wybrać **Szybkie wyb.**, następnie nacisnąć .
3. Obrócić , aby wybrać **Dodaj nowe**, następnie nacisnąć .
4. Obrócić , aby wybrać miejsce, z którego będzie wybrany numer, a następnie nacisnąć .

Z **Historii połączeń**:

- ▶ Wybrać numer z historii połączeń.

Z **Książki telefonicznej**:

- ▶ Wybrać numer z zaimportowanej listy kontaktów sparowanego telefonu komórkowego.

Z **Numer telefonu**:

- ▶ Wprowadzić ręcznie numer.

## Szybkie wybieranie

Po naciśnięciu dowolnego przycisku programowania pojawia się ekran **Szybkie wyb.**

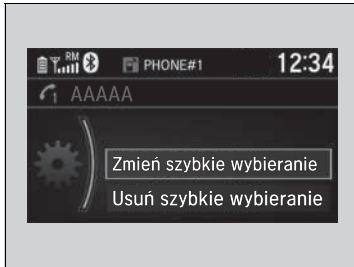

### ■ Aby edytować numer szybkiego wybierania

1. Nacisnąć przycisk lub przycisk .
2. Obrócić , aby wybrać **Konfiguracja telefonu**, następnie nacisnąć .
3. Obrócić , aby wybrać **Szybkie wyb.**, następnie nacisnąć .
4. Wybrać istniejący wpis szybkiego wybierania.
5. Obrócić , aby wybrać **Zmień szybkie wybieranie**, następnie nacisnąć .
6. Wprowadzić nowy numer szybkiego wybierania, następnie nacisnąć .

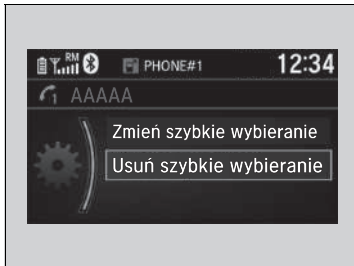

### ■ Aby usunąć numer szybkiego wybierania

1. Nacisnąć przycisk lub przycisk .
2. Obrócić , aby wybrać **Konfiguracja telefonu**, następnie nacisnąć .
3. Obrócić , aby wybrać **Szybkie wyb.**, następnie nacisnąć .
4. Wybrać istniejący wpis szybkiego wybierania.
5. Obrócić , aby wybrać **Usuń szybkie wybieranie**, następnie nacisnąć .
  - ▶ Na ekranie wyświetli się komunikat potwierdzający. Obrócić , aby wybrać **Tak**, a następnie nacisnąć .

## Wykonywanie połączeń

Połączenia można nawiązywać przez wprowadzenie numeru telefonu, użycie zaimportowanej książki telefonicznej, historii połączeń, wpisów szybkiego wybierania, bądź przez ponowne wybranie numeru.

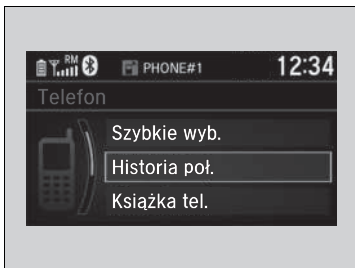

## Wykonywanie połączeń

Po nawiązaniu połączenia słychać w słuchawkach głos osoby odbierającej.



### ■ Aby nawiązać połączenie za pomocą zaimportowanej książki telefonicznej

Po skojarzeniu telefonu zawartość jego książki telefonicznej jest automatycznie importowana do zestawu głośnomówiącego.

1. Nacisnąć przycisk lub przycisk .
2. Obrócić , aby wybrać **Książka tel.**, a następnie nacisnąć .
3. Książka telefoniczna jest zapisywana alfabetycznie. Obrócić , aby wybrać inicjał, a następnie nacisnąć .
4. Obrócić , aby wybrać nazwę, a następnie nacisnąć .
5. Obrócić , aby wybrać numer, a następnie nacisnąć .
  - ▶ Wybieranie numeru rozpocznie się automatycznie.

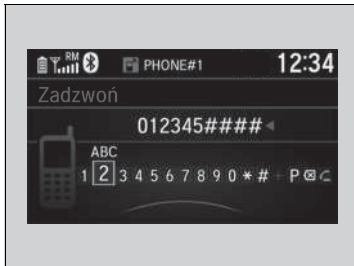

### ■ Aby nawiązać połączenie, wykorzystując numer telefonu

1. Nacisnąć przycisk lub przycisk .
2. Obrócić , aby wybrać **Zadzwoń**, a następnie nacisnąć .
3. Obrócić , aby wybrać numer, a następnie nacisnąć .
4. Obrócić , aby wybrać , a następnie nacisnąć .
  - ▶ Wybieranie numeru rozpocznie się automatycznie.

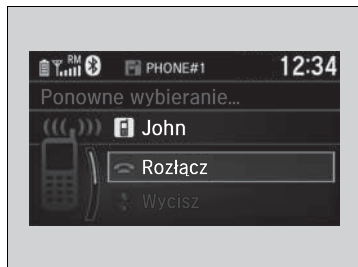

### ■ Aby wykonać połączenie za pomocą ponownego wybrania numeru

1. Naciśnąć przycisk lub przycisk .
  2. Obrócić , aby wybrać **Wybierz ponownie**, a następnie nacisnąć .
- ▶ Wybieranie numeru rozpocznie się automatycznie.

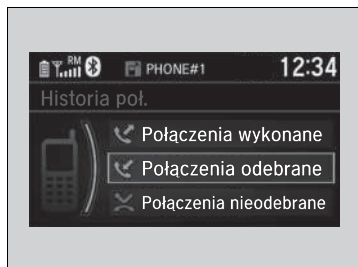

### ■ Aby nawiązać połączenie za pomocą historii połączeń

Historia połączeń jest zapisana według następujących danych: **Połączenia wykonane**, **Połączenia odebrane** i **Połączenia nieodebrane**.

1. Naciśnąć przycisk lub przycisk .
  2. Obrócić , aby wybrać **Historia połączeń**, następnie nacisnąć .
  3. Obrócić , aby wybrać **Połączenia wykonane**, **Połączenia odebrane** lub **Połączenia nieodebrane**, następnie nacisnąć .
  4. Obrócić , aby wybrać numer, a następnie nacisnąć .
- ▶ Wybieranie numeru rozpocznie się automatycznie.

### ▶▶ Aby wykonać połączenie za pomocą ponownego wybrania numeru

Naciśnąć i przytrzymać przycisk aby ponownie wybrać ostatnio wybierany numer w historii połączeń telefonu.

### ▶▶ Aby nawiązać połączenie za pomocą historii połączeń

Historia połączeń pojawia się wyłącznie po podłączeniu telefonu do zestawu głośnomówiącego i wyświetla 20 ostatnich numerów wybieranych, a także połączeń odebranych i nieodebranych.



### ■ Aby nawiązać połączenie za pomocą wpisu szybkiego wybierania

1. Nacisnąć przycisk lub przycisk .
2. Obrócić , aby wybrać **Szybkie wyb.**, następnie nacisnąć .
3. Obrócić , aby wybrać numer, a następnie nacisnąć .
  - ▶ Wybieranie numeru rozpocznie się automatycznie.

### ▶▶ Aby nawiązać połączenie za pomocą wpisu szybkiego wybierania

Po naciśnięciu dowolnego przycisku programowania pojawia się ekran **Szybkie wyb.**

Wybrać **Inne**, aby obejrzeć kolejną listę numerów szybkiego wybierania sparowanego telefonu.

### ▶▶ Odbieranie połączeń

Połączenie oczekujące

Nacisnąć przycisk , aby zawiesić bieżące połączenie w celu odebrania połączenia przychodzącego.

Nacisnąć ponownie przycisk , aby powrócić do bieżącego połączenia.

Wybrać **Odrzuć**, aby odrzucić połączenie przychodzące.

Nacisnąć przycisk , jeśli bieżące połączenie ma być przerwane.

Można skorzystać z ikon widocznych na ekranie Audio/ Informacje zamiast używać przycisków i . Obrócić , aby wybrać ikonę, a następnie nacisnąć .

## ■ Odbieranie połączeń

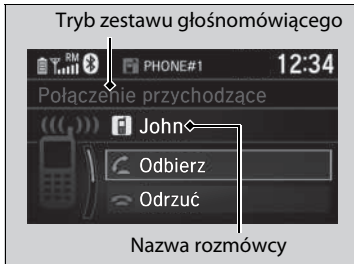

Połączeniu przychodzącemu towarzyszy sygnał nadejścia połączenia i wyświetla się ekran **Połączenie przychodzące**.

Nacisnąć przycisk , aby odebrać połączenie.

Nacisnąć przycisk , aby odrzucić lub zakończyć połączenie.

## ■ Opcje podczas połączenia

W trakcie połączenia dostępne są następujące opcje.



**Zamiana połączenia:** Umożliwia zawieszenie bieżącego połączenia w celu odebrania połączenia przychodzącego.

**Wycisz:** Wycisza głos.

**Przekazywanie połączenia:** Przełącza połączenie z zestawu głośnomówiącego na telefon.

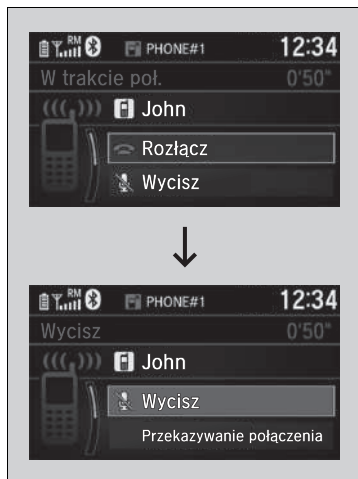
**Dźwięki tonalne:** Wysyła numery podczas połączenia. Jest to przydatne w przypadku systemu telefonicznego z tonowym menu.



1. Aby zobaczyć dostępne opcje, należy nacisnąć przycisk .
2. Obrócić , aby wybrać opcję, a następnie nacisnąć .
  - ▶ Wybrać ponownie opcję **Wycisz**, aby ją wyłączyć.

## ☞ Opcje podczas połączenia

**Dźwięki tonalne:** Dostępna w niektórych telefonach.

## Wersje z wyświetlaczem audio

Zestaw głośnomówiący (HFT) umożliwia wykonywanie i odbieranie połączeń za pomocą systemu audio pojazdu bez użycia telefonu komórkowego.

## Użycie zestawu głośnomówiącego

### Przyciski zestawu głośnomówiącego

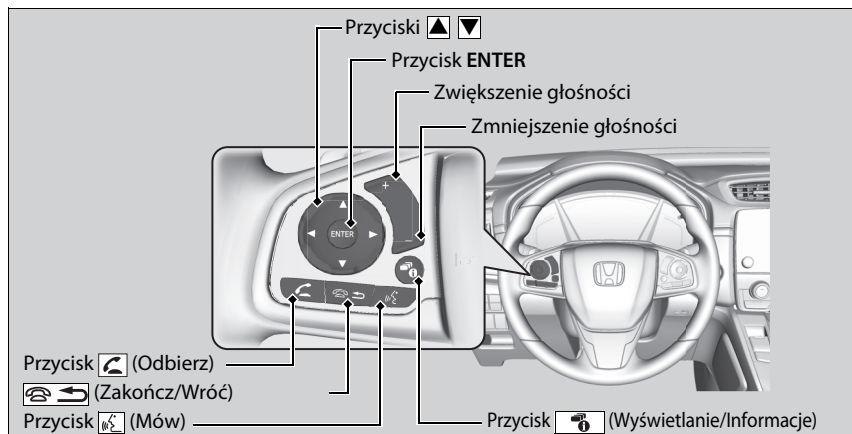

### Zestaw głośnomówiący

Umieścić telefon w strefie dobrego odbioru.

Aby można było korzystać z systemu HFT, trzeba posiadać telefon komórkowy z modulem **Bluetooth**. Informacje o telefonach kompatybilnych z systemem, procedurach parowania oraz funkcjach specjalnych można uzyskać w ASO Honda.

Aby skorzystać z systemu, parametr **Stan Wł./Wył. Bluetooth** musi mieć wartość **Wł.** Jeśli istnieje aktywne połączenie z funkcją Apple CarPlay lub Android Auto, zestaw głośnomówiący (HFT) jest niedostępny.

➤ **Sposób zmiany ustawień osobistych** str. 408

Wskazówki dotyczące poleceń głosowych

- Należy skierować wyloty wentylacji z dala od sufitu i zamknąć okna, gdyż hałas z zewnątrz może zakłócać pracę mikrofonu.
- Nacisnąć przycisk [Mów], jeśli numer ma zostać wywołany za pomocą zapisanej etykiety głosowej lub nazwy albo numeru z książki telefonicznej. Po sygnale dźwiękowym należy mówić wyraźnie i naturalnie.
- Jeśli mikrofon zarejestruje głosy jeszcze innych osób, polecenie może zostać źle zrozumiane.
- Aby zmienić poziom głośności, użyć przycisku **VOL** (regulacja głośności) lub przycisków zdalnego sterowania systemem audio na kierownicy.

Na ekranie można wyświetlić maksymalnie trzy z 20 etykiet głosowych funkcji szybkiego wybierania.



➤ **Szybkie wybieranie** str. 471

Na ekranie można wyświetlić maksymalnie trzy z 20 pozycji historii połączeń. W przypadku braku wpisów w systemie funkcja wyświetlania historii połączeń jest nieaktywna.



**Przycisk**  (**Odbierz**): Nacisnąć, aby przejść bezpośrednio do menu telefonu w interfejsie informacji kierowcy lub na wyświetlaczu przeziernym\* albo odebrać połączenie przychodzące.

**Przycisk**  (**Zakończ/Wróć**): Nacisnąć, aby zakończyć połączenie, powrócić do poprzedniego polecenia lub anulować polecenie.

**Przycisk**  (**Mów**): Nacisnąć, aby przejść do portalu głosowego. Przyciski **przyciski**  : Nacisnąć, aby wybrać pozycję wyświetloną w menu telefonu interfejsu informacyjnego kierowcy.

**Przycisk ENTER**: Nacisnąć, aby wybrać numer znajdujący się na liście wyświetlonej w menu telefonu interfejsu informacyjnego kierowcy.

**Przycisk**  (**Wyświetlanie/Informacje**): Wybrać **ENTER** i nacisnąć, aby wyświetlić **Szybkie wyb.**, **Historia poł.** lub **Książka tel.** w menu telefonu interfejsu informacji kierowcy.

Aby wyświetlić ekran **Menu telefonu**:

1. Wybrać  aby wyświetlić ekran telefonu.
2. Wybrać **MENU**.

#### ▶▶ Zestaw głośnomówiący

Komunikacja bezprzewodowa *Bluetooth*<sup>®</sup>

Nazwa i logo produktu *Bluetooth*<sup>®</sup> są zastrzeżonymi znakami towarowymi firmy *Bluetooth* SIG, Inc. używanymi przez firmę Honda Motor Co., Ltd. na podstawie licencji. Inne znaki towarowe i nazwy handlowe należą do ich właścicieli.

Ograniczenia systemu HFT

Połączenie przychodzące na zestawie głośnomówiącym przerwie odtwarzanie w systemie audio. Zostanie ono wznowione po zakończeniu połączenia.

## Wyświetlacz stanu zestawu głośnomówiącego

Na ekranie Audio/Informacje wyświetla się komunikat informujący o przychodzącym połączeniu.

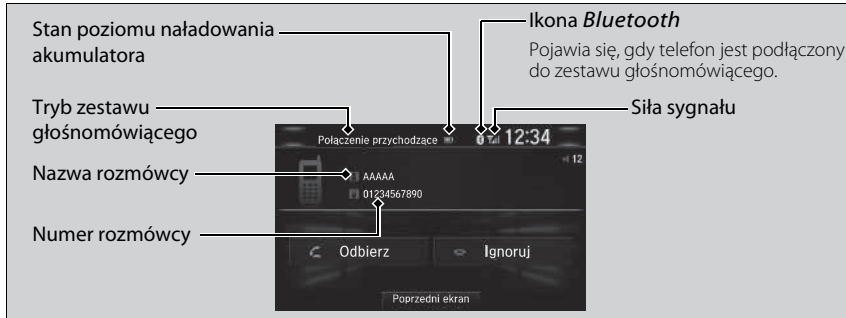

## Ograniczenia dotyczące sterowania w trybie ręcznym

Niektóre funkcje obsługiwane ręcznie są wyłączone lub niedostępne podczas jazdy. Nie można wybrać opcji, która jest w kolorze szarym, dopóki pojazd znajduje się w ruchu.



Podczas jazdy można korzystać wyłącznie z opcji szybkiego wybierania (etykiet głosowych, wpisów listy kontaktów lub numerów) dostępnych w formie poleceń głosowych.

📌 **Szybkie wybieranie** str. 471

## Wyświetlacz stanu zestawu głośnomówiącego

Informacja, która pojawia się na ekranie Audio/Informacje różni się w zależności od używanego telefonu.

## Menu HFT

Aby można było korzystać z systemu, wyłącznik zapłonu musi być w położeniu AKCESORIA  lub ZAPŁON \*1.

### ■ Ekran ustawień telefonu

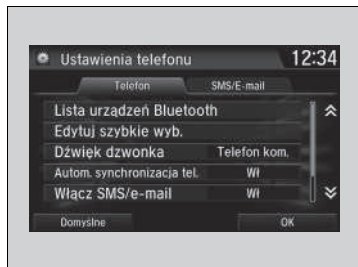

1. Wybrać 
2. Wybrać **Ustawienia**.
3. Wybrać **Telefon**.

### » Menu HFT

Aby korzystać z systemu HFT, należy najpierw, gdy pojazd nie porusza się, skojarzyć telefon wyposażony w *Bluetooth* z systemem.

Podczas jazdy pewne funkcje są ograniczone.

Funkcje

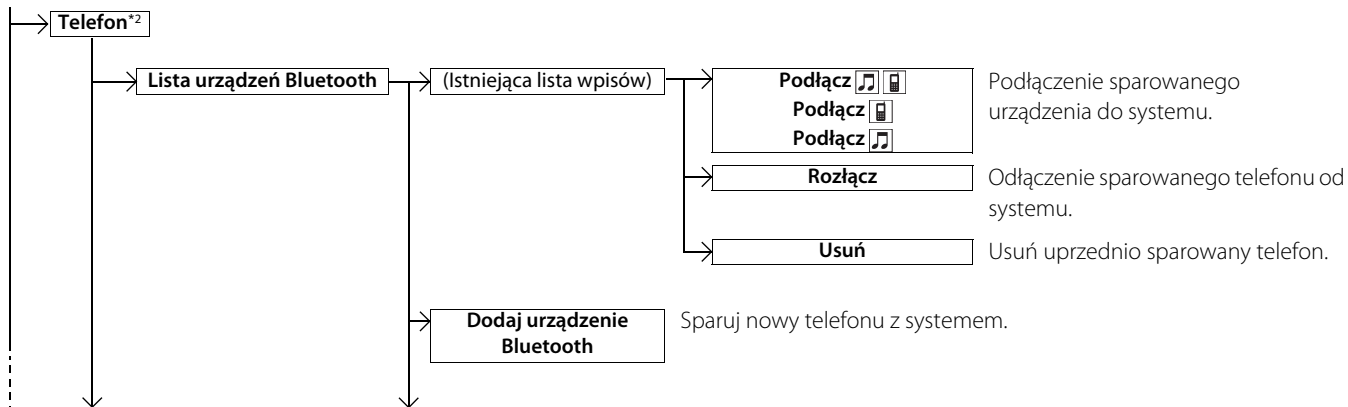

\*1: Wersje z systemem dostępu bezkluczykowego mają przycisk **ENGINE START/STOP** zamiast wyłącznika zapłonu.

\*2: Zakładka **Telefon** jest wyświetlana w zależności od modelu.

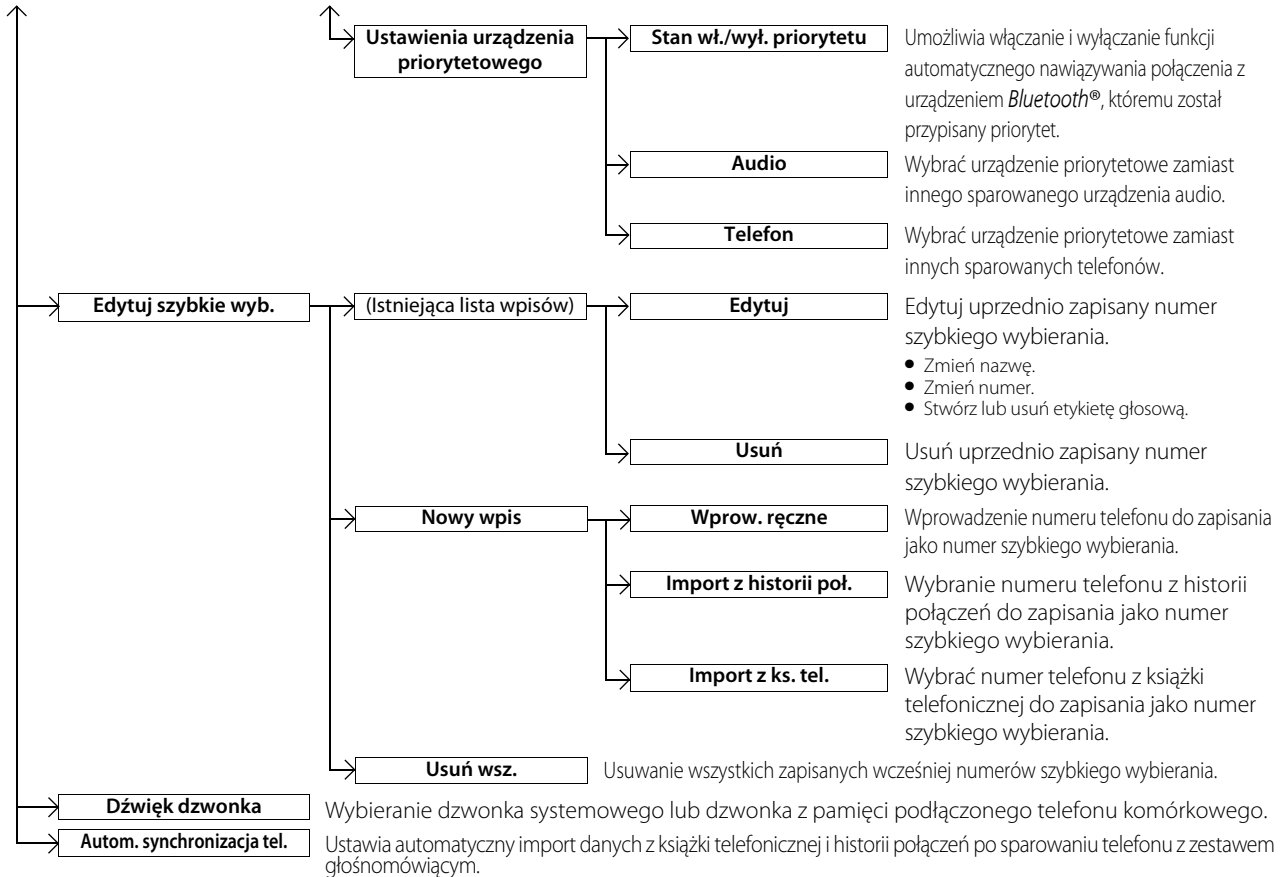

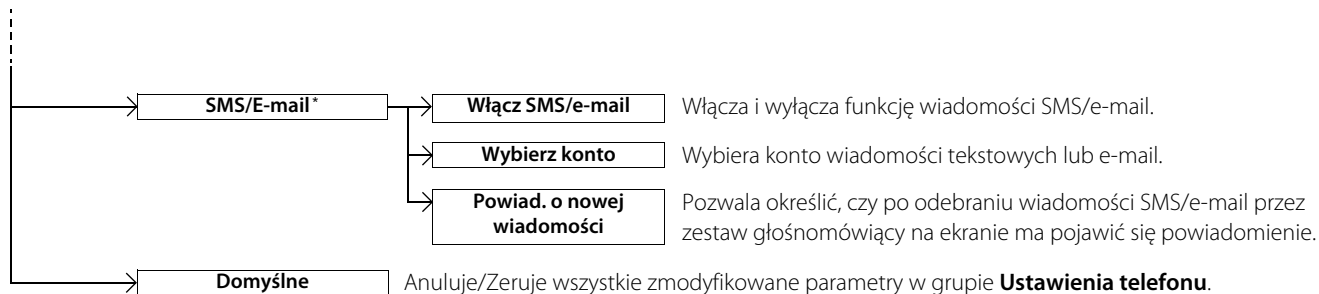

## ■ Ekran Menu telefonu

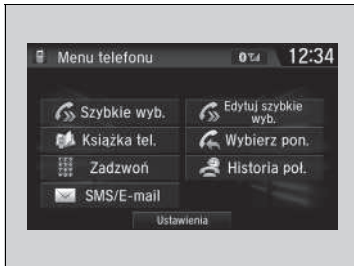

1. Wybrać .
2. Wybrać **MENU**.

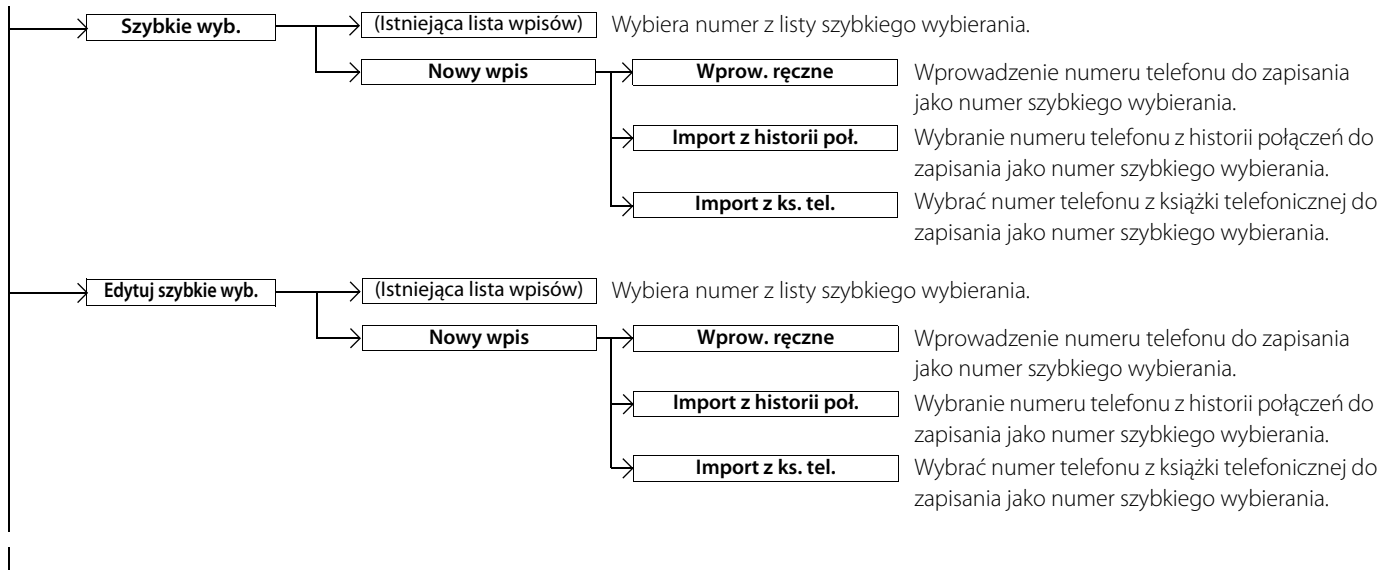

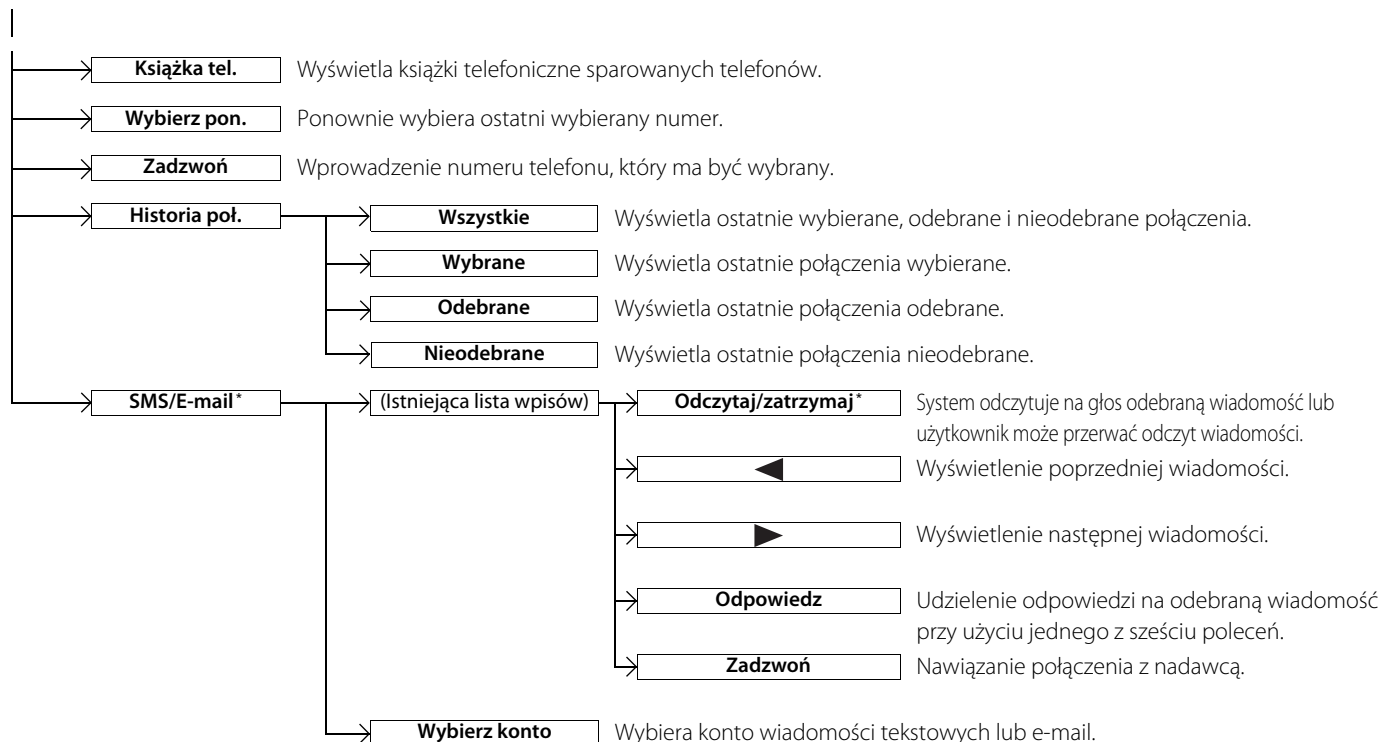

## TEL Setup



### ■ Aby sparować telefon komórkowy (przy braku innego telefonu sparowanego z systemem)

1. Wybrać .
2. Wybrać **Tak**.
3. Sprawdzić, czy telefon jest w trybie wykrywania lub wyszukiwania.
4. Wybrać w telefonie **zestaw głośnomówiący (HFT)**.
  - ▶ Jeśli telefon ma zostać sparowany z tym systemem audio, wybrać opcję **Honda HFT:nie znaleziono, Kontynuuj**, a następnie wybrać telefon, gdy pojawi się na liście. Jeśli telefon nie pojawia się na liście, wybrać **Odśwież**, aby wznowić wyszukiwanie.
5. System wyświetla kod niezbędny do sparowania telefonu na ekranie Audio/ Informacje.
  - ▶ Potwierdzić, czy kod wyświetlany na ekranie zgadza się z kodem telefonu. Procedura może się nieznacznie różnić w zależności od telefonu.
6. Na ekranie wyświetli się informacja, jeśli telefon zostanie poprawnie zsynchronizowany.
  - ▶ Można w tym samym czasie ustawić priorytet urządzenia **Bluetooth®**. Wybrać **Tak**, a następnie urządzenie, któremu ma zostać nadany priorytet.

## TEL Setup

Telefon kompatybilny ze standardem *Bluetooth* należy sparować przed rozpoczęciem wykonywania i odbierania połączeń za pomocą zestawu głośnomówiącego.

Wskazówki na temat parowania telefonu:

- Nie można sparować telefonu, jeśli pojazd porusza się.
- Można sparować do sześciu telefonów.
- Bateria telefonu może się szybciej rozładować, gdy telefon jest sparowany z zestawem głośnomówiącym.
- Jeśli telefon nie jest gotowy do parowania lub nie zostanie znaleziony przez system w ciągu trzech minut, system zakończy wykrywanie i przejdzie w stan oczekiwania.

Po sparowaniu telefonu zostanie on wyświetlony na ekranie z jedną lub dwiema ikonami po prawej stronie. Znaczenie ikon jest następujące:

 Można używać telefon z zestawem głośnomówiącym.

 Telefon jest kompatybilny z systemem audio *Bluetooth®*.

Kiedy jest aktywne połączenie z Apple CarPlay, funkcja parowania z dodatkowymi zgodnymi urządzeniami *Bluetooth* jest niedostępna.



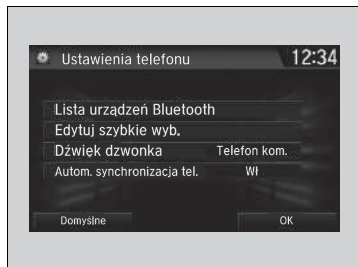

### ■ Aby zmienić telefon, który jest aktualnie sparowany z systemem

1. Wyświetlić ekran **Ustawienia telefonu**.  
 ▶ Ekran ustawień telefonu str. 460
2. Wybrać **Lista urządzeń Bluetooth**.
3. Wybrać telefon do podłączenia.  
 ▶ Zestaw głośnomówiący odłącza podłączony telefon i próbuje nawiązać połączenie z innym sparowanym telefonem.
4. Wybrać **Podłącz** **Podłącz** lub **Podłącz**

### ▶▶ Aby zmienić telefon, który jest aktualnie sparowany z systemem

Jeżeli nie zostały odnalezione lub sparowane inne telefony podczas próby zmiany telefonu, zestaw głośnomówiący poinformuje, że ponownie zostało nawiązane połączenie z pierwszym telefonem.

Aby sparować inne telefony, wybrać **Dodaj urządzenie Bluetooth** na ekranie **Lista urządzeń Bluetooth**.

Aby zmienić ustawienia priorytetu połączenia urządzenia *Bluetooth®*, wybrać opcję **Ustawienia urządzenia priorytetowego** na ekranie **Lista urządzeń Bluetooth**.

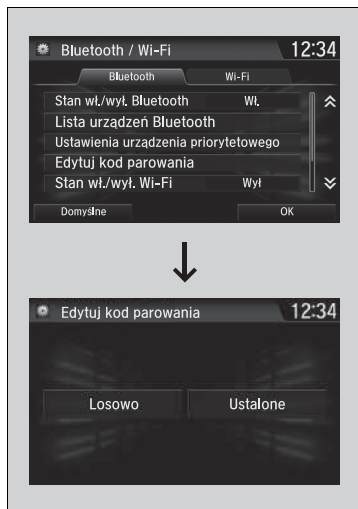

### ■ Aby zmienić ustawienie kodu parowania

1. Wybrać
2. Wybrać **Ustawienia**.
3. Wybrać **Bluetooth / Wi-Fi**.
4. Wybrać zakładkę **Bluetooth**.
5. Wybrać **Edytuj kod parowania**.
6. Wybrać **Losowo** lub **Ustalony**.

### ▶▶ Aby zmienić ustawienie kodu parowania

Domyślny kod parowania to **0000**, który obowiązuje do zmiany ustawienia.

Aby utworzyć własny kod, należy wybrać **Ustalony** i usunąć bieżący kod, a następnie wprowadzić nowy.

Jeśli kod parowania ma być generowany losowo za każdym razem, gdy parowany jest telefon, nacisnąć **Losowo**.

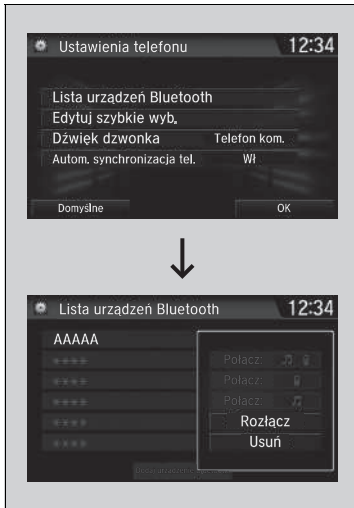

### ■ Aby usunąć sparowany telefon

1. Wyświetlić ekran **Ustawienia telefonu**.  
 ▶ **Ekran ustawień telefonu** str. 460
2. Wybrać **Lista urządzeń Bluetooth**.
3. Wybrać telefon, który ma zostać usunięty.
  
4. Wybrać **Usuń**.
5. Na ekranie wyświetli się komunikat potwierdzający. Wybrać **Tak**.

## ■ Ustawianie opcji wiadomości SMS/e-mail \*

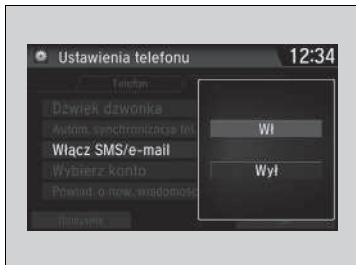

### ■ Włączanie i wyłączenie funkcji wiadomości tekstowych/e-mail

1. Wyświetlić ekran **Ustawienia telefonu**.  
 ▶ Ekran ustawień telefonu str. 460
2. Wybrać zakładkę **SMS/E-mail**, a następnie **Włącz SMS/e-mail**.  
 ▶ Na ekranie pojawi się menu podręczne.
3. Wybrać **Wił.** lub **Wył.**

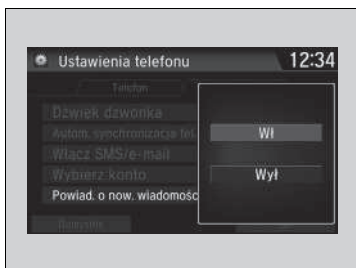

### ■ Włączanie i wyłączenie powiadomień o wiadomościach tekstowych/E-mail

1. Wyświetlić ekran **Ustawienia telefonu**.  
 ▶ Ekran ustawień telefonu str. 460
2. Wybrać zakładkę **SMS/E-mail**, następnie **Pow. o now. wiadomości SMS/e-mail**.  
 ▶ Na ekranie pojawi się menu podręczne.
3. Wybrać **Wił.** lub **Wył.**

### ▶▶ Ustawianie opcji wiadomości SMS/e-mail \*

Aby móc korzystać z funkcji wiadomości SMS/e-mail, konieczne może być skonfigurowanie telefonu.

Dostępność funkcji wiadomości tekstowych/e-mail zależy od telefonu komórkowego.

### ▶▶ Włączanie i wyłączenie powiadomień o wiadomościach tekstowych/E-mail

**Wił.:** Za każdym razem, gdy odebrana zostanie nowa wiadomość, wyświetlone zostanie powiadomienie.

**Wył.:** Odbierane wiadomości są zapisywane w systemie bez powiadamiania.

## Dźwięk dzwonka

Dźwięk dzwonka można zmienić.

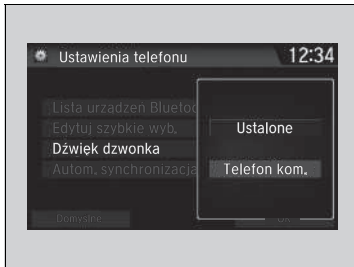

1. Wyświetlić ekran **Ustawienia telefonu**.  
 ➔ **Ekran ustawień telefonu** str. 460
2. Wybrać **Dźwięk dzwonka**.
3. Wybrać **Ustalony** lub **Telefon kom.**

### ☞ Dźwięk dzwonka

**Ustalony:** Głośniki emitują stały dźwięk dzwonka.

**Telefon kom.:** W zależności od marki i modelu telefonu komórkowego, po podłączeniu telefonu rozlegnie się dzwonek telefonu.

## Automatyczny import listy kontaktów i historii połączeń telefonu komórkowego

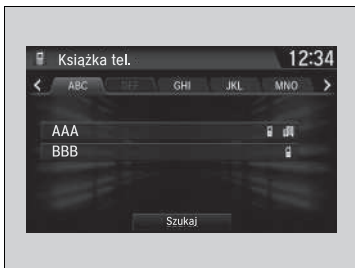

### ■ Gdy funkcja Autom. synchronizacja tel. ma status **Wł.**:

Po sparowaniu telefonu zawartość jego książki telefonicznej jest automatycznie importowana do zestawu głośnomówiącego wraz z historią połączeń.

### ■ Zmiana ustawień funkcji Autom. synchronizacja tel.

1. Wyświetlić ekran **Ustawienia telefonu**.  
 **Ekran ustawień telefonu** str. 460
2. Wybrać **Autom. synchronizacja tel.**

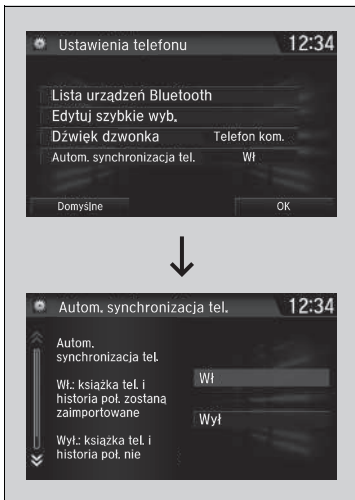

3. Wybrać **Wł.** lub **Wył.**

### ▶▶ Automatyczny import listy kontaktów i historii połączeń telefonu komórkowego

Po wybraniu nazwy z listy w książce telefonicznej telefonu komórkowego można zobaczyć maksymalnie trzy ikony kategorii. Ikony wskazują typy numerów, jakie są zapisane dla tej nazwy.

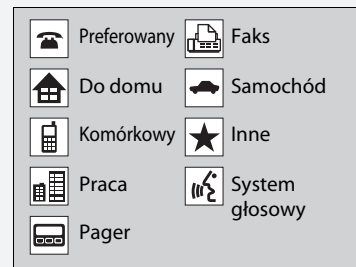

W niektórych telefonach może nie być możliwości importu ikon kategorii do zestawu głośnomówiącego.

Książka telefoniczna jest uaktualniana po każdym połączeniu.  
 Historia połączeń jest uaktualniana po każdym nawiązaniu lub odebraniu połączenia.

## Szybkie wybieranie

W telefonie można zapisać maksymalnie 20 numerów szybkiego wybierania.

Aby zapisać numer szybkiego wybierania:

1. Wyświetlić ekran **Menu telefonu**:

▶ **Ekran Menu telefonu** str. 463

2. Wybrać **Szybkie wyb.**

3. Wybrać **Nowy wpis**.

Z poziomu funkcji **Import z historii poł.:**

▶ Wybrać numer z historii połączeń.

Z poziomu funkcji **Wprow. ręczne:**

▶ Wprowadzić ręcznie numer.

Z poziomu funkcji **Import z ks. tel.**

▶ Wybrać numer z zaimportowanej listy kontaktów sparowanego telefonu komórkowego.

4. Po pomyślnym zapisaniu numeru szybkiego wybierania pojawi się podpowiedź utworzenia etykiety głosowej dla numeru. Wybrać **Tak** lub **Nie**.

5. Wybrać **Nagraj** lub użyć przycisku  i postępować zgodnie z podpowiedziami w celu zakończenia tworzenia etykiety głosowej.

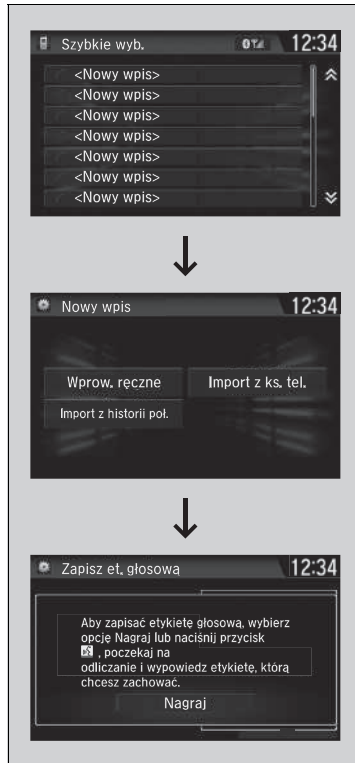

## » Szybkie wybieranie

Jeśli zapisana jest etykieta głosowa, nacisnąć przycisk  aby wybrać numer za pomocą etykiety głosowej. Wypowiedzieć nazwę etykiety głosowej.

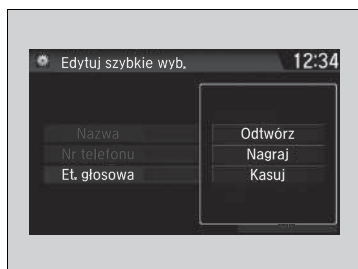

### ■ Aby dodać etykietę głosową do zapisanego numeru szybkiego wybierania

- Wyświetlić ekran **Ustawienia telefonu**.  
 ▶ **Ekran ustawień telefonu** str. 460
- Wybrać **Edytuj szybkie wyb.**
- Wybrać istniejący wpis szybkiego wybierania.  
 ▶ W nowym menu wybrać **Edytuj**.
- Wybrać **Et. głosowa**.  
 ▶ W nowym menu wybrać **Edytuj**.
- Wybrać **Nagraj** lub użyć przycisku  i postępować zgodnie z podpowiedziami w celu zakończenia tworzenia etykiety głosowej.

### ■ Aby usunąć etykietę głosową

- Wyświetlić ekran **Ustawienia telefonu**.  
 ▶ **Ekran ustawień telefonu** str. 460
- Wybrać **Edytuj szybkie wyb.**
- Wybrać istniejący wpis szybkiego wybierania.  
 ▶ W nowym menu wybrać **Edytuj**.
- Wybrać **Et. głosowa**.  
 ▶ W nowym menu wybrać **Usuń**.
- Na ekranie wyświetli się komunikat potwierdzający. Wybrać **Tak**.

### ☞ Szybkie wybieranie

Należy unikać wprowadzania takich samych etykiet głosowych.

Należy unikać używania słowa „dom” jako etykiety głosowej.

Zestaw głośnomówiący łatwiej rozpoznaje dłuższe nazwy. Lepiej użyć na przykład etykiety „Jan Kowalski” niż „Jan”.

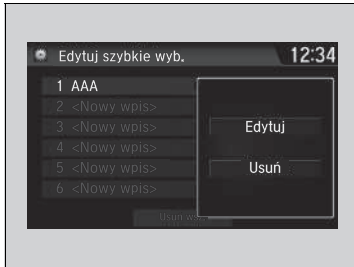

### ■ Aby edytować numer szybkiego wybierania

1. Wyświetlić ekran **Ustawienia telefonu**.  
 ▶ **Ekran ustawień telefonu** str. 460
2. Wybrać **Edytuj szybkie wyb.**
3. Wybrać istniejący wpis szybkiego wybierania.  
 ▶ W nowym menu wybrać **Edytuj**.
4. Wybrać odpowiedni parametr.

### ■ Aby usunąć numer szybkiego wybierania

1. Wyświetlić ekran **Ustawienia telefonu**.  
 ▶ **Ekran ustawień telefonu** str. 460
2. Wybrać **Edytuj szybkie wyb.**
3. Wybrać istniejący wpis szybkiego wybierania.  
 ▶ W nowym menu wybrać **Usuń**.
4. Na ekranie wyświetli się komunikat potwierdzający. Wybrać **Tak**.



## ■ Modyf. fonetyczna książki tel.\*

Dodanie modyfikacji fonetycznej lub nowej etykiety głosowej do nazwy kontaktu w książce telefonicznej ułatwia rozpoznanie polecenia głosowego.

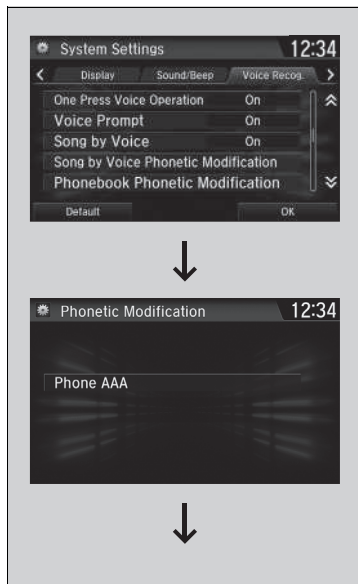

### ■ Aby dodać nową etykietę głosową

1. Wybrać  (HOME).
2. Wybrać **Settings** (Ustawienia).
3. Wybrać **System**.
4. Wybrać kartę **Voice Recog.** (Rozp. głosu).
5. Wybrać opcję **Phonebook Phonetic Modification** (Modyf. fonetyczna książki tel.).
6. Wybrać telefon, do którego ma zostać dodana modyfikacja fonetyczna.

## ▶▶ Modyf. fonetyczna książki tel.\*

Można zapisać do 20 pozycji modyfikacji fonetycznej.



7. Wybrać opcję **[New Voice Tag]** (Nowa et. głosowa).
8. Wybrać nazwę kontaktu, do którego ma zostać dodana etykieta.
  - ▶ Na ekranie pojawi się nowe menu.
9. Wybrać opcję **Modify** (Modyfikuj).
10. Użyć przycisku **Record** (Nagraj) lub  i postępować zgodnie z podpowiedziami w celu utworzenia etykiety głosowej.
11. Na ekranie pojawi się komunikat potwierdzający. Wybrać opcję **OK**.



### ■ Aby usunąć etykietę głosową

1. Wybrać  (Home).
2. Wybrać **Settings** (Ustawienia).
3. Wybrać **System**.
4. Wybrać kartę **Voice Recog.** (Rozp. głosu).
5. Wybrać opcję **Phonebook Phonetic Modification** (Modyf. fonetyczna książki tel.).
6. Wybrać telefon, w którym ma zostać zmieniona modyfikacja fonetyczna.
7. Wybrać nazwę kontaktu, który ma zostać zmodyfikowany.
  - ▶ Na ekranie pojawi się nowe menu.
8. Wybrać opcję **Modify** (Modyfikuj).
9. Użyć przycisku **Record** (Nagraj) lub  i postępować zgodnie z podpowiedziami w celu utworzenia etykiety głosowej.
10. Na ekranie pojawi się komunikat potwierdzający. Wybrać opcję **OK**.

### ▶▶ Modyf. fonetyczna książki tel. \*

Można modyfikować i usuwać tylko nazwy kontaktów z aktualnie podłączonego telefonu.

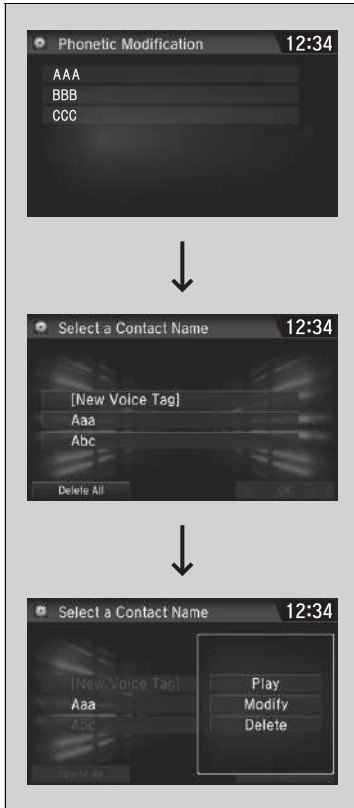

### ■ Aby usunąć zmodyfikowaną etykietę głosową

1. Wybrać  (HOME).
2. Wybrać **Settings** (Ustawienia).
3. Wybrać **System**.
4. Wybrać kartę **Voice Recog.** (Rozp. głosu).
5. Wybrać opcję **Phonebook Phonetic Modification** (Modyf. fonetyczna książki tel.).
6. Wybrać telefon, z którego ma zostać usunięta modyfikacja fonetyczna.
7. Wybrać nazwę kontaktu, który ma zostać usunięty.
  - ▶ Na ekranie pojawi się nowe menu.
8. Wybrać **Delete** (Usuń).
  - ▶ Nazwa kontaktu została wybrana.
9. Wybrać **OK**.

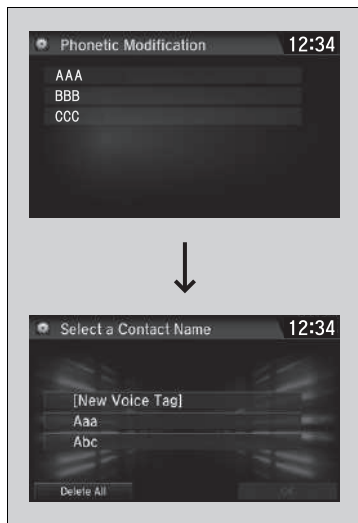

### ■ Aby usunąć wszystkie zmodyfikowane etykiety głosowe

1. Wybrać  (HOME).
2. Wybrać **Settings** (Ustawienia).
3. Wybrać **System**.
4. Wybrać kartę **Voice Recog.** (Rozp. głosu).
5. Wybrać opcję **Phonebook Phonetic Modification** (Modyf. fonetyczna książki tel.).
6. Wybrać telefon, z którego ma zostać usunięta modyfikacja fonetyczna.
  - ▶ Pojawi się lista nazw kontaktów.
7. Wybrać opcję **Delete All** (Usuń wszystko).
8. Na ekranie pojawi się komunikat potwierdzający. Wybrać opcję **Yes** (Tak).

### ▶ Wykonywanie połączeń

Z dowolnego ekranu można wywołać głosowo wpis szybkiego wybierania z etykietą głosową. Nacisnąć przycisk  i wypowiedzieć nazwę etykiety głosowej.

Po nawiązaniu połączenia słychać w słuchawkach głos osoby odbierającej.

Jeśli istnieje aktywne połączenie z usługą Apple CarPlay, połączenia telefoniczne mogą być wykonywane wyłącznie przez system Apple CarPlay.

### ■ Wykonywanie połączeń

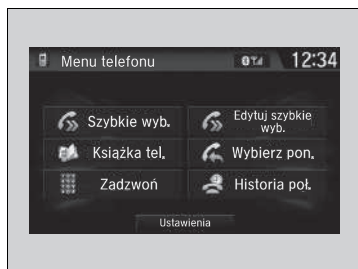

Połączenia można nawiązywać przez wprowadzenie numeru telefonu, użycie zaimportowanej książki telefonicznej, historii połączeń, wpisów szybkiego wybierania bądź przez ponowne wybranie numeru.



### ■ Aby nawiązać połączenie za pomocą zaimportowanej książki telefonicznej

1. Wybrać .
2. Wybrać **Książka tel.**
3. Wybrać nazwę.
  - ▶ Można również wyszukiwać według litery. Wybrać **Szukaj**.
  - ▶ Wprowadzić nazwę za pomocą klawiatury ekranu dotykowego, a w przypadku wielu numerów wybrać żądany.
4. Wybrać numer.
  - ▶ Wybieranie numeru rozpocznie się automatycznie.

### ▶ Aby nawiązać połączenie za pomocą zaimportowanej książki telefonicznej

Można także wybrać opcję **Książka tel.** na ekranie **Menu telefonu**.

Można wybrać numer zapisany w pamięci szybkiego wybierania, korzystając z poleceń głosowych.

▶ **Szybkie wybieranie** str. 471

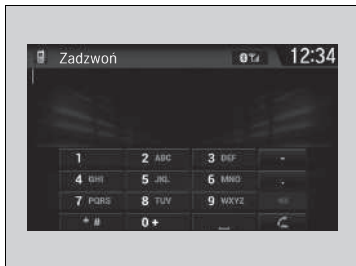

### ■ Aby nawiązać połączenie, wykorzystując numer telefonu

1. Wyświetlić ekran **Menu telefonu**:  
 ▶ **Ekran Menu telefonu** str. 463
2. Wybrać **Zadzwoń**.
3. Wybrać numer.  
 ▶ Wprowadzić cyfry za pomocą klawiatury lub ekranu dotykowego.
4. Wybrać   
 ▶ Wybieranie numeru rozpocznie się automatycznie.

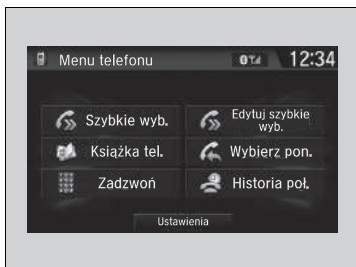

### ■ Aby wykonać połączenie za pomocą ponownego wybrania numeru

1. Wyświetlić ekran **Menu telefonu**:  
 ▶ **Ekran Menu telefonu** str. 463
2. Wybrać **Wybierz pon.**  
 ▶ Wybieranie numeru rozpocznie się automatycznie.

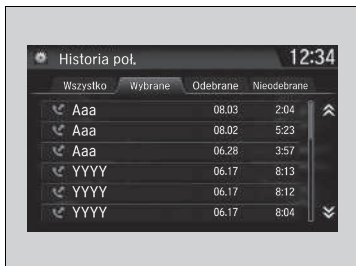

### ■ Aby nawiązać połączenie za pomocą historii połączeń

Historia połączeń jest zapisana według następujących list **Wszystko**, **Wybrane**, **Odebrane** i **Nieodebrane**.

1. Wyświetlić ekran **Menu telefonu**:  
 ▶ **Ekran Menu telefonu** str. 463
2. Wybrać **Historia poł.**
3. Wybrać **Wszystko**, **Wybrane**, **Odebrane** lub **Nieodebrane**.
4. Wybrać numer.  
 ▶ Wybieranie numeru rozpocznie się automatycznie.

### ▶▶ Aby nawiązać połączenie, wykorzystując numer telefonu

Można wybrać numer zapisany w pamięci szybkiego wybierania, korzystając z poleceń głosowych.

- ▶ **Szybkie wybieranie** str. 471

### ▶▶ Aby nawiązać połączenie za pomocą historii połączeń

Historia połączeń zawiera ostatnich 20 wybranych, odebranych i nieodebranych połączeń. (Pojawia się, gdy telefon jest podłączony do zestawu głośnomówiącego).

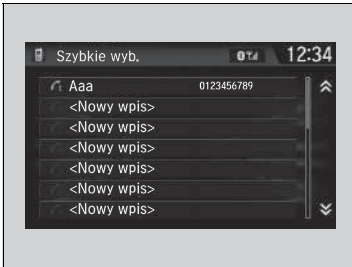

## ■ Aby nawiązać połączenie za pomocą wpisu szybkiego wybierania

### 1. Wyświetlić ekran **Menu telefonu**:

▶ **Ekran Menu telefonu** str. 463

### 2. Wybrać **Szybkie wyb.**

### 3. Wybrać numer.

▶ Wybieranie numeru rozpocznie się automatycznie.

## ▶▶ Aby nawiązać połączenie za pomocą wpisu szybkiego wybierania

Jeśli zapisana jest etykieta głosowa, nacisnąć przycisk , aby wybrać numer za pomocą etykiety głosowej.

▶ **Szybkie wybieranie** str. 471

Z dowolnego ekranu można wywołać głosowo wpis szybkiego wybierania z etykietą głosową.

Nacisnąć przycisk  i wykonać polecenia wyświetlane przez system.

## ▶▶ Odbieranie połączeń



Połączenie oczekujące

Nacisnąć przycisk , aby zawiesić bieżące połączenie w celu odebrania połączenia przychodzącego.

Nacisnąć ponownie przycisk , aby powrócić do bieżącego połączenia.

Wybrać **Ignoruj**, aby odrzucić połączenie przychodzące.



Nacisnąć przycisk  , jeśli bieżące połączenie ma być przerwane.

Można skorzystać z ikon widocznych na ekranie Audio/ Informacje zamiast używać przycisków  i .

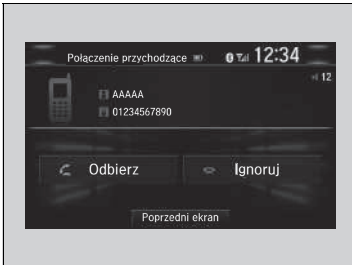
## ■ Odbieranie połączeń



Połączeniu przychodzącemu towarzyszy sygnał nadejścia połączenia (jeśli jest włączony) i wyświetla się ekran **Połączenie przychodzące**.

Nacisnąć przycisk , aby odebrać połączenie. Nacisnąć przycisk  , aby odrzucić lub zakończyć połączenie.



## ■ Opcje podczas połączenia

W trakcie połączenia dostępne są następujące opcje.

**Wycisz:** Wycisza głos.

**Przełącz:** Przełącza połączenie z zestawu głośnomówiącego na telefon.

**Wyb. tonowe:** Wysyła numery podczas połączenia. Jest to przydatne w przypadku systemu telefonicznego z tonowym menu.

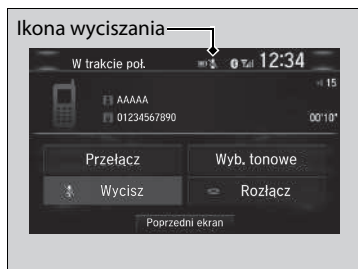

Dostępne opcje są wyświetlone w dolnej części ekranu.

Wybrać opcję.

- ▶ Ikona wyciszania pojawia się po naciśnięciu przycisku **Wycisz**. Wybrać ponownie opcję **Wycisz**, aby ją wyłączyć.

## ▶ Opcje podczas połączenia

**Wyb. tonowe:** Dostępna w niektórych telefonach.

Można skorzystać z ikon widocznych na ekranie Audio/Informacje.

## Odbieranie wiadomości SMS/e-mail\*,\*1

Zestaw głośnomówiący może wyświetlać odbierane wiadomości tekstowe i wiadomości e-mail, jak również listę 20 najnowszych wiadomości na podłączonym telefonie komórkowym. Każda odebrana wiadomość może zostać przeczytana na głos, a użytkownik może odpowiedzieć na nią, korzystając z pięciu domyślnych poleceń.



1. Na ekranie pojawia się powiadomienie o nowej wiadomości SMS lub e-mail.
2. Wybrać **Odczytaj**, aby wysłuchać treści wiadomości.
  - ▶ Wiadomość tekstowa/e-mail zostaje wyświetlona na ekranie. System automatycznie zaczyna czytać wiadomość.
3. Aby przerwać odczytywanie wiadomości, wybrać **Zatrz.**

\*1: Możliwość odczytania wiadomości zależy od języka.

\* Niedostępne w niektórych wersjach

## Odbieranie wiadomości SMS/e-mail\*,\*1

System nie wyświetla odebranych wiadomości podczas jazdy. Można je tylko odsłuchać przy pomocy systemu.

System może odebrać tylko wiadomości otrzymane w formacie wiadomości tekstowych (SMS). Wiadomości wysłane za pośrednictwem funkcji transmisji danych nie będą wyświetlane na liście.

W przypadku niektórych telefonów system jest w stanie wyświetlić maks. 20 najnowszych wiadomości tekstowych oraz wiadomości e-mail.

Krajowe lub lokalne przepisy mogą ograniczać wykorzystanie funkcji zarządzania wiadomościami SMS/e-mail za pośrednictwem zestawu głośnomówiącego. Z funkcji wiadomości SMS/e-mail należy korzystać tylko wtedy, gdy warunki pozwalają używać jej w sposób bezpieczny.

Po otrzymaniu wiadomości SMS lub wiadomości e-mail po raz pierwszy od momentu sparowania telefonu z zestawem głośnomówiącym, system poprosi o **włączenie** ustawienia **Powiad. o now. wiadomości**.

▶ **Włączenie i wyłączenie powiadomień o wiadomościach tekstowych/E-mail** str. 468

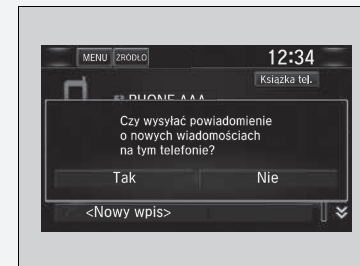

## Wybieranie konta wiadomości SMS/e-mail \*

Jeśli sparowany telefon obsługuje konto wiadomości SMS lub konto e-mail, jedno z nich można ustawić jako aktywne i otrzymujące powiadomienia.

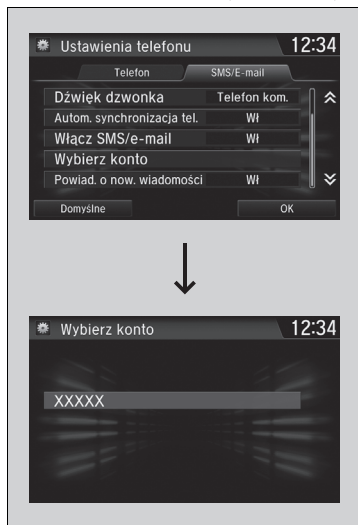

1. Wyświetlić ekran **Ustawienia telefonu**.  
 ▶ Ekran ustawień telefonu str. 460
2. Wybrać zakładkę **SMS/E-mail**, następnie **Wybierz konto**.  
 ▶ Na ekranie pojawi się menu podręczne.
3. Wybrać **Wiad. tekstowe** lub konto pocztowe, zależnie od potrzeb.

## Wybieranie konta wiadomości SMS/e-mail \*

Konto e-mail można również wybrać, korzystając z ekranu listy folderów lub ekranu listy wiadomości.

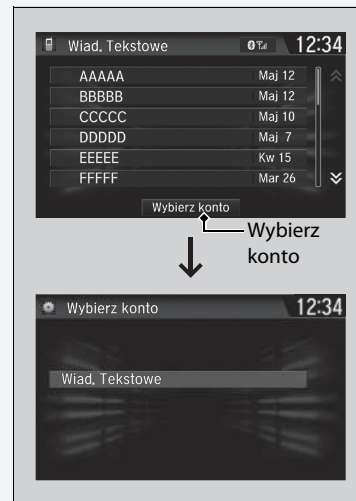

W danej chwili można otrzymywać powiadomienia tylko z jednego konta wiadomości SMS/e-mail.

## Wyświetlanie wiadomości\*,\*1

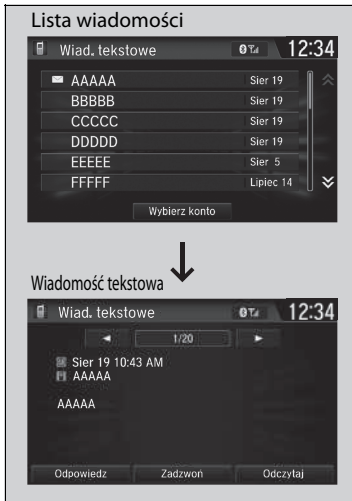



### ■ Wyświetlanie wiadomości tekstowych

1. Wyświetlić ekran **Menu telefonu**:  
▶ **Ekran Menu telefonu** str. 463
2. Wybrać **SMS/E-mail**.  
▶ W razie potrzeby wybrać konto.
3. Wybrać wiadomość.  
▶ Wiadomość zostaje wyświetlona. System zaczyna automatycznie czytać wiadomość na głos.

### ▶ Wyświetlanie wiadomości\*,\*1

Ikona  pojawia się obok nieprzeczytanej wiadomości.

Jeśli użytkownik usunie wiadomość z telefonu, zostanie ona również usunięta z systemu pojazdu. Jeśli użytkownik wyśle wiadomość za pomocą systemu, wiadomość ta pojawi się również w skrzynce nadawczej telefonu.

Aby wyświetlić poprzednią lub następną wiadomość, wybrać  (poprzednia) lub  (następna) na ekranie wiadomości.

\*1: Możliwość odczytania wiadomości zależy od języka.

\* Niedostępne w niektórych wersjach

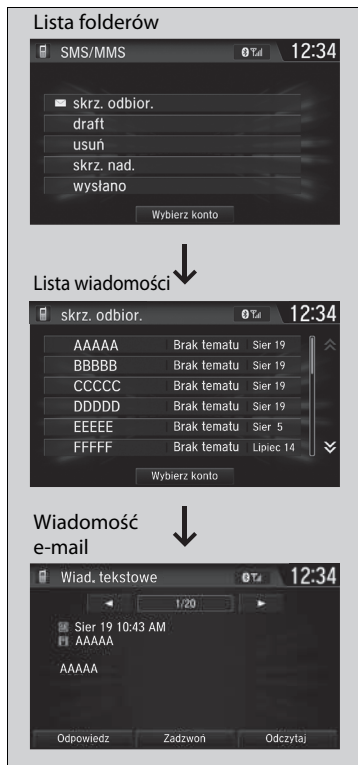

## ■ Wyświetlanie wiadomości e-mail

1. Wyświetlić ekran **Menu telefonu**:
  - ▶ **Ekran Menu telefonu** str. 463
2. Wybrać **SMS/E-mail**.
  - ▶ W razie potrzeby skorzystać z opcji **Wybierz konto**.
3. Wybrać folder.
4. Wybrać wiadomość.
  - ▶ Wiadomość e-mail zostaje wyświetlona na ekranie. System zaczyna automatycznie czytać wiadomość na głos.

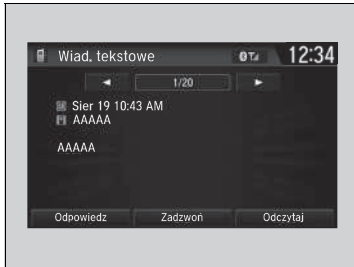

## ■ Odczytywanie i przerywanie odczytu wiadomości

1. Przejdź do ekranu wiadomości tekstowej/e-mail.
  - ▶ System zaczyna automatycznie czytać wiadomość na głos.
    - ☒ **Wyświetlanie wiadomości** \*, \*1 str. 485
2. Wybrać **Zatrz.**, aby przerwać odczytywanie wiadomości.
 

Wybrać ponownie **Odczytaj**, aby rozpocząć odczytywanie wiadomości od początku.



## ■ Odpowiadanie na wiadomość

1. Przejdź do ekranu wiadomości tekstowej/e-mail.
  - ▶ System zaczyna automatycznie czytać wiadomość na głos.
    - ☒ **Wyświetlanie wiadomości** \*, \*1 str. 485
2. Wybrać **Odpowiedz**.
3. Wybrać wiadomość zwrotną.
  - ▶ Na ekranie pojawi się nowe menu.
4. Wybrać **Wyślij**, aby wysłać wiadomość.
  - ▶ Po pomyślnym wysłaniu odpowiedzi na ekranie pojawi się komunikat **Wysłano wiadomość**.

## ☒ Odpowiadanie na wiadomość

Dostępne domyślne odpowiedzi to:

- **Zadzwoń później. Kieruj pojazdem.**
- **Już jadę.**
- **Spóźnię się.**
- **OK**
- **Tak**
- **Nie**

Nie można dodawać, edytować ani usuwać domyślnych wiadomości zwrotnych.

Tylko niektóre telefony odbierają i wysyłają wiadomości po sparowaniu i podłączeniu. Listę kompatybilnych telefonów można uzyskać w ASO Honda.

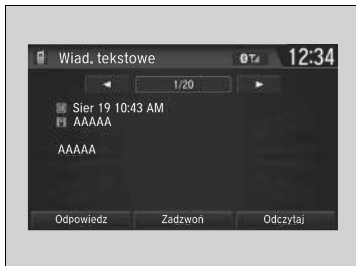

■ **Nawiązanie połączenia z nadawcą.**

1. Przejść do ekranu wiadomości tekstowych.
2. Wybrać **Zadzwoń..**

## Automatyczne wezwanie pomocy



- Nr VIN
- Typ pojazdu (osobowy lub dostawczy)
- Rodzaj zmagazynowanej energii, którą wykorzystuje napęd pojazdu (benzyna/olej napędowy/CNG/LPG/elektryczność/wodór)
- Trzy ostatnie lokalizacje pojazdu
- Kierunek podróży
- Tryb uruchamiania (automatyczny lub mechaniczny)
- Sygnatura czasowa

Przy wywołaniu numeru alarmowego głośniki pojazdu są wyłączane, tak aby można było usłyszeć operatora.

Po włączeniu zapłonu lampka eCall zapala się na zielono na 1 sekundę, a następnie na czerwono na 1 sekundę.

Jeżeli pojazd brał udział w zderzeniu, dodatkowy układ bezpieczeństwa SRS spróbuje się połączyć z dyspozytorem centrum powiadomienia ratunkowego (CPR). Po ustanowieniu połączenia różnego rodzaju informacje na temat pojazdu są wysyłane do dyspozytora CPR, z którym użytkownik będzie mógł mówić. Do informacji tych należą:

### ☒ Połączenie alarmowe (eCall)\*

Pojazd jest wyposażony w układ eCall do kontaktu z numerem 112.

Usługa eCall do kontaktu z numerem 112 jest publicznie dostępna i bezpłatna.

System eCall, automatycznie łączący się z numerem 112, jest aktywowany przy włączeniu zapłonu. W przypadku wystąpienia kolizji system określi siłę uderzenia na podstawie informacji zebranych od wbudowanych czujników i zależnie od tego, jak poważny był to wypadek, uruchomi wzywanie pomocy.

Zainstalowany w pojeździe układ eCall można także w razie potrzeby aktywować ręcznie.

☒ **Samodzielne wezwanie pomocy** str. 491

Przetwarzanie danych osobowych przez zainstalowany w pojeździe układ eCall do kontaktu z numerem 112 musi być zgodne z zasadami ochrony danych osobowych przewidzianymi w dyrektywach 95/46/WE (zastąpionej przez dyrektywę 2016/679/WE) i 2002/58/WE, a w szczególności uwzględniać konieczność ochrony istotnych interesów osób prywatnych zgodnie z art. 7(d) dyrektywy 95/46/WE (zastąpionej przez dyrektywę 2016/679/EC).

Przetwarzanie takich danych jest ściśle ograniczone do celów, do których przeznaczony jest europejski numer alarmowy 112.

\* Niedostępne w niektórych wersjach



Jeżeli system eCall działa prawidłowo, lampka zaświeci się na zielono.

- Zielony: Układ eCall jest gotowy do pracy.
- Miga na zielono: Układ eCall jest połączony i wykonuje połączenie eCall do operatora PSAP.
- Powtarzające się krótkie mignięcia na czerwono: system eCall nie może się połączyć z operatorem. Lampka świeci w ten sposób przez 30 sekund, po czym zmienia kolor na zielony.

Jeśli w wyniku poważnej usterki układ eCall zostanie wyłączony, osoby zajmujące miejsca w pojeździe otrzymają następujące ostrzeżenie:

- Czerwone lub wygaszone: Wystąpił problem z układem eCall. Jeżeli pomimo ponownego włączenia pojazdu lampka świeci na czerwono lub jest wygaszona, zlecić sprawdzenie układu ASO Honda.
- Miganie na czerwono: poziom akumulatora awaryjnego jest zbyt niski. Gdy zasilanie jest włączone, trwa ładowanie akumulatora. Po naładowaniu akumulatora do określonego poziomu lampka eCall zapala się na zielono.

#### ►► Połączenie alarmowe (eCall)\*

Odbiorcami danych przetwarzanych przez zamontowany w samochodzie układ eCall do połączeń z numerem 112 są odpowiednie publiczne punkty reagowania w sytuacjach zagrożenia, wyznaczone przez odpowiednie władze kraju, w którym się znajdują, odbierające informacje jako pierwsze oraz powiązane z jednolitym europejskim numerem alarmowym 112.

Samochód może NIE być w stanie połączyć się z operatorem PSAP, jeśli:

- Akumulator 12 V i akumulator rezerwowy mają zbyt mało energii.
- Pojazd znajduje się w obszarze bez odpowiedniego zasięgi sieci komórkowej.
- Występuje problem z samym układem eCall lub jego urządzeniami peryferyjnymi, takimi jak mikrofon lub głośniki.

Zapasowy akumulator został zaprojektowany do pracy przez co najmniej 3 lata; po tym czasie może wymagać wymiany.

Zapasowy akumulator nie jest dostępny w sprzedaży bezpośredniej. W celu wymiany skontaktować się z ASO Honda.

## Samodzielne wezwanie pomocy

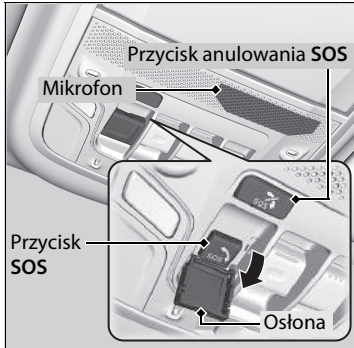

Jeśli konieczne jest wezwanie pomocy, można nawiązać połączenie ręcznie: Nacisnąć przycisk **SOS** i przytrzymać go przez co najmniej 0,5 sekundy.

Aby anulować połączenie, należy nacisnąć przycisk anulowania połączenia ratunkowego **SOS** przez ponad 0,5 s, przed upływem 5 sekund od naciśnięcia przycisku **SOS**.

Przycisk **SOS** zabezpieczony osłoną. Aby z niego skorzystać, zdjąć osłonę.

Przy wywołaniu numeru alarmowego głośniki pojazdu są wyłączane, tak aby można było usłyszeć operatora.

### ☒ Samodzielne wezwanie pomocy

NIE NACISKAĆ przycisku podczas jazdy. W razie potrzeby skontaktowania się z operatorem zatrzymać pojazd w bezpiecznym miejscu i nawiązać połączenie.

Jeżeli system eCall na początku nie mógł się połączyć z dyspozytorem CRP, będzie próbować ponownie aż do nawiązania połączenia. Jeśli jednak od czasu pierwszej próby połączenia upłynęły 2 minuty, system nie będzie więcej próbował nawiązać połączenia.

Przycisk anulowania **SOS** nie przerywa rozmowy, gdy połączenie z operatorem zostało już nawiązane.

#### Modele przeznaczone na rynek Izraela

מוצר : מערכת טלמטיקה ( כולל סוללת גיבו )

סימן רשום : DENSO

ארץ ייצור : ראה מוצר

דגם : OGEY02

שנת ייצור : ראה מוצר

Nazwa importera: **Mayer's Cars and Trucks Co. Ltd.**

Adres importera: 17 Yitzhak Sadeh St. Tel Awiw 677775, Izrael

#### ►► Połączenie alarmowe (eCall)\*

##### Poufność danych

Zainstalowany w pojeździe układ eCall do połączeń z numerem 112 ma następujące zadania:

- Zabezpiecza dane zawarte w pamięci układu przed dostępem z zewnątrz, zanim układ eCall zostanie aktywowany.
- Podczas normalnej pracy nie może być wyśledzony.
- Dane zapisywane w pamięci wewnętrznej układu są automatycznie i na bieżąco usuwane.

Aby system mógł działać prawidłowo, dane dotyczące lokalizacji pojazdu w wewnętrznej pamięci układu jest stale nadpisywane, tak aby zachować trzy ostatnie lokalizacje pojazdu.

Rejestr danych aktywności pokładowego układu eCall do połączeń z numerem 112 jest utrzymywany przez czas nie dłuższy, niż to niezbędne do obsługi połączenia alarmowego eCall, i w żadnym przypadku nie dłużej niż 13 godzin od chwili zainicjowania połączenia eCall.

**☒ Połączenie alarmowe (eCall)\*****Prawa właściciela**

Podmiot danych (właściciel pojazdu) ma prawo dostępu do danych, które go dotyczą, i żądania ich sprostowania, usunięcia lub zablokowania, jeżeli ich przetwarzanie nie jest zgodne z przepisami dyrektywy 95/46/WE (zastąpionej przez dyrektywę 2016/679/WE).

Osoby trzecie, którym te dane zostały ujawnione, muszą zostać powiadomione o takim sprostowaniu, usunięciu lub zablokowaniu przeprowadzonym w zgodzie z dyrektywą, chyba że jest to niemożliwe lub wymaga nieproporcjonalnie dużego nakładu pracy.

Podmiotowi danych przysługuje prawo złożenia skargi do właściwego organu ochrony danych, o ile uzna, że w wyniku przetwarzania jego danych osobowych jego prawa zostały naruszone.

Informacje serwisowe na temat systemu eCall firmy Honda:

W razie jakichkolwiek pytań na temat systemu eCall należy skontaktować się z biurem odpowiednim dla kraju, w którym użytkownik się znajduje. Lista biur znajduje się w książce serwisowej.



# Jazda

W tym rozdziale omawiana jest jazda oraz tankowanie.



<b>Przed jazdą</b> .....	496
<b>Holowanie przyczepy</b> .....	500
<b>Zalecenia dotyczące jazdy w terenie</b> .....	508
<b>Podczas jazdy</b>	
Uruchamianie silnika.....	510
Środki ostrożności podczas jazdy.....	516
Bezstopniowa skrzynia biegów *.....	518
Zmiana biegów.....	519 , 524
Tryb ECON.....	527
System Auto Stop *.....	528
Ogranicznik prędkości maksymalnej.....	532
Inteligentny ogranicznik prędkości maksymalnej.....	536
Układ kontroli stabilności jazdy (VSA).....	543
Układ wspomagania prowadzenia AHA.....	545
Napęd na wszystkie koła (AWD) z inteligentnym układem sterowania *.....	546

Układ ostrzegania o niskim ciśnieniu w oponach.....	547
Regulacja układu świateł reflektorów.....	551
System monitorowania martwego pola widzenia w lusterkach (BSI) *.....	552
<b>System Honda Sensing</b> .....	555
System ograniczający skutki kolizji CMBS.....	558
Tempomat adaptacyjny (ACC) z funkcją podążania przy niskiej prędkości (LSF)**.....	569
Tempomat adaptacyjny (ACC)**.....	586
System utrzymywania na pasie ruchu (LKAS).....	601
System ostrzegania o zjeżdżaniu z drogi.....	609
System rozp. znaków dr.....	615
Przednia kamera.....	623
Czujnik radarowy.....	625

<b>Hamowanie</b>	
Układ hamulcowy.....	626
Układ zapobiegający blokowaniu kół przy hamowaniu (ABS).....	634
Układ wspomagania nagłego hamowania.....	635
Sygnalizacja awaryjnego hamowania.....	636
<b>Parkowanie pojazdu</b>	
Po zatrzymaniu.....	637
Układ czujników parkowania *.....	638
System ostrzegania o zbliżającym się pojeździe podczas cofania (CTM) *.....	643
<b>Wielofunkcyjna kamera cofania *.....</b>	648
<b>Tankowanie</b> .....	650
<b>Zużycie paliwa i emisja CO<sub>2</sub></b> .....	652
<b>Pojazd z silnikiem turbodoładowanym</b> .....	653

\* Niedostępne w niektórych wersjach

## Przygotowanie do jazdy

Przed rozpoczęciem jazdy należy sprawdzić następujące elementy.

### Sprawdzenie pojazdu z zewnątrz

- Sprawdzić, czy nic nie zasłania szyb, lusterek bocznych, świateł zewnętrznych lub innych części pojazdu.
  - ▶ Usunąć szron, śnieg lub lód.
  - ▶ Usunąć śnieg z dachu, ponieważ podczas jazdy może spaść na okno i ograniczyć pole widzenia. W przypadku zamarzniętych brył śniegu, usunąć po zmięknięciu.
  - ▶ Przy usuwaniu lodu z miejsc wokół kół uważać, aby nie uszkodzić koła lub jego podzespołu.
- Upewnić się, że pokrywa silnika jest zamknięta.
  - ▶ Otwarcie pokrywy silnika podczas jazdy spowoduje zasłonięcie widoku do przodu.
- Sprawdzić, czy opony są w dobrym stanie.
  - ▶ Sprawdzić ciśnienie powietrza oraz czy nie są uszkodzone i nadmiernie zużyte.
    - 📌 **Sprawdzanie i wymiana opon** str. 705
- Sprawdzić, czy żadna osoba lub przedmiot nie znajduje się za pojazdem lub przy nim.
  - ▶ Z wnętrza nie widać wszystkich miejsc wokół pojazdu.

### »» Sprawdzenie pojazdu z zewnątrz

#### UWAGA

W przypadku zamarznięcia drzwi do stopienia lodu użyć letniej wody, polewając nią krawędzie drzwi. Nie próbować otwierać drzwi na siłę. Może to spowodować uszkodzenie gumowej uszczelki. Po zakończeniu wytrzeć wszystko do sucha, aby uniknąć dalszego zamarzania.

Nie wlewać ciepłej wody do bębna zamka. Zamarznięcie wody w otworze uniemożliwi włożenie kluczyka.

Ciepło z silnika i spalin może doprowadzić do zapalenia się materiałów łatwopalnych pozostawionych pod pokrywą silnika, powodując pożar. Jeśli pojazd nie był używany przez dłuższy czas, sprawdzić i usunąć zanieczyszczenia, jakie mogły się w nim nagromadzić, takie jak sucha trawa czy liście, które opadły lub zostały przeniesione przez niewielkie zwierzęta jako materiał na gniazdo. Należy także sprawdzić, czy pod pokrywą silnika nie ma pozostałości łatwopalnych materiałów po obsłudze serwisowej pojazdu przeprowadzonej osobiście lub przez osoby trzecie.

## Sprawdzenie pojazdu wewnątrz

- Wszystkie przedmioty w pojeździe muszą być odpowiednio przechowywane i zabezpieczone.
  - ▶ Przewożenie zbyt dużej ilości bagażu lub jego nieprawidłowe rozłożenie może wpływać na właściwości jezdne pojazdu, jego stabilność, skuteczność hamowania oraz stan opon, obniżając ogólny poziom bezpieczeństwa.
    - ☒ **Dopuszczalne obciążenia** str. 499
- Nie należy układać przedmiotów powyżej wysokości siedzeń.
  - ▶ Mogą one zasłaniać widok i w przypadku gwałtownego hamowania przemieścić się do przodu.
- Nie należy kłaść niczego w zagłębieniach na nogi przed fotelami przednimi. Wykładzina podłogowa musi być zamocowana\*.
  - ▶ Przedmiot lub niezamocowana wykładzina podłogowa może podczas jazdy zakłócać działanie pedałów hamulca i gazu.
- W przypadku przewożenia zwierząt nie mogą one przemieszczać się po wnętrzu pojazdu.
  - ▶ Mogą one przeszkodzić w jeździe i spowodować wypadek.
- Zamknąć wszystkie drzwi i pokrywę bagażnika.
- Wyregulować prawidłowo położenie siedzeń.
  - ▶ Wyregulować również zagłówek.
    - ☒ **Siedzenia** str. 246
    - ☒ **Regulacja pozycji przednich zagłówek** str. 260
- Wyregulować lusterka i kierownicę.
  - ▶ Wyregulować je, siedząc na prawidłowo ustawionym siedzeniu.
    - ☒ **Lusterka** str. 242
    - ☒ **Regulacja położenia kierownicy** str. 241

## ☒ Sprawdzenie pojazdu wewnątrz

Reflektory przednie są ustawiane fabrycznie i nie wymagają regulacji. Jednak w przypadku regularnego przewożenia ciężkich przedmiotów w przestrzeni bagażowej lub jazdy z przyczepą należy ponownie wyregulować ich ustawienie, korzystając z usług serwisu lub wykwalifikowanego technika.

Pojazd jest wyposażony w automatyczny układ regulacji reflektorów, który samoczynnie koryguje kąt pionowego ustawienia światła mijania.

\* Niedostępne w niektórych wersjach



- Sprawdzić, czy elementy umieszczone na podłodze za fotelem przednim nie mogą wtoczyć się pod siedzenia.
  - ▶ Mogłyby one przeszkodzić w obsłudze pedałów przez kierowcę lub zmianie położenia foteli.
- Wszystkie osoby w pojeździe muszą zapiąć pasy bezpieczeństwa.
  - 📖 **Zapinanie pasa bezpieczeństwa** str. 49
- Sprawdzić, czy wskaźniki na desce rozdzielczej zapalają się po uruchomieniu pojazdu i gasną chwilę później.
  - ▶ Gdy wskazywany jest problem, należy każdorazowo przekazać pojazd do ASO Honda celem sprawdzenia.
    - 📖 **Lampki** str. 98

## Dopuszczalne obciążenia

Przygotowując samochód do podróży, należy pamiętać, że masa samochodu z kierowcą, pasażerami, bagażem i paliwem nie może przekraczać dopuszczalnej masy całkowitej dozwolonej dla danej wersji samochodu.

➤ **Dane techniczne** str. 768

Obciążenie przedniej i tylnej osi także nie może przekraczać dozwolonych wartości.

➤ **Dane techniczne** str. 768

### ⚠ Dopuszczalne obciążenia

#### ⚠ NIEBEZPIECZEŃSTWO

Przewożenie zbyt dużej ilości bagażu lub jego niewłaściwe rozłożenie grożą pogorszeniem cech manewrowych i stabilności jazdy, a w konsekwencji wypadkiem, obrażeniami i śmiercią.

Należy przestrzegać wszystkich zaleceń dotyczących ciężarów i obciążeń zamieszczonych w tej instrukcji obsługi.

## Przygotowanie do holowania

### Dopuszczalne obciążenie podczas holowania

Jazda z przyczepą jest możliwa pod warunkiem zastosowania prawidłowego wyposażenia i przestrzegania dopuszczalnych obciążeń oraz podanych zaleceń. Przed rozpoczęciem jazdy sprawdzić, czy obciążenia nie przekraczają dopuszczalnych wartości.



### Całkowita masa przyczepy

Nie przekraczać maksymalnej masy holowanej przyczepy i haka holowniczego (z hamulcem/bez hamulca) wraz z bagażem.

Obciążenia przekraczające maksymalną masę ciągniętej przyczepy mogą poważnie wpłynąć na cechy manewrowe i stabilność pojazdu oraz spowodować uszkodzenie silnika i układu przeniesienia napędu.

### Dopuszczalne obciążenie podczas holowania

## ⚠ NIEBEZPIECZEŃSTWO

Przekroczenie którejkolwiek z wartości granicznych obciążenia bądź nieprawidłowe załadowanie pojazdu i przyczepy może spowodować wypadek, którego skutkiem mogą być poważne obrażenia albo śmierć.

Przed rozpoczęciem jazdy sprawdzić uważnie obciążenie pojazdu i przyczepy.

Sprawdzić na wadze dla pojazdów, czy wszystkie obciążenia mieszczą się w zakresie wartości granicznych. Jeśli taka waga jest niedostępna, dodać szacowaną masę bagażu do masy przyczepy (podanej przez producenta), a następnie zmierzyć obciążenie zaczepu odpowiednim przyrządem lub oszacować jego wartość w oparciu o rozłożenie bagażu.

Więcej informacji znaleźć można w instrukcji obsługi przyczepy.

### Okres docierania

Unikać jazdy z przyczepą podczas pierwszych 1000 km eksploatacji pojazdu.

Podczas jazdy z przyczepą w warunkach górskich należy zmniejszyć wagę całkowitą zespołu samochodu z przyczepą w stosunku do maksymalnej masy ciągniętej przyczepy o 10% na każde następne 1000 m n.p.m.

Nie należy nigdy przekraczać maksymalnej masy ciągniętej przyczepy oraz dopuszczalnych obciążeń.

➔ **Dane techniczne** str. 768

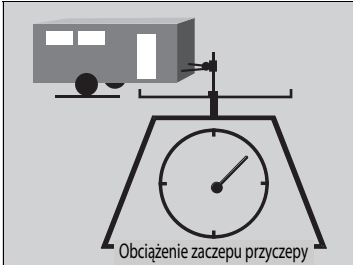

### ■ Obciążenie zaczepu przyczepy

Obciążenie zaczepu przyczepy nie może przekraczać 100 kg. Dotyczy to wartości nacisku na hak w pełni załadowanej przyczepy. Można przyjąć uproszczoną zasadę, że dla przyczep o masie mniejszej niż 1000 kg obciążenie zaczepu przyczepy nie powinno przekraczać 10 procent całkowitej masy przyczepy.

- Nadmierne obciążenie zaczepu przyczepy zmniejsza przyczepność przednich kół i sterowność. Zbyt małe obciążenie zaczepu przyczepy może spowodować jej niestabilność i kołysanie.
- Aby uzyskać właściwe obciążenie zaczepu przyczepy, należy rozpocząć załadunek, umieszczając 60% ładunku w przedniej części przyczepy, a pozostałe 40% umieścić w tylnej części. W razie potrzeby skorygować rozkład ładunku.

## ■ Sprzęt i akcesoria holownicze

Sprzęt do holowania jest różny w zależności od wielkości przyczepy, holowanego obciążenia i miejsca holowania.

### ■ Haki holownicze

Hak holowniczy powinien mieć atest i być prawidłowo przymocowany do podwozia samochodu.

### ■ Łańcuchy zabezpieczające

Ciągnąc przyczepę, należy zawsze używać łańcuchów zabezpieczających. Należy pozostawić luz wystarczający do swobodnego zakręcania z przyczepą, ale taki, aby łańcuchy nie były wleczone po podłożu.

### ■ Hamulce przyczepy

Rozważając możliwość zakupu przyczepy z hamulcami, należy sprawdzić, czy są one sterowane elektronicznie. Nie wolno podłączać hamulców przyczepy do obwodów hydraulicznego układu hamulcowego samochodu. Niezależnie od subiektywnych odczuć każda próba podłączenia hamulców przyczepy do układu hamulcowego samochodu zawsze spowoduje spadek skuteczności hamowania, powodując potencjalne zagrożenie.

### ■ Dodatkowy sprzęt do holowania

W przypadku jazdy z przyczepą przepisy ruchu drogowego mogą nakazywać zamontowanie dodatkowych lusterek zewnętrznych. Jeśli widoczność jest w jakiś sposób ograniczona, specjalne lusterka należy zainstalować nawet wtedy, gdy nie są wymagane w przepisach.

## ☒ Sprzęt i akcesoria holownicze

Wszystkie elementy muszą być prawidłowo zamontowane i serwisowane, ponadto muszą spełniać wymagania obowiązujących w danym kraju przepisów.

Skonsultować z producentem przyczepy prawidłowy sposób montażu i konfiguracji wyposażenia. Nieprawidłowy montaż i ustawienie mogą wpłynąć negatywnie na prowadzenie, stabilność i działanie hamulców pojazdu.

U sprzedawcy lub w firmie wynajmującej przyczepę należy zasięgnąć informacji, o dodatkowych lub innych elementach dostosowanych do konkretnego ładunku podczas holowania.

## ■ Oświetlenie przyczepy

Oświetlenie przyczepy i wyposażenie musi być zgodne z obowiązującymi przepisami o ruchu drogowym kraju, po którym będzie się podróżować. Informacje na temat szczegółowych wymagań dotyczących obszaru, w którym planowana jest jazda z przyczepą można uzyskać u lokalnego sprzedawcy lub w wypożyczalni przyczep.

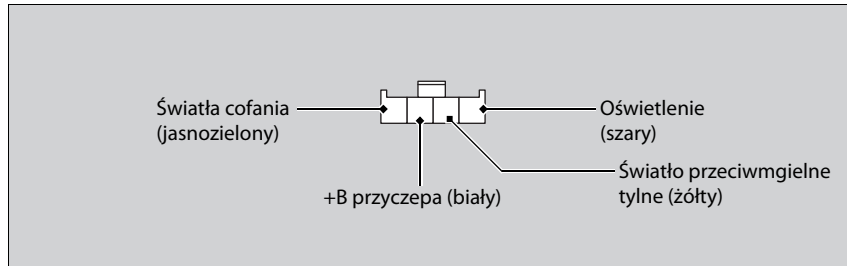

Zalecamy, aby ASO Honda zamontowało wiązkę przewodów i konwerter. Są one zaprojektowane do tego pojazdu.

## ☒ Sprzęt i akcesoria holownicze

Oświetlenie i okablowanie przyczep może różnić się w zależności od typu i marki. Jeśli wymagane jest złącze, instalacji musi dokonać wykwalifikowany technik.

## System stabilizacji toru jazdy przyczepy

Układ pomaga zachować stabilność pojazdu i przyczepy w przypadku wystąpienia poważnego kołysania.

### ■ Zasada działania układu stabilizacji przyczepy

W momencie wykrycia niestabilności pojazdu i przyczepy układ określa jej przyczynę. Jeśli przyczyną jest oscylacja samej przyczepy, a niestabilność się zwiększa, układ steruje układem hamulcowym pojazdu i mocą silnika w taki sposób, aby zmniejszyć prędkość pojazdu.

Światła stop samochodu i przyczepy zapalają się automatycznie w momencie rozpoczęcia hamowania.

### ▶▶ System stabilizacji toru jazdy przyczepy

Układ stabilizacji przyczepy zapobiega kołysaniu pojazdu i przyczepy podczas jazdy. Aby zapobiec kołysaniu pojazdu i przyczepy, unikać jazdy z dużą prędkością, nieprawidłowego obciążania przyczepy i gwałtownego hamowania. W przypadku nadmiernego kołysania układ staje się nieefektywny, co może doprowadzić do utraty kontroli nad pojazdem. W efekcie przyczepa może się wywrócić lub uszkodzić.

▶ **Bezpieczna jazda z przyczepą** str. 505

Kołysanie podczas holowania przyczepy jest spowodowane:

- Boczny wiatrem
- Nieprawidłowym obciążeniem zaczepu przyczepy
- Nadmierną prędkością

Miganie lampki układu VSA sygnalizuje aktywację układu stabilizacji przyczepy.

▶ **Działanie układu VSA** str. 543

## Bezpieczna jazda z przyczepą

### O czym należy wiedzieć przed jazdą z przyczepą

- Przyczepę należy odpowiednio serwisować i utrzymywać w dobrym stanie.
- Masa i obciążenie pojazdu oraz przyczepy muszą być utrzymywane w zakresie wartości granicznych.
  - ▣ **Dopuszczalne obciążenie podczas holowania** str. 500
- Do przyczepy należy prawidłowo przymocować zaczep, łańcuchy zabezpieczające i inne niezbędne części.
- Należy dobrze przymocować wszystkie elementy znajdujące się na przyczepie, aby nie przemieszczały się podczas jazdy.
- Należy sprawdzić, czy światła i hamulce przyczepy działają prawidłowo.
- Należy sprawdzić ciśnienie w oponach przyczepy, z uwzględnieniem zapasowej.
- Zapoznać się z przepisami dotyczącymi dozwolonych prędkości maksymalnych i ewentualnych ograniczeń ruchu dla samochodów z przyczepą. Zapoznać się z aktualnymi przepisami obowiązującymi w krajach, na których terenie ma się odbywać holowanie przyczepy.

### Wersje z układem Auto Stop

- Wyłączyć system Auto Stop za pomocą wyłącznika (**OFF**). Ciężar ciągniętej przyczepy może wpłynąć na skuteczność działania hamulców pojazdu podczas pokonywania wzniesień, gdy funkcja Auto Stop jest aktywna.

### Bezpieczna jazda z przyczepą

W większości krajów europejskich maksymalna dozwolona prędkość dla samochodów z przyczepą wynosi 100 km/h.

#### Postój

Oprócz podjęcia normalnych środków ostrożności umieścić pod wszystkimi kołami kliny.

Należy unikać pokonywania wzniesień o nachyleniu przekraczającym 12%. Zaleca się jazdę z przyczepą po drogach polecanych w tym celu przez stowarzyszenie producentów przyczep.

Podmuchy wiatru wywoływane przejeżdżaniem dużych pojazdów mogą kołysać przyczepą, dlatego należy utrzymywać stałą prędkość i kierunek jazdy.

Należy zawsze jechać z odpowiednią prędkością i zapewnić sobie pomoc drugiej osoby podczas cofania.



## ■ Prędkości ciągnięcia i biegi

- Należy jechać z mniejszą prędkością niż normalnie.
- Należy zastosować się do obowiązujących ograniczeń prędkości dotyczących pojazdów z przyczepami.

### Wersje z bezstopniową skrzynią biegów

- Podczas ciągnięcia przyczepy na równych drogach korzystać z położenia **D**.

### Wersje z ręczną skrzynią biegów

W najlepszym momencie zmiany na wyższy lub niższy bieg pod względem lepszego zużycia paliwa zaświeci się lampka zmiany biegu na wyższy lub niższy.

## ▶▶ Prędkości ciągnięcia i biegi

Nie zaświeci się lampka zmiany biegu na niższy, nakazująca przełączenie na 1. bieg. Od kierowcy zależy użycie pierwszego biegu dla zwiększenia skuteczności hamowania silnikiem. Unikać nagłego hamowania silnikiem.

Warunki na drodze mogą wymagać zmiany biegów w momentach innych niż wskazane.

## Zakręcanie i hamowanie

- Zakręty należy pokonywać z mniejszą prędkością i pod większym kątem niż normalnie.
- Należy przyjąć dłuższy czas i większą odległość na wyhamowanie.
- Nie należy hamować ani skręcać gwałtownie.

## Jazda w terenie pagórkowatym

- Należy monitorować wskaźnik temperatury. Jeśli zbliża się do czerwonego oznaczenia (wysoka temperatura), należy wyłączyć układ kontroli temperatury i wentylacji i w trybie automatycznym i zmniejszyć prędkość. W razie potrzeby należy zjechać bezpiecznie na bok drogi i odczekać do ostygnięcia silnika.

### Wersje z bezstopniową skrzynią biegów

- Jeśli automatyczna skrzynia biegów często zmienia biegi, należy ustawić dźwignię zmiany biegów w położeniu **S**.

## Ogólne informacje

Pojazd został zaprojektowany przede wszystkim z myślą o jeździe po drogach, jednak ze względu na duży prześwit dopuszczalne jest okazjonalne jeżdżenie w terenie. Pojazd nie jest przystosowany do jazdy w trudnym terenie ani do brania udziału w rajdach terenowych.

Jazda poza drogą wymaga innych umiejętności. Należy pamiętać, że pojazd zachowuje się inaczej, niż w przypadku jazdy po asfalcie. Należy zwrócić szczególną uwagę na środki ostrożności i wskazówki zamieszczone w niniejszym rozdziale oraz dobrze poznać pojazd przed zjechaniem w teren.

## Istotne środki bezpieczeństwa

Aby uniknąć ryzyka utraty kontroli i wywrotki, należy przestrzegać następujących zaleceń i wskazówek:

- Prawidłowo rozmieścić bagaż i nie przekraczać dopuszczalnej masy i objętości bagażu.
  - **Dopuszczalne obciążenia** str. 499
- Zawsze mieć pewność, że kierowca i wszyscy pasażerowie mają zapięte pasy bezpieczeństwa.
- Jechać z małą prędkością i dostosować prędkość do panujących warunków.
- Kierowca musi stale monitorować warunki jazdy i jechać z zachowaniem należytej ostrożności.

### » Zalecenia dotyczące jazdy w terenie

## ⚠ NIEBEZPIECZEŃSTWO

Nieprawidłowe korzystanie z pojazdu na drodze i w terenie może być przyczyną wypadku lub wywrócenia pojazdu, co może doprowadzić do poważnych obrażeń lub śmierci.

- Przestrzegać wszystkich zaleceń i wskazówek zamieszczonych w niniejszej instrukcji.
- Jechać z małą prędkością i dostosować prędkość do panujących warunków.

Nieprawidłowe korzystanie z samochodu może być przyczyną wypadku lub wywrotki.

- **Ważne informacje dotyczące własności jezdnych** str. 40
- **Środki ostrożności podczas jazdy** str. 516

## Unikanie niebezpieczeństw

- **Sprawdzić pojazd** przed jazdą w terenie i upewnić się, że wykonany został okresowy przegląd techniczny. Zwrócić szczególną uwagę na stan opon i sprawdzić ich ciśnienie.
- **Mieć na uwadze** ograniczenia, które niesie trasa (zbyt strome podjazdy, zbyt duże nierówności), ograniczenia własnej osoby (technika jazdy i komfort) oraz ograniczenia konstrukcyjne pojazdu (pryczepność, stabilność i moc). Brak świadomości powyższych ograniczeń może powodować zagrożenie dla kierowcy i pasażerów.
- **Przyspieszenia i hamowanie** należy wykonywać w sposób możliwie płynny. Próba zbyt gwałtownego przyspieszenia lub hamowania może być przyczyną utraty przyczepności, która może doprowadzić do utraty panowania nad pojazdem.
- **Unikanie przeszkód** na drodze ogranicza ryzyko wywrotki oraz uszkodzenia zawieszenia lub innych elementów pojazdu.
- **Jazda po pochyłym podłożu** zwiększa ryzyko wywrotki, w szczególności podczas jazdy trawersem po podłożu o zbyt dużym nachyleniu. W większości przypadków zjeżdżanie i podjeżdżanie pod wzniesienia bez skręcania jest najszybsze. Jeżeli nie można dokładnie ocenić warunków lub niebezpieczeństw znajdujących się przed pojazdem, należy z niego wysiąść i ocenić, czy przejazd nierówności jest możliwy. W przypadku jakichkolwiek wątpliwości dotyczących możliwości bezpiecznego pokonania danego odcinka trasy nie należy podejmować prób przejazdu. W takiej sytuacji należy znaleźć alternatywną drogę przejazdu. W przypadku ugrzęźnięcia podczas podjazdu pod górę nie próbować zawrócić. Należy powoli wycofać pojazd, poruszając się dokładnie po tych samych śladach, którymi pojazd podjeżdżał.
- **Przejazd przez wodę** - Unikać przejeżdżania przez głęboką wodę. W przypadku konieczności pokonania wody (np. małego potoku lub dużej kałuży) należy dokładnie ocenić jej głębokość przed próbą przejazdu. Należy sprawdzić, czy jest płytka, czy nurt nie jest mocny i czy dno jest twarde. W przypadku wątpliwości dotyczących głębokości lub typu dna bezwzględnie należy zawrócić i spróbować znaleźć alternatywną trasę przejazdu. Przejazd przez głęboką wodę może spowodować uszkodzenie pojazdu. Woda może się przedostać do wnętrza skrzyni biegów i mechanizmu różnicowego, powodując rozrzedzenie olejów i uszkodzenie tych podzespołów. Może również wypłukać smar z łożysk kół.
- **W przypadku ugrzęźnięcia** ostrożnie jechać w stronę, która wydaje się być najbezpieczniejszą. Nie dopuszczać do poślizgu kół, ponieważ powoduje to głębsze zakopywanie się pojazdu i może spowodować uszkodzenie skrzyni biegów. Jeżeli pojazd nie może wyjechać o słanych siłach, należy go wyciągnąć drugim samochodem. Do mocowania lin holowniczych służą zaczepy w przedniej i w tylnej części pojazdu.

Wersje bez systemu dostępu bezkluczykowego

## Uruchamianie silnika

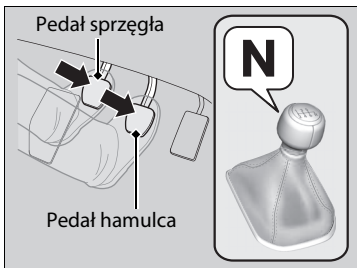
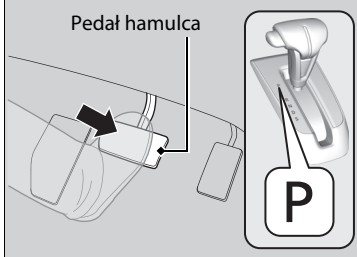
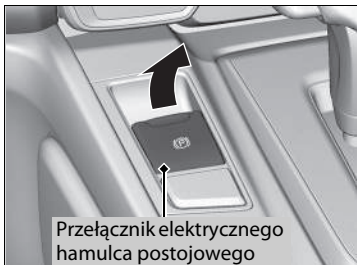

1. Upewnić się, że zaciągnięto hamulec postojowy.
  - ▶ Lampka hamulca postojowego i układu hamulcowego (czerwona) zapala się na 15 sekund po pociągnięciu przełącznika elektrycznego hamulca postojowego.

### Wersje z bezstopniową skrzynią biegów

2. Sprawdzić, czy dźwignia zmiany biegów jest w położeniu **P**, a następnie nacisnąć pedał hamulca.
  - ▶ Mimo że pojazd można uruchomić z dźwignią zmiany biegów w położeniu **N**, to bezpieczniej jest przy położeniu **P**.

### Wersje z ręczną skrzynią biegów

2. Sprawdzić, czy dźwignia zmiany biegów znajduje się w położeniu **N**. Następnie prawą stopą wcisnąć pedał hamulca, a lewą pedał sprzęgła.
  - ▶ W celu uruchomienia silnika pedał sprzęgła musi zostać wciśnięty do końca.

### Uruchamianie silnika

Podczas uruchamiania silnika trzymać mocno stopę na pedale hamulca.

Uruchamianie silnika jest trudniejsze w niskich temperaturach i przy rozrzedzonym powietrzu na wysokościach powyżej 2400 metrów.

Uruchamiając silnik w niskiej temperaturze, wyłączyć wszystkie akcesoria elektryczne, takie jak światła, układ kontroli temperatury i wentylacji i ogrzewanie tylnej szyby, aby zmniejszyć pobór mocy z akumulatora.

W przypadku nieprawidłowego dźwięku wydechu lub zapachu spalin w kabinie pojazd należy dostarczyć do ASO Honda w celu sprawdzenia. Może występować problem dotyczący silnika lub układu wydechowego.

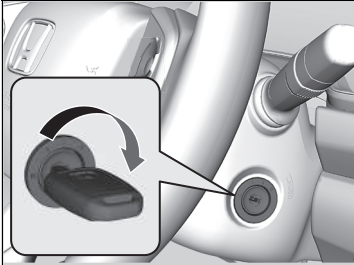

#### Wszystkie wersje

3. Ustawić wyłącznik zapłonu do położenia ROZRUCH (III), nie wciskając pedału przyspieszenia.

#### Uruchamianie silnika

Nie utrzymywać kluczyka w położeniu ROZRUCH (III) dłużej niż 10 sekund.

- Jeśli silnik nie uruchamia się od razu, przed podjęciem kolejnej próby odczekać co najmniej 30 sekund.
- Jeśli silnik uruchamia się, ale natychmiast gaśnie, odczekać co najmniej 30 sekund przed powtórzeniem kroku 3., delikatnie wciskając pedał przyspieszenia. Po uruchomieniu silnika zwolnić pedał przyspieszenia.

Układ immobilizera zabezpiecza pojazd przed kradzieżą. Włożenie niewłaściwie zakodowanego kluczyka (lub innego przedmiotu) do wyłącznika zapłonu powoduje zablokowanie układu paliwowego.

➤ **Układ immobilizera** str. 200

## Rozpoczęcie jazdy

### Wersje z bezstopniową skrzynią biegów

1. Trzymając prawą stopę na pedale hamulca, przestawić dźwignię zmiany biegów w położenie **[D]**. W przypadku cofania wybrać położenie **[R]**.
2. Przy zaciągniętym hamulcu postojowym, stopniowo zwalniać pedał hamulca i delikatnie wciskać pedał przyspieszenia, aby ruszyć.
  - ▶ Upewnić się, że lampka hamulca postojowego i układu hamulcowego (czerwona) zgasła.
  - ➔ **Hamulec postojowy** str. 626

### System wspomagania ruszania pod górę

System wspomagania ruszania pod górę utrzymuje włączony hamulec przez krótką chwilę, zapobiegając stacjaniu się pojazdu w momencie przenoszenia nogi z pedału hamulca na pedał przyspieszenia.

### Wersje z bezstopniową skrzynią biegów

Ustawić dźwignię zmiany biegów w położeniu **[D]** lub **[S]** przy pojeździe skierowanym przodem pod górę bądź **[R]** przy pojeździe skierowanym przodem w dół, a następnie zwolnić pedał hamulca.

### Wersje z ręczną skrzynią biegów

Przy pojeździe skierowanym pod górę wcisnąć pedał sprzęgła i wybrać jeden z biegów jazdy do przodu lub wybrać bieg **[R]**, gdy pojazd jest skierowany w dół, po czym zwolnić pedał hamulca.

## » Rozpoczęcie jazdy

### Wersje z ręczną skrzynią biegów

W przypadku zgaśnięcia silnika wcisnąć pedał sprzęgła do oporu w ciągu trzech sekund. Silnik może się automatycznie uruchomić w określonych okolicznościach. Jeśli to nie nastąpi, wykonać standardową procedurę.

➔ **Uruchamianie silnika** str. 510

Hamulec postojowy można także zwolnić poprzez naciśnięcie przycisku elektrycznego hamulca postojowego przy wciśniętym pedale hamulca. Gdy samochód jest skierowany przodem w dół, łatwiej jest ruszyć ręcznie, zwalniając hamulec za pomocą przycisku elektrycznego hamulca postojowego, niż za pomocą pedału przyspieszenia.

### » System wspomagania ruszania pod górę

System wspomagania ruszania pod górę może nie zapobiec stoczeniu się pojazdu na bardzo stromym lub śliskim zboczu i nie zadziała na niewielkich pochyłościach.

System wspomagania ruszania pod górę nie zastępuje hamulca postojowego.

System wspomagania ruszania pod górę działa nawet przy wyłączonym układzie VSA.

Wersje z systemem dostępu bezkluczykowego

## U uruchamianie silnika

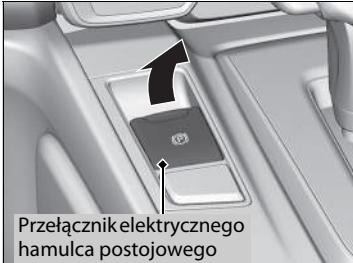

Przełącznik elektrycznego hamulca postojowego

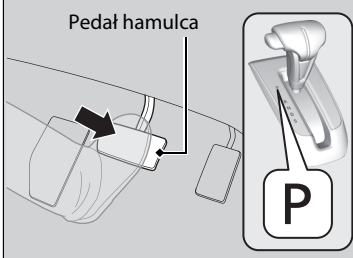

Pedał hamulca

P

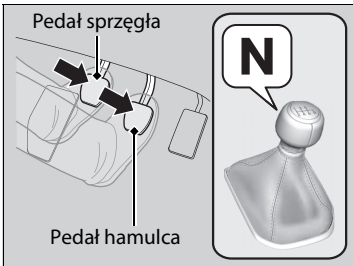

Pedał sprzęgła

Pedał hamulca

N

1. Upewnić się, że zaciągnięto hamulec postojowy.
  - ▶ Lampka hamulca postojowego i układu hamulcowego (czerwona) zapala się na 15 sekund po pociągnięciu przełącznika elektrycznego hamulca postojowego.

### Wersje z bezstopniową skrzynią biegów

2. Sprawdzić, czy dźwignia zmiany biegów znajduje się w położeniu **P**, a następnie nacisnąć pedał hamulca.
  - ▶ Mimo że pojazd można uruchomić z dźwignią zmiany biegów w położeniu **N**, to bezpieczniej jest przy położeniu **P**.

### Wersje z ręczną skrzynią biegów

2. Sprawdzić, czy dźwignia zmiany biegów znajduje się w położeniu **N**. Następnie prawą stopą wcisnąć pedał hamulca, a lewą pedał sprzęgła.
  - ▶ W celu uruchomienia silnika pedał sprzęgła musi zostać wciśnięty do końca.

### U uruchamianie silnika

Podczas uruchamiania silnika trzymać mocno stopę na pedale hamulca.

U uruchamianie silnika jest trudniejsze w niskich temperaturach i przy rozrzedzonym powietrzu na wysokościach powyżej 2400 metrów.

U uruchamiając silnik w niskiej temperaturze, wyłączyć wszystkie akcesoria elektryczne, takie jak światła, układ kontroli temperatury i wentylacji i ogrzewanie tylnej szyby, aby zmniejszyć pobór mocy z akumulatora.

W przypadku nieprawidłowego dźwięku wydechu lub zapachu spalin w kabinie pojazd należy dostarczyć do ASO Honda w celu sprawdzenia. Może występować problem dotyczący silnika lub układu wydechowego.

Jeśli bateria w pilocie systemu dostępu bezkluczykowego jest słaba, ustawić kluczyk przy przycisku **ENGINE START/STOP**.

▶ **Gdy bateria pilota systemu dostępu bezkluczykowego jest słaba** str. 742

Silnik może nie uruchomić się, jeśli pilot systemu dostępu bezkluczykowego poddany jest wpływowi silnych fal radiowych.



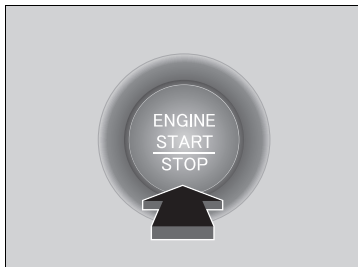

#### Wszystkie wersje

3. Nacisnąć przycisk **ENGINE START/STOP** bez naciskania pedału przyspieszenia.

## Zatrzymywanie silnika

Silnik można wyłączyć po całkowitym zatrzymaniu się pojazdu.

#### Wersje z bezstopniową skrzynią biegów

1. Ustawić dźwignię zmiany biegów w położeniu **P**.
2. Nacisnąć przycisk **ENGINE START/STOP**.

#### Wersje z ręczną skrzynią biegów

- Jeśli dźwignia zmiany biegów jest w położeniu **N**, nacisnąć przycisk **ENGINE START/STOP**.
- Jeśli dźwignia zmiany biegów jest na biegu innym niż **N**, wcisnąć pedał sprzęgła, a następnie wcisnąć przycisk **ENGINE START/STOP**.

#### Uruchamianie silnika

Nie należy przytrzymywać wciśniętego przycisku **ENGINE START/STOP** podczas uruchamiania silnika. Jeśli silnik nie uruchomi się, przed ponowną próbą należy odczekać przynajmniej 30 sekund.

Układ immobilizera zabezpiecza pojazd przed kradzieżą. Włożenie niewłaściwie zakodowanego kluczyka (lub innego przedmiotu) do wyłącznika zapłonu powoduje zablokowanie układu paliwowego.

➡ **Układ immobilizera** str. 200

## Rozpoczęcie jazdy

### Wersje z bezstopniową skrzynią biegów

1. Trzymając prawą stopę na pedale hamulca, przestawić dźwignię zmiany biegów w położenie **[D]**. W przypadku cofania wybrać położenie **[R]**.
2. Przy zaciągniętym hamulcu postojowym, stopniowo zwalniać pedał hamulca i delikatnie wciskać pedał przyspieszenia.
  - ▶ Upewnić się, że lampka hamulca postojowego i układu hamulcowego (czerwona) zgasła.
    - ▶ **Hamulec postojowy** str. 626

### System wspomaganie ruszania pod górę

System wspomaganie ruszania pod górę utrzymuje włączony hamulec przez krótką chwilę, zapobiegając stacznemu się pojazdu w momencie przenoszenia nogi z pedału hamulca na pedał przyspieszenia.

### Wersje z bezstopniową skrzynią biegów

Ustawić dźwignię zmiany biegów w położeniu **[D]** lub **[S]** przy pojeździe skierowanym przodem pod górę bądź **[R]** przy pojeździe skierowanym przodem w dół, a następnie zwolnić pedał hamulca.

### Wersje z ręczną skrzynią biegów

Przy pojeździe skierowanym pod górę wcisnąć pedał sprzęgła i wybrać jeden z biegów jazdy do przodu lub wybrać bieg **[R]**, gdy pojazd jest skierowany w dół, po czym zwolnić pedał hamulca.

## ▶▶ Rozpoczęcie jazdy

### Wersje z ręczną skrzynią biegów

W przypadku zgaśnięcia silnika wcisnąć pedał sprzęgła do oporu w ciągu trzech sekund. Silnik może się automatycznie uruchomić w określonych okolicznościach. Jeśli to nie nastąpi, wykonać standardową procedurę.

▶ **U uruchamianie silnika** str. 513

Hamulec postojowy można także zwolnić poprzez naciśnięcie przycisku elektrycznego hamulca postojowego przy wciśniętym pedale hamulca. Gdy samochód jest skierowany przodem w dół, łatwiej jest ruszyć ręcznie zwalniając hamulec za pomocą przycisku elektrycznego hamulca postojowego, niż za pomocą pedału przyspieszenia.

### ▶▶ System wspomaganie ruszania pod górę

System wspomaganie ruszania pod górę może nie zapobiec stoczeniu się pojazdu na bardzo stromym lub śliskim zboczu i nie zadziała na niewielkich pochyłościach.

System wspomaganie ruszania pod górę nie zastępuje hamulca postojowego.

System wspomaganie ruszania pod górę działa nawet przy wyłączonym układzie VSA.

## Środki ostrożności podczas jazdy

### Wskazówki dotyczące jazdy samochodem SUV

Pojazdy typu SUV dachują znacznie częściej od innych rodzajów pojazdów. Aby uniknąć ryzyka utraty kontroli i wywrotki:

- Wchodzić w zakręty z mniejszą prędkością niż w przypadku samochodu osobowego.
- W miarę możliwości unikać ostrych zakrętów i nagłych manewrów.
- Nie wprowadzać w pojeździe żadnych zmian, które mogłyby zmienić jego środek ciężkości.
- Nie umieszczać ciężkiego bagażu na bagażniku dachowym.

### Podczas mgły

Podczas mgły widoczność jest ograniczona. Podczas jazdy należy wyłączyć światła mijania, nawet w ciągu dnia. Należy zwolnić i wykorzystać linię rozdzielającą pasy, bariery zabezpieczające i światła tylne poprzedzającego pojazdu jako punkty odniesienia.

### Podczas silnego wiatru

Jeśli podczas jazdy silny wiatr kołysze pojazdem, trzymać mocno kierownicę. Zmniejszyć powoli prędkość i utrzymywać tor jazdy na środkowej części drogi. Uważać na poddmuchy wiatru podczas opuszczania tuneli, jazdy po mostach lub wzdłuż koryt rzecznych. Uważać również podczas jazdy przez otwarte przestrzenie, takie jak kamieniołomy, oraz podczas mijania dużych ciężarówek.

### Środki ostrożności podczas jazdy

**OSTRZEŻENIE:** Nie wjeżdżać w głęboką wodę. Przejżdżanie przez głęboką wodę grozi uszkodzeniem silnika i układów elektrycznych oraz zatrzymaniem samochodu.

#### UWAGA

Naciskając pedał przyspieszenia, nie należy obsługiwać dźwigni zmiany biegów. Może to spowodować uszkodzenie skrzyni biegów.

#### UWAGA

Elektryczny układ wspomagania kierownicy nagrzewa się w wyniku wielokrotnego obracania kierownicy przy bardzo małej prędkości lub przytrzymywania kierownicy w skrajnym prawym lub lewym położeniu. Układ przechodzi w tryb ochronny, a jego wydajność spada. Obracanie kierownicy staje się coraz cięższe. Działanie układu EPS zostaje przywrócone po schłodzeniu układu. Kontynuowanie działania w tych warunkach może ostatecznie uszkodzić układ.

W przypadku obrócenia wyłącznika zapłonu w położenie AKCESORIA [I]\*1 podczas jazdy następuje wyłączenie silnika oraz wszystkich funkcji wspomagających kierowanie i hamowanie, co utrudnia utrzymanie panowania nad pojazdem.

Nie ustawiać dźwigni zmiany biegów w położeniu [N], ponieważ spowoduje to utratę możliwości hamowania silnikiem (i przyspieszania).

\*1: Wersje z systemem dostępu bezkluczykowego mają przycisk **ENGINE START/STOP** zamiast wyłącznika zapłonu.

## Podczas deszczu

Podczas opadów deszczu drogi stają się śliskie. Podczas jazdy należy unikać mocnego hamowania, gwałtownego przyspieszania i szybkich ruchów kierownicą. Należy również zachować większą ostrożność. Ze zjawiskiem akwaplanacji można często spotkać się podczas jazdy po drogach z nierównościami wypełnionymi wodą. Należy unikać jazdy w głębokiej wodzie i po zalanych drogach. Grozi to uszkodzeniem silnika lub układu przeniesienia napędu albo usterką podzespołu elektrycznego.

## Inne środki ostrożności

W przypadku silnego uderzenia w obiekt znajdujący się pod pojazdem należy zatrzymać się w bezpiecznym miejscu. Sprawdzić, czy na dolnej części podwozia nie ma uszkodzeń ani wycieku płynu.

### ▶▶ Środki ostrożności podczas jazdy

Podczas pierwszych 1000 km eksploatacji należy unikać gwałtownego przyspieszania i jazdy z pełnym otwarciem przepustnicy, aby nie uszkodzić silnika lub układu napędowego.

Należy unikać gwałtownego i ostrego hamowania przez pierwsze 300 km. Zasady tej należy również przestrzegać po wymianie klocków hamulcowych.

### ▶▶ Wskazówki dotyczące jazdy samochodem SUV

Nieprawidłowe korzystanie z samochodu może być przyczyną wypadku lub wywrotki.

▶ **Ważne informacje dotyczące własności jezdnych** str. 40

▶ **Środki ostrożności podczas jazdy** str. 516

### ▶▶ Podczas deszczu

Zachować ostrożność podczas występowania zjawiska akwaplanacji. Prowadząc z nadmierną prędkością pojazd po drodze pokrytej wodą, pomiędzy oponami a nawierzchnią drogi tworzy się warstwa wody. W takim wypadku pojazd nie jest w stanie reagować np. na ruchy kierownicy lub próby hamowania.

Podczas redukcji biegów należy powoli zwalniać. Jeśli droga jest śliska, nagłe hamowanie silnikiem może doprowadzić do uślizgu kół.

## Bezstopniowa skrzynia biegów \*

---

### ■ Wspomaganie ruszania

Obroty biegu jałowego są zwiększone i samochód pełza z większą prędkością. Po zatrzymaniu utrzymywać pedał hamulca mocno wciśnięty.

### ■ Redukcja biegu

Szybkie wciśnięcie pedału przyspieszenia podczas jazdy pod górę może spowodować redukcję biegu i niespodziewane zwiększenie prędkości pojazdu. Pedał przyspieszenia należy wciskać ostrożnie, zwłaszcza na śliskich drogach i zakrętach.

Wersje z bezstopniową skrzynią biegów

## Zmiana biegów

Zmienić położenie dźwigni zmiany biegów odpowiednio do potrzeb dotyczących jazdy.

### ■ Położenia dźwigni zmiany biegów

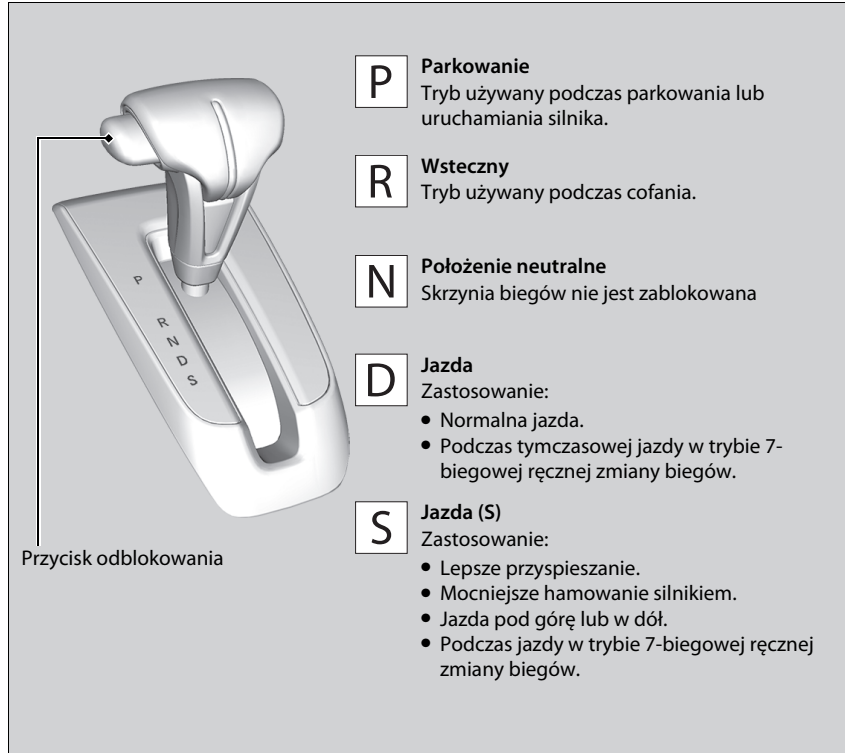

### ▶ Zmiana biegów

Nie można ustawić wyłącznika zapłonu w położeniu BLOKADA [O]<sup>\*1</sup> i wyjąć kluczyka, jeśli dźwignia zmiany biegów nie jest ustawiona w położeniu [P].

Jeżeli silnik jest zimny, pojazd może się nieco przesunąć nawet przy dźwigni zmiany biegów w położeniu [N]. Wcisnąć mocno pedał hamulca i jeśli to konieczne, zaciągnąć hamulec postojowy.

\*1: Wersje z systemem dostępu bezkluczykowego mają przycisk **ENGINE START/STOP** zamiast wyłącznika zapłonu.

## Obsługa dźwigni zmiany biegów



- Czerwona strefa obrotomierza
- Wskaźnik zmiany biegu
- Wskaźnik trybu M (7-biegowej ręcznej zmiany biegów)
- Wskaźnik położenia dźwigni zmiany biegów (wskaźnik układu skrzyni biegów)



- Aby zmienić bieg, wcisnąć pedał hamulca i nacisnąć przycisk zwalniający dźwigni zmiany biegów.
- Zmienić bieg bez naciskania przycisku zwalniającego dźwigni zmiany biegów.
- Nacisnąć przycisk zwalniający dźwigni zmiany biegów i zmienić bieg.

## Obsługa dźwigni zmiany biegów

### UWAGA

Przy przestawianiu dźwigni zmiany biegów z położenia **D** do **R** i odwrotnie należy całkowicie zatrzymać pojazd i trzymać wciśnięty pedał hamulca.

Operowanie dźwignią zmiany biegów przed całkowitym zatrzymaniem pojazdu może spowodować uszkodzenie skrzyni biegów.

Wskaźnik biegu służy do sprawdzania położenia dźwigni przed jego zmianą.

Niezależnie od położenia dźwigni zmiany biegów podczas jazdy, migający wskaźnik przekładni oznacza problem związany ze skrzynią biegów.

Należy unikać nagłego przyspieszania i jak najszybciej doprowadzić samochód do ASO Honda w celu sprawdzenia skrzyni biegów.

W przypadku jazdy z prędkością obrotową silnika w zakresie czerwonej strefy obrotomierza lub za nią (wartość graniczna prędkości obrotowej silnika) może zostać odcięte zasilanie paliwem. W takim przypadku może wystąpić lekkie szarpnięcie.

Po wciśnięciu pedału hamulca, gdy wciśnięty jest przycisk zwalniający dźwigni zmiany biegów, operowanie dźwignią zmiany biegów może nie być możliwe.

Należy najpierw wcisnąć pedał hamulca.

## Tryb 7-biegowej ręcznej zmiany biegów

Do zmiany biegów między 1. a 7. bez zdejmowania rąk z kierownicy służą dźwigenki. Tryb 7-biegowej ręcznej zmiany biegów zostaje włączony w momencie naciśnięcia dźwigenki zmiany biegów na kierownicy. Tryb ten jest przydatny, gdy kierowca chce wykorzystać funkcję hamowania silnikiem.

### ■ Przy dźwigni zmiany biegów w położeniu **[D]**:

Następuje tymczasowe przełączenie do trybu 7-biegowej ręcznej zmiany biegów, a włączony bieg jest pokazywany na wyświetlaczu.

Tryb 7-biegowej ręcznej zmiany biegów wyłącza się automatycznie podczas jazdy ze stałą prędkością; w takim przypadku wyświetlacz włączonego biegu przestaje wyświetlać aktualne przełożenie.

Można wyłączyć ten tryb, naciskając dźwigenkę **[+]** przez kilka sekund.

Tryb 7-biegowej ręcznej zmiany biegów jest przydatny podczas zmniejszania prędkości przed zakrętem.

### ■ Przy dźwigni zmiany biegów w położeniu **[S]**:

Następuje włączenie trybu 7-biegowej ręcznej zmiany biegów. Lampka **M** i wybrany bieg są wyświetlane na wskaźniku zmiany biegu. Gdy pojazd zwalnia, skrzynia biegów automatycznie redukuje bieg. Gdy pojazd zatrzymuje się, następuje automatyczne przełączenie na 1. bieg.

Można wyłączyć ten tryb, naciskając dźwigenkę **[+]** przez kilka sekund.

Gdy pojazd przyspiesza i zwiększa się prędkość obrotowa silnika (wskaźówka obrotomierza znajduje się w pobliżu czerwonej strefy), następuje automatyczne włączenie wyższego biegu.

Można przełączyć tylko o jeden bieg.

Aby wyłączyć tryb 7-biegowej ręcznej zmiany biegów, należy przesunąć dźwignię zmiany biegów z położenia **[S]** na **[D]**. Po wyłączeniu trybu 7-biegowej ręcznej zmiany biegów lampka **M** i wskaźnik włączonego biegu gasną.

## Tryb 7-biegowej ręcznej zmiany biegów

Aby obniżyć zużycie paliwa, w określonych przypadkach skrzynia biegów może ustawić większą prędkość obrotową niż prędkość obrotowa dostępna na siódmym przełożeniu. W takim przypadku wskaźnik włączonego biegu wyświetlana nadal cyfrę **7**.

W trybie 7-biegowej ręcznej zmiany biegów, zmiana biegów odbywa się za pomocą dźwigenek zmiany biegów w następujących warunkach:

Zmiana biegu na wyższy: Prędkość obrotowa silnika osiąga najniższy próg wyższego biegu.

Zmiana biegu na niższy: Prędkość obrotowa silnika osiąga najwyższy próg wyższego biegu.

Gdy wskazanie prędkości obrotowej silnika znajdzie się w czerwonej strefie obrotomierza, nastąpi automatyczna zmiana biegu na wyższy.

Gdy prędkość obrotowa silnika osiągnie najniższy próg wybranego biegu, nastąpi automatyczna zmiana biegu na niższy.

Zmiana biegów za pomocą dźwigenek przy kierownicy podczas jazdy na śliskiej nawierzchni może powodować blokowanie kół. W takim przypadku tryb 7-biegowej ręcznej zmiany biegów zostaje wyłączony i skrzynia biegów powraca do standardowego trybu **[D]**.



## ■ Działanie trybu 7-biegowej ręcznej zmiany biegów

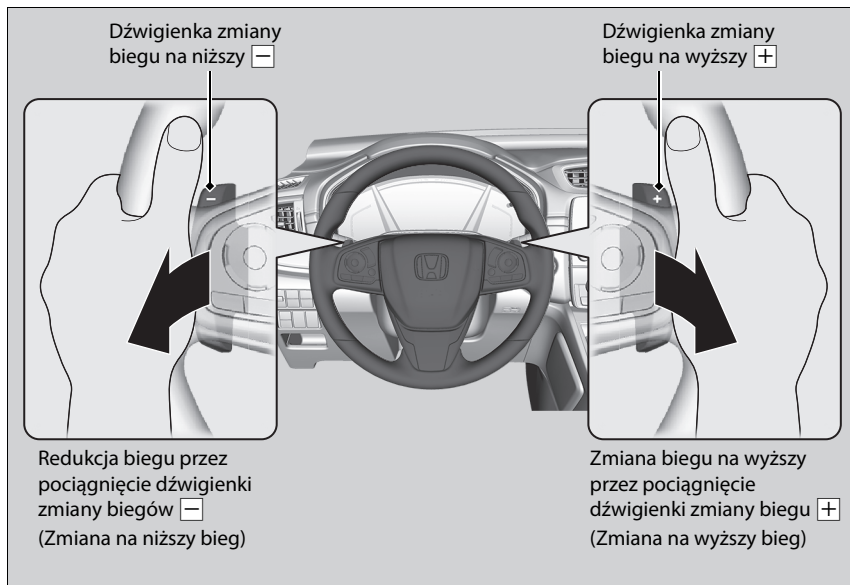

## ▶▶ Działanie trybu 7-biegowej ręcznej zmiany biegów

Każde działanie dźwigniki zmiany biegów powoduje zmianę o jeden bieg.

Aby zmieniać biegi w sposób ciągły, należy zwolnić dźwignikę zmiany biegów przed pociągnięciem jej ponownie dla kolejnego biegu.

Gdy nie ma możliwości zmiany biegu w górę lub w dół, wskaźnik zmiany biegów miga. Oznacza to, że prędkość pojazdu jest nieodpowiednia do zmiany biegu. Jeśli lampka miga, zwiększyć nieco prędkość, aby zmienić bieg na wyższy, lub zmniejszyć prędkość, aby zmienić bieg na niższy.

## Lampka przełączania na bieg wyższy

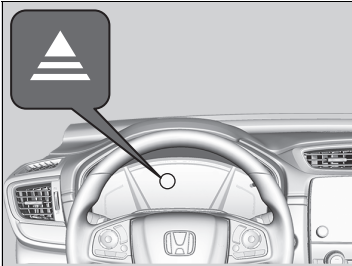

Lampka zapala się podczas jazdy w trybie 7-biegowej ręcznej zmiany biegów, aby zasignalizować moment zmiany biegu, który będzie optymalny z punktu widzenia zużycia paliwa.

Lampka zmiany biegu na wyższy: Włącza się, gdy zalecane jest przełączenie biegu na wyższy.

### » Lampka przełączania na bieg wyższy

## ⚠ NIEBEZPIECZEŃSTWO

Lampka zmiany biegu stanowi jedynie pomoc w zmniejszeniu zużycia paliwa.

**Nie należy sugerować się lampkami zmiany biegu, gdy warunki na drodze są niestabilne lub gdy powoduje to odwrócenie uwagi.**

Lampka ta nie zasugeruje zmiany biegu na niższy dla zwiększenia skuteczności hamowania silnikiem. Od kierowcy zależy zredukowanie biegu dla zwiększenia skuteczności hamowania silnikiem podczas zjeżdżania ze wzniesienia.

Bieg należy redukować przy odpowiedniej prędkości pojazdu.

Kolor wskaźnika stylu jazdy może się zmienić w przypadku braku zmiany biegu przy zapalanej lampce zmiany biegu. Może to spowodować zmianę w zużyciu paliwa.

Warunki na drodze mogą wymagać zmiany biegów w momentach innych niż wskazane.

Wersje z ręczną skrzynią biegów

## Zmiana biegów

### ■ Obsługa dźwigni zmiany biegów

Wcisnąć do końca pedał sprzęgła, ustawić dźwignię zmiany biegów w wybranym położeniu, aby zmienić bieg, a następnie powoli zwolnić pedał sprzęgła.

Po naciśnięciu sprzęgła należy odczekać kilka sekund przed przełączeniem biegu lub na chwilę włączyć któryś z innych biegów, a dopiero potem włączyć wsteczny bieg **[R]**. Pozwoli to na zatrzymanie kół zębatych i przełączenie biegu „bez zgrzytu”.

W trakcie jazdy nie należy opierać stopy na pedale sprzęgła. Może to spowodować szybsze zużycie sprzęgła.

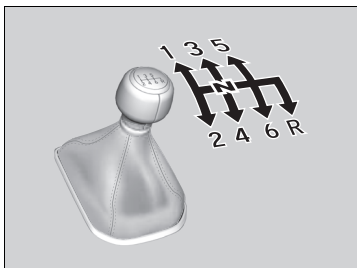

### » Zmiana biegów

#### UWAGA

Nie należy zmieniać biegu na **[R]** przed całkowitym zatrzymaniem pojazdu.

Zmiana biegu **[R]** przed zatrzymaniem może spowodować uszkodzenie skrzyni biegów.

#### UWAGA

Przed zmianą biegu na niższy należy się upewnić, że nie spowoduje to wzrostu prędkości obrotowej silnika do poziomu leżącego w czerwonej strefie obrotomierza. Jeśli tak, może to poważnie uszkodzić silnik.

Na dźwigni zmiany biegów jest metalowa część. Jeżeli pojazd przez dłuższy czas pozostawał zaparkowany na zewnątrz w gorący dzień, należy zachować ostrożność przy dotknięciu dźwigni zmiany biegów. W wyniku wysokich temperatur dźwignia zmiany biegów może być bardzo gorąca. Jeśli temperatura na zewnątrz jest niska, dźwignia zmiany biegów będzie zimna.

W przypadku przekroczenia maksymalnej prędkości dla włączonego biegu wskazanie prędkości obrotowej silnika znajdzie się w czerwonej strefie obrotomierza. W takim przypadku może wystąpić lekkie szarpnięcie.

## Lampka przełączania na bieg wyższy/niższy

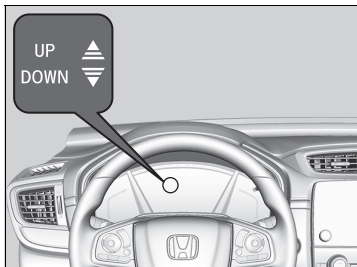

Pojawia się, aby powiadomić kierowcę o zalecanej zmianie biegu w celu utrzymania oszczędnego stylu jazdy lub zapobiec wyłączeniu silnika przez zbyt niską prędkość obrotową.

Lampka zmiany biegu na wyższy: Włącza się, gdy zalecane jest przełączenie biegu na wyższy.

Lampka zmiany biegu na niższy: Włącza się, gdy zalecane jest przełączenie biegu na niższy.

## Lampka przełączania na bieg wyższy/niższy

### ⚠ NIEBEZPIECZEŃSTWO

Lampka zmiany biegu stanowi pomoc w zmniejszeniu zużycia paliwa. Nie należy sugerować się lampkami zmiany biegu, gdy warunki na drodze są niestabilne lub gdy powoduje to odwrócenie uwagi.

Lampka ta nie zasugeruje zmiany biegu na niższy dla zwiększenia skuteczności hamowania silnikiem. Od kierowcy zależy zredukowanie biegu dla zwiększenia skuteczności hamowania silnikiem podczas zjeżdżania ze wzniesienia.

Bieg należy redukować przy odpowiedniej prędkości pojazdu.

Lampka zmiany biegu na niższy nie zapala się przy redukcji z biegu **2** na **1**.

Kolor wskaźnika stylu jazdy może się zmienić w przypadku braku zmiany biegu przy zapalanej lampce zmiany biegu. Może to spowodować zmianę w zużyciu paliwa.

Warunki na drodze mogą wymagać zmiany biegów w momentach innych niż wskazane.

## ■ Blokada biegu wstecznego

Ręczna skrzynia biegów zawiera mechanizm blokujący, który przy określonej prędkości pojazdu uniemożliwia przypadkowe przełączenie na bieg **R** z biegu przeznaczonego do jazdy w przód.

Jeśli po zatrzymaniu pojazdu nie można zmienić biegu na **R**, należy wykonać następujące czynności:

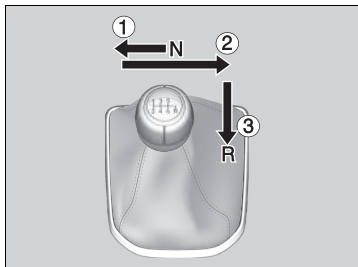

1. Wcisnąć pedał sprzęgła, przesunąć dźwignię zmiany biegów całkowicie w lewo i zmienić bieg na **R**.
2. Jeśli nadal nie można zmienić biegu na **R**, włączyć hamulec postojowy i obrócić wyłącznik zapłonu w położenie AKCESORIA **I** lub BLOKADA **O**\*1.
3. Wcisnąć pedał sprzęgła i zmienić bieg na **R**.
4. Wcisnąc nadal pedał sprzęgła, uruchomić silnik.

Jeśli konieczność wykonania tej procedury powtarza się, pojazd powinien zostać sprawdzony w serwisie.

\*1: Wersje z systemem dostępu bezkluczykowego mają przycisk **ENGINE START/STOP** zamiast wyłącznika zapłonu.

## Tryb ECON

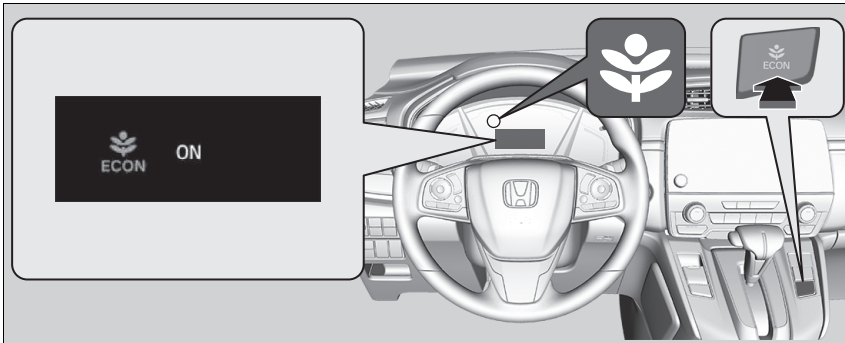

Przycisk **ECON** włącza i wyłącza tryb ECON.

Tryb ECON pomaga w zmniejszeniu zużycia paliwa przez dostosowanie pracy silnika, skrzyni biegów oraz układu kontroli temperatury i wentylacji.

### ▶▶ Tryb ECON

W trybie ECON, w układzie klimatyzacji mogą występować większe wahania temperatury.

Wersje z ręczną skrzynią biegów

## System Auto Stop

W zależności od warunków zewnętrznych oraz warunków jazdy silnik automatycznie się wyłącza w momencie zatrzymania się pojazdu w celu zmniejszenia zużycia paliwa. Zapala się wtedy lampka (zielona). Silnik uruchamia się, tuż przed ruszeniem pojazdu lub w zależności od warunków otoczenia i stanu pojazdu, czemu towarzyszy zgaśnięcie zielonej lampki.

➤ **Silnik uruchamia się ponownie w sposób automatyczny, gdy:** str. 531

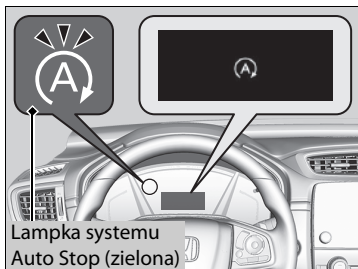

Warunki środowiskowe i stany pojazdu, które mają wpływ na działanie systemu Auto Stop, są różne.

➤ **System Auto Stop włączy się, gdy:** str. 530

W przypadku otwarcia drzwi przy świecącej zielonej się lampce włącza się sygnał dźwiękowy, który przypomina o działaniu systemu Auto Stop.

W interfejsie informacyjnym kierowcy pojawia się komunikat związany z działaniem systemu Auto Stop.

➤ **Lampki** str. 98

➤ **Funkcje podlegające konfiguracji** str. 157, 408

### System Auto Stop

Pojazd jest wyposażony w akumulator 12 V przystosowany do systemu Auto Stop. Montaż akumulatora 12 V innego niż określony w specyfikacji może znacząco skrócić jego działanie i uniemożliwić prawidłowe działanie systemu Auto Stop. W przypadku konieczności wymiany akumulatora 12 V należy wybrać akumulator odpowiedniego typu. Szczegółowych informacji udzieli ASO Honda.

➤ **Dane techniczne** str. 768

Czas działania systemu Auto Stop:

- **Wzrasta** w trybie ECON w porównaniu z czasem działania przy wyłączonym trybie ECON z włączonym układem kontrolny temperatury i wentylacji.

➤ **Tryb ECON** str. 527

## ■ Włączenie/wyłączenie systemu Auto stop

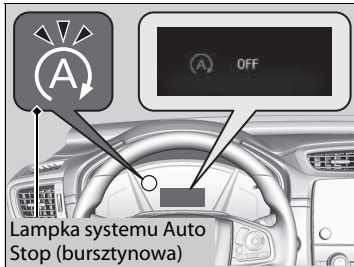

Nacisnąć ten przycisk, aby wyłączyć system Auto stop. System Auto Stop zostaje wyłączony.

- ▶ System Auto stop zostaje wyłączony i zapala się lampka (bursztynowa).

System Auto Stop jest włączany po każdym uruchomieniu silnika, nawet jeśli został wyłączony podczas ostatniej jazdy.

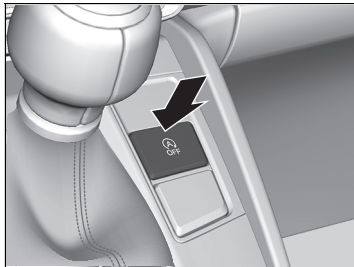

## ▣ Włączenie/wyłączenie systemu Auto stop

Wyłączenie aktywnego systemu Auto Stop powoduje ponowne uruchomienie silnika.



## ■ System Auto Stop włączy się, gdy:

Pojazd ruszy z miejsca, zatrzyma się w wyniku wciśnięcia pedału hamulca, całkowitego wciśnięcia pedału sprzęgła, ustawienia dźwigni zmiany biegów w położenie **N** i zwolnienia pedału sprzęgła.

- ▶ Aby silnik uruchomił się ponownie w sposób automatyczny, należy wcisnąć pedał sprzęgła.

## ■ System Auto Stop nie uaktywni się, gdy:

- Zostanie naciśnięty wyłącznik systemu Auto Stop (przycisk **OFF**).
- Pas bezpieczeństwa kierowcy nie jest zapięty.
- Temperatura płynu chłodzącego silnika jest niska lub wysoka.
- Pojazd zatrzyma się ponownie przed osiągnięciem prędkości 3 km/h po uruchomieniu silnika.
- Dźwignia zmiany biegów jest w każdym położeniu z wyjątkiem **N**.
- Uruchomienie silnika z otwartą pokrywą silnika.
  - ▶ Wyłączyć silnik. Zamknąć pokrywę silnika przed ponownym uruchomieniem silnika w celu włączenia funkcji Auto Stop.
- Stan naładowania akumulatora jest niski.
- Wewnętrzna temperatura akumulatora wynosi maksymalnie 5°C.
- Włączony układ kontroli temperatury i wentylacji przy temperaturze otoczenia niższej niż -20°C lub wyższej niż 40°C.
- Włączona automatyczna klimatyzacja przy temperaturze ustawionej na **Hi** lub **Lo**.
- Wyświetlany jest symbol  (świeci się lampka).

## ■ System Auto Stop może się nie uaktywnić, gdy:

- Wykonywane są ruchy kierownicą.
- Wentylator obraca się z dużą prędkością.
- Układ kontroli temperatury i wentylacji jest włączony i występuje znaczna różnica między ustawioną a rzeczywistą temperaturą wewnątrz pojazdu.
- Włączona automatyczna klimatyzacja przy wysokiej wilgotności wnętrza.

## ▶ System Auto Stop włączy się, gdy:

Nie otwierać pokrywy komory silnika w fazie Auto stop.

Otwarcie pokrywy komory silnika spowoduje automatyczny rozruch silnika.

W takim przypadku należy uruchomić silnik za pomocą wyłącznika zapłonu\* lub przycisku **ENGINE START/STOP**.

➔ **Uruchamianie silnika** str. 510, 513

### Wersje z systemem dostępu bezkluczykowego

Naciśnięcie przycisku **ENGINE START/STOP** zmienia tryb zasilania na zasilanie AKCESORIÓW nawet podczas działania systemu Auto stop. Po włączeniu trybu zasilania AKCESORIÓW silnik nie uruchamia się automatycznie. Wykonać standardową procedurę uruchamiania silnika.

➔ **Uruchamianie silnika** str. 513

### Wersje bez systemu dostępu bezkluczykowego

Ustawienie wyłącznika zapłonu w położeniu ROZRUCH  podczas działania systemu Auto Stop nie spowoduje uruchomienia silnika.

## ■ Silnik uruchamia się ponownie w sposób automatyczny, gdy:

- Wciśnięty jest pedał sprzęgła.
- **Silnik zostaje ponownie uruchomiony bez wciśnięcia pedału sprzęgła i przy dźwigni zmiany biegów ustawionej w położeniu [N], gdy:**
  - Zostanie naciśnięty wyłącznik systemu Auto Stop (przycisk OFF).
  - Wykonywane są ruchy kierownicą.
  - Pojazd zaczyna się przemieszczać.
  - Pedał hamulca jest lekko zwalniany podczas zatrzymania.
  - Stan naładowania akumulatora jest niski.

## ■ Miganie lampki kontrolnej (zielonej) systemu Auto Stop

Wcisnąć maksymalnie pedał sprzęgła.

- ▶ Silnik zostaje ponownie uruchomiony w sposób automatyczny.

## ⚡ Silnik uruchamia się ponownie w sposób automatyczny, gdy:

Jeśli w trakcie działania systemu Auto Stop będzie używane urządzenie elektroniczne, może ono zostać chwilowo wyłączone przy ponownym uruchamianiu silnika.

Silnik nie uruchamia się automatycznie, gdy w układzie występuje awaria. Wykonać standardową procedurę uruchamiania silnika.

➡ **Uruchamianie silnika** str. 510, 513

Silnik nie uruchamia się automatycznie podczas działania systemu Auto Stop, jeżeli:

- Pas bezpieczeństwa kierowcy jest odpięty. Aby utrzymać system Auto Stop w trybie włączonym, natychmiast zapiąć pas bezpieczeństwa.
- Skrzynia biegów jest ustawiona w położeniu innym niż [N]. Zmień położenie skrzyni biegów na [N].

➡ **Komunikaty ostrzegawcze i informacyjne interfejsu informacji kierowcy** str. 122

Gdy system się wyłącza, silnik należy uruchomić w konwencjonalny sposób.

➡ **Uruchamianie silnika** str. 510, 513

## ⚡ Miganie lampki kontrolnej (zielonej) systemu Auto Stop

Lampka systemu Auto Stop zaczyna szybko migać w następujących warunkach:

- Naciśnięto przycisk .
- Układ kontroli temperatury i wentylacji został włączony w celu usunięcia wilgoci z wnętrza pojazdu.
- Układ kontroli temperatury i wentylacji jest włączony i występuje znaczna różnica między ustawioną a rzeczywistą temperaturą wewnętrzną.

## Ogranicznik prędkości maksymalnej

System ten umożliwia ustawienie maksymalnej prędkości, której nie można przekroczyć nawet po wciśnięciu pedału przyspieszenia.

Ograniczenie prędkości maksymalnej można ustawiać w zakresie od 30 km/h do 250 km/h.

### Sposób używania

- Nacisnąć przycisk **MAIN** na kierownicy

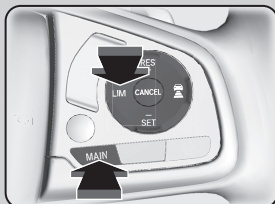

Jeśli zapala się inna lampka, nacisnąć przycisk **LIM**, aby włączyć ogranicznik prędkości maksymalnej.

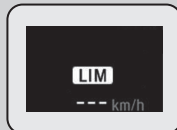

**Lampka znajduje się na zestawie wskaźników**  
Ogranicznik prędkości maksymalnej jest gotowy do użycia.

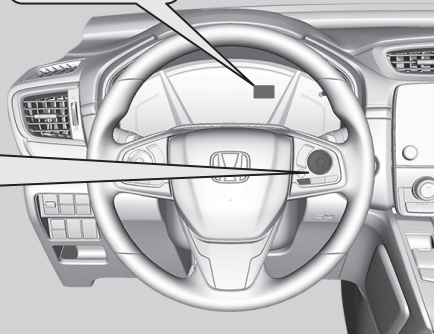

### ⚠ Ogranicznik prędkości maksymalnej

## ⚠ NIEBEZPIECZEŃSTWO

Ogranicznik prędkości maksymalnej ma także ograniczenia.  
Obowiązek dostosowania prędkości pojazdu do przepisów i bezpiecznej jazdy spoczywa zawsze na kierowcy.

## ⚠ NIEBEZPIECZEŃSTWO

Nie naciskać pedału przyspieszenia bardziej niż to konieczne.  
Utrzymywać pedał przyspieszenia w odpowiedniej pozycji, w zależności od prędkości pojazdu.

Ogranicznik prędkości maksymalnej może nie utrzymać ustawionego limitu prędkości przy zjeżdżaniu ze wznieślenia. Jeśli tak się stanie, zwolnić przez wciśnięcie pedału hamulca.

Gdy ogranicznik prędkości maksymalnej nie jest używany:  
Wyłączyć ogranicznik prędkości maksymalnej, naciskając przycisk **MAIN**.

Nie można korzystać jednocześnie z ogranicznika prędkości maksymalnej i tempomatu adaptacyjnego (ACC) \*/tempomatu adaptacyjnego (ACC) z LSF\* lub inteligentnego ogranicznika prędkości maksymalnej.

### Wersje z ręczną skrzynią biegów

Jeśli obroty silnika spadają, zredukować bieg.

## Aby ustawić ograniczenie prędkości

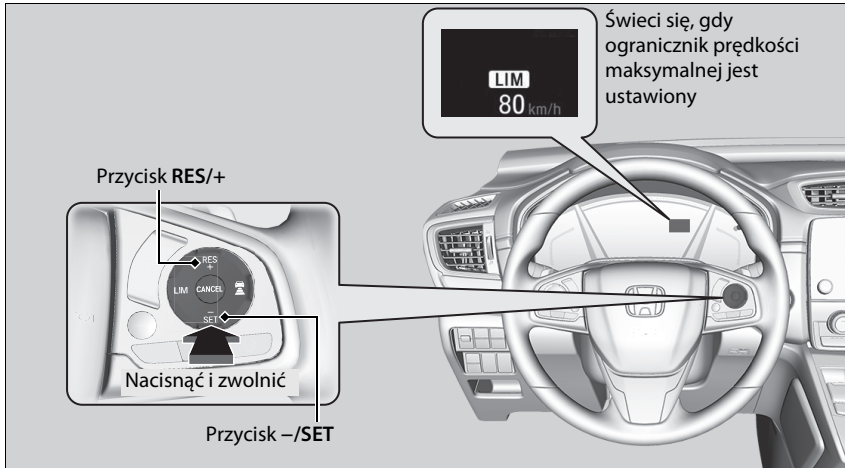

- Po osiągnięciu żądanej prędkości zdjąć stopę z pedału i nacisnąć przycisk **-/SET**. W chwili zwolnienia przycisku **-/SET** ustalona prędkość zostaje ustawiona i ogranicznik prędkości maksymalnej zaczyna działać. Zostaje wyświetlona ustawiona prędkość.
- Można przywrócić poprzednią ustawioną wartość ograniczenia prędkości maksymalnej naciskając przycisk **RES/+**.

## ▶ Aby ustawić ograniczenie prędkości

Jeśli podczas jazdy kierowca ustawi ograniczenie prędkości na mniej niż 30 km/h, przyjmie ono wartość 30 km/h.

Przekroczenie przez pojazd jadący w terenie o stromym spadku ograniczenia o 3 km/h spowoduje włączenie brzęczyka i miganie wyświetlonego ograniczenia prędkości.

Po naciśnięciu przycisku **RES/+** ogranicznik prędkości maksymalnej przywraca bieżącą prędkość, jeżeli przekroczy ona wcześniej ustawioną wartość ograniczenia.

Jednostkę, w jakiej interfejs informacji kierowcy wskazuje ustawioną prędkość jazdy, można zmienić z km/h na mph.

▶ **Prędkościomierz** str. 146

▶ **Funkcje podlegające konfiguracji** str. 157, 408

## ■ Aby ustawić ograniczenie prędkości

Można zwiększać lub zmniejszać ograniczenie prędkości maksymalnej za pomocą przycisków **RES/+** lub **-/SET** znajdujących się na kierownicy.

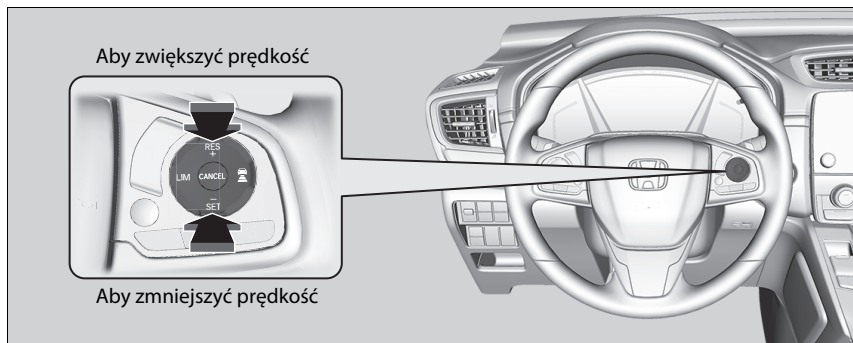

- Każde naciśnięcie przycisku powoduje odpowiednio zwiększenie lub zmniejszenie ograniczenia prędkości maksymalnej o około 1 km/h.
- Przytrzymanie wciśniętego przycisku powoduje zwiększanie lub zmniejszanie prędkości pojazdu o 10 km/h co 0,5 sekundy, aż do osiągnięcia ograniczenia.
- Pojazd będzie przyspieszał lub zwalniał do osiągnięcia ustawionej prędkości.

## ■ Chwilowe przekroczenie ograniczenia prędkości

Ograniczenie prędkości można przekroczyć przez całkowite wciśnięcie pedału przyspieszenia.

- ▶ Miga wyświetlona prędkość ograniczenia.
- ▶ Po przekroczeniu ograniczenia prędkości włącza się brzęczyk.

### » Chwilowe przekroczenie ograniczenia prędkości

Gdy przy całkowicie wciśniętym pedale przyspieszenia prędkość jazdy wzrośnie powyżej ustawionej wartości ograniczenia, włączy się brzęczyk.

Ogranicznik prędkości maksymalnej wznowi działanie, gdy prędkość pojazdu spadnie poniżej wartości ustawionego ograniczenia.

## Anulowanie

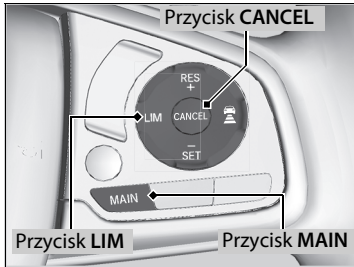

Aby anulować działanie ogranicznika prędkości maksymalnej, należy wykonać jedną z następujących czynności:

- Nacisnąć przycisk **CANCEL**.
- Nacisnąć przycisk **MAIN**.
- Nacisnąć przycisk **LIM**.

## Anulowanie

Po naciśnięciu przycisku **LIM** funkcja ogranicznika prędkości maksymalnej jest zamieniana na tempomat adaptacyjny (ACC)\*/tempomat adaptacyjny (ACC) z LSF\* lub inteligentny ogranicznik prędkości maksymalnej.

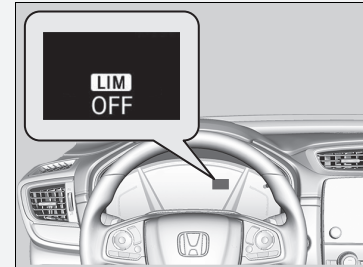

Jeśli w układzie wystąpił problem podczas używania ogranicznika prędkości maksymalnej, włącza się sygnał dźwiękowy i zapala się lampka **OFF**. Ogranicznik prędkości maksymalnej zostanie wyłączony.

\* Niedostępne w niektórych wersjach

## Inteligentny ogranicznik prędkości maksymalnej

Automatycznie ustawia limit prędkości na podstawie informacji z systemu rozpoznawania znaków drogowych. Nie można przekroczyć ograniczenia prędkości, nawet wciskając pedał przyspieszenia. Ograniczenie prędkości można przekroczyć poprzez pełne wciśnięcie pedału przyspieszenia.

➔ **System rozp. znaków dr.** str. 615

### ▶▶ Inteligentny ogranicznik prędkości maksymalnej

#### **NIEBEZPIECZEŃSTWO**

Inteligentny ogranicznik prędkości maksymalnej ma także ograniczenia. Inteligentny ogranicznik prędkości może dostosować się do prędkości poniżej lub powyżej rzeczywistego ograniczenia prędkości. Ogranicznik może również nie zadziałać w przypadku, gdy system rozpoznawania znaków drogowych nie działa prawidłowo lub na drodze nie ma znaków ograniczenia prędkości. Obowiązek dostosowania prędkości pojazdu do przepisów i bezpiecznej jazdy spoczywa zawsze na kierowcy.

W zależności od poziomu wciśnięcia pedału przyspieszenia pojazd będzie przyspieszać do momentu osiągnięcia prędkości wykrytej przez system rozpoznawania znaków drogowych.

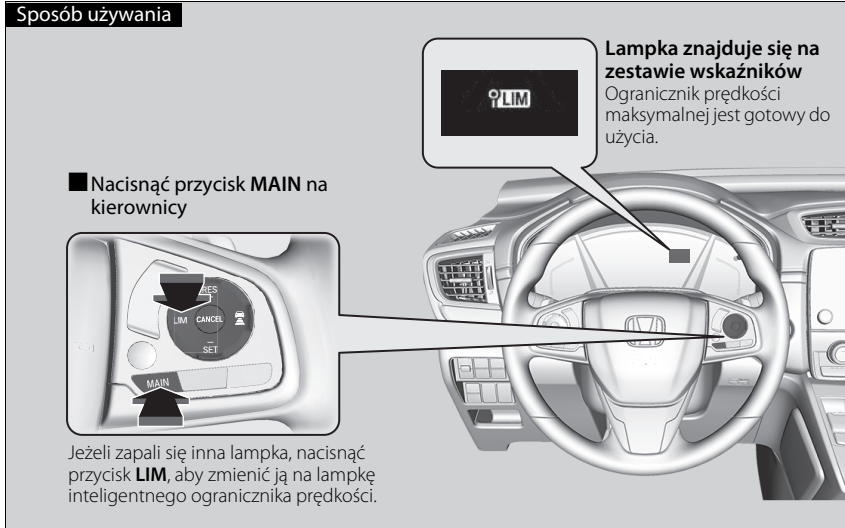

▶▶ Inteligentny ogranicznik prędkości maksymalnej

System rozpoznaje znaki drogowe spełniające standardy Konwencji Wiedeńskiej. System nie rozpoznaje wszystkich znaków. Kierowca powinien uwzględniać wszystkie znaki znajdujące się na drodze. System nie rozpoznaje wszystkich znaków drogowych we wszystkich krajach. System nie działa również we wszystkich warunkach.

▶ System rozp. znaków dr. str. 615

Jeżeli inteligentny ogranicznik prędkości maksymalnej jest ustawiony na prędkość niezgodną z obowiązującym ograniczeniem, spróbuj wykonać jedną z poniższych czynności:

Anulowanie działania

- Nacisnąć przycisk **CANCEL**.
- Nacisnąć przycisk **MAIN**.
- Nacisnąć przycisk **LIM**.

Aby tymczasowo przekroczyć limit prędkości

- Wcisnąć pedał przyspieszenia do oporu.

Inteligentny ogranicznik prędkości maksymalnej może nie utrzymać ustawionego limitu prędkości przy zjeżdżaniu ze wzniesienia. Jeśli tak się stanie, zwolnić przez wciśnięcie pedału hamulca.

Gdy inteligentny ogranicznik prędkości maksymalnej nie jest używany, wyłącz go naciskając przycisk **MAIN**.

Nie można korzystać jednocześnie z inteligentnego ogranicznika prędkości maksymalnej i tempomatu adaptacyjnego (ACC)\*/tempomatu adaptacyjnego (ACC) z LSF\* lub ogranicznika prędkości maksymalnej.

\* Niedostępne w niektórych wersjach



## ■ Aby ustawić ograniczenie prędkości

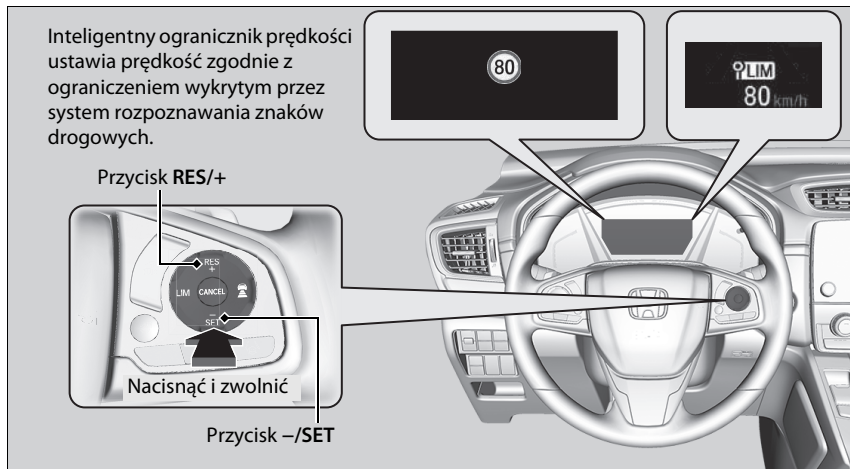

- W momencie zwolnienia przycisku **-/SET** lub **RES/+**, inteligentny ogranicznik prędkości maksymalnej zostanie ustawiony zgodnie z ograniczeniem wykrytym przez system rozpoznawania znaków drogowych. Zostaje wyświetlona ustawiona prędkość.

## ▶▶ Inteligentny ogranicznik prędkości maksymalnej

### Wersje z ręczną skrzynią biegów

Jeśli obroty silnika spadają, zredukować bieg.

Nie używać inteligentnego ogranicznika prędkości w obszarach obowiązywania innych jednostek ograniczenia niż dostępne w systemie. Należy dostosować jednostki systemu do obowiązujących na danym obszarze.

- **Prędkościomierz** str. 146
- **Funkcje podlegające konfiguracji** str. 157, 408

### ▶▶ Aby ustawić ograniczenie prędkości

Jeśli inteligentny ogranicznik prędkości maksymalnej zostanie ustawiony, a system rozpoznawania znaków drogowych wykryje ograniczenie prędkości niższe niż 30 km/h, działanie funkcji ograniczenia prędkości oraz funkcji ostrzegawczej zostanie wstrzymane.

Jeżeli prędkość pojazdu jest wyższa niż obowiązujące ograniczenie prędkości wykryte przez system rozpoznawania znaków drogowych, pojazd zwalnia powoli do osiągnięcia ograniczenia prędkości. W razie konieczności zwolnić przez wciśnięcie pedału hamulca. Przekroczenie przez pojazd ograniczenia o 3 km/h spowoduje włączenie sygnału dźwiękowego i miganie wyświetlonego ograniczenia prędkości.

**■ Gdy system rozpoznawania znaków drogowych wykrywa znak nowego ograniczenia prędkości.**

Inteligentny ogranicznik prędkości maksymalnej ustawia prędkość zgodnie z ograniczeniem wykrytym przez system rozpoznawania znaków drogowych.

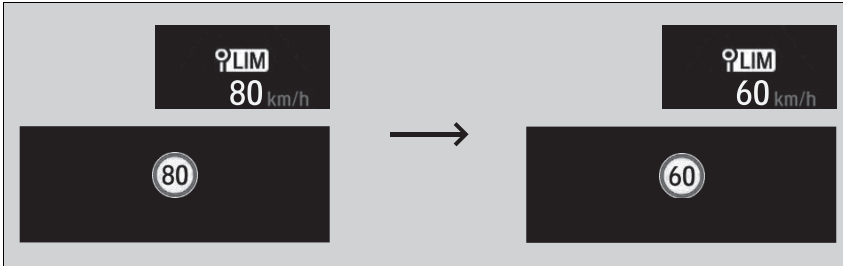

**■ Funkcja ograniczenia prędkości oraz funkcja ostrzegawcza może się wyłączyć w przypadku braku znaku ograniczenia prędkości na ekranie systemu rozpoznawania znaków drogowych, gdy:**

- System wykryje obecność znaku anulującego dane ograniczenie.
- Pojazd wjeżdża/zjeżdża z autostrady lub dwupasmowej drogi.
- Pojazd skręca na skrzyżowaniu z włączonym kierunkowskazem.

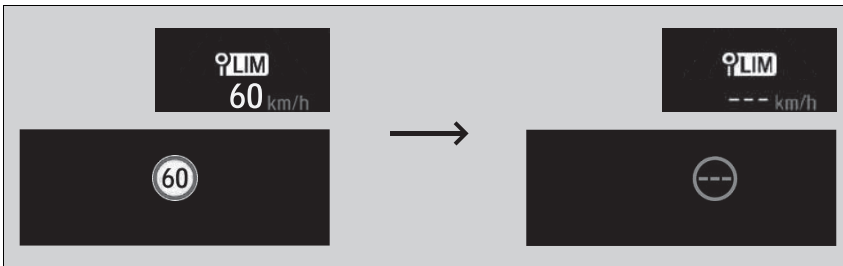

▶▶ Aby ustawić ograniczenie prędkości

Inteligentny ogranicznik prędkości maksymalnej może zostać wyłączony, gdy system rozpoznawania znaków drogowych wykryje dodatkowe znaki ograniczenia prędkości.

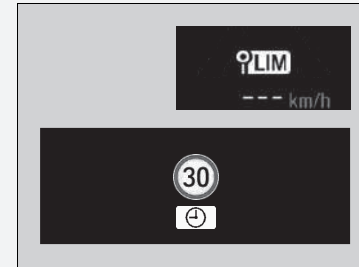

■ **Gdy system rozpoznawania znaków drogowych wykrywa znak ograniczenia prędkości przy wyłączonym inteligentnym ograniczniku prędkości.**

Funkcja ograniczenia prędkości oraz funkcja ostrzegawcza zostaną wznowione automatycznie.

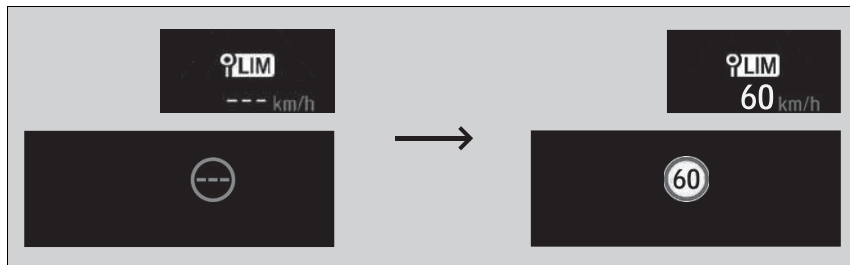

■ **Gdy system rozpoznawania znaków drogowych nie wykryje znaku czasowego ograniczenia prędkości, podczas gdy inteligentny ogranicznik prędkości jest włączony.**

Podczas jazdy, gdy system rozpoznawania znaków drogowych nie wykryje znaku ograniczenia prędkości, system rozpoznawania znaków drogowych może wyświetlić brak ograniczenia prędkości.

Jednak inteligentny ogranicznik prędkości działa nadal.

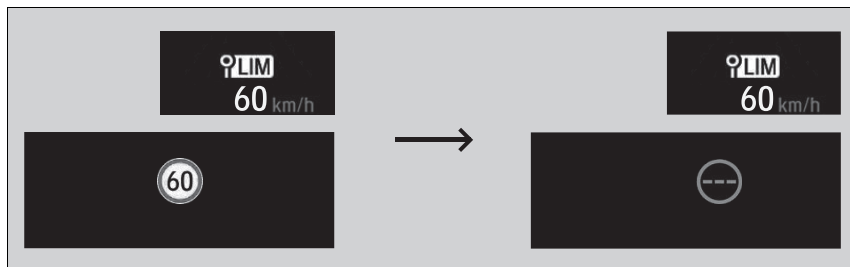

## Aby ustawić ograniczenie prędkości

Można zwiększać lub zmniejszać ograniczenie prędkości maksymalnej za pomocą przycisków **RES/+** lub **-/SET** znajdujących się na kierownicy.

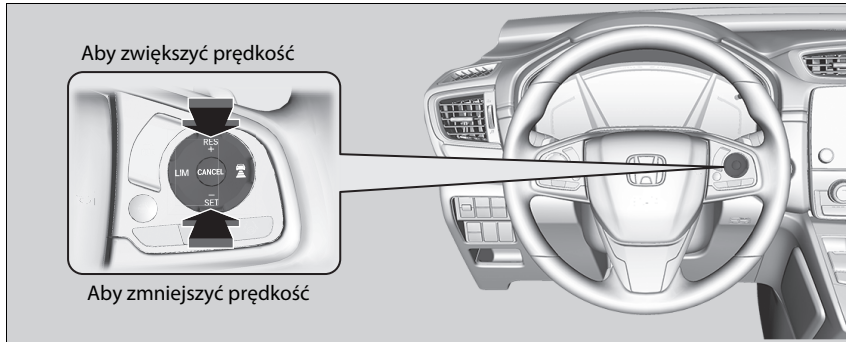

- Każde naciśnięcie przycisku powoduje odpowiednio zwiększenie lub zmniejszenie ograniczenia prędkości maksymalnej o około 1 km/h.
- Ograniczenie prędkości można zwiększyć o maks. 10 km/h, licząc od ograniczenia prędkości wykrytego przez system rozpoznawania znaków drogowych.
- Ograniczenie prędkości można zmniejszyć o maks. -10 km/h, licząc od ograniczenia prędkości wykrytego przez system rozpoznawania znaków drogowych.
- Można przyspieszać do momentu osiągnięcia ustawionej prędkości. Jeżeli prędkość pojazdu jest wyższa niż obowiązujące ograniczenie prędkości wykryte przez system rozpoznawania znaków drogowych, pojazd zwalnia powoli do osiągnięcia ograniczenia prędkości.

## Chwilowe przekroczenie ograniczenia prędkości

Ograniczenie prędkości można przekroczyć przez całkowite wciśnięcie pedału przyspieszenia.

► Miga wyświetlona prędkość ograniczenia.

Po przekroczeniu ograniczenia prędkości włącza się brzęczyk.

## ► Aby ustawić ograniczenie prędkości

Ujemne lub dodatnie przesunięcie w stosunku do ograniczenia prędkości zostanie automatycznie zresetowane, gdy system rozpoznawania znaków drogowych (TSR) wykryje nowy znak ograniczenia prędkości.

Nie można ustawić ograniczenia prędkości poniżej 30 km/h.

## ► Chwilowe przekroczenie ograniczenia prędkości

Gdy przy całkowicie wciśniętym pedale przyspieszenia prędkość jazdy wzrośnie powyżej ustawionej wartości ograniczenia, włączy się brzęczyk.

Inteligentny ogranicznik prędkości maksymalnej wznowi działanie, gdy prędkość pojazdu spadnie poniżej wartości ustawionego ograniczenia.

## Anulowanie

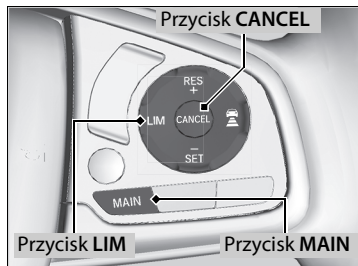

Aby anulować działanie inteligentnego ogranicznika prędkości maksymalnej, należy wykonać jedną z następujących czynności:

- Nacisnąć przycisk **CANCEL**.
- Nacisnąć przycisk **MAIN**.
- Nacisnąć przycisk **LIM**.

## Anulowanie

Po naciśnięciu przycisku **LIM** funkcja inteligentnego ogranicznika prędkości maksymalnej jest zamieniana na tempomat adaptacyjny (ACC)\*/tempomat adaptacyjny (ACC) z LSF\* lub ogranicznik prędkości maksymalnej.



Jeśli w układzie lub systemie rozpoznawania znaków drogowych wystąpił problem podczas używania inteligentnego ogranicznika prędkości maksymalnej, system emituje sygnał dźwiękowy i pojawia się komunikat **WYŁ.** Inteligentny ogranicznik prędkości maksymalnej zostanie wyłączony.

➔ **System rozp. znaków dr.** str. 615

## Układ kontroli stabilności jazdy (VSA)

Układ VSA pomaga ustabilizować pojazd podczas pokonywania zakrętów pod warunkiem, że pojazd pokonuje zakręt mniej więcej w wyznaczonym zakresie. Pomaga również w utrzymaniu przyczepności na śliskich nawierzchniach. W tym celu reguluje moc silnika i selektywnie załącza hamulce.

### Działanie układu VSA

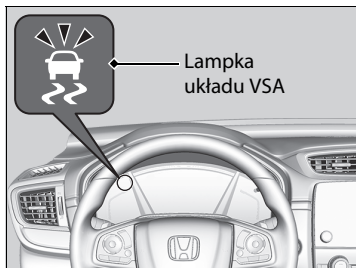

Po włączeniu układu VSA można zauważyć, że silnik nie reaguje na pedał przyspieszenia. Może być także słychać odgłosy z układu hamulcowego. Miga również lampka.

### Układ kontroli stabilności jazdy (VSA)

Układ VSA może nie działać prawidłowo w przypadku równoczesnego użycia opon różnych typów i rozmiarów. Należy używać opon tego samego typu i o tym samym rozmiarze oraz podanych ciśnieniach powietrza.

Gdy podczas jazdy zaświeci się lampka układu VSA i nie zgaśnie, może to oznaczać, że wystąpił problem z układem. Mimo że nie musi to przeszkadzać podczas normalnej jazdy, pojazd powinien zostać natychmiast sprawdzony w serwisie.

Układ VSA nie zwiększa stabilności we wszystkich sytuacjach na drodze i nie kontroluje całego układu hamulcowego. Wciąż należy prowadzić pojazd i pokonywać zakręty przy prędkościach odpowiednich dla panujących warunków i zawsze pozostawiać wystarczający margines bezpieczeństwa.

Główna funkcja układu VSA znana jest głównie jako elektroniczny moduł sterujący (ESC). Układ obejmuje również funkcję kontroli trakcji.

Po ponownym podłączeniu akumulatora i ustawieniu wyłącznika zapłonu w położeniu ZAPŁON \*1 w interfejsie informacji kierownicy może się pojawić odpowiedni komunikat i mogą zapalić się na bursztynowo wskaźniki następujących układów: tempomat adaptacyjny (ACC)\*, tempomat adaptacyjny (ACC) z układem podążania przy niskiej prędkości (LSF)\*, układ zapobiegania zjechaniu z pasa ruchu, system kontroli stabilności jazdy (VSA), system kontroli stabilności jazdy (VSA) WYŁ., system ostrzegania o niskim ciśnieniu w oponach, system ograniczający skutki kolizji (CMBS) oraz wskaźniki hamulca postojowego i układu hamulcowego (bursztynowe). Przejechać krótki dystans z prędkością powyżej 20 km/h. Każda z lampek powinna zgasnąć. Jeśli tak się nie stanie, zgłosić się do ASO Honda celem sprawdzenia pojazdu.

\*1: Wersje z systemem dostępu bezkluczykowego mają przycisk **ENGINE START/STOP** zamiast wyłącznika zapłonu.

\* Niedostępne w niektórych wersjach

## Włączanie i wyłączanie układu VSA

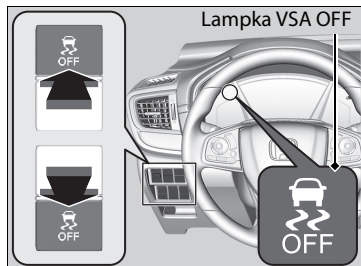

Przycisk znajduje się na panelu sterowania po stronie kierowcy. Aby częściowo wyłączyć układ/funkcje VSA, naciśnąć i przytrzymać przycisk aż do usłyszenia sygnału dźwiękowego.

Pojazd zachowuje normalną zdolność hamowania i pokonywania zakrętów, jednak kontrola trakcji działa słabiej.

Aby przywrócić układ/funkcje VSA, naciśnąć przycisk  aż do usłyszenia sygnału dźwiękowego.

Układ VSA jest włączany po każdym uruchomieniu silnika, nawet w przypadku jego wyłączenia podczas ostatniej jazdy pojazdem.

## Układ kontroli stabilności jazdy (VSA)

W niektórych nadzwyczajnych okolicznościach, gdy pojazd utknie w płytkim błocie lub świeżym śniegu, jego uwolnienie może być łatwiejsze po tymczasowym wyłączeniu układu VSA.

Po naciśnięciu przycisku  układ kontroli trakcji zmniejsza swoją skuteczność. To umożliwia swobodne obracanie się kół przy małej prędkości jazdy. Próbę uwolnienia pojazdu po wyłączeniu układu VSA należy podjąć tylko, jeśli nie można go uwolnić, gdy układ VSA jest włączony.

Natychmiast po uwolnieniu pojazdu należy ponownie włączyć układ VSA. Odradzamy prowadzenie pojazdu z wyłączonym układem VSA.

Z komory silnika może dochodzić słyszalny dźwięk modulatora wywołany przez wykonywanie kontroli systemu natychmiast po jego uruchomieniu lub podczas jazdy. To normalne.

## Układ wspomagania prowadzenia AHA

Nieznacznie przyhamowuje przednie i tylne koła w miarę potrzeby, przy skręcaniu kierownicy, zapewniając stabilność i przyczepność pojazdu podczas skręcania.

### ☒ Układ wspomagania prowadzenia AHA

Układ nie jest w stanie zapewnić stabilności pojazdu w każdej sytuacji. Wciąż należy prowadzić pojazd i pokonywać zakręty przy prędkościach odpowiednich dla panujących warunków i zawsze pozostawiać wystarczający margines bezpieczeństwa.

Gdy lampka systemu VSA zapala się i świeci podczas jazdy, układ AHA nie jest aktywny.

Podczas działania układu AHA z komory silnika może dobiegać hałas. To normalne.



## Napęd na wszystkie koła (AWD) z inteligentnym układem sterowania \*

Pojazd jest wyposażony w układ AWD. Gdy układ wykryje utratę przyczepności przedniego koła, automatycznie przekazuje część mocy silnika na tylne koła. Takie rozwiązanie zapewnia maksymalną przyczepność i zwiększa mobilność samochodu.

Podczas przyspieszania, hamowania i kierowania należy zachować taką samą ostrożność, jak podczas prowadzenia samochodu z napędem na jedną oś.

Ślizganie się wszystkich kół przez dłuższy czas i przegrzanie układu AWD powoduje przekazywanie mocy wyłącznie na przednie koła. W takim przypadku należy się zatrzymać i poczekać na schłodzenie układu.

### » Napęd na wszystkie koła (AWD) z inteligentnym układem sterowania \*

#### UWAGA

Nie powodować obracania się przednich kół w miejscu przez dłuższy czas. Obracanie się przednich kół w miejscu przez dłuższy czas może spowodować uszkodzenie skrzyni biegów lub tylnego mechanizmu różnicowego.

Układ AWD może nie działać prawidłowo w przypadku używania opon różnych typów i rozmiarów. Należy używać opon tego samego typu i o tym samym rozmiarze oraz podanych ciśnieniu powietrza.

➔ **Wymiana opony i koła** str. 707

## Układ ostrzegania o niskim ciśnieniu w oponach

Zamiast mierzyć ciśnienie w każdej oponie, układ monitorowania ciśnienia w oponach mierzy i porównuje średnicę i właściwości toczne każdego koła i każdej opony i na tej podstawie określa, czy ciśnienie którejs opony nie jest zbyt niskie.



Jeśli układ stwierdzi nieprawidłowość, zapala się lampka niskiego ciśnienia powietrza/systemu ostrzegania o niskim ciśnieniu w oponach, a w interfejsie informacji kierowcy pojawia się komunikat.

### Układ ostrzegania o niskim ciśnieniu w oponach

Układ nie monitoruje ciśnienia powietrza w oponach podczas jazdy z małą prędkością.

Warunki, takie jak niska temperatura otoczenia i znaczna zmiana wysokości n.p.m., mają wpływ na ciśnienie powietrza w oponach i mogą powodować zapalenie lampki systemu ostrzegania o niskim ciśnieniu w oponach.

Pompowanie i sprawdzanie kół:

- Przy wysokiej temperaturze otoczenia może powodować, że opony będą mieć zbyt niskie ciśnienie przy niskiej temperaturze otoczenia.
- Przy niskiej temperaturze otoczenia może powodować, że opony będą mieć zbyt wysokie ciśnienie przy wysokiej temperaturze otoczenia.

Lampka systemu monitorowania niskiego ciśnienia w oponach/lampka systemu ostrzegania o niskim ciśnieniu w oponach nie zapali się w przypadku zbyt wysokiego ciśnienia powietrza w oponie.

Układ ostrzegania o niskim ciśnieniu w oponach może nie działać prawidłowo w przypadku równoczesnego użycia opon różnych typów i rozmiarów.

Należy używać opon tego samego typu i rozmiaru.

➤ **Sprawdzenie i wymiana opon** str. 705

Po ponownym podłączeniu akumulatora i ustawieniu wyłącznika zapłonu w położeniu ZAPŁON [III]<sup>\*1</sup> w interfejsie informacji kierowcy może się pojawić odpowiedni komunikat i mogą zapalić się na bursztynowo wskaźniki następujących układów: tempomat adaptacyjny (ACC)<sup>\*</sup>, tempomat adaptacyjny (ACC) z układem podążania przy niskiej prędkości (LSF)<sup>\*</sup>, układ zapobiegania zjechaniu z pasa ruchu, system kontroli stabilności jazdy (VSA), system kontroli stabilności jazdy (VSA) WYŁ., system ostrzegania o niskim ciśnieniu w oponach, system ograniczający skutki kolizji (CMBS) oraz wskaźniki hamulca postojowego i układu hamulcowego (bursztynowe). Przejechać krótki dystans z prędkością powyżej 20 km/h. Każda z lampek powinna zgasnąć. Jeśli tak się nie stanie, zgłosić się do ASO Honda celem sprawdzenia pojazdu.

\*1: Wersje z systemem dostępu bezkluczykowego mają przycisk **ENGINE START/STOP** zamiast wyłącznika zapłonu.

\* Niedostępne w niektórych wersjach

## Włączanie układu ostrzegania o niskim ciśnieniu w oponach

Należy uruchomić procedurę inicjalizacji systemu ostrzegania o niskim ciśnieniu w oponach za każdym razem, gdy:

- Zostanie zmienione ciśnienie przynajmniej w jednej oponie.
- Opony zostaną zamienione miejscami.
- Przynajmniej jedna opona zostanie wymieniona.

Przed uruchomieniem inicjalizacji systemu ostrzegania o niskim ciśnieniu w oponach należy:

- Ustawić odpowiednie ciśnienie w czterech oponach, gdy opony są zimne.

🔧 **Sprawdzanie opon** str. 705

Uwaga:

- Pojazd musi stać nieruchomo.

**Wersje z bezstopniową skrzynią biegów**

- Dźwignia zmiany biegów w położeniu **[P]**.

**Wersje z ręczną skrzynią biegów**

- Dźwignia zmiany biegów znajduje się w położeniu **[N]**.

**Wszystkie wersje**

- Wyłącznik zapłonu znajduje się w położeniu ZAPŁON **[II]**\*1.

\*1: Wersje z systemem dostępu bezkluczykowego mają przycisk **ENGINE START/STOP** zamiast wyłącznika zapłonu.

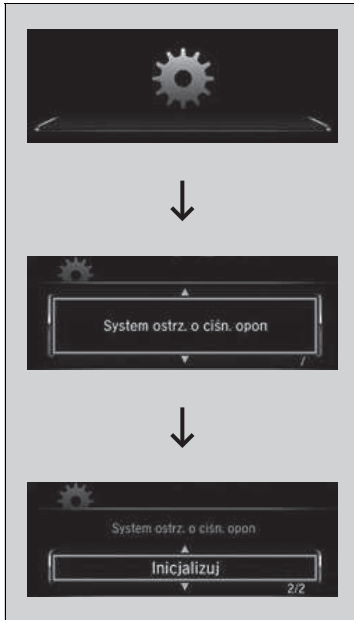

**Wersje z systemem audio z kolorowym wyświetlaczem**

Uruchomienie inicjalizacji systemu można wykonać za pomocą funkcji ustawień osobistych w interfejsie informacji kierowcy.

1. Nacisnąć następnie przycisk / w celu wybrania (Dostosowanie ustawień), a następnie nacisnąć przycisk **ENTER**.

▶ Na wyświetlaczu pojawia się pozycja **System ostrz. o ciśn. opon**.

2. Nacisnąć przycisk **ENTER**.

▶ Na wyświetlaczu pojawia się ekran ustawień użytkownika, na którym można wybrać **Anuluj** lub **Inicjalizuj**.

3. Nacisnąć / i wybrać opcję **Inicjalizuj**, a następnie nacisnąć przycisk **ENTER**.

▶ Zostanie wyświetlony ekran **Wykonano**, po czym na wyświetlaczu pojawi się ekran menu ustawień użytkownika.

- Jeśli na ekranie pojawi się komunikat **Niepow.** powtórzyć kroki 2–3.
- Procedura inicjalizacji wyłącza się samoczynnie.

**Układ ostrzegania o niskim ciśnieniu w oponach**

Lampka systemu ostrzegania o niskim ciśnieniu w oponach może się zapalić z opóźnieniem lub nie zapalić się wcale, jeśli:

- Nastąpiło nagłe przyspieszenie, zwolnienie lub poruszenie kierownicą.
- Pojazd porusza się na zaśnieżonej lub śliskiej drodze.
- Założone są łańcuchy na koło.

Lampka systemu ostrzegania o niskim ciśnieniu w oponach może się zapalić w następujących sytuacjach:

- Jazda z dojazdowym kołem zapasowym.
- Występuje nierówne i większe obciążenie opon, takie jak podczas jazdy z przyczepą, niż w stanie przy włączeniu.
- Założone są łańcuchy na koło.

**Włączanie układu ostrzegania o niskim ciśnieniu w oponach**

- Nie można wykonać inicjalizacji systemu ostrzegania o niskim ciśnieniu w oponach, jeśli zamontowane jest dojazdowe koło zapasowe.
- Proces inicjalizacji wymaga w sumie około 30 minut jazdy z prędkością 40–100 km/h.
- W tym czasie, jeśli włączony jest zapłon i pojazd nie rusza w ciągu 45 sekund, możliwe jest chwilowe zapalenie lampki układu monitorowania ciśnienia w oponach. Jest to normalne i oznacza, że procedura inicjalizacji nie została zakończona.

Przed rozpoczęciem inicjalizacji układu monitorowania ciśnienia w oponach należy zdjąć łańcuchy na koło.

Jeśli lampka systemu ostrzegania o niskim ciśnieniu w oponach zapala się przy prawidłowym ciśnieniu powietrza w oponach odpowiedniego rozmiaru, zleć kontrolę pojazdu w ASO Honda.

Zalecamy stosowanie opon tego samego producenta i w tym samym rozmiarze, co opony zamontowane oryginalnie. Szczegółowych informacji udzieli ASO Honda.



#### Wersje z wyświetlaczem audio

System można włączyć za pomocą konfigurowanych funkcji na ekranie systemu audio/informacyjnego.

1. Ustawić wyłącznik zapłonu w położeniu ZAPŁON.
  2. Wybrać .
  3. Wybrać **Ustawienia**.
  4. Wybrać **Pojazd**.
  5. Wybrać **System ostrz. o ciśn. opon**.
  6. Wybrać **Anuluj** lub **Inicjalizuj**.
- Jeśli na ekranie pojawi się komunikat **Niepow.** powtórzyć kroki 4–5.
  - Procedura inicjalizacji wyłącza się samoczynnie.

## Regulacja układu świateł reflektorów

Jazda pojazdem z kierownicą po prawej stronie w ruchu prawostronnym lub z kierownicą po lewej stronie w ruchu lewostronnym powoduje oślepienie nadjeżdżających pojazdów. Należy dostosować strumień świateł reflektorów za pomocą taśmy maskującej.

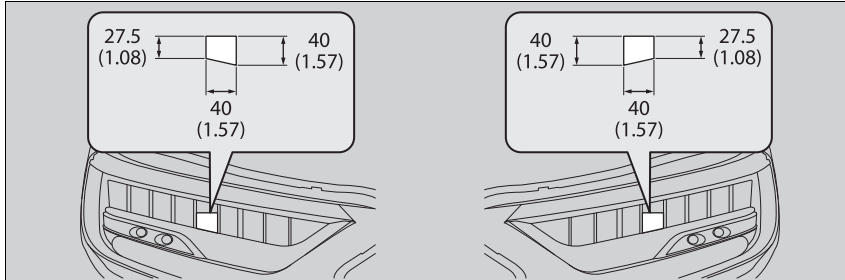

1. Przygotować dwa prostokątne odcinki taśmy maskującej, o szerokości i długości 40 mm.
  - ▶ Użyć taśmy nieprzepuszczającej światło, jak wodoodporna taśma winylowa izolacyjna.
2. Przykleić taśmę po zewnętrznej stronie klosza w sposób pokazany na rysunku.

### Regulacja układu świateł reflektorów

Uważać, aby nie przykleić taśmy w niewłaściwym miejscu. Jeśli strumień światła reflektora będzie niewłaściwy, układ może być niezgodny z wymogami prawnymi kraju. Zwrócić się do serwisu po informacje.

## System monitorowania martwego pola widzenia w lusterkach (BSI) \*

System wykrywa obecność pojazdów w określonych strefach przylegających do pojazdu, które są potocznie określane „martwymi strefami”. Gdy system wykryje obecność pojazdu zbliżającego się z tyłu na sąsiednim pasie ruchu, lampka z odpowiedniej strony zapala się na kilka sekund, wspomagając kierowcę przy zmianie pasa ruchu.

### System monitorowania martwego pola widzenia w lusterkach (BSI) \*

#### NIEBEZPIECZEŃSTWO

Brak wzrokowego potwierdzenia dostępnego miejsca przed zmianą pasa ruchu może być przyczyną poważnej kolizji, obrażeń lub śmierci.



Nie wolno polegać na informacji z systemu monitorowania martwego pola widzenia w lusterkach podczas zmiany pasa ruchu.

Przed zmianą pasa należy zawsze spojrzeć w lusterka, z obydwu stron pojazdu oraz w tył, aby sprawdzić obecność innych pojazdów.

#### Ważne uwagi dotyczące bezpieczeństwa

Jak każdy system wspomagający, system monitorowania martwego pola widzenia w lusterkach (BSI) ma pewne ograniczenia. Nadmierne poleganie na systemie monitorowania martwego pola widzenia w lusterkach (BSI) może być przyczyną kolizji.

System pełni wyłącznie funkcję wspomagającą. Nawet jeśli obiekt znajduje się w strefie monitorowania, możliwe jest wystąpienie następujących sytuacji.

- Lampka ostrzegawcza systemu monitorowania martwego pola widzenia w lusterkach może się nie włączyć ze względu na zakłócenia (rozbryzg wody itd.), a na interfejsie informacji kierowcy pojawi się symbol .
- Lampka ostrzegawcza systemu monitorowania martwego pola widzenia w lusterkach może się włączyć, nawet jeśli na interfejsie informacji kierowcy widoczny się symbol .

## ■ Jak działa układ

- Czujniki radarowe wykrywają pojazdy w monitorowanej strefie, gdy prędkość jazdy do przodu wynosi przynajmniej 20 km/h.

### Zasięg monitorowanej strefy

- A: Ok. 0,5 m
- B: Ok. 3 m
- C: Ok. 3 m

Czujniki radarowe: umieszczone pod narożnikami tylnego zderzaka

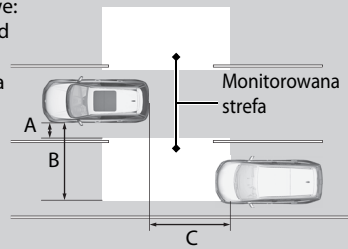

## ☒ System monitorowania martwego pola widzenia w lusterkach (BSI)\*

Ustawienia systemu monitorowania martwego pola widzenia w lusterkach (BSI) można zmienić.

☒ **Funkcje podlegające konfiguracji** str. 408

Podczas holowania przyczepy system należy wyłączyć. System może działać prawidłowo w następujących warunkach:

- Obciążenie pojazdu powoduje jego przechył, co z kolei powoduje zmianę monitorowanej strefy.
- Czujniki radarowe mogą błędnie interpretować przyczepę jako obcy obiekt, co może być przyczyną zapalenia się lampek ostrzegawczych systemu monitorowania martwego pola widzenia w lusterkach (BSI).

Lampka ostrzegawcza systemu monitorowania martwego pola widzenia w lusterkach (BSI) może się nie zapalić w następujących warunkach:

- Inny pojazd nie utrzymuje się w monitorowanej strefie dłużej niż przez dwie sekundy.
- Inny pojazd jest zaparkowany na sąsiadującym pasie.
- Różnica prędkości w stosunku do wyprzedzanego pojazdu przekracza 10 km/h.
- Obiekt niewykrywalny przez radar zbliża się lub przejeżdża w pobliżu pojazdu.
- Pojazd jadący sąsiednim pasem ruchu to motocykl lub inny mały pojazd.

Wersje z bezstopniową skrzynią biegów

System nie działa w trybie **R**.

\* Niedostępne w niektórych wersjach



## ■ Gdy system wykryje obecność innego pojazdu

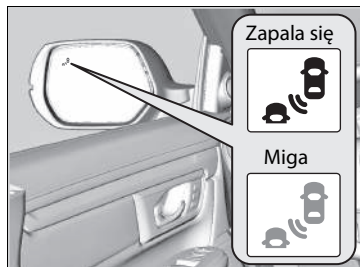

Lampka systemu monitorowania martwego pola widzenia w lusterkach:  
Umieszczona przy zewnętrznej krawędzi obydwu lusterek zewnętrznych.

### Zapala się:

- Gdy inny pojazd wjeżdża w monitorowaną strefę z tyłu podczas wyprzedzania i gdy różnica prędkości nie przekracza 50 km/h.
- Podczas wyprzedzania innego pojazdu, gdy różnica prędkości nie przekracza 20 km/h.

### Miga i słycać sygnał dźwiękowy:

Gdy zostanie włączony kierunkowskaz po stronie, z której system wykrył inny pojazd. Brzęczyk emituje trzy sygnały dźwiękowe.

## ▣ System monitorowania martwego pola widzenia w lusterkach (BSI)\*

System monitorowania martwego pola widzenia w lusterkach (BSI) może bezpodstawnie sygnalizować zagrożenie w następujących przypadkach:

- Wykrycie obiektów (barier zabezpieczających, słupków, drzew itd.).
- Obecność obiektu, który powoduje gorsze odbijanie fal radaru, np. motocykla, w monitorowanej strefie.
- Jazda po krętej drodze.
- Zmiana kilku pasów ruchu jednocześnie.
- Zakłócenie działania spowodowane obecnością zewnętrznego pola elektrycznego.
- Tylne zderzak lub czujniki zostały nieprawidłowo zamontowane w następstwie naprawy lub tylne zderzak jest odkształcony.
- Zmienione ustawienie czujników.
- Jazda w niekorzystnych warunkach atmosferycznych (ulewny deszcz, mgła, śnieg).
- Jazda po wyboistej drodze.
- Gwałtowny skręt, który powoduje znaczny przechył pojazdu.



Aby zapewnić prawidłowe działanie systemu monitorowania martwego pola widzenia w lusterkach (BSI):

- Utrzymywać narożniki tylnego zderzaka w czystości.
- Nie zakrywać narożników tylnego zderzaka żadnymi etykietami lub naklejkami.
- Wszelkie naprawy narożników tylnego zderzaka lub czujników radarowych należy zlecać ASO Honda. Dotyczy to również sytuacji, w której narożnik tylnego zderzaka zostanie uderzony z dużą siłą.



System Honda Sensing to układ wspomagania kierowcy, który wykorzystuje dwa rodzaje czujników: radar umieszczony w osłonie chłodnicy oraz kamerę przednią zamontowaną za lusterkiem wstecznym po wewnętrznej stronie przedniej szyby.

System Honda Sensing ma następujące funkcje.

## ■ Funkcje, które nie wymagają użycia przełącznika

- System ograniczający skutki kolizji CMBS  str. 558
- System ostrzegania o zjeżdżaniu z drogi  str. 609
- System rozp. znaków dr.  str. 615

## ■ Funkcje wymagające użycia przełącznika

- Tempomat adaptacyjny (ACC) z funkcją utrzymywania prędkości jazdy za poprzedzającym pojazdem (LSF)\*  str. 569
- Tempomat adaptacyjny (ACC)\*  str. 586
- System utrzymywania na pasie ruchu (LKAS)  str. 601

## ■ Przełączniki obsługowe układów ACC\*/ACC z funkcją LSF\*/LKAS

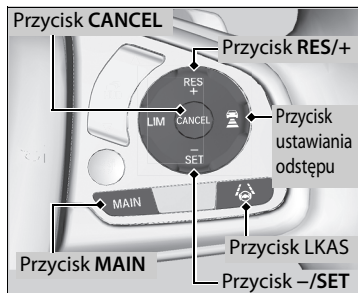

### ■ Przycisk MAIN

Uaktywnia tryb gotowości dla układów ACC\*, ACC z funkcją LSF\* oraz LKAS. Lub dezaktywuje te układy.

### ■ Przycisk LKAS

Aktywuje lub dezaktywuje system LKAS.

### ■ Przyciski RES/+ i -/SET

Przycisk **RES/+** wznawia działanie układu ACC\*/ACC z funkcją LSF\* lub zwiększa prędkość pojazdu.

Przycisk **-/SET** ustawia układ ACC\*/ACC z funkcją LSF\* lub zmniejsza prędkość pojazdu.

### ■ Przycisk ustawiania odstępu

Przycisk  (odstęp) zmienia odległość podążania za poprzedzającym pojazdem dla układu ACC\*/ACC z funkcją LSF\*.

### ■ Przycisk CANCEL

Dezaktywuje układ ACC\*/ACC z funkcją LSF\*.

## Zawartość interfejsu informacji kierowcy

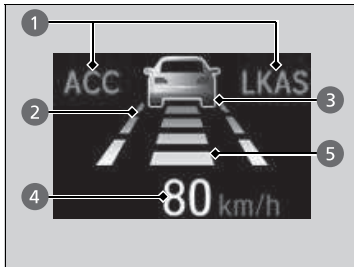

Można zobaczyć aktualny stan systemów ACC\*, ACC z funkcją LSF\* i LKAS.

- ❶ Wskazuje, kiedy systemy ACC\*, ACC z funkcją LSF\* i LKAS są gotowe do włączenia.
- ❷ Wskazuje, czy system LKAS jest włączony oraz czy wykryto linię pasa ruchu.
- ❸ Wskazuje, czy wykryto pojazd z przodu.
- ❹ Pokazuje ustawioną prędkość jazdy.
- ❺ Pokazuje ustawiony odstęp pojazdu.

## » Zawartość interfejsu informacji kierowcy

Wyświetlacz górny\* może przedstawić aktualny stan każdej funkcji.

➤ **Wyświetlacz przezierny\*** str. 168

\* Niedostępne w niektórych wersjach

## System ograniczający skutki kolizji CMBS

Może stanowić pomoc, gdy występuje prawdopodobieństwo kolizji z pojazdem znajdującym się z przodu lub ryzyko potrącenia pieszego. Zadaniem systemu CMBS jest sygnalizowanie ryzyka potencjalnej kolizji oraz ograniczenie prędkości pojazdu w przypadku, gdy kolizja jest nieunikniona, co ma na celu zminimalizować siłę uderzenia.

### System ograniczający skutki kolizji CMBS

#### Ważne uwagi dotyczące bezpieczeństwa

System CMBS został zaprojektowany w celu ograniczenia dotkliwości nieuniknionej kolizji. Nie zapobiega kolizji ani nie powoduje automatycznego zatrzymania pojazdu. Należy w sposób odpowiedzialny operować pedałem hamulca i kierownicą, odpowiednio do warunków jazdy.

#### Wersje z ręczną skrzynią biegów

Po włączeniu systemu ograniczającego skutki kolizji (CMBS) silnik może zostać automatycznie wyłączony. W przypadku wyłączenia silnika należy go uruchomić w normalny sposób.

➤ **Uruchamianie silnika** str. 510, 513

System CMBS może nie włączyć się lub nie wykryć pojazdu jadącego z przodu w następujących sytuacjach:

➤ **Warunki działania i ograniczenia systemu CMBS** str. 563

Informacje na temat obsługi kamery systemu.

➤ **Przednia kamera** str. 623

Wskazówki dotyczące prawidłowego obchodzenia się z radarem znajdują się na następnej stronie.

➤ **Czujnik radarowy** str. 625

## Jak działa układ?

### Kiedy używać

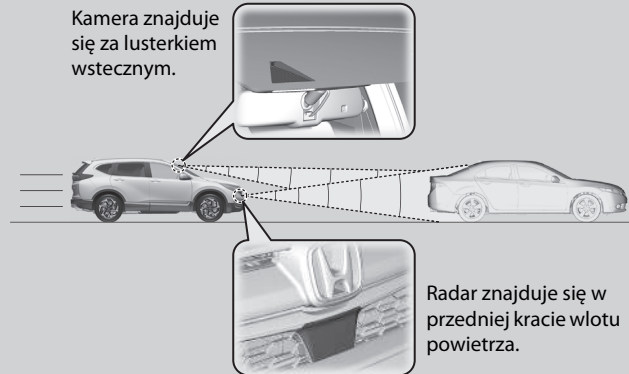

System rozpoczyna monitorowanie drogi przed samochodem po przekroczeniu prędkości 5 km/h, gdy z przodu znajduje się inny samochód.

System CMBS włącza w następujących warunkach:

- Gdy różnica prędkości w stosunku do pojazdu jadącego z przodu lub pieszego przekracza 5 km/h i występuje duże ryzyko kolizji.
- Prędkość pojazdu wynosi ok. 100 km/h lub mniej, a układ wykrył ryzyko kolizji z:
  - Pojazdem z przodu, który jest nieruchomy, nadjeżdża z naprzeciwka lub jedzie w tym samym kierunku.
  - Pieszym wykrytym przed pojazdem.
- Prędkość pojazdu wynosi ok. 100 km/h lub mniej, a układ wykrył ryzyko kolizji z pojazdem z przodu jadącym w tym samym kierunku.

### ▶▶ Jak działa układ?

Gdy system CMBS zostaje uruchomiony, może automatycznie uaktywnić hamulce. Działanie zostanie przerwane, jeśli pojazd użytkownika zatrzyma się lub nie zostanie stwierdzone potencjalne zagrożenie.

## ■ Kiedy system się włącza:

System sygnalizuje dźwiękowo i wizualnie ryzyko potencjalnej kolizji i wyłącza się, gdy ryzyko kolizji zostaje zażegnane.

- ▶ Kierowca musi podjąć odpowiednie kroki, aby zapobiec kolizji (rozpocząć hamowanie, zmienić pas ruchu, itp.).

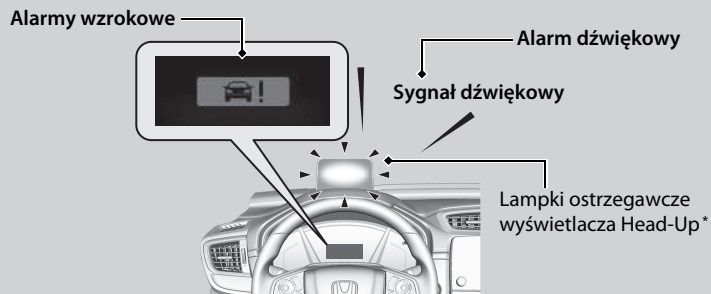

W pierwszej fazie alarmu ostrzegającego o ryzyku kolizji można zmienić odległość (**Duża/Normalna/Mała**) między pojazdami, przy której będą nadawane ostrzeżenia, za pośrednictwem interfejsu informacji kierowcy lub opcji ustawień ekranu audio/informacji.

- ▶ **Funkcje podlegające konfiguracji** str. 157, 408

## ▶▶ Jak działa układ?

Kamera systemu CMBS wykrywa również obecność pieszych.

System wykrywający pieszych może nie się nie włączyć lub nie wykryć pieszego znajdującego się z przodu w określonych sytuacjach.

Zapoznać się z listą ograniczeń systemu wykrywającego pieszych.

- ▶ **Warunki działania i ograniczenia systemu CMBS** str. 563



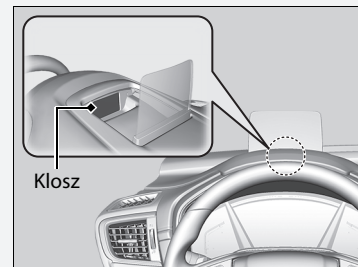

Funkcja ostrzeżeń wyświetlacza Head-Up\* korzysta z soczewek umieszczonych przy przedniej krawędzi deski rozdzielczej.

Nie przykrywać soczewek i nie dopuszczać do ich zalania.

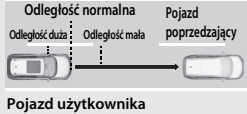
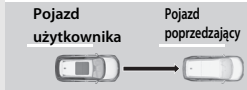

## Fazy alarmu kolizyjnego

Układ ma trzy fazy alarmu w przypadku możliwej kolizji. Jednakże w zależności od okoliczności system CMBS może nie przechodzić przez wszystkie fazy przed aktywowaniem ostatniej.

Odległość między pojazdami		CMBS			
		Czujniki wykrywają obecność innego pojazdu	Elektryczny napinacz pasów bezpieczeństwa	OSTRZEŻENIA dźwiękowe i wizualne	Hamowanie
Faza pierwsza		Istnieje ryzyko kolizji z pojazdem poprzedzającym.	—	W przypadku ustawienia <b>Duża</b> wizualne i dźwiękowe alarmy uaktywniane są przy większej odległości od poprzedzającego pojazdu niż przy ustawieniu <b>Normalna</b> , natomiast w przypadku ustawienia <b>Mała</b> – przy odległości mniejszej niż <b>Normalna</b> .	—
Faza druga		Ryzyko kolizji wzrosło, skrócił się czas reakcji.	Kilka razy napina łagodnie pas bezpieczeństwa kierowcy, sygnalizując w ten sposób niebezpieczeństwo. 	Alarmy wizualne i dźwiękowe.	Lekko załączone
Faza trzecia		System CMBS ocenia, że kolizja jest nieunikniona.	Energicznie napina pasy bezpieczeństwa kierowcy i pasażera z przodu. 		Energicznie załączone



## ■ Włączanie i wyłączanie systemu CMBS

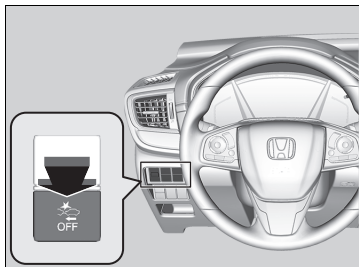

Nacisnąć i przytrzymać przycisk aż do usłyszenia sygnału brzęczyka, aby włączyć lub wyłączyć system.

Kiedy system CMBS jest wyłączony:

- Zapala się lampka układu CMBS w zestawie wskaźników.
- Komunikat w interfejsie informacyjnym kierowcy przypomina, że system jest wyłączony.

Układ CMBS włącza się przy każdym uruchomieniu silnika, nawet w przypadku jego wyłączenia podczas ostatniej jazdy.

## ▶▶ System ograniczający skutki kolizji CMBS

W określonych sytuacjach system CMBS może wyłączyć się automatycznie i może zapalić się jego lampka.

### ▶ Warunki działania i ograniczenia systemu CMBS str. 563

Po włączeniu system CMBS będzie działał nawet w przypadku częściowego wciśnięcia pedału przyspieszenia. Jednak zostanie wyłączony po mocniejszym wciśnięciu pedału przyspieszenia.

Po ponownym podłączeniu akumulatora i ustawieniu wyłącznika zapłonu w położeniu ZAPŁON **II**\*<sup>1</sup> w interfejsie informacji kierowcy może się pojawić odpowiedni komunikat i mogą zapalić się na bursztynowo wskaźniki następujących układów: tempomat adaptacyjny (ACC) \*, tempomat adaptacyjny (ACC) z układem podążania przy niskiej prędkości (LSF) \*, układ zapobiegania zjechaniu z pasa ruchu, system kontroli stabilności jazdy (VSA), system kontroli stabilności jazdy (VSA) WYŁ., system ostrzegania o niskim ciśnieniu w oponach, system ograniczający skutki kolizji (CMBS) oraz wskaźniki hamulca postojowego i układu hamulcowego (bursztynowe). Przejechać krótki dystans z prędkością powyżej 20 km/h. Każda z lampek powinna zgasnąć. Jeśli tak się nie stanie, zgłosić się do ASO Honda celem sprawdzenia pojazdu.

\*1: Wersje z systemem dostępu bezkluczykowego mają przycisk **ENGINE START/STOP** zamiast wyłącznika zapłonu.

## Warunki działania i ograniczenia systemu CMBS

W określonych sytuacjach system może się automatycznie wyłączyć i może się zapalić lampka systemu CMBS. Poniżej znajduje się kilka przykładów. Inne warunki mogą spowodować ograniczenie funkcji CMBS.

📷 **Przednia kamera** str. 623

### ■ Warunki środowiskowe

- Jazda w niekorzystnych warunkach atmosferycznych (ulewny deszcz, mgła, śnieg itd.).
- Nagła zmiana intensywności oświetlenia, np. przy wjeździe lub wyjeździe z tunelu.
- Mały kontrast między obiektami a tłem.
- Jazda na wprost zachodzącego lub wschodzącego słońca.
- Silne źródło światła odbija się o powierzchnię drogi.
- Jazda w cieniu drzew, budynków itd.
- Infrastruktura lub elementy drogi, które mogą być błędnie zinterpretowane jako pojazdy lub piesi.
- Refleksy świetlne na wewnętrznej powierzchni przedniej szyby.
- Jazda w nocy lub w ciemnym miejscu, np. w tunelu (z powodu słabego oświetlenia system może nie wykryć pieszych lub innych pojazdów).

### ■ Warunki drogowe

- Jazda po ośnieżonej lub mokrej nawierzchni (ograniczona widoczność pasów ruchu, ślady innych pojazdów, refleksy świetlne, zanieczyszczenia spod kół innych pojazdów, duży kontrast).
- Jazda po nierównych, wietrznych lub pofalowanych nawierzchniach.
- Jazda po dużych przewyższeniach, zwłaszcza zbliżanie się do wierzchołka wzniesienia.

### 📷 Warunki działania i ograniczenia systemu CMBS

W przypadku nietypowego działania układu (np. zbyt częstego wyświetlania komunikatów ostrzegawczych) należy zlecić kontrolę pojazdu w ASO Honda.

### ■ Stan pojazdu

- Zanieczyszczone szkła reflektorów lub nieprawidłowo ustawione reflektory.
- Zasłonięcie zewnętrznej powierzchni przedniej szyby przez zanieczyszczenia, błoto, suche liście, mokry śnieg itd.
- Zaparowanie wewnętrznej powierzchni przedniej szyby.
- Nienaturalne zużycie opon lub stan kół (nieprawidłowy rozmiar, rozmiar inny od fabrycznego, nieprawidłowe ciśnienie powietrza itd.).
- W przypadku jazdy z łańcuchami na kołach.
- Pojazd jest przechylony z powodu ciężkiego ładunku lub modyfikacji zawieszenia.
- Temperatura kamery jest bardzo wysoka.
- Jazda w zaciągniętym hamulcem postojowym.
- Kiedy radar na przedniej kratce wlotu powietrza będzie brudny.
- Pojazd jedzie z przyczepą.
- Jazda w nocy lub w ciemnym miejscu (np. w tunelu) przy wyłączonych reflektorach.

### ■ Ograniczenia związane z wykrywaniem

- Przed samochodem nagle przejeżdża pojazd przecinający drogę lub na jezdnię wkracza pieszy.
- Odległość między pojazdem a pojazdem z przodu lub pieszym jest zbyt mała.
- Samochód z przodu zajeżdża drogę z małą prędkością i nagle hamuje.
- Gwałtowne przyspieszenie i zbliżenie się do pojazdu lub pieszego z przodu z dużą prędkością.
- Pojazd z przodu to motocykl, rower, skuter lub inny mały pojazd.
- Przed pojazdem znajdują się zwierzęta.
- Podczas jazdy po krętej drodze utrudniającej odpowiednie wykrycie pojazdu z przodu przez czujnik.
- Różnica prędkości między pojazdem użytkownika a pojazdem poprzedzającym lub pieszym jest zbyt duża.
- Nadjeżdżający z przeciwka pojazd nagle zjeżdża w kierunku samochodu.
- Inny pojazd nagle przecina drogę przed samochodem na skrzyżowaniu itp.
- Inny pojazd niespodziewanie przecina tor jazdy samochodu.
- Przejazd przez wąski most wykonany ze stali.
- Gdy poprzedzający pojazd nagle zahamuje.

#### Ograniczenia dotyczące wyłączenie funkcji wykrywania pieszych

- Zwarta grupa osób, która znajduje się naprzeciw pojazdu.
- Otoczenie lub przedmioty należące do pieszego, które mogą spowodować, że sylwetka pieszego nie będzie wyglądała typowo, co spowoduje, że system nie rozpozna pieszego.
- Gdy wzrost pieszego wynosi mniej niż 1 metr lub więcej niż 2 metry.
- Gdy pieszy „zlewa się” z otoczeniem.
- Gdy pieszy jest pochylony, kuca, ma podniesione ręce lub biegnie.
- Gdy większa grupa ludzi idzie w grupie.
- Gdy kamera nie można prawidłowo rozpoznać pieszego ze względu na nietypowy kształt (niesienie bagażu, pozycja ciała, wzrost).

#### ■ Automatyczne wyłączenie

System CMBS może wyłączyć się automatycznie, czemu towarzyszy stałe świecenie lampki systemu CMBS w następujących sytuacjach:

- Przegrzanie systemu ostrzegania przed kolizją.
- Jazda poza drogą lub dłuższa jazda po górskiej lub krętej drodze.
- Zostanie wykryty nieprawidłowy stan opon (nieprawidłowy rozmiar opon, za małe ciśnienie w oponach itp.).
- Kamera za lusterkiem wstecznym lub otoczenie kamery (włączając przednią szybę) jest zanieczyszczone.

Po ustaniu warunków, które spowodowały wyłączenie się systemu CMBS (np. czyszczenie) działanie systemu zostaje wznowione.

## ■ Przy niewielkim prawdopodobieństwie kolizji

System CMBS może włączyć się nawet wówczas, gdy kierowca wie, że przed nim znajduje się inny pojazd lub gdy z przodu nie ma żadnego pojazdu. Ilustrują to następujące przykłady:

### ■ Przy wyprzedzaniu

Nasz pojazd zbliża się do pojazdu poprzedzającego i zmienia pas ruchu, aby go wyprzedzić.

### ■ Na skrzyżowaniu

Pojazd zbliża się do innego pojazdu lub wymija pojazd, który skręca w lewo lub w prawo.

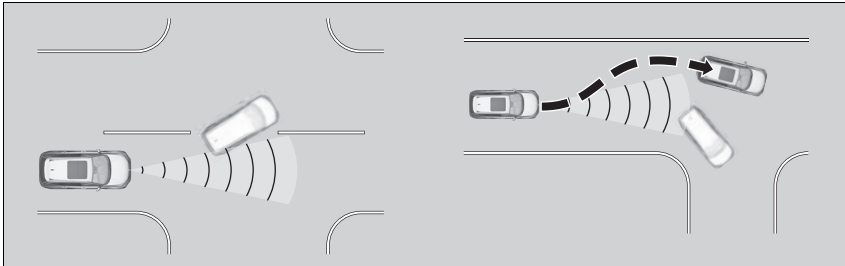

### ■ Pokonywanie łuków drogi

Podczas pokonywania łuku pojazd dojeżdża do punktu, w którym nadjeżdżający z przeciwnika pojazd znajduje się dokładnie naprzeciw niego.

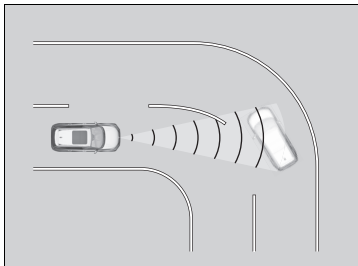

### ■ Przejazd pod wiaduktem o niskim prześwicie z dużą prędkością

Pojazd przejeżdża pod wiaduktem o niskim lub wąskim prześwicie z dużą prędkością.

### ■ Progi zwalniające, roboty drogowe, tory kolejowe, obiekty na poboczu itp.

Pojazd przejeżdża przez progi zwalniające, stalowe płyty drogowe itp. lub zbliża się do torów kolejowych bądź obiektów na poboczu, takich jak znaki drogowe lub bariery ochronne na zakręcie lub inne zaparkowane pojazdy bądź ściany podczas parkowania.

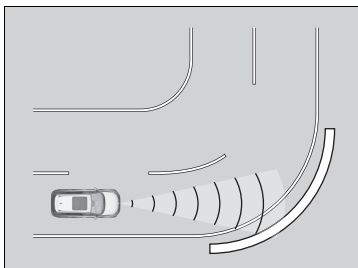

Wersje z bezstopniową skrzynią biegów

## Tempomat adaptacyjny (ACC) z funkcją podążania przy niskiej prędkości (LSF)\*

Tempomat pomaga utrzymać stałą prędkość jazdy i zachować odpowiedni dystans do pojazdu jadącego z przodu, bez konieczności naciskania pedału przyspieszenia lub hamulca przez kierowcę, a jeśli poprzedzający pojazd zatrzyma się, może zmniejszyć prędkość i zatrzymać pojazd.

Jeżeli tempomat z funkcją LSF zmniejsza prędkość pojazdu poprzez użycie hamulców, powoduje to także włączenie światła stop.

Kiedy używać

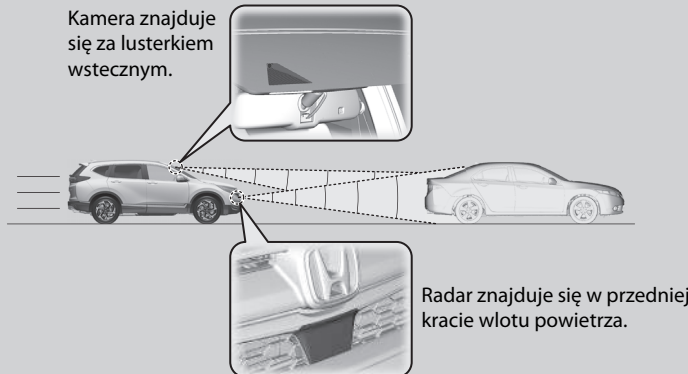

■ Prędkość pojazdu dla tempomatu adaptacyjnego z funkcją LSF: **Pojazd jest wykryty w zasięgu tempomatu adaptacyjnego z funkcją LSF** — tempomat adaptacyjny z funkcją LSF działa przy prędkościach do 180 km/h.

**Brak wykrytego pojazdu w zasięgu tempomatu adaptacyjnego z funkcją LSF** — tempomat adaptacyjny z LSF pracuje przy prędkości 30 km/h lub wyższej.

■ Położenie dźwigni zmiany biegów dla tempomatu adaptacyjnego z funkcją LSF: Położenie **D** lub **S**

Tempomat adaptacyjny (ACC) z funkcją podążania przy niskiej prędkości (LSF)\*

### ⚠ NIEBEZPIECZEŃSTWO

Nieprawidłowe korzystanie z tempomatu adaptacyjnego z funkcją LSF może doprowadzić do wypadku.

Z tempomatu adaptacyjnego z funkcją LSF należy korzystać wyłącznie podczas jazdy po autostradach, przy sprzyjających warunkach atmosferycznych.

### ⚠ NIEBEZPIECZEŃSTWO

Tempomat adaptacyjny z funkcją LSF charakteryzuje się ograniczonymi możliwościami hamowania i może nie zatrzymać pojazdu tak, aby uniknąć kolizji z poprzedzającym pojazdem, który gwałtownie się zatrzymał.

Należy być zawsze przygotowanym do użycia pedału hamulca, gdy będzie to konieczne.

#### Ważne uwagi

Tak, jak w przypadku innych układów, istnieją ograniczenia związane z użyciem tempomatu adaptacyjnego z funkcją LSF. W razie konieczności należy używać pedału hamulca i zawsze utrzymywać bezpieczną odległość od innych pojazdów.

Wskazówki dotyczące prawidłowego obchodzenia się z radarem znajdują się na następnej stronie.

➡ **Czujnik radarowy** str. 625

Informacje na temat obsługi kamery systemu.

➡ **Przednia kamera** str. 623



## ■ Sposób aktywacji układu

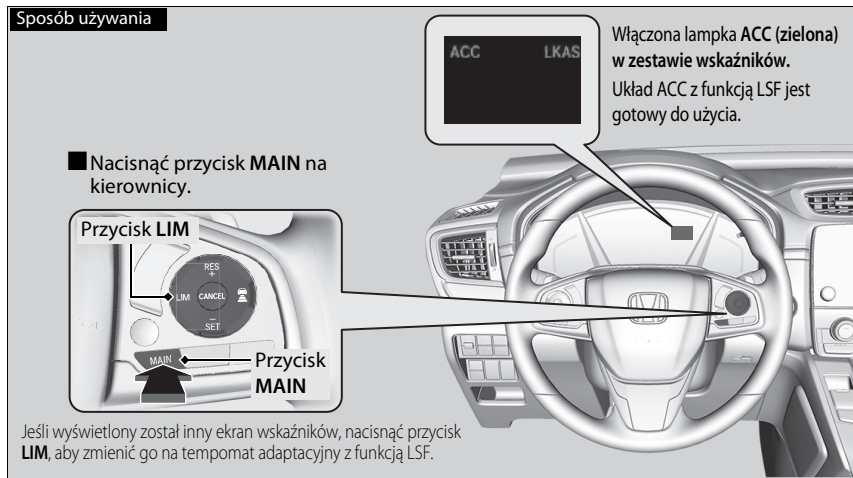

Jeśli wyświetlony został inny ekran wskaźników, naciśnięcie przycisk **LIM**, aby zmienić go na tempomat adaptacyjny z funkcją LSF.

## ▶▶ Tempomat adaptacyjny (ACC) z funkcją podążania przy niskiej prędkości (LSF)\*

Naciśnięcie przycisku **MAIN** powoduje włączenie lub wyłączenie tempomatu adaptacyjnego z funkcją LSF i systemu utrzymywania na pasie ruchu (LKAS).

Tempomat adaptacyjny z funkcją LSF może nie działać prawidłowo w następujących warunkach:

### ▶ Warunki działania i ograniczenia tempomatu adaptacyjnego z funkcją LSF str. 576

Jeśli tempomat adaptacyjny z funkcją LSF nie jest używany: Wyłączyć tempomat adaptacyjny, naciskając przycisk **MAIN**. To spowoduje również włączenie układu ostrzegającego o zmianie pasa ruchu (LKAS).

Nie używać tempomatu adaptacyjnego z funkcją LSF w następujących warunkach:

- Na drogach o dużym natężeniu ruchu lub podczas jazdy w korkach.
- Na krętych drogach.
- Na stromych zjazdach, gdzie ustawiona prędkość może zostać przekroczona. W takich przypadkach, tempomat adaptacyjny z funkcją LSF nie uruchomi hamulców, aby utrzymać ustawioną prędkość.
- Na drogach z punktami pobierania opłat lub innymi obiektami znajdującymi się między pasami ruchu lub na parkingach czy w punktach samoobsługowych.

## Ustawianie prędkości pojazdu

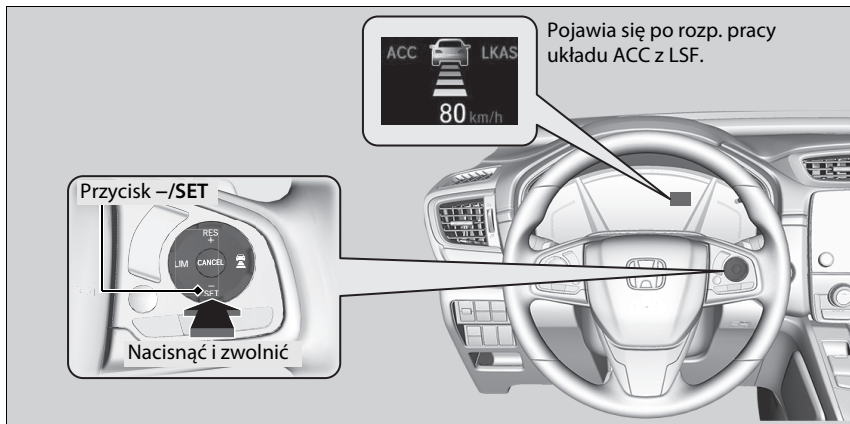

**Podczas jazdy z prędkością około 30 km/h lub większą:** Po osiągnięciu żądanej prędkości zdjąć stopę z pedału i nacisnąć przycisk -/SET. W chwili zwolnienia przycisku aktualna prędkość zostanie ustawiona i tempomat adaptacyjny z funkcją LSF zacznie działać.

**Podczas jazdy z prędkością poniżej 30 km/h:** Jeśli pojazd porusza się, a pedał hamulca nie jest wciśnięty, naciśnięcie przycisku ustawia prędkość na poziomie około 30 km/h niezależnie od prędkości bieżącej.

Gdy pojazd nie porusza się, prędkość jazdy można ustawić nawet przy wciśniętym pedale hamulca.

\*1: Wersje z systemem dostępu bezkluczykowego mają przycisk **ENGINE START/STOP** zamiast wyłącznika zapłonu.

\* Niedostępne w niektórych wersjach

### Tempomat adaptacyjny (ACC) z funkcją podążania przy niskiej prędkości (LSF)\*

Po ponownym podłączeniu akumulatora i ustawieniu wyłącznika zapłonu w położeniu ZAPŁON [II]\*<sup>1</sup> mogą zapalić się na bursztynowo kontrolki następujących układów: tempomat adaptacyjny (ACC) z funkcją podążania przy niskiej prędkości (LSF), zapobieganie zjechaniu z pasa ruchu, system kontroli stabilności jazdy (VSA), przełącznik OFF systemu VSA, system monitorowania niskiego ciśnienia w oponach/system ostrzegania o niskim ciśnieniu w oponach, układ ograniczający skutki kolizji (CMBS), hamulec postojowy i układ hamulcowy (bursztynowy). Przejechać krótki dystans z prędkością powyżej 20 km/h. Każda z lampek powinna zgasnąć. Jeśli tak się nie stanie, zgłosić się do ASO Honda celem sprawdzenia pojazdu.

### Ustawianie prędkości pojazdu

Można zmienić jednostkę, w jakiej na interfejsie informacji kierowcy jest pokazywana ustawiona prędkość jazdy. Dostępne jednostki to km/h i mph.

➤ **Prędkościomierz** str. 146

➤ **Funkcje podlegające konfiguracji** str. 157, 408

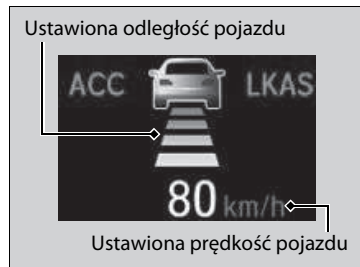

Gdy tempomat adaptacyjny z funkcją LSF rozpocznie działanie, w interfejsie informacyjnym kierowcy pojawią się paski odstępu, ikona pojazdu oraz ustawiona prędkość.

W przypadku korzystania z tempomatu adaptacyjnego (ACC) z funkcją podążania przy niskiej prędkości (LSF) aktywny jest asystent jazdy do przodu (funkcja elektrycznego układu wspomagania kierownicy).

Dzięki umożliwieniu układowi kierownicemu automatycznego kompensowania naturalnie występującego zjawiska ściągania układu kierowniczego asystent jazdy do przodu ułatwia utrzymanie pojazdu na torze jazdy na wprost.

## W użyciu

### Z przodu znajduje się inny pojazd

Tempomat adaptacyjny z funkcją LSF zaczyna monitorować pojazd, który wjechał w strefę działania układu. W takim przypadku tempomat adaptacyjny (ACC) z funkcją LSF utrzymuje lub zmniejsza zaprogramowaną prędkość jazdy, aby utrzymać odpowiedni odstęp od pojazdu jadącego z przodu.

🔗 Ustawianie lub zmiana odległości od pojazdu jadącego z przodu str. 580

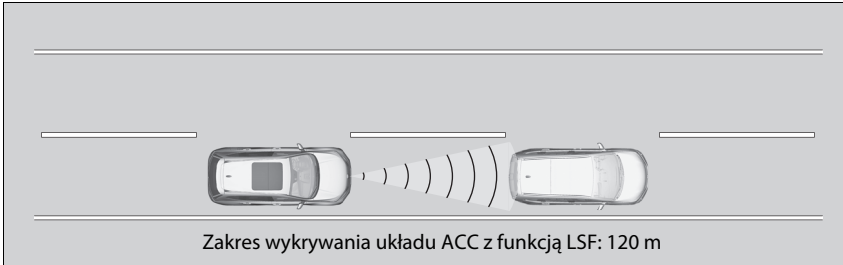

Jeśli prędkość jazdy pojazdu poprzedzającego jest niższa od ustawionej prędkości, to kierowany pojazd zacznie zwalniać.

## W użyciu

Jeżeli pojazd z przodu zwolni gwałtownie lub jeżeli inny pojazd zajedzie drogę użytkownikowi, wygenerowany zostanie sygnał dźwiękowy, w interfejsie informacyjnym kierowcy pojawi się komunikat ostrzegawczy i zamigają lampki ostrzegawcze na wyświetlaczu Head-Up\*.

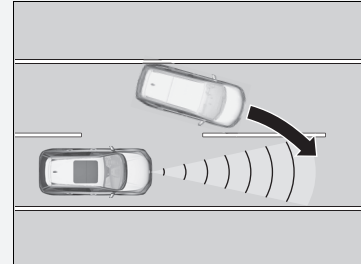

Wcisnąć pedał hamulca i utrzymywać odpowiednią odległość od pojazdu poprzedzającego.

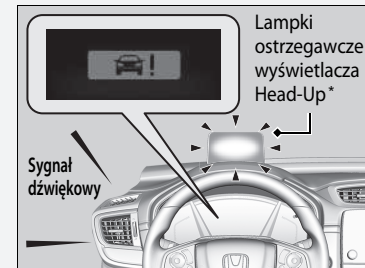

\* Niedostępne w niektórych wersjach

### ■ Nie ma pojazdu z przodu



### ■ Po wciśnięciu pedału przyspieszenia

Można chwilowo zwiększyć prędkość pojazdu. W tym przypadku nie ma alarmów dźwiękowych ani wizualnych, nawet jeśli w zasięgu wykrywania tempomatu adaptacyjnego z funkcją LSF znajduje się pojazd.

Tempomat adaptacyjny z funkcją LSF pozostaje włączony do momentu anulowania jego działania. Po zwolnieniu pedału przyspieszenia układ przywraca prędkość odpowiednią do utrzymania stosownego odstępu, jeśli pojazd poprzedzający jest w zakresie wykrywania tempomatu adaptacyjnego (ACC) z funkcją LSF.

Pojazd utrzymuje ustawioną prędkość bez konieczności trzymania stopy na pedale hamulca lub przyspieszenia.

Jeśli wykrywany był wcześniej pojazd uniemożliwiający utrzymanie zadanej prędkości, tempomat adaptacyjny z funkcją LSF przyspiesza pojazd do ustawionej prędkości i utrzymuje ją.

### 🔗 W użyciu

Jeżeli odległość od pojazdu jadącego z przodu jest niewielka, tempomat adaptacyjny z funkcją LSF może zacząć zwiększać prędkość pojazdu w następujących okolicznościach:

- Poprzedzający pojazd porusza się tak samo szybko lub szybciej niż nasz pojazd.
- Pojazd, który wjechał na zajmowany pas ruchu, porusza się z większą prędkością i stopniowo się oddala.

System można również ustawić tak, aby emitował sygnał dźwiękowy, gdy inny samochód wjeżdża lub opuszcza strefę działania tempomatu adaptacyjnego z funkcją LSF.

Należy zmienić ustawienie **ACC Dźwięk wykrycia samochodu**.

🔗 **Funkcje podlegające konfiguracji** str. 157, 408

### Ograniczenia

Aby utrzymać bezpieczną odległość podczas jazdy z włączonym tempomatem adaptacyjnym z funkcją LSF, konieczne może być użycie hamulca. Tempomat adaptacyjny z funkcją LSF może nie działać prawidłowo w określonych warunkach.

🔗 **Warunki działania i ograniczenia tempomatu adaptacyjnego z funkcją LSF** str. 576

■ Pojazd jadący z przodu znajduje się w zasięgu tempomatu adaptacyjnego z funkcją LSF i zatrzymuje się



Pojazd użytkownika również zatrzymuje się automatycznie. W interfejsie informacyjnym kierowcy pojawia się komunikat **•••••**. Gdy pojazd znajdujący się z przodu ponownie ruszy, ikona wyświetlana w interfejsie informacyjnym kierowcy zacznie migać. Po naciśnięciu przycisku **RES/+** lub **-/SET** albo wciśnięciu pedału przyspieszenia tempomat adaptacyjny z funkcją LSF przywraca wcześniej ustawioną prędkość.



Jeśli przed wznowieniem jazdy nie ma żadnego pojazdu z przodu, wcisnąć pedał przyspieszenia, a tempomat adaptacyjny z funkcją LSF wznowi działanie z zapamiętanym ustawieniem prędkości.

⊗ Pojazd jadący z przodu znajduje się w zasięgu tempomatu adaptacyjnego z funkcją LSF i zatrzymuje się

## ⚠ NIEBEZPIECZEŃSTWO

Wyjście z pojazdu zatrzymanego podczas działania tempomatu adaptacyjnego z funkcją LSF może doprowadzić do samoczynnego ruszenia pojazdu bez obecności kierowcy.

Jeśli pojazd ruszy bez nadzoru kierowcy, może to doprowadzić do wypadku i w konsekwencji do odniesienia obrażeń ciała lub śmierci.

Nie należy nigdy opuszczać pojazdu zatrzymanego przez tempomat adaptacyjny z funkcją LSF.

## ■ Warunki działania i ograniczenia tempomatu adaptacyjnego z funkcją LSF

W określonych sytuacjach system może się automatycznie wyłączyć i może się zapalić lampka **ACC**. Poniżej znajduje się kilka przykładów. Inne warunki mogą spowodować ograniczenie funkcji tempomatu adaptacyjnego.

📷 **Przednia kamera** str. 623

### ■ Warunki środowiskowe

Jazda w niekorzystnych warunkach atmosferycznych (ulewny deszcz, mgła, śnieg itd.).

### ■ Warunki drogowe

Jazda po ośnieżonej lub mokrej nawierzchni (ograniczona widoczność pasów ruchu, ślady innych pojazdów, refleksy świetlne, zanieczyszczenia spod kół innych pojazdów, duży kontrast).

### ■ Stan pojazdu

- Zasłonięcie zewnętrznej powierzchni przedniej szyby przez zanieczyszczenia, błoto, suche liście, mokry śnieg itd.
- Nienaturalne zużycie opon lub stan kół (nieprawidłowy rozmiar, zróżnicowany rozmiar lub konstrukcja, nieprawidłowe ciśnienie powietrza w oponach, dojazdowe koło zapasowe itp.).
- Temperatura kamery jest bardzo wysoka.
- Zaciągnięty hamulec postojowy.
- Gdy przednia kratka wlotu powietrza jest zabrudzona.
- Pojazd jest przechylony z powodu ciężkiego ładunku lub modyfikacji zawieszenia.
- W przypadku jazdy z łańcuchami na kołach.

## 📷 Warunki działania i ograniczenia tempomatu adaptacyjnego z funkcją LSF

W przypadku konieczności naprawy lub demontażu radaru bądź mocnego uderzenia w jego osłonę, wyłączyć układ przyciskiem **MAIN** i zlecić kontrolę pojazdu ASO Honda.

W przypadku nietypowego działania układu (np. zbyt częstego wyświetlania komunikatów ostrzegawczych) należy zlecić kontrolę pojazdu w ASO Honda.

### ■ Ograniczenia związane z wykrywaniem

- Przed samochodem nagle przejeżdża pojazd przecinający drogę.
- Odległość do pojazdu poprzedzającego jest zbyt mała.
- Samochód z przodu zajeżdża drogę z małą prędkością i nagle hamuje.
- W przypadku gwałtownego przyspieszenia i zbliżenia się do pojazdu z przodu z dużą prędkością.
- Pojazd z przodu to motocykl, rower, skuter lub inny mały pojazd.
- Przed pojazdem znajdują się zwierzęta.
- Podczas jazdy po krętej drodze utrudniającej wykrycie pojazdu z przodu przez czujnik.

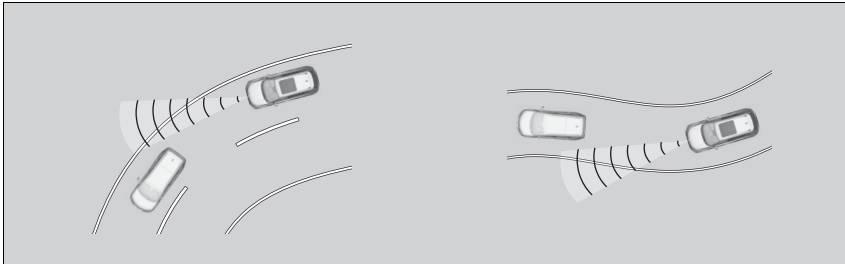

- Różnica prędkości między pojazdem a pojazdem jadącym z przodu jest zbyt duża.
- Nadjeżdżający z przeciwka pojazd nagle zjeżdża w kierunku samochodu.
- Inny pojazd niespodziewanie przecina tor jazdy samochodu.



- Przejazd przez wąski most wykonany ze stali.

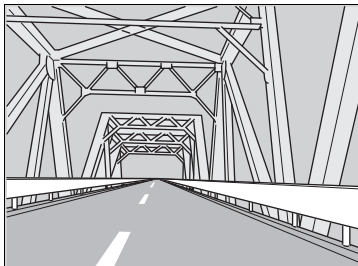

- Gdy poprzedzający pojazd nagle zahamuje.
- Gdy poprzedzający pojazd ma nieregularny kształt.

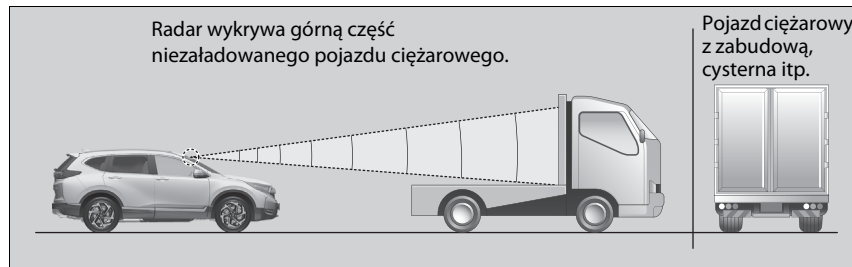

- Gdy poprzedzający pojazd jedzie na krawędzi pasa ruchu.

## Ustawiona prędkość pojazdu

Prędkość pojazdu można zwiększać lub zmniejszać za pomocą przycisków **RES/+** i **-/SET** na kierownicy.

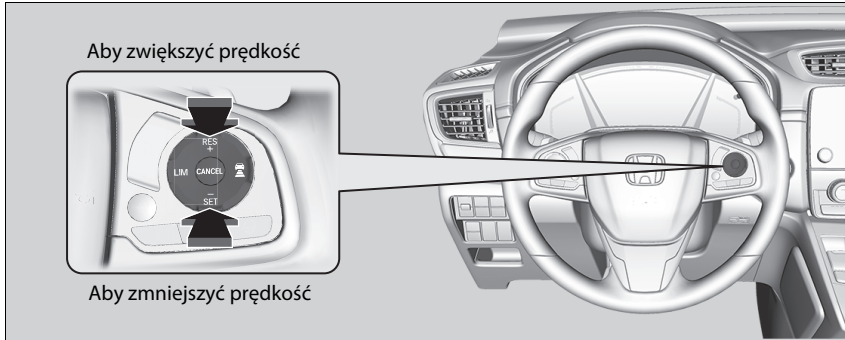

- Każde naciśnięcie przycisku **RES/+** lub **-/SET** powoduje odpowiednio zwiększenie lub zmniejszenie prędkości pojazdu o około 1 km/h.
- Przytrzymanie przycisku **RES/+** lub **-/SET** powoduje odpowiednio zwiększenie lub zmniejszenie prędkości pojazdu o około 10 km/h.

## Ustawiona prędkość pojazdu

Jeżeli pojazd jadący z przodu poruszają się z prędkością mniejszą od ustawionej zwiększonej prędkości pojazdu użytkownika, tempomat adaptacyjny z funkcją LSF może nie zwiększyć prędkości. W ten sposób zostaje utrzymana odpowiednia odległość od pojazdu poprzedzającego.

Po wciśnięciu pedału przyspieszenia, a następnie naciśnięciu i zwolnieniu przycisku **-/SET** zostanie ustawiona bieżąca prędkość pojazdu.

## ■ Ustawianie lub zmiana odległości od pojazdu jadącego z przodu

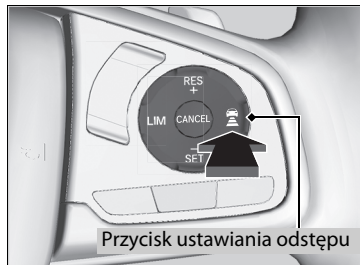





Nacisnąć przycisk  (odstęp), aby zmienić odległość podążania za poprzedzającym pojazdem dla tempomatu adaptacyjnego z funkcją LSF.

Każde naciśnięcie przycisku powoduje zmianę odstępu (między pojazdem a pojazdem jadącym z przodu) kolejno na małą, średnią, dużą i bardzo dużą.

Należy ustawić optymalny odstęp zgodnie z własnymi preferencjami. Należy zawsze pamiętać o przestrzeganiu lokalnych przepisów ruchu drogowego dotyczących zachowania odstępu między pojazdami.

Im wyższa prędkość jazdy, tym większy stanie się mały, średni, duży i bardzo duży odstęp pomiędzy pojazdami. Ilustrują to poniższe przykłady.

Utrzymywany odstęp		Gdy ustawiona prędkość wynosi:	
		80 km/h	104 km/h
Mały		24,7 m 1,1 s	31,5 m 1,1 s
Średni		34,2 m 1,5 s	43,4 m 1,5 s
Długi		46,8 m 2,1 s	60,8 m 2,1 s
Bardzo długi		63,5 m 2,9 s	83,4 m 2,9 s

Gdy pojazd użytkownika zatrzyma się automatycznie po wykryciu zatrzymania pojazdu poprzedzającego, odstęp pomiędzy pojazdami będzie różnił się w zależności o ustawienia odległości dla tempomatu adaptacyjnego z funkcją LSF.

#### ✘ Ustawianie lub zmiana odległości od pojazdu jadącego z przodu

Kierowca musi w każdej sytuacji zachować odpowiednią odległość od poprzedzającego pojazdu i zdawać sobie sprawę, że minimalne wartości odległości lub odstępu czasu od poprzedzającego pojazdu mogą zależeć od lokalnych przepisów i ich przestrzeganie jest obowiązkiem kierowcy.

## Anulowanie

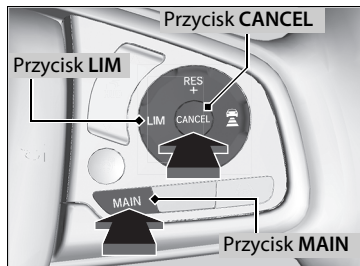

Aby anulować działanie tempomatu adaptacyjnego z funkcją LSF, należy wykonać jedną z następujących czynności:

- Nacisnąć przycisk **CANCEL**.
- Nacisnąć przycisk **MAIN**.
  - ▶ Lampka tempomatu adaptacyjnego z funkcją LSF (zielona) zgaśnie.
- Nacisnąć przycisk **LIM**.
- Wcisnąć pedał hamulca, gdy pojazd jedzie do przodu.

## Anulowanie

Powrót do poprzednio ustawionej prędkości: Po wyłączeniu tempomatu adaptacyjnego z funkcją LSF można przywrócić poprzednio ustawioną prędkość, jeśli prędkość jest nadal wyświetlona. Nacisnąć przycisk **RES/+**.

Nie można ustawić ani przywrócić prędkości po wyłączeniu tempomatu adaptacyjnego z funkcją LSF za pomocą przycisku **MAIN**. Nacisnąć przycisk **MAIN**, aby włączyć układ i ustawić prędkość.

## ■ Automatyczne wyłączenie

Gdy tempomat adaptacyjny z funkcją LSF zostanie wyłączony automatycznie, włącza się sygnał dźwiękowy, a w interfejsie informacyjnym kierowcy pojawia się komunikat. Poniższe warunki mogą spowodować automatyczne wyłączenie tempomatu adaptacyjnego z funkcją LSF:

- Złe warunki atmosferyczne (deszcz, mgła, śnieg itd.).
- Kiedy radar na przedniej kratce wlotu powietrza będzie brudny.
- Pojazd z przodu nie może zostać wykryty.
- Wykryty zostanie nieprawidłowy stan opon lub koła wpadną w poślizg.
- Podczas jazdy po drogach górskich lub podczas jazdy w terenie przez dłuższy czas.
- Przy gwałtownych ruchach kierownicą.
- Aktywacja układu ABS, VSA lub CMBS.
- Gdy zapala się lampka układu ABS lub VSA.
- Zatrzymanie pojazdu na bardzo stromym wzniesieniu.
- W przypadku ręcznego zaciągnięcia hamulca postojowego.
- Jeżeli tempomat adaptacyjny z funkcją LSF wykryje inny pojazd znajdujący się zbyt blisko pojazdu użytkownika.
- Kamera za lusterkiem wstecznym lub otoczenie kamery (włączając przednią szybę) jest zanieczyszczone.
- Po przekroczeniu maksymalnego dopuszczalnego obciążenia.
- Podczas przejeżdżania przez zamkniętą przestrzeń, na przykład przez tunel.

Automatyczne wyłączenie tempomatu adaptacyjnego z funkcją LSF może również nastąpić w poniższych przypadkach. Jeśli do tego dojdzie, nastąpi automatyczne włączenie hamulca postojowego.

- Pas bezpieczeństwa kierowcy jest odpięty podczas postoju pojazdu.
- Pojazd zatrzymał się na więcej niż 10 minut.
- Silnik jest wyłączony.

## ☒ Automatyczne wyłączenie

Nawet, jeśli tempomat adaptacyjny z funkcją LSF został automatycznie wyłączony, wciąż można przywrócić poprzednio ustawioną prędkość. Poczekać na zmianę stanu, który spowodował wyłączenie się tempomatu adaptacyjnego z funkcją LSF, a następnie nacisnąć przycisk **–/SET**.

## ■ Funkcja tempomatu adaptacyjnego

Przewiduje zachowanie pojazdów. Układ tempomatu adaptacyjnego z funkcją LSF wykrywa z wyprzedzeniem, że pojazd jadący po wolniejszym pasie ruchu zamierza zająć drogę pojazdowi użytkownika i dostosowuje odpowiednio prędkość.

### ■ Jak działa układ

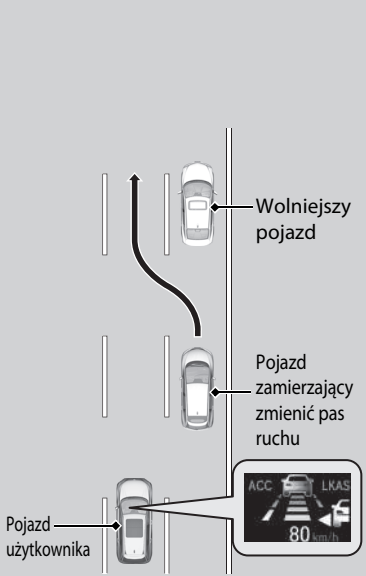

Czujnik radarowy znajdujący się w przedniej osłonie chłodnicy wykrywa pojazdy poprzedzające, a także te znajdujące się na sąsiednim pasie ruchu, natomiast kamera za wewnętrznym lusterkiem wykrywa linie wyznaczające pasy ruchu.

Układ zwiększa możliwości tempomatu adaptacyjnego z funkcją LSF obejmujące śledzenie pojazdów; z wyprzedzeniem dopasowuje prędkość pojazdu w sytuacji, gdy pojazd jadący sąsiednim, wolniejszym pasem dogania inny, wolniejszy pojazd i w związku z tym zamierza zmienić pas i wjechać przed pojazd użytkownika.

W przypadku wykrycia takiej sytuacji, prędkość pojazdu zostaje lekko zmniejszona. Prędkość pojazdu zostaje zmniejszona zgodnie z prędkością samochodu zmieniającego pas ruchu jadącego z przodu.

W takiej sytuacji w interfejsie informacyjnym kierowcy pojawia się ikona zajęchania drogi informująca o aktywacji układu.

Przedstawiono wersję z kierownicą po lewej stronie.

## ■ Zasady aktywacji systemu

Gdy pojazd zajeżdżający drogę jedzie szybciej niż poprzedzający go pojazd, a pojazd użytkownika jedzie szybciej niż pojazd zajeżdżający drogę (czyli wtedy, gdy należy zwolnić), tempomat adaptacyjny z funkcją LSF przewiduje taką sytuację i dostosowuje prędkość jazdy.

Układ działa po spełnieniu następujących warunków:

- Tempomat adaptacyjny z funkcją LSF jest włączony.
- Jazda odbywa się po drodze z kilkoma pasami ruchu.
- Gdy prędkość pojazdu mieści się w zakresie od około 80 km/h do 180 km/h.
- Droga jest pozbawiona zakrętów albo ma łagodnie wyprofilowane zakręty.
- Wyłączone są kierunkowskazy.
- Nie jest wciśnięty pedał hamulca.
- Gdy pojazd zmienia pas ruchu z wolniejszego pasa.

## ■ Włączanie tempomatu

Układ można włączyć lub wyłączyć, korzystając z interfejsu informacyjnego kierowcy.

📄 **Funkcje podlegające konfiguracji** str. 157, 408

## 📄 Funkcja tempomatu adaptacyjnego

W przypadku zmiany ruchu z prawostronnego na lewostronny, jazda przez pewien czas po drodze, gdzie występuje ruch pojazdów nadjeżdżających, powoduje automatyczne przełączenie tempomatu w odpowiedni tryb.

Inteligentny tempomat może nie zostać włączony w następujących sytuacjach:

- Gdy różnica prędkości między pojazdem użytkownika a pojazdem zamierzającym zajeżdżać mu drogę z sąsiedniego pasa jest bardzo mała.
- Gdy różnica prędkości między naszym pojazdem a pojazdem zamierzającym zmienić pas ruchu na sąsiadującym pasie jest bardzo mała (np. gdy nie ma konieczności dostosowania prędkości).
- Gdy pojazd po prostu zajeżdża drogę, a przed pojazdem użytkownika na sąsiednim pasie nie ma innego pojazdu.
- Gdy pojazd zajeżdża drogę z szybszego pasa.



Wersje z ręczną skrzynią biegów

## Tempomat adaptacyjny (ACC)\*

Tempomat pomaga utrzymać stałą prędkość jazdy i zachować odpowiedni dystans do pojazdu jadącego z przodu bez konieczności naciskania pedału przyspieszenia lub hamulca.

Jeżeli tempomat adaptacyjny zmniejsza prędkości pojazdu przez użycie hamulców, powoduje to także włączenie świateł stop.

Kiedy używać

Kamera znajduje się za lusterkiem wstecznym.

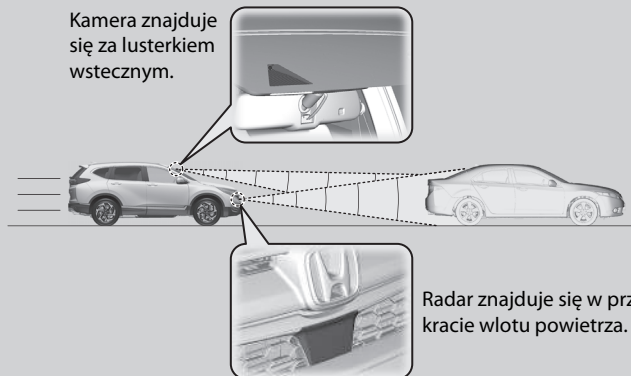

Radar znajduje się w przedniej krawędzi wlotu powietrza.

- Prędkość pojazdu dla tempomatu adaptacyjnego: Żądana prędkość jazdy wynosząca powyżej ~ 30 km/h
- Położenie dźwigni zmiany biegów dla tempomatu adaptacyjnego (ACC): **2** lub wyższe

▶▶ Tempomat adaptacyjny (ACC)\*

### ⚠ NIEBEZPIECZEŃSTWO

Nieprawidłowe korzystanie z tempomatu adaptacyjnego (ACC) może doprowadzić do wypadku.

Z tempomatu adaptacyjnego należy korzystać wyłącznie podczas jazdy po autostradach, przy sprzyjających warunkach atmosferycznych.

### ⚠ NIEBEZPIECZEŃSTWO

Tempomat adaptacyjny ma ograniczoną skuteczność hamowania. Gdy prędkość pojazdu spadnie poniżej 25 km/h, tempomat adaptacyjny automatycznie się wyłącza i przestaje kontrolować układ hamulcowy pojazdu.

Należy być zawsze przygotowanym do wciśnięcia pedału hamulca, gdy będzie to konieczne.

#### Ważne uwagi

Tak, jak w przypadku innych układów, istnieją ograniczenia związane z użyciem tempomatu adaptacyjnego. W razie konieczności należy używać pedału hamulca i zawsze utrzymywać bezpieczną odległość od innych pojazdów.

Jeśli obroty silnika spadają, zredukować bieg. Gdy obroty silnika wzrastają, zmienić bieg na wyższy. Zmiana biegu w ciągu pięciu sekund umożliwia utrzymanie wybranej prędkości.

## ■ Sposób aktywacji układu

### Sposób używania

■ Nacisnąć przycisk **MAIN** na kierownicy.

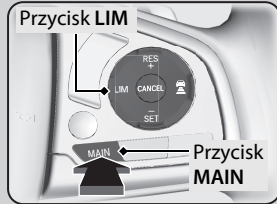

Jeśli wyświetlony został inny ekran wskaźników, nacisnąć przycisk **LIM**, aby zmienić go na układ ACC.



### Tempomat adaptacyjny (ACC)\*

Tempomat adaptacyjny może nie działać prawidłowo w następujących warunkach:

▣ **Warunki działania i ograniczenia tempomatu adaptacyjnego** str. 591

Podczas niekorzystania z tempomatu: Wyłączyć tempomat adaptacyjny, naciskając przycisk **MAIN**. To spowoduje również włączenie układu ostrzegającego o zmianie pasa ruchu (LKAS).

Naciśnięcie przycisku **MAIN** powoduje włączenie lub wyłączenie tempomatu adaptacyjnego i systemu utrzymywania na pasie ruchu (LKAS).

Nie używać tempomatu adaptacyjnego w następujących warunkach:

- Na drogach o dużym natężeniu ruchu lub podczas jazdy w korkach.
- Na krętych drogach.
- Na stromych zjazdach, gdzie ustawiona prędkość może zostać przekroczona. W takich przypadkach, tempomat adaptacyjny nie aktywuje hamulców, aby utrzymać ustawioną prędkość.
- Na drogach z punktami pobierania opłat lub innymi obiektami znajdującymi się między pasami ruchu lub na parkingach czy w punktach samoobsługowych.

## Ustawianie prędkości pojazdu

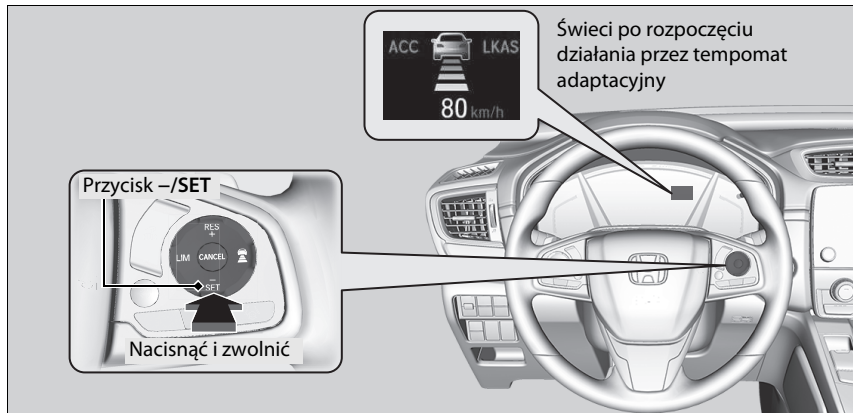

Po osiągnięciu żądanej prędkości zdjąć stopę z pedału i nacisnąć przycisk **-/SET**.

W chwili zwolnienia przycisku **-/SET** ustawiona prędkość zostanie zatwierdzona i tempomat zacznie działać.

Gdy tempomat adaptacyjny rozpocznie działanie, w interfejsie informacyjnym kierowcy pojawi się ikona pojazdu, paski odstępu oraz ustawiona prędkość.

W przypadku korzystania z tempomatu adaptacyjnego aktywny jest asystent jazdy do przodu (funkcja elektrycznego układu wspomagania kierownicy). Dzięki umożliwieniu układowi kierownicemu automatycznego kompensowania naturalnie występującego zjawiska ściągnięcia układu kierowniczego asystent jazdy do przodu ułatwia utrzymanie pojazdu na torze jazdy na wprost.

## Tempomat adaptacyjny (ACC)\*

Pojazd może przyspieszać nieco gorzej w trybie ECON.

Nie można w tym samym czasie korzystać z tempomatu adaptacyjnego (ACC) i ogranicznika prędkości maksymalnej lub inteligentnego ogranicznika prędkości.

Po ponownym podłączeniu akumulatora i ustawieniu wyłącznika zapłonu w położeniu ZAPŁON **II**\*<sup>1</sup> mogą zapalić się na bursztynowo kontrolki następujących układów: tempomat adaptacyjny (ACC), zapobieganie zjechaniu z pasa ruchu, system kontroli stabilności jazdy (VSA), przełącznik OFF systemu VSA, system monitorowania niskiego ciśnienia w oponach/system ostrzegania o niskim ciśnieniu w oponach, układ ograniczający skutki kolizji (CMBS), hamulec postojowy i układ hamulcowy (bursztynowy). Przejechać krótki dystans z prędkością powyżej 20 km/h. Każda z lampek powinna zgasnąć. Jeśli tak się nie stanie, zgłosić się do ASO Honda celem sprawdzenia pojazdu.

## Ustawianie prędkości pojazdu

Można zmienić jednostkę, w jakiej na interfejsie informacji kierowcy jest pokazywana ustawiona prędkość jazdy. Dostępne jednostki to km/h i mph.

➤ **Prędkościomierz** str. 146

➤ **Funkcje podlegające konfiguracji** str. 157, 408

\* 1: Wersje z systemem dostępu bezkluczykowego mają przycisk **ENGINE START/STOP** zamiast wyłącznika zapłonu.

## W użyciu

### Z przodu znajduje się inny pojazd

Tempomat adaptacyjny monitoruje pojazd jadący z przodu, który znajduje się w strefie jego działania. W takim przypadku tempomat adaptacyjny utrzymuje lub zmniejsza zaprogramowaną prędkość jazdy, aby utrzymać odpowiedni odstęp do pojazdu jadącego z przodu.

🔗 Ustawianie lub zmiana odległości od pojazdu jadącego z przodu str. 595

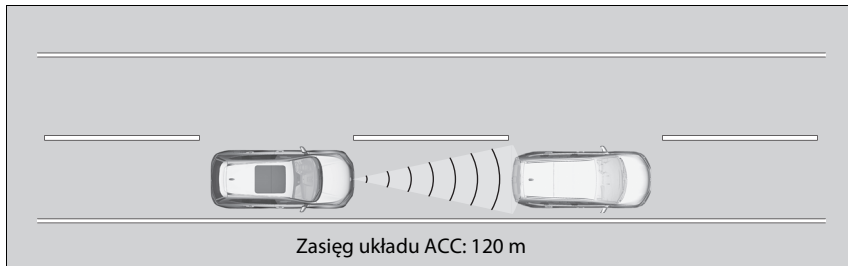

Jeśli prędkość jazdy pojazdu poprzedzającego jest niższa od ustawionej prędkości, to kierowany pojazd zacznie zwalniać.

## W użyciu

Jeżeli pojazd z przodu zwolni gwałtownie lub jeżeli inny pojazd zajedzie drogę użytkownikowi, wygenerowany zostanie sygnał dźwiękowy, w interfejsie informacyjnym kierowcy pojawi się komunikat ostrzegawczy i lampki ostrzegawcze wyświetlacza górnego zaczną migać.

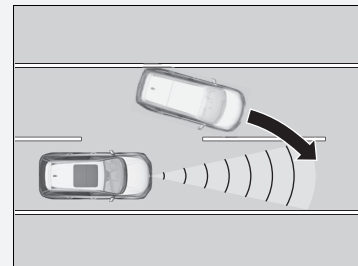

Wcisnąć pedał hamulca i utrzymywać odpowiednią odległość od pojazdu poprzedzającego.

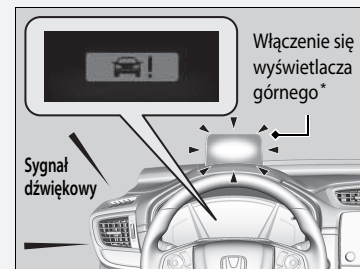

\* Niedostępne w niektórych wersjach

### ■ Nie ma pojazdu z przodu



Pojazd utrzymuje ustawioną prędkość bez konieczności trzymania stopy na pedale hamulca lub przyspieszenia.

Jeśli wykrywany był wcześniej pojazd uniemożliwiający utrzymanie zadanej prędkości, tempomat adaptacyjny przyspiesza pojazd do ustawionej prędkości i utrzymuje ją.

### ■ Po wciśnięciu pedału przyspieszenia

Można chwilowo zwiększyć prędkość pojazdu. W tym przypadku nie ma alarmów dźwiękowych ani wizualnych, nawet jeśli w zasięgu wykrywania tempomatu adaptacyjnego znajduje się pojazd.

Układ ACC pozostaje włączony do momentu anulowania go. Po zwolnieniu pedału przyspieszenia układ przywraca prędkość odpowiednią do utrzymania stosownego odstępu, jeśli pojazd poprzedzający jest w zakresie wykrywania tempomatu adaptacyjnego (ACC).

### 🔗 W użyciu

Jeżeli odległość od pojazdu jadącego z przodu jest niewielka, tempomat adaptacyjny może zacząć zwiększać prędkość pojazdu w następujących okolicznościach:

- Poprzedzający pojazd porusza się tak samo szybko lub szybciej niż nasz pojazd.
- Pojazd, który wjechał na zajmowany pas ruchu, porusza się z większą prędkością i stopniowo się oddala.

Można również tak ustawić system, aby emitował sygnał dźwiękowy, gdy inny samochód wjeżdża lub opuszcza strefę działania tempomatu adaptacyjnego. Należy zmienić ustawienie **ACC Dźwięk wykrycia samochodu**.

➡ **Funkcje podlegające konfiguracji** str. 157, 408

### Ograniczenia

Aby utrzymać bezpieczną odległość podczas jazdy z włączonym tempomatem adaptacyjnym, konieczne może być użycie hamulca. Tempomat adaptacyjny może nie działać prawidłowo w określonych warunkach.

➡ **Warunki działania i ograniczenia tempomatu adaptacyjnego** str. 591

## Warunki działania i ograniczenia tempomatu adaptacyjnego

W określonych sytuacjach system może się automatycznie wyłączyć i może się zapalić lampka **ACC**. Poniżej znajduje się kilka przykładów. Inne warunki mogą spowodować ograniczenie funkcji tempomatu adaptacyjnego.

📷 **Przednia kamera** str. 623

### Warunki środowiskowe

Jazda w niekorzystnych warunkach atmosferycznych (ulewny deszcz, mgła, śnieg itd.).

### Warunki drogowe

Jazda po ośnieżonej lub mokrej nawierzchni (ograniczona widoczność pasów ruchu, ślady innych pojazdów, refleksy świetlne, zanieczyszczenia spod kół innych pojazdów, duży kontrast).

### Stan pojazdu

- Zasłonięcie zewnętrznej powierzchni przedniej szyby przez zanieczyszczenia, błoto, suche liście, mokry śnieg itd.
- Nienaturalne zużycie opon lub stan kół (nieprawidłowy rozmiar, zróżnicowany rozmiar lub konstrukcja, nieprawidłowe ciśnienie powietrza w oponach, dojazdowe koło zapasowe itp.).
- Temperatura kamery jest bardzo wysoka.
- Zaciągnięty hamulec postojowy.
- Gdy przednia kratka wlotu powietrza jest zabrudzona.
- Pojazd jest przechylony z powodu ciężkiego ładunku lub modyfikacji zawieszenia.
- W przypadku jazdy z łańcuchami na kołach.

## Warunki działania i ograniczenia tempomatu adaptacyjnego

Wskazówki dotyczące prawidłowego obchodzenia się z radarem znajdują się na następnej stronie.

📷 **Czujnik radarowy** str. 625

Informacje na temat obsługi kamery systemu.

📷 **Przednia kamera** str. 623

W przypadku konieczności naprawy lub demontażu radaru bądź mocnego uderzenia w jego osłonę, wyłączyć układ przyciskiem **MAIN** i zlecić kontrolę pojazdu ASO Honda.

### ■ Ograniczenia związane z wykrywaniem

- Przed samochodem nagle przejeżdża pojazd przecinający drogę.
- Odległość do pojazdu poprzedzającego jest zbyt mała.
- Samochód z przodu zajeżdża drogę z małą prędkością i nagle hamuje.
- W przypadku gwałtownego przyspieszenia i zbliżenia się do pojazdu z przodu z dużą prędkością.
- Pojazd z przodu to motocykl, rower, skuter lub inny mały pojazd.
- Przed pojazdem znajdują się zwierzęta.
- Podczas jazdy po krętej drodze utrudniającej wykrycie pojazdu z przodu przez czujnik.

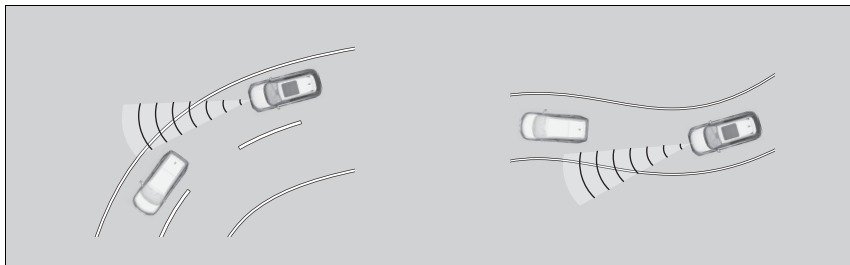

- Różnica prędkości między pojazdem a pojazdem jadącym z przodu jest zbyt duża.
- Nadjeżdżający z przeciwka pojazd nagle zjeżdża w kierunku samochodu.
- Inny pojazd niespodziewanie przecina tor jazdy samochodu.

- Przejazd przez wąski most wykonany ze stali.



- Gdy poprzedzający pojazd nagle zahamuje.
- Gdy poprzedzający pojazd ma nieregularny kształt.

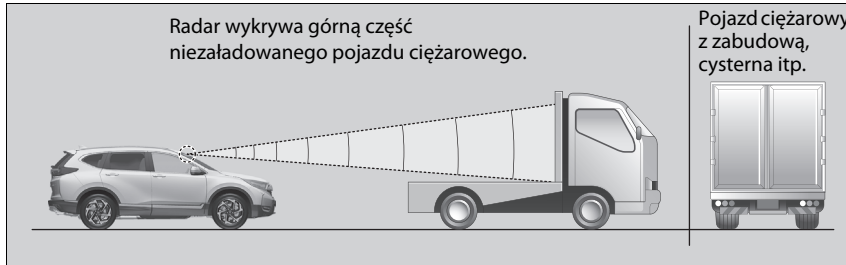

- Gdy poprzedzający pojazd jedzie na krawędzi pasa ruchu.



## ■ Ustawiona prędkość pojazdu

Można zwiększać lub zmniejszać prędkość pojazdu za pomocą przycisków **RES/+** lub **-/SET** na kierownicy.

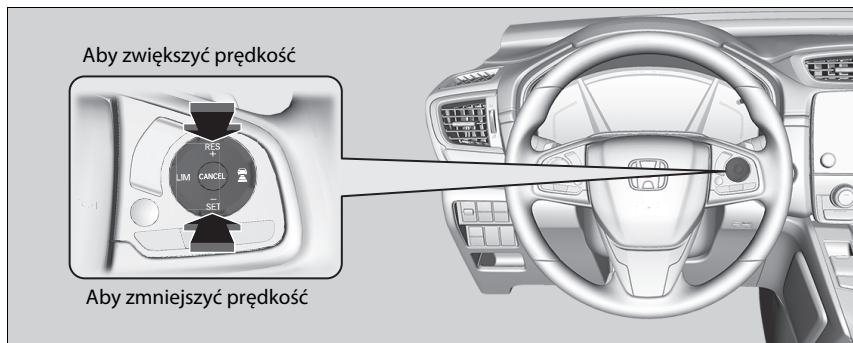

- Każde naciśnięcie przycisku **RES/+** lub **-/SET** powoduje odpowiednio zwiększenie lub zmniejszenie prędkości pojazdu o około 1 km/h.
- Przytrzymanie przycisku **RES/+** lub **-/SET** powoduje odpowiednio zwiększenie lub zmniejszenie prędkości pojazdu o około 10 km/h.

## ▣ Ustawiona prędkość pojazdu

Jeżeli pojazd jadący z przodu porusza się z prędkością mniejszą od ustawionej zwiększonej prędkości naszego pojazdu, tempomat adaptacyjny może nie zwiększyć prędkości pojazdu. W ten sposób zostaje utrzymana odpowiednia odległość od pojazdu poprzedzającego.

Po wciśnięciu pedału przyspieszenia, a następnie naciśnięciu i zwolnieniu przycisku **-/SET** zostanie ustawiona bieżąca prędkość pojazdu.



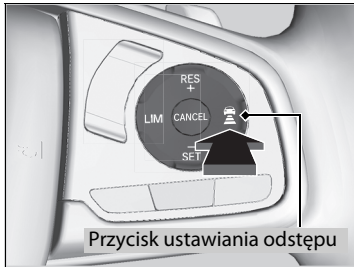

## Ustawianie lub zmiana odległości od pojazdu jadącego z przodu



Nacisnąć przycisk  (odstęp), aby zmienić odległość podążania za poprzedzającym pojazdem dla tempomatu adaptacyjnego. Każde naciśnięcie przycisku powoduje zmianę odstępów (między pojazdem a pojazdem jadącym z przodu) kolejno na małą, średnią, dużą i bardzo dużą.

Należy ustawić optymalny odstęp zgodnie z własnymi preferencjami. Należy zawsze pamiętać o przestrzeganiu lokalnych przepisów ruchu drogowego dotyczących zachowania odstępów między pojazdami.

Im wyższa prędkość jazdy, tym większy stanie się mały, średni, duży i bardzo duży odstęp pomiędzy pojazdami. Ilustrują to poniższe przykłady.

Utrzymywany odstęp		Gdy ustawiona prędkość wynosi:	
		80 km/h	104 km/h
Mały		25,4 m 1,1 s	30,6 m 1,1 s
Średni		33,4 m 1,5 s	41,9 m 1,5 s
Długi		46,9 m 2,1 s	60,9 m 2,1 s
Bardzo długi		65,1 m 2,9 s	86,2 m 2,9 s

▶▶ Ustawianie lub zmiana odległości od pojazdu jadącego z przodu

Kierowca musi w każdej sytuacji zachować odpowiednią odległość od poprzedzającego pojazdu i zdawać sobie sprawę, że minimalne wartości odległości lub odstępu czasu od poprzedzającego pojazdu mogą zależeć od lokalnych przepisów i ich przestrzeganie jest obowiązkiem kierowcy.

## Anulowanie

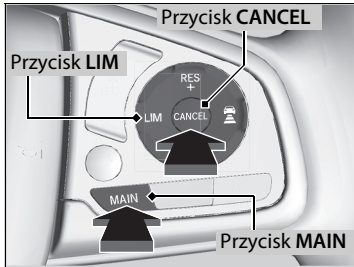

Aby anulować działanie tempomatu, należy wykonać jedną z następujących czynności w sytuacjach.

- Nacisnąć przycisk **CANCEL**.
- Nacisnąć przycisk **MAIN**.
  - ▶ Lampka ACC (zielona) zgaśnie.
- Nacisnąć przycisk **LIM**.
- Wcisnąć pedał hamulca.
- Wcisnąć pedał sprzęgła na co najmniej pięć sekund.

## Anulowanie

Powrót do poprzednio ustawionej prędkości: Po wyłączeniu tempomatu adaptacyjnego można przywrócić poprzednio ustawioną prędkość, jeśli prędkość jest nadal wyświetlona. Nacisnąć przycisk **RES/+** podczas jazdy z prędkością co najmniej 30 km/h.

Nie można ustawić lub przywrócić prędkości po wyłączeniu tempomatu za pomocą przycisku **MAIN**. Nacisnąć przycisk **MAIN**, aby włączyć układ i ustawić prędkość.

## ■ Automatyczne wyłączenie

Gdy tempomat adaptacyjny zostanie wyłączony automatycznie, włącza się sygnał dźwiękowy, a w interfejsie informacyjnym kierowcy pojawia się komunikat. Poniższe warunki mogą spowodować automatyczne wyłączenie tempomatu adaptacyjnego:

- Złe warunki atmosferyczne (deszcz, mgła, śnieg itd.).
- Kiedy radar na przedniej kratce wlotu powietrza będzie brudny.
- Pojazd z przodu nie może zostać wykryty.
- Wykryty zostanie nieprawidłowy stan opon lub koła wpadną w poślizg.
- Podczas jazdy po drogach górskich lub podczas jazdy w terenie przez dłuższy czas.
- Przy gwałtownych ruchach kierownicą.
- Aktywacja układu ABS, VSA lub CMBS.
- Gdy zapala się lampka układu ABS lub VSA.
- W przypadku ręcznego zaciągnięcia hamulca postojowego.
- Jeżeli tempomat adaptacyjny wykryje obecność innego pojazdu w zbyt małej odległości.
- Kamera za lusterkiem wstecznym lub otoczenie kamery (włączając przednią szybę) jest zanieczyszczone.
- Po przekroczeniu maksymalnego dopuszczalnego obciążenia.
- Podczas przejeżdżania przez zamkniętą przestrzeń, na przykład przez tunel.
- Zignorowanie pokazywanej poniżej obrotomierza sugestii zmiany biegu na niższy po upływie około 10 sekund spowoduje wyłączenie tempomatu adaptacyjnego.
- Obroty silnika znajdują się w strefie oznaczonej na obrotomierzu kolorem czerwonym.
- Obroty silnika spadną poniżej 1000 obr./min.
- Przelączenie skrzyni biegów w położenie neutralne (luz) przy zmianie biegów na wyższy lub niższy.

## ▶▶ Automatyczne wyłączenie

Nawet, jeśli tempomat adaptacyjny został automatycznie wyłączony, wciąż można przywrócić poprzednią ustawioną prędkość. Odczekać, aż zmieni się stan, który spowodował wyłączenie się układu ACC, a następnie nacisnąć przycisk **-/SET**.

## ■ Funkcja tempomatu adaptacyjnego

Przewiduje zachowanie pojazdów. Układ wykrywa, że pojazd jadący po wolniejszym pasie ruchu zamierza zmienić pas i wjechać przed nasz pojazd, dostosowując odpowiednio prędkość.

### ■ Jak działa układ

Wolniejszy pojazd

Pojazd zamierzający zmienić pas ruchu

Pojazd użytkownika

ACC LKAS 80 km/h

Przedstawiono wersję z kierownicą po lewej stronie.

Czujnik radarowy znajdujący się w przedniej osłonie chłodnicy wykrywa pojazdy poprzedzające, a także te znajdujące się na sąsiednim pasie ruchu, natomiast kamera za wewnętrznym lusterkiem wykrywa linie wyznaczające pasy ruchu.

Układ zwiększa możliwości tempomatu obejmujące śledzenie pojazdów; dopasowuje prędkość pojazdu w sytuacji, gdy pojazd jadący sąsiednim, wolniejszym pasem zamierza zmienić pas i wjechać przed pojazd użytkownika.

W przypadku wykrycia takiej sytuacji, prędkość pojazdu zostaje lekko zmniejszona. Prędkość pojazdu zostaje zmniejszona zgodnie z prędkością samochodu zmieniającego pas ruchu jadącego z przodu.

W takiej sytuacji w interfejsie informacyjnym kierowcy pojawia się ikona zajęchania drogi informująca o aktywacji układu.

## ■ Zasady aktywacji systemu

Gdy pojazd zmieniający pas ruchu jedzie szybciej niż pojazd poprzedzający, a nasz pojazd jedzie szybciej niż pojazd zmieniający pas ruchu (czyli kiedy należy zwolnić), tempomat przewiduje taką sytuację i dostosowuje prędkość pojazdu.

Układ działa po spełnieniu następujących warunków:

- Układ ACC jest włączony.
- Jazda odbywa się po drodze z kilkoma pasami ruchu.
- Gdy prędkość pojazdu mieści się w zakresie od około 80 km/h do 180 km/h.
- Droga jest pozbawiona zakrętów albo ma łagodnie wyprofilowane zakręty.
- Wyłączone są kierunkowskazy.
- Nie jest wciśnięty pedał hamulca.
- Gdy pojazd zmienia pas ruchu z wolniejszego pasa.

## ■ Włączanie tempomatu

Układ można włączyć lub wyłączyć, korzystając z interfejsu informacyjnego kierowcy.

► **Funkcje podlegające konfiguracji** str. 157, 408

## ► Funkcja tempomatu adaptacyjnego

W przypadku zmiany ruchu z prawostronnego na lewostronny, jazda przez pewien czas po drodze, gdzie występuje ruch pojazdów nadjeżdżających, powoduje automatyczne przełączenie tempomatu w odpowiedni tryb.

Inteligentny tempomat może nie zostać włączony w następujących sytuacjach:

- Gdy różnica prędkości między pojazdem użytkownika a pojazdem zamierzającym zajeżdżać mu drogę z sąsiedniego pasa jest bardzo mała.
- Gdy różnica prędkości między naszym pojazdem a pojazdem zamierzającym zmienić pas ruchu na sąsiadującym pasie jest bardzo mała (np. gdy nie ma konieczności dostosowania prędkości).
- Gdy pojazd po prostu zajeżdża drogę, a przed pojazdem użytkownika na sąsiednim pasie nie ma innego pojazdu.
- Gdy pojazd zajeżdża drogę z szybszego pasa.

## System utrzymywania na pasie ruchu (LKAS)

System pomaga utrzymać pojazd na środku wykrywanego pasa ruchu oraz sygnalizuje dotykowo, dźwiękowo i wizualnie zjeżdżanie z wybranego pasa ruchu.

■ **Ostrzeżenia dotykowe, dźwiękowe i wizualne**  
Gdy pojazd wyjeżdża poza wykrywany pas ruchu, system generuje szybkie vibracje kierownicy i dźwięk oraz wyświetla ostrzeżenie.

■ **Przednia kamera**  
Śledzi linie graniczne pasa

■ **Korygowanie położenia kierownicy**  
Układ obraca odpowiednio kierownicę, aby zapewnić pozostanie pojazdu między lewą i prawą linią graniczną pasa ruchu. Korekta położenia kierownicy jest silniejsza, gdy pojazd zbliża się do którejś krawędzi pasa ruchu.

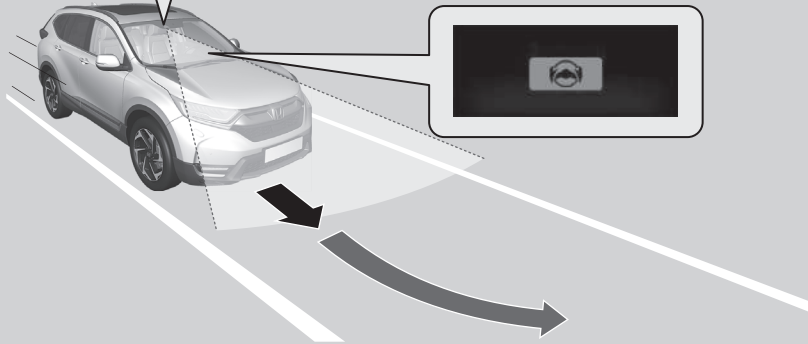

Po włączeniu kierunkowskazów w celu zasygnalizowania zmiany pasa ruchu układ przestaje działać, a gdy kierunkowskazy zostaną wyłączone, wznowia działanie. Jeśli kierowca zmieni pas ruchu bez użycia kierunkowskazów, system LKAS wygeneruje ostrzeżenia, a na kierownicę zadziała moment obrotowy.

### System utrzymywania na pasie ruchu (LKAS)

#### Ważne uwagi dotyczące bezpieczeństwa

System LKAS pełni jedynie funkcję udogodnienia. Nie eliminuje konieczności operowania kierownicą. W przypadku zdjęcia rąk z kierownicy albo braku ruchu kierownicy układ nie działa.

#### ☒ Komunikaty ostrzegawcze i informacyjne interfejsu informacji kierowcy str. 122

Nie umieszczaj przedmiotów na tablicy wskaźników. Przedmioty mogą odbijać się w przedniej szybie i uniemożliwiać prawidłowe wykrywanie pasów ruchu.

System LKAS sygnalizuje zjeżdżanie z pasa ruchu bez włączania kierunkowskazu. System LKAS może nie wykręć wszystkich oznaczeń pasa ruchu; dokładność działania zależy od warunków atmosferycznych, prędkości jazdy i stanu oznaczeń pasa ruchu. Kierowca musi osobiście podjąć odpowiednie kroki w celu zapewnienia bezpieczeństwa i uniknięcia kolizji.

System LKAS jest przeznaczony do użytku podczas jazdy po autostradzie lub jezdni z rozdzielonym pasem ruchu.

System LKAS może nie działać prawidłowo w niektórych warunkach:

#### ☒ Warunki działania i ograniczenia systemu LKAS str. 606

Informacje na temat obsługi kamery systemu.

#### ☒ Przednia kamera str. 623



## ■ System utrzymywania na pasie ruchu (LKAS)

Pomaga w utrzymaniu pojazdu na środku pasa ruchu. Gdy pojazd zbliża się do białej lub żółtej linii, siła działania wspomagania układu kierowniczego zwiększa się.

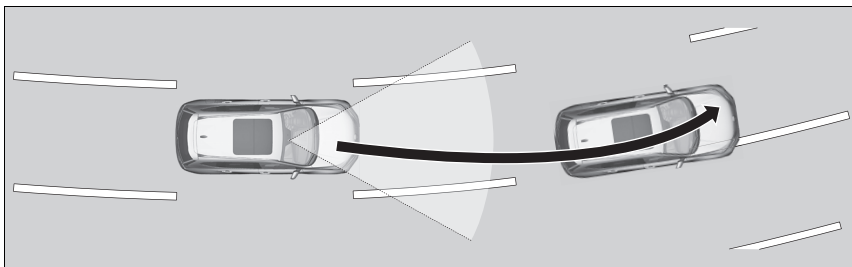

## ■ System ostrzegania o zjeżdżaniu z pasa ruchu

Gdy pojazd wkroczy w strefę ostrzegawczą, system LKAS informuje o tym kierowcę niewielkimi wibracjami na kole kierownicy oraz ostrzeżeniami dźwiękowymi i wizualnymi.

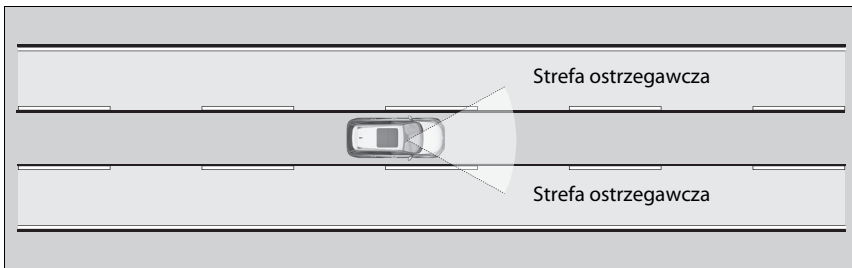

## ▶ System utrzymywania na pasie ruchu (LKAS)

System LKAS może nie działać zgodnie z założeniami podczas jazdy w korkach lub po drogach z ostrymi zakrętami.

W przypadku braku możliwości wykrycia pasów, system zostanie tymczasowo wyłączony. Po wykryciu pasów ruchu, system powróci do normalnego działania.

## Warunki, w których można korzystać z układu

Układu można używać, gdy są spełnione poniższe warunki.

- Pas ruchu posiada wyznaczone linie graniczne po obu stronach, a pojazd jedzie pośrodku tego pasa.
- Pojazd porusza się z prędkością w zakresie od 72 do 185 km/h.
- Droga jest pozbawiona zakrętów albo ma łagodnie wyprofilowane zakręty.
- Wyłączone są kierunkowskazy.
- Nie jest wciśnięty pedał hamulca.
- Wycieraczki nie pracują z dużą prędkością.

## Sposób aktywacji układu

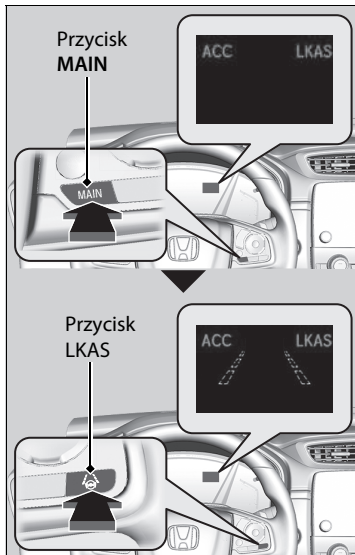

1. Nacisnąć przycisk **MAIN**.
  - ▶ Informacje dotyczące układu LKAS wyświetlane są w interfejsie informacji kierowcy. System jest gotowy do użycia.
2. Nacisnąć przycisk **LKAS**.
  - ▶ W interfejsie informacyjnym kierowcy pojawią się linie graniczne pasa ruchu. Układ jest teraz aktywny.

## Warunki, w których można korzystać z układu

Jeśli wskutek interwencji systemu LKAS pojazd zbacza na lewo lub prawo, należy wyłączyć układ i zlecić ASO Honda sprawdzenie pojazdu.

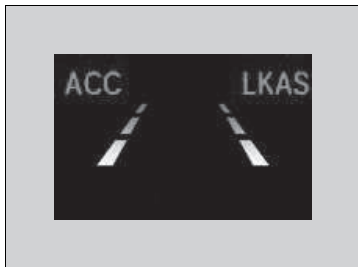

3. Podczas jazdy należy trzymać się środka pasa ruchu.
  - ▶ Przerwywane linie boczne zmieniają się na linie ciągłe, gdy system rozpoczyna działanie po wykryciu pasów wyznaczających prawą i lewą krawędź pasa ruchu.

## Anulowanie

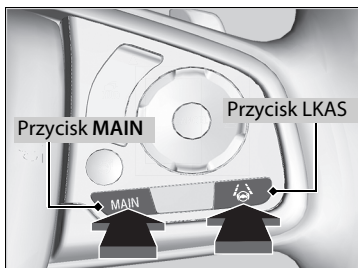

W celu anulowania działania systemu LKAS:  
Nacisnąć przycisk **MAIN** lub LKAS.

System LKAS jest wyłączany przy każdym wyłączeniu silnika, nawet jeśli kierowca aktywował go podczas ostatniej jazdy.

## » Anulowanie

Wersje z tempomatem adaptacyjnym (ACC) z funkcją LSF

Przycisk **MAIN** służy także do włączania i wyłączania tempomatu adaptacyjnego z funkcją LSF.

Wersje z tempomatem adaptacyjnym (ACC)

Przycisk **MAIN** służy także do włączania i wyłączania układu ACC.



Po anulowaniu działania systemu LKAS linie ciągłe pokazywane w interfejsie informacyjnym kierowcy zmieniają się w linie przerywane i słychać brzęczyk (jeśli włączono).

### ■ Działanie systemu zostaje wstrzymane w przypadku:

- Ustawić wycieraczki na **HI**.
  - ▶ Wyłączenie wycieraczek lub ustawienie ich w położeniu **LO** powoduje wznowienie działania systemu LKAS.

#### Wersje z automatycznym sterowaniem przerywanym trybem pracy wycieraczek

- Ustawić przełącznik wycieraczek na **AUTO**, aby pracowały z dużą prędkością.
  - ▶ System LKAS wznawia działanie, gdy wycieraczki się zatrzymają lub rozpoczną pracę z małą prędkością.

#### Wszystkie wersje

- Zmniejszyć prędkość jazdy co najmniej do 64 km/h.
  - ▶ Przyspieszenie do prędkości co najmniej 72 km/h skutkuje wznowieniem działania systemu LKAS.
- Wcisnąć pedał hamulca.
  - ▶ Po zwolnieniu pedału hamulca system LKAS wznawia działanie i ponownie wykrywa linie graniczne pasa ruchu.

### ■ Działanie systemu LKAS może zostać automatycznie anulowane, gdy:

- Układ nie wykryje linii granicznych pasa ruchu.
- Kierownica zostanie gwałtownie obrócona.
- Kierownica nie będzie obracana.
- Pojazd pokonuje ostry zakręt.
- Pojazd porusza się z prędkością powyżej 185 km/h.
- System zapobiegania zjechaniu z pasa ruchu jest włączony.

Kiedy ustanie przyczyna problemu, system LKAS wznowi działanie.

### ■ Działanie systemu LKAS może zostać automatycznie anulowane, gdy:

- Temperatura kamery jest bardzo wysoka lub bardzo niska.
- Kamera za lusterkami wstecznym lub otoczenie kamery (włączając przednią szybę) jest zanieczyszczone.
- Uruchomi się układ ABS lub VSA.

Po automatycznym wyłączeniu systemu LKAS włączy się brzęczyk.

### ■ Warunki działania i ograniczenia systemu LKAS

System może nie wykryć linii wyznaczających pas ruchu, co uniemożliwi utrzymanie pojazdu w osi pasa ruchu w określonych warunkach, takich jak:

#### ■ Warunki środowiskowe

- Jazda w niekorzystnych warunkach atmosferycznych (ulewny deszcz, mgła, śnieg itd.).
- Nagła zmiana intensywności oświetlenia, np. przy wjeździe lub wyjeździe z tunelu.
- Mały kontrast między liniami wyznaczającymi pas ruchu a nawierzchnią drogi.
- Jazda na wprost zachodzącego lub wschodzącego słońca.
- Silne źródło światła odbija się o powierzchnię drogi.
- Jazda w cieniu drzew, budynków itd.
- Cienie przedmiotów znajdujących się obok drogi układają się równoległe do linii wyznaczających pasy ruchu.
- Przedmioty lub elementy drogi, które mogą być błędnie zinterpretowane jako elementy wyznaczające pas ruchu.
- Refleksy świetlne na wewnętrznej powierzchni przedniej szyby.
- Jazda w nocy lub w obszarze o niskim natężeniu światła (np. tunel).

## ■ Warunki drogowe

- Jazda po ośniewanej lub mokrej nawierzchni (ograniczona widoczność pasów ruchu, ślady innych pojazdów, refleksy świetlne, zanieczyszczenia spod kół innych pojazdów, duży kontrast).
- Jazda po drodze wyznaczonej tymczasowymi znakami poziomymi.
- Obecność licznych linii na nawierzchni w miejscach, w których są prowadzone roboty drogowe.

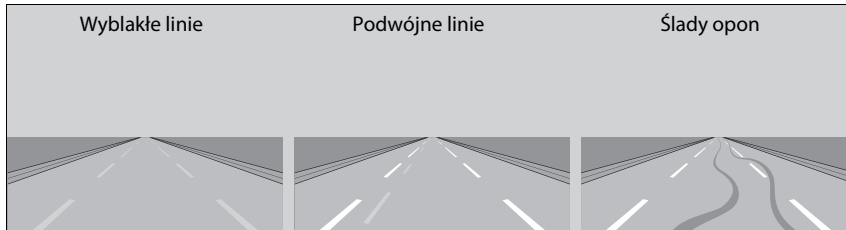

- Miejsca, w których znajduje się wiele oznaczeń poziomych na nawierzchni (np. na skrzyżowaniach).
- Bardzo wąskie, bardzo szerokie linie wyznaczające pas ruchu lub linie o zmiennej szerokości.

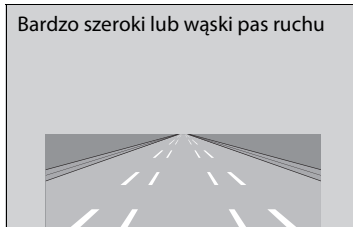

- Pojazd jadący z przodu jedzie bardzo blisko linii wyznaczających pas ruchu.
- Jazda po dużych przewyższeniach, zwłaszcza zbliżanie się do wierzchołka wzniesienia.
- Jazda po nierównych lub nietwardzonych drogach.

- Mylne interpretowanie przedmiotów znajdujących się na drodze (krawężniki, balustrady, słupy itd.) jako białe (lub żółte) linie.
- Jazda po drodze z podwójnymi liniami.



#### ■ Stan pojazdu

- Zanieczyszczone szkła reflektorów lub nieprawidłowo ustawione reflektory.
- Zaparowana, zaszroniona lub zanieczyszczona błotem, liśćmi, mokrym śniegiem zewnętrzna część przedniej szyby.
- Zaparowanie wewnętrznej powierzchni przedniej szyby.
- Temperatura kamery jest bardzo wysoka.
- Nienaturalne zużycie opon lub stan kół (nieprawidłowy rozmiar, zróżnicowany rozmiar lub konstrukcja, nieprawidłowe ciśnienie powietrza w oponach, dojazdowe koło zapasowe itp.).
- Pojazd jest przechylony z powodu ciężkiego ładunku lub modyfikacji zawieszenia.
- Pojazd jedzie z przyczepą.

## System ostrzegania o zjeżdżaniu z drogi

System sygnalizuje i wspomaga kierowcę po stwierdzeniu prawdopodobieństwa nieświadomego zjechania z pasa ruchu, przekroczenia wykrywanych oznaczeń pasa lub krawędzi jezdni i/lub całkowitego opuszczenia drogi.

### Jak działa układ?

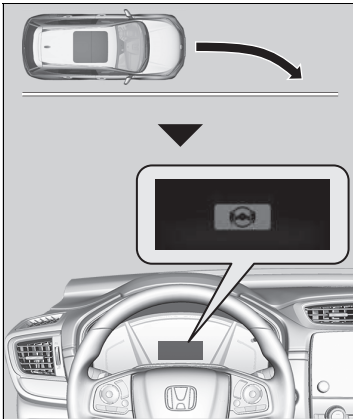

Przednia kamera za lusterkiem wewnętrznym monitoruje lewą i prawą linię pasa ruchu (białą lub żółtą) oraz zewnętrzną krawędź jezdni (ograniczonej trawą lub żwirem). Jeżeli samochód zbyt blisko zbliży się do wykrytych linii pasa ruchu lub zewnętrznej krawędzi jezdni (ograniczonej trawą lub żwirem) bez włączenia kierunkowskazów, oprócz alarmu wzrokowego system stosuje ruch układu kierowniczego i ostrzega kierowcę za pomocą szybkich wibracji koła kierownicy, aby pomóc mu pozostać na swoim pasie ruchu.

Jeżeli system wykryje, że pojazd zbliży się do krawędzi jezdni, może poinformować kierowcę ostrzeżeniem dźwiękowym zamiast wibracji w kole kierownicy.

➤ **Funkcje podlegające konfiguracji** str. 157, 408

W interfejsie informacji kierowcy pojawia się komunikat  będący alarmem wizualnym.

### System ostrzegania o zjeżdżaniu z drogi

#### Ważne uwagi dotyczące bezpieczeństwa

Podobnie jak wszystkie inne układy wspomagające, system ostrzegania o zjeżdżaniu z drogi posiada pewne ograniczenia.

Nadmierne poleganie na systemie ostrzegania o zjeżdżaniu z drogi może być przyczyną kolizji. Obowiązek utrzymywania pasa ruchu spoczywa na kierowcy.

System ostrzegania o zjeżdżaniu z drogi sygnalizuje zjazd z pasa ruchu bez włączonego kierunkowskazu. System ostrzegania o zjeżdżaniu z drogi może nie wykryć wszystkich oznaczeń wyznaczających pas ruchu; dokładność działania zależy od warunków atmosferycznych, prędkości jazdy i stanu oznaczeń wyznaczających pas ruchu. Kierowca musi osobiście podjąć odpowiednie kroki w celu zapewnienia bezpieczeństwa i uniknięcia kolizji.

Informacje na temat obsługi kamery systemu.

➤ **Przednia kamera** str. 623

System ostrzegania o zjeżdżaniu z drogi może nie działać prawidłowo w niektórych warunkach:

➤ **Warunki działania i ograniczenia systemu zapobiegania zjechaniu z pasa ruchu** str. 613

Czasami zadziałanie funkcji systemu ostrzegania o zjeżdżaniu z drogi może nie nastąpić ze względu na sposób prowadzenia pojazdu lub warunki drogowe.



Jeśli system stwierdzi, że wykonywane przez niego ruchy kierownicą są niewystarczające do utrzymania pojazdu na drodze, może uruchomić hamulce.

- ▶ Hamowanie następuje wyłącznie wtedy, gdy oznaczenia pasa ruchu są liniami ciągłymi.

System anuluje działania wspomagające, jeśli kierowca obróci kierownicę w sposób pozwalający uniknąć przekroczenie wykrywanych oznaczeń pasa ruchu.

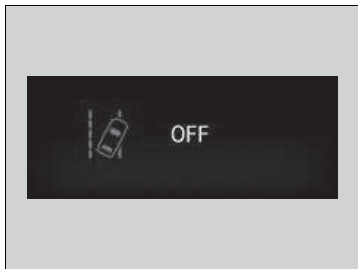

Jeśli system zadziała kilkakrotnie bez wykrycia reakcji ze strony kierowcy, zaczyna emitować dźwiękowy sygnał ostrzegawczy. Następnie system zapobiegania zjechaniu z pasa ruchu zostaje tymczasowo wyłączony i rozlega się wyłączanie ostrzegawczy sygnał dźwiękowy.

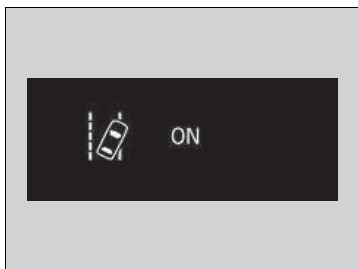

Po kilku minutach po lewej stronie jest wyświetlany komunikat ostrzegawczy, a działanie systemu zapobiegania zjechaniu z pasa ruchu jest całkowicie przywracane.

#### System ostrzegania o zjeżdżaniu z drogi

Jeśli system LKAS jest wyłączony, a z indywidualnych opcji na interfejsie informacji kierowcy wybrano opcję **Normalnie** lub **Wczesny**, pojawi się poniższy komunikat, gdy układ ustali, że istnieje ryzyko przekroczenia linii pasa ruchu lub zewnętrznej krawędzi jezdni (i wjechania na trawę lub żwir). Jeżeli jednak wybrano opcję **Opóźniony**, komunikat pojawi się dopiero w przypadku, gdy pojazd zbliża się do zewnętrznej krawędzi jezdni.

📖 **Funkcje podlegające konfiguracji** str. 157, 408



## Jak aktywować system?

System jest gotowy do wyszukiwania oznaczeń pasa ruchu, gdy spełnione zostają wszystkie z następujących warunków:

- Pojazd porusza się z prędkością w zakresie od 72 do 180 km/h.
- Droga jest pozbawiona zakrętów albo ma łagodnie wyprofilowane zakręty.
- Wyłączone są kierunkowskazy.
- Nie jest wciśnięty pedał hamulca.
- Wycieraczki nie pracują w trybie ciągłym.
- Pojazd nie przyspiesza ani nie hamuje i nie są wykonywane żadne ruchy kierownicą.
- System wykrywa, że kierowca nie przyspiesza, nie hamuje i nie wykonuje ruchów kierownicą w sposób aktywny.

## ▶▶ Jak aktywować system?

System ostrzegania o zjeżdżaniu z drogi może wyłączyć się automatycznie, czemu towarzyszy stałe świecenie lampki .

▶ **Lampki** str. 114

System ostrzegania o zjeżdżaniu z drogi może nie działać prawidłowo, jeśli pojazd:

- nie jedzie po pasie ruchu,
- jedzie po wewnętrznej krawędzi zakrętu lub poza pasem ruchu,
- jedzie po wąskim pasie ruchu.

## Włączanie i wyłączenie systemu zapobiegania zjechaniu z pasa ruchu

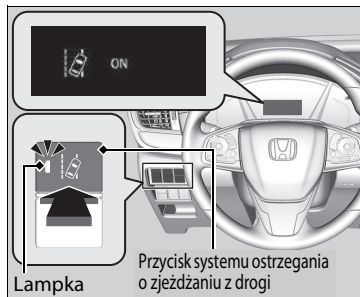

Nacisnąć przycisk, aby włączyć lub wyłączyć system ostrzegania o zjeżdżaniu z drogi.

- ▶ Lampka na przycisku zapala się, a w interfejsie informacyjnym kierowcy pojawia się komunikat sygnalizujący aktywację systemu.

## Włączanie i wyłączenie systemu zapobiegania zjechaniu z pasa ruchu

Jeśli za pomocą interfejsu informacji kierowcy lub ekranu audio/informacji w ustawieniach użytkownika wybrano opcję **Tylko ostrzeżenie**, system nie wykonuje ruchów kierowniczą ani nie używa hamulców.

🔧 **Funkcje podlegające konfiguracji** str. 157, 408

Po ponownym podłączeniu akumulatora i ustawieniu wyłącznika zapłonu w położeniu ZAPŁON **II**\*<sup>1</sup> w interfejsie informacji kierowcy może się pojawić odpowiedni komunikat i mogą zapalić się na bursztynowo wskaźniki następujących układów: tempomat adaptacyjny (ACC)\*, tempomat adaptacyjny (ACC) z układem podążania przy niskiej prędkości (LSF)\*, układ zapobiegania zjechaniu z pasa ruchu, system kontroli stabilności jazdy (VSA), system kontroli stabilności jazdy (VSA) WYŁ., system ostrzegania o niskim ciśnieniu w oponach, system ograniczający skutki kolizji (CMBS) oraz wskaźniki hamulca postojowego i układu hamulcowego (bursztynowe). Przejechać krótki dystans z prędkością powyżej 20 km/h. Każda z lampek powinna zgasnąć. Jeśli tak się nie stanie, zgłosić się do ASO Honda celem sprawdzenia pojazdu.

\*1: Wersje z systemem dostępu bezkluczykowego mają przycisk **ENGINE START/STOP** zamiast wyłącznika zapłonu.

## Warunki działania i ograniczenia systemu zapobiegania zjechaniu z pasa ruchu

System może nie wykryć linii wyznaczających pas ruchu oraz położenia pojazdu w określonych warunkach. Poniżej znajduje się kilka przykładów.

### Warunki środowiskowe

- Jazda w niekorzystnych warunkach atmosferycznych (ulewny deszcz, mgła, śnieg itd.).
- Nagła zmiana intensywności oświetlenia, np. przy wjeździe lub wyjeździe z tunelu.
- Mały kontrast między liniami wyznaczającymi pas ruchu a nawierzchnią drogi.
- Jazda na wprost zachodzącego lub wschodzącego słońca.
- Silne źródło światła odbija się o powierzchnię drogi.
- Jazda w cieniu drzew, budynków itd.
- Cienie przedmiotów znajdujących się obok drogi układają się równoległe do linii wyznaczających pasy ruchu.
- Przedmioty lub elementy drogi, które mogą być błędnie zinterpretowane jako elementy wyznaczające pas ruchu.
- Refleksy świetlne na wewnętrznej powierzchni przedniej szyby.
- Jazda w nocy lub w obszarze o niskim natężeniu światła (np. tunel).
- Zewnętrzna krawędź jezdni jest ograniczona przedmiotami, materiałem itp. innymi niż trawa lub żwir.

## ■ Warunki drogowe

- Jazda po ośnieżonej lub mokrej nawierzchni (ograniczona widoczność pasów ruchu, ślady innych pojazdów, refleksy świetlne, zanieczyszczenia spod kół innych pojazdów, duży kontrast).
- Jazda po drodze wyznaczonej tymczasowymi znakami poziomymi.
- Obecność licznych linii na nawierzchni w miejscach, w których są prowadzone roboty drogowe.
- Miejsca, w których znajduje się wiele oznaczeń poziomych na nawierzchni (np. na skrzyżowaniach).
- Bardzo wąskie, bardzo szerokie linie wyznaczające pas ruchu lub linie o zmiennej szerokości.
- Pojazd jadący z przodu jedzie bardzo blisko linii wyznaczających pas ruchu.
- Jazda po dużych przewyższeniach, zwłaszcza zbliżanie się do wierzchołka wzniesienia.
- Jazda po nierównych lub nieutwardzonych drogach.
- Mylne interpretowanie przedmiotów znajdujących się na drodze (krawężniki, balustrady, słupy itd.) jako białe (lub żółte) linie.
- Jazda po drodze z podwójnymi liniami.

## ■ Stan pojazdu

- Zanieczyszczone szkła reflektorów lub nieprawidłowo ustawione reflektory.
- Zaparowana, zaszniona lub zanieczyszczona błotem, liśćmi, mokrym śniegiem zewnętrzna część przedniej szyby.
- Zaparowanie wewnętrznej powierzchni przedniej szyby.
- Temperatura kamery jest bardzo wysoka.
- Nienaturalne zużycie opon lub stan kół (nieprawidłowy rozmiar, zróżnicowany rozmiar lub konstrukcja, nieprawidłowe ciśnienie powietrza w oponach, dojazdowe koło zapasowe itp.).
- Pojazd jest przechylony z powodu ciężkiego ładunku lub modyfikacji zawieszenia.
- W przypadku jazdy z łańcuchami na kołach.
- Pojazd jedzie z przyczepą.

## System rozp. znaków dr.

System sygnalizuje obecność znaków drogowych, takich jak ograniczenia prędkości lub zakaz wyprzedzania, które pojazd właśnie minął, i wyświetla je w interfejsie informacyjnym kierowcy i na wyświetlaczu head-up\*.

### Jak działa układ?

Gdy kamera umieszczona za lusterkiem wstecznym zlokalizuje znak drogowy podczas jazdy, system wyświetla rozpoznany znak, do którego wskazań należy się dostosować. System wyświetla ikonę rozpoznanego znaku przez wstępnie określony czas i dystans.

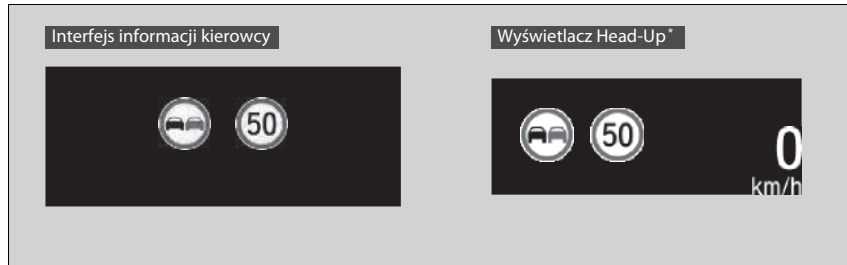

Wyświetlany znak może zostać zastąpiony innym lub może zniknąć. Dzieje się to w następujących przypadkach:

- System wykryje obecność znaku anulującego dane ograniczenie.
- Pojazd wjeżdża/zjeżdża z autostrady lub dwupasmowej drogi.
- Pojazd skręca na skrzyżowaniu z włączonym kierunkowskazem.

### System rozp. znaków dr.

System rozpoznaje znaki drogowe spełniające standardy Konwencji Wiedeńskiej. System nie wyświetla wszystkich znaków. Kierowca powinien uwzględniać wszystkie znaki znajdujące się na drodze. System nie rozpoznaje wszystkich znaków drogowych we wszystkich krajach. System nie działa również we wszystkich warunkach. Nie należy bezgranicznie polegać na systemie. Należy jeździć bezpiecznie z prędkością odpowiednią do istniejących warunków.

Nie naklejać na przednią szybę folii ani nie przytwierdzać do przedniej szyby jakichkolwiek przedmiotów, które mogłyby zakłócić działanie systemu lub które wchodzą w pole widzenia kamery.

Rysy, wykruszenia i inne uszkodzenia przedniej szyby znajdujące się w polu widzenia kamery mogą spowodować nieprawidłowe działanie systemu. W takiej sytuacji zalecana jest wymiana przedniej szyby na oryginalną szybę zamienną firmy Honda. Wykonanie nawet drobnych napraw przedniej szyby w obszarze leżącym w polu widzenia kamery, a także wymiana tej szyby na nieoryginalną, może skutkować nieprawidłowym działaniem systemu. Po wymianie przedniej szyby należy zlecić ASO Honda ponowną kalibrację kamery.

Właściwa kalibracja kamery jest warunkiem poprawnego działania systemu.

\* Niedostępne w niektórych wersjach

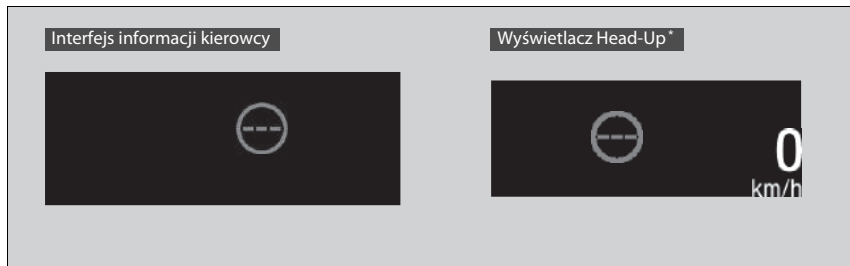

Jeżeli system nie wykrywa znaków drogowych podczas jazdy, może się pojawić poniższy obraz.





#### ▶▶ System rozp. znaków dr.

Aby uniknąć ryzyka wyłączenia kamery z powodu przegrzania, gdy pojazd jest zaparkowany, należy ustawić pojazd w cieniu lub tak, aby stał tyłem do słońca. W przypadku korzystania z osłony przeciwsłonecznej ustawić ją tak, aby nie zakrywała obudowy kamery.

Zakrycie kamery może spowodować jej przegrzanie.

W przypadku pojawienia się ikony  system rozpoznawania znaków drogowych nie działa i wyświetlona zostaje ikona .

- Schłodzić wewnątrz automatyczną klimatyzacją i, w razie potrzeby, użyć trybu usuwania szronu, kierując strumień powietrza na kamerę.
- Rozpocząć jazdę, aby zmniejszyć temperaturę przedniej szyby. Spowoduje to schłodzenie otoczenia kamery.

W przypadku pojawienia się ikony  system rozpoznawania znaków drogowych nie działa i wyświetlona zostaje ikona .

- Zatrzymać pojazd w bezpiecznym miejscu i wyczyścić przednią szybę. Jeżeli komunikat nie znika po wyczyszczeniu przedniej szyby i wykonaniu cyklu jazdy, zlecić kontrolę pojazdu ASO Honda.

**▶▶ System rozp. znaków dr.**

Jeżeli pojazd przekroczy wykryte ograniczenie prędkości, ikona przedstawiająca znak ograniczenia prędkości dla danego obszaru będzie migać na wyświetlaczu.

Zdolność systemu do dokładnego informowania kierowcy o ograniczeniu prędkości jest uzależniona od pewnych warunków, takich jak jednostki stosowane na znakach, jak również prędkość i kierunek jazdy pojazdu. W niektórych przypadkach system może wyświetlać fałszywe ostrzeżenia lub inne niedokładne informacje.

**▶ Warunki działania i ograniczenia systemu rozpoznawania znaków drogowych str. 618**

Jednostka stosowana na znakach ograniczenia prędkości (mph lub km/h) zależy od kraju. Po wjeździe do kraju, którego jednostki różnią się od jednostek stosowanych w poprzednim kraju, zmienić jednostkę na tablicy wskaźników; w przeciwnym razie system nie będzie działał prawidłowo.

**▶ Prędkościomierz str. 146****▶ Funkcje podlegające konfiguracji str. 157, 408**



## Warunki działania i ograniczenia systemu rozpoznawania znaków drogowych

System rozpoznawania znaków drogowych (TSR) może nie rozpoznać danego znaku w następujących sytuacjach.

### ■ Stan pojazdu

- Zanieczyszczone szkła reflektorów lub nieprawidłowo ustawione reflektory.
- Zasłonięcie zewnętrznej powierzchni przedniej szyby przez zanieczyszczenia, błoto, suche liście, mokry śnieg itd.
- Zaparowanie wewnętrznej powierzchni przedniej szyby.
- Część szyby nie jest przetarta wycieraczkami.
- Nienaturalne zużycie opon lub stan kół (nieprawidłowy rozmiar, zróżnicowany rozmiar lub konstrukcja, nieprawidłowe ciśnienie powietrza w oponach, dojazdowe koło zapasowe itp.).
- Pojazd jest przechylony z powodu ciężkiego ładunku lub modyfikacji zawieszenia.

### ■ Warunki środowiskowe

- Jazda na wprost zachodzącego lub wschodzącego słońca.
- Silne źródło światła odbija się o powierzchnię drogi.
- Nagła zmiana intensywności oświetlenia, np. przy wjeździe lub wyjeździe z tunelu.
- Samochód porusza się w cieniu drzew, budynków itp.
- Jazda w nocy lub w obszarze o niskim natężeniu światła (np. tunel).
- Jazda w niekorzystnych warunkach atmosferycznych (ulewny deszcz, mgła, śnieg itd.).
- Pojazd jadący z przodu rozpyła dużą ilość wody lub śniegu.

### » Warunki działania i ograniczenia systemu rozpoznawania znaków drogowych

W przypadku usterki systemu rozpoznawania znaków drogowych w interfejsie informacyjnym kierowcy pojawia się komunikat . Jeżeli komunikat nie znika, zlecić kontrolę pojazdu ASO Honda.

#### Interfejs informacji kierowcy



#### Wyświetlacz Head-Up \*



### ■ Położenie lub stan znaku drogowego

- Znak ciężko zlokalizować ze względu na znaczne zagęszczenie obiektów z nim sąsiadujących.
- Znak znajduje się w zbyt dużej odległości od pojazdu.
- Znak znajduje się poza obszarem oświetlonym przez wiązkę światła reflektorów.
- Znak znajduje się za rogiem lub na zakręcie.
- Znak jest zakryty lub wygięty.
- Znak jest odkształcony lub uszkodzony.
- Znak jest pokryty zanieczyszczeniami, śniegiem lub szronem.
- Część znaku znajduje się za liśćmi drzew lub inny obiekt/pojazd częściowo zasłania znak.
- Refleks świetlny lub cień na znaku.
- Powierzchnia znaku jest zbyt jasna lub zbyt ciemna (znak podświetlany elektrycznie).
- Zbyt mały rozmiar znaku.

### ■ Inne uwarunkowania

- Jazda z dużą prędkością.

System rozpoznawania znaków drogowych może nie działać prawidłowo, np. wyświetlać znaki nieobowiązujące na danym odcinku drogi lub nieistniejące znaki w następujących przypadkach.

- ▶ System może wyświetlać ograniczenie prędkości o wartości zbyt niskiej lub zbyt wysokiej w stosunku do aktualnego ograniczenia dozwolonego przez przepisy.
- Gdy przy danym znaku znajduje się dodatkowa informacja dotycząca warunków atmosferycznych, czasu obowiązywania, rodzaju pojazdu itp.
- Oznaczenia znajdujące się na znaku trudno rozpoznać (znak podświetlany elektrycznie, niewyraźne cyfry na znaku itd.).
- Znak znajduje się w pobliżu pasa ruchu, po którym jedzie samochód, ale nie dotyczy tego pasa ruchu (znak ograniczenia prędkości ustawiony na skrzyżowaniu między drogą główną a drogą podporządkowaną itd.).
- Przy drodze znajdują się obiekty, których kształt i kolor może zostać zinterpretowany jako znak (panel przypominający znak drogowy, znak podświetlany elektrycznie, szyld, struktura itd.).
- Przed samochodem jedzie samochód ciężarowy lub inny duży pojazd, który ma naklejoną etykietę będącą miniaturą znaku drogowego z ograniczeniem prędkości.

## Znaki wyświetlane w interfejsie informacji kierowcy i na wyświetlaczu Head-Up\*

System może wyświetlić równocześnie dwa znaki drogowe, jeśli obydwa zostaną wykryte. Ikona znaku ograniczenia prędkości jest wyświetlana po prawej stronie ekranu. Ikona znaku zakazu wyprzedzania jest wyświetlana po lewej stronie ekranu. Wszystkie dodatkowe znaki sugerujące ograniczenie prędkości ze względu na warunki atmosferyczne (śnieg itd.) lub określoną porę mogą się pojawiać po dowolnej stronie ekranu.

### Tryb główny włączony

#### Interfejs informacji kierowcy



Znak zakazu wyprzedzania\*<sup>1</sup>

Znak ograniczenia prędkości



Znak dodatkowego ograniczenia prędkości ze względu na warunki atmosferyczne\*<sup>2</sup>

Znak ograniczenia prędkości

#### Wyświetlacz Head-Up\*



Znak zakazu wyprzedzania\*<sup>1</sup>

Znak ograniczenia prędkości



Znak dodatkowego ograniczenia prędkości ze względu na warunki atmosferyczne\*<sup>2</sup>

Znak ograniczenia prędkości

### Tryb główny wyłączony

#### Interfejs informacji kierowcy



Znak zakazu wyprzedzania\*<sup>1</sup>

Znak ograniczenia prędkości

#### Wyświetlacz Head-Up\*

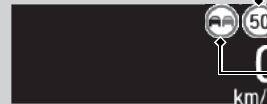

Znak ograniczenia prędkości

Znak zakazu wyprzedzania\*<sup>1</sup>

Zależnie od sytuacji, \*1 może być zastąpiony \*2 lub \*2 może się pojawić po prawej stronie.

\* Niedostępne w niektórych wersjach

### ■ Włączanie wyświetlania ikon znaków drogowych przy wyłączonym trybie głównym

Interfejs informacji kierowcy i wyświetlacz Head-Up\* mogą wyświetlać małe ikony znaków drogowych nawet w przypadku, gdy tryb główny jest wyłączony.

## Przednia kamera

Kamera została zaprojektowana z myślą o wykrywaniu obiektów, które powodują aktywację różnych funkcji takich systemów, jak system utrzymywania na pasie ruchu (LKAS), system zapobiegania zjechaniu z pasa ruchu, tempomat adaptacyjny (ACC) z funkcją podążania przy niskiej prędkości (LSF)\*, tempomat adaptacyjny (ACC)\* system rozpoznawania znaków drogowych i system ograniczający skutki kolizji (CMBS).

### Lokalizacja kamery i wskazówki dotyczące jej obsługi



Kamera znajduje się za lusterkiem wstecznym.

Aby uniknąć ryzyka wyłączenia kamery z powodu przegrzania, gdy pojazd jest zaparkowany, należy ustawiać pojazd w cieniu lub tak, aby stał tyłem do słońca. W przypadku korzystania z osłony przeciwsłonecznej ustawiać ją tak, aby nie zakrywała obudowy kamery. Zakrycie kamery może spowodować jej przegrzanie.

### Przednia kamera

Nie naklejać na przednią szybę folii ani nie przytwierdzać do przedniej szyby, pokrywy komory silnika ani osłony chłodnicy jakichkolwiek przedmiotów, które mogłyby zakłócić działanie systemu lub zasłonić pole widzenia kamery.

Rysy, wykruszenia i inne uszkodzenia przedniej szyby znajdujące się w polu widzenia kamery mogą spowodować nieprawidłowe działanie systemu. W takiej sytuacji zalecana jest wymiana przedniej szyby na oryginalną szybę zamienną firmy Honda. Wykonanie nawet drobnych napraw przedniej szyby w obszarze leżącym w polu widzenia kamery, a także wymiana tej szyby na nieoryginalną, może skutkować nieprawidłowym działaniem systemu.

Po wymianie przedniej szyby należy zlecić ASO Honda ponowną kalibrację kamery. Właściwa kalibracja kamery jest warunkiem poprawnego działania systemu.

Nie umieszczać jakichkolwiek przedmiotów na górze zestawu wskaźników. Przedmiot taki mógłby odbić się w przedniej szybie i zakłócić wykrywanie linii granicznych pasa ruchu.

\* Niedostępne w niektórych wersjach

#### ▶▶ Przednia kamera

Jeżeli na wyświetlaczu pojawia się komunikat :

- Schłodzić wnętrze automatyczną klimatyzacją i, w razie potrzeby, użyć trybu usuwania szronu, kierując strumień powietrza na kamerę.
- Rozpocząć jazdę, aby zmniejszyć temperaturę przedniej szyby. Spowoduje to schłodzenie otoczenia kamery.

Jeżeli na wyświetlaczu pojawia się komunikat :

- Zatrzymać pojazd w bezpiecznym miejscu i wyczyścić przednią szybę. Jeżeli komunikat nie znika po wyczyszczeniu przedniej szyby i wykonaniu cyklu jazdy, zlecić kontrolę pojazdu ASO Honda.

## Czujnik radarowy

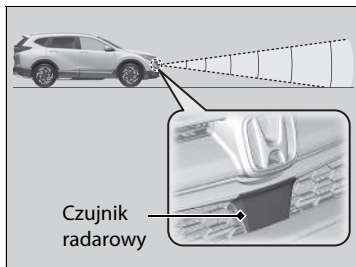

Radar znajduje się w przedniej kracie wlotu powietrza.

### ☒ Czujnik radarowy

Należy unikać mocnych uderzeń w pokrywę radaru.

Warunki prawidłowego działania systemu CMBS:

- Osłona czujnika radarowego powinna być zawsze czysta.
- Do czyszczenia osłony czujnika nie używać rozpuszczalników chemicznych ani proszku polerskiego. Czyścić osłonę wodą z łagodnym detergentem.
- Nie zaklejać osłony radaru ani nie wymieniać jej na inną.

W przypadku konieczności naprawy lub demontażu czujnika radarowego lub mocnego uderzenia w osłonę czujnika wyłączyć system przyciskiem CMBS OFF i zlecić kontrolę pojazdu ASO Honda.

☒ **Włączanie i wyłączanie systemu CMBS** str. 562

Radar może nie działać prawidłowo, jeśli dojdzie zdarzeń z udziałem pojazdu opisanych poniżej. Należy zlecić kontrolę pojazdu w serwisie, jeżeli:

- Pojazd brał udział w zderzeniu czołowym.
- Pojazd przejechał przez głęboką wodę lub doszło do jego zanurzenia.
- Pojazd mocno uderzył lub wjechał w nierówność, krawężnik, klin lub nasyp, co mogło spowodować wstrząs radaru.



## Układ hamulcowy

### Hamulec postojowy

Hamulec postojowy służy do utrzymywania pojazdu na miejscu po zaparkowaniu. Gdy hamulec postojowy jest załączony, można go zwolnić ręcznie lub automatycznie.



#### ■ Aby załączyć

Elektryczny hamulec postojowy można włączyć zawsze, niezależnie od położenia wyłącznika zapłonu\*1, o ile tylko nie odłączono akumulatora.

Lekko i pewnie pociągnąć wyłącznik elektrycznego hamulca postojowego.

- ▶ Lampka hamulca postojowego i układu hamulcowego (czerwona) zapala się.

#### ■ Aby zwolnić

Aby dało się zwolnić elektryczny hamulec postojowy, wyłącznik zapłonu musi znajdować się w położeniu ZAPŁON \*1.

1. Wcisnąć pedał hamulca.
2. Naciśnąć przełącznik elektrycznego hamulca postojowego.

- ▶ Lampka hamulca postojowego i układu hamulcowego (czerwona) gaśnie.

Ręczne zwolnienie hamulca postojowego za pomocą przełącznika pomaga podczas ruszania na wzniesieniu.

\*1: Wersje z systemem dostępu bezkluczykowego mają przycisk **ENGINE START/STOP** zamiast wyłącznika zapłonu.

### Układ hamulcowy

Po wciśnięciu pedału hamulca z komory silnika może dobiegać wibrujący dźwięk. Jest to zjawisko normalne spowodowane działaniem układu hamulcowego.

### Hamulec postojowy

Podczas włączania lub zwalniania elektrycznego hamulca postojowego mogą być słyszalne odgłosy pracy mechanizmu dochodzące z tyłu pojazdu. To normalne.

Pedał hamulca może się lekko poruszać podczas działania układu hamulca postojowego. To normalne.

Nie można zaciągnąć lub zwolnić hamulca postojowego, jeżeli akumulator jest wyczerpany.

- ▶ **Jeśli akumulator jest rozładowany** str. 744

**Pociągnięcie do góry i przytrzymanie przełącznika elektrycznego hamulca postojowego podczas jazdy spowoduje, że system VSA uruchomi hamulce wszystkich kół, aż do zatrzymania pojazdu. Po zatrzymaniu włączy się elektryczny hamulec postojowy, a kierowca powinien zwolnić przełącznik.**

**Wersje z bezstopniową skrzynią biegów****■ Działanie funkcji automatycznego hamulca postojowego**

Jeśli funkcja automatycznego hamulca postojowego jest włączona:

- Hamulec postojowy włącza się automatycznie po ustawieniu wyłącznika zapłonu w położenie BLOKADY [0]\*1.
- Aby sprawdzić, czy hamulec postojowy jest zaciągnięty, należy sprawdzić, czy lampki kontrolne hamulca postojowego i układu hamulcowego są włączone.

➔ **Włączanie i wyłączanie funkcji automatycznego hamulca postojowego** str. 629

**■ Aby zwolnić hamulec automatycznie**

Podczas ruszania na wzniesieniu lub w korku należy użyć pedału przyspieszenia w celu zwolnienia hamulca postojowego.

**Wersje z bezstopniową skrzynią biegów**

Naciśnięcie pedału przyspieszenia zwalnia hamulec postojowy.

**Wersje z ręczną skrzynią biegów**

Wciśnięcie pedału przyspieszenia przy jednoczesnym zwalnianiu pedału sprzęgła powoduje zwolnienie hamulca postojowego.

**▶▶ Hamulec postojowy**

Automatyczne działanie hamulca postojowego występuje w następujących sytuacjach.

- Gdy pojazd zatrzyma się i układ automatycznego utrzymania hamulca zostanie włączony na dłużej niż 10 minut.
- Po odpięciu pasa bezpieczeństwa przez kierowcę, gdy pojazd stoi, a układ utrzymania hamulca jest włączony.
- Jeśli silnik zostanie wyłączony podczas działania układu utrzymania hamulca.
- Jeśli wystąpi usterka układu utrzymania hamulca, gdy układ ten jest aktywny.

**Wersje z ręczną skrzynią biegów**

- Wystąpienie problemu z przełącznikiem elektrycznego hamulca postojowego po ustawieniu wyłącznika zapłonu w położeniu BLOKADA [0]\*1.

**Wersje z tempomatem adaptacyjnym (ACC) z funkcją LSF**

- Jeśli pojazd stoi przez ponad 10 minut przy włączonym tempomacie adaptacyjnym z funkcją LSF.
- Gdy pas bezpieczeństwa kierowcy zostanie odpięty po automatycznym zatrzymaniu pojazdu przez tempomat adaptacyjny z funkcją LSF.
- Jeśli silnik zostanie wyłączony podczas działania tempomatu adaptacyjnego z funkcją LSF.

\*1: Wersje z systemem dostępu bezkluczykowego mają przycisk **ENGINE START/STOP** zamiast wyłącznika zapłonu.

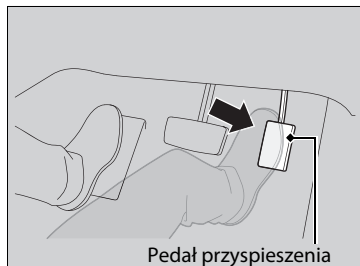

Pedał przyspieszenia

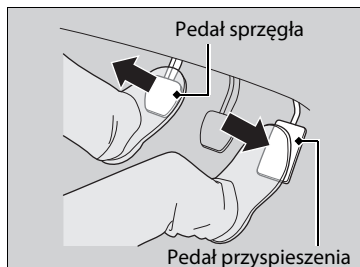

Pedał przyspieszenia

#### Wersje z bezstopniową skrzynią biegów

Delikatnie wcisnąć pedał przyspieszenia. Gdy pojazd znajduje się na wzniesieniu, może wymagać użycia pedału przyspieszenia, aby zwolnić hamulec.

- ▶ Lampka hamulca postojowego i układu hamulcowego (czerwona) gaśnie.

#### Wersje z ręczną skrzynią biegów

Lekko nacisnąć pedał przyspieszenia i zwolnić pedał sprzęgła.

- ▶ Lampka hamulca postojowego i układu hamulcowego (czerwona) gaśnie.

#### » Hamulec postojowy

Jeżeli nie można automatycznie zwolnić hamulca postojowego, należy go zwolnić ręcznie.

Jeśli pojazd ma poruszać się pod górę, konieczne może być mocniejsze wciśnięcie pedału przyspieszenia, aby nastąpiło automatyczne zwolnienie elektrycznego hamulca postojowego.

Nie można automatycznie zwolnić hamulca postojowego jeżeli następujące lampki są zapalone:

- Lampka MIL
- Lampka skrzyni biegów

Nie można automatycznie zwolnić hamulca postojowego jeżeli następujące lampki są zapalone:

- Lampka układu hamulcowego
- Lampka układu VSA
- Lampka kontrolna **ABS**
- Lampka układu zwiększającego bezpieczeństwo

#### Wersje z bezstopniową skrzynią biegów

Hamulec postojowy został zaciągnięty podczas jazdy po naciśnięciu przełącznika elektrycznego hamulca postojowego.

#### Wersje z ręczną skrzynią biegów

Wcisnąć całkowicie pedał sprzęgła, a następnie wcisnąć lekko pedał przyspieszenia i zwolnić pedał sprzęgła.

Zwolnienie hamulca postojowego następuje automatycznie po wciśnięciu pedału przyspieszenia, gdy:

- Zapięcia pasa bezpieczeństwa kierowcy.
- Uruchomienia silnika.

#### Wersje z bezstopniową skrzynią biegów

- Skrzynia biegów nie znajduje się w trybie **P** ani **N**.

#### Wersje z ręczną skrzynią biegów

- Skrzynia biegów nie znajduje się w trybie **N**.

## Wersje z bezstopniową skrzynią biegów

**■ Włączanie i wyłączenie funkcji automatycznego hamulca postojowego**

Po ustawieniu wyłącznika zapłonu w położenie ZAPŁON [II]<sup>\*1</sup> wykonać następujące czynności w celu włączenia lub wyłączenia funkcji automatycznego hamulca postojowego.

1. Przewrócić dźwignię zmiany biegów w położenie [P].
2. Przy zwolnionym pedale hamulca pociągnąć za przełącznik elektrycznego hamulca parkingowego.
  - ▶ Sprawdzić, czy zaświeciła się lampka hamulca postojowego i układu hamulcowego.
3. Pociągnąć i przytrzymać wyłącznik hamulca postojowego. Jeśli słychać sygnał dźwiękowy, należy zwolnić przełącznik i w ciągu 3 sekund pociągnąć go i przytrzymać ponownie.
4. Jeśli słychać sygnał dźwiękowy informujący o zakończeniu procedury, zwolnić wyłącznik.
  - ▶ Dwukrotny sygnał dźwiękowy wskazuje, że funkcja została włączona.
  - ▶ Jeden sygnał dźwiękowy wskazuje, że funkcja została wyłączona.
  - ▶ Po zakończeniu aktywacji funkcji hamulec postojowy pozostanie włączony po wyłączeniu silnika.
  - ▶ Aby sprawdzić, czy hamulec postojowy jest zaciągnięty, należy sprawdzić, czy lampki kontrolne hamulca postojowego i układu hamulcowego są włączone.

Aby czasowo wyłączyć tę funkcję w celu skorzystania z myjni wyposażonej w przenośnik lub holowania pojazdu, wykonać procedurę opisaną poniżej.

1. Nacisnąć pedał hamulca i zatrzymać pojazd.
2. Ustawić wyłącznik zapłonu w położeniu BLOKADA [0]<sup>\*1</sup>, a następnie w ciągu 2 sekund wcisnąć przełącznik elektrycznego hamulca postojowego.
  - ▶ Nie będzie to mieć wpływu na ustawienia włączania i wyłączenia funkcji.
  - ▶ Przed tymczasowym wyłączeniem tej funkcji należy wcześniej wyłączyć tempomat adaptacyjny z funkcją LSF oraz układ automatycznego utrzymania hamulca.
  - ▶ Aby sprawdzić, czy hamulec postojowy jest zaciągnięty, należy sprawdzić, czy lampki kontrolne hamulca postojowego i układu hamulcowego są włączone.

\*1: Wersje z systemem dostępu bezkluczykowego mają przycisk **ENGINE START/STOP** zamiast wyłącznika zapłonu.

**▶▶ Włączanie i wyłączenie funkcji automatycznego hamulca postojowego**

Przy niskiej temperaturze może dojść do zamarznięcia zaciągniętego hamulca postojowego.

Podczas postoju pojazdu podłożyć kliny pod koła i dopilnować, by automatyczny hamulec postojowy był wyłączony.

Również w przypadku korzystania z automyjni wyposażonej w przenośnik lub holowania pojazdu należy pozostawić hamulec postojowy niewłączony i wyłączyć funkcję automatycznego hamulca postojowego.

## ■ Hamulec nożny

Pojazd jest wyposażony w hamulce tarczowe na wszystkich czterech kołach. Układ wspomagania nagłego hamowania zwiększa siłę zatrzymywania przy mocnym wciśnięciu pedału hamulca w sytuacjach awaryjnych. Układ zapobiegający blokowaniu kół przy hamowaniu (ABS) pomaga zachować kontrolę kierowania przy bardzo mocnym hamowaniu.

➤ **Układ wspomagania nagłego hamowania** str. 635

➤ **Układ zapobiegający blokowaniu kół przy hamowaniu (ABS)** str. 634

## ▣ Hamulec nożny

Po jeździe przez głęboką wodę lub w przypadku nagromadzenia wody na powierzchni drogi należy sprawdzić hamulce. W razie potrzeby hamulce należy osuszyć, kilkakrotnie lekko wciskając pedał hamulca.

Jeśli podczas stosowania hamulca słychać ciągły mechaniczny dźwięk tarcia, należy wymienić klocki hamulcowe. Należy zlecić sprawdzenie samochodu w serwisie.

Ciągłe używanie pedału hamulca podczas zjeżdżania z długich wzniesień powoduje wytworzenie ciepła, co zmniejsza skuteczność hamowania. Należy zastosować hamowanie silnikiem, zdejmując nogę z pedału przyspieszenia i zmieniając bieg / zakres biegów na niższy. W pojazdach z ręczną skrzynią biegów w celu skuteczniejszego hamowania silnikiem należy używać niższego biegu.

Podczas jazdy stopa nie powinna spoczywać na hamulcu, ponieważ powoduje to lekkie załączenie hamulca i zmniejsza jego skuteczność oraz żywotność klocków. Ponadto myli to kierowców jadących za pojazdem.

Za każdym razem, gdy układ CMBS lub inny układ automatycznie sterujący hamowaniem użyje hamulca pojazdu, pedał hamulca będzie wciskany i zwalniany zgodnie z działaniem układu hamulcowego.

## Automatyczne utrzymanie hamulca

### Wersje z bezstopniową skrzynią biegów

Utrzymuje przez chwilę działanie hamulców po zwolnieniu pedału hamulca, aż do naciśnięcia pedału przyspieszenia. Można korzystać z tego układu podczas krótkiego postoju, np. na światłach lub podczas jazdy w korku.

#### ■ Włączanie systemu



Przycisk automatycznego utrzymania hamulca

Zapiąć prawidłowo pas bezpieczeństwa i uruchomić silnik. Naciśnięcie przycisku automatycznego utrzymania hamulca.

- Lampka układu automatycznego utrzymania hamulca zapala się. System jest włączony.

#### ■ Uruchamianie systemu

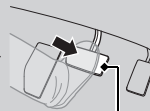

Pedał hamulca

Wcisnąć pedał hamulca, aby całkowicie zatrzymać pojazd. Dźwignia zmiany biegów musi być w położeniu w innym niż **P** lub **R**.

- Lampka układu automatycznego utrzymania hamulca zapala się. Hamulec jest zaciągnięty przez ok. 10 minut.
- Zwolnić pedał hamulca po zapaleniu się lampki automatycznego utrzymania hamulca.

#### ■ Wyłączanie systemu

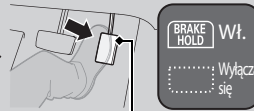

Pedał przyspieszenia

Wcisnąć pedał przyspieszenia przy dźwigni zmiany biegów w położeniu innym niż **P** lub **N**. Układ zostaje wyłączony i pojazd zaczyna ruszać.

- Lampka automatycznego utrzymania hamulca zgaśnie. System jest nadal włączony.

### Automatyczne utrzymanie hamulca

## ▲ NIEBEZPIECZEŃSTWO

Uruchomienie funkcji automatycznego utrzymania hamulca na wzniesieniu lub śliskiej drodze może nadal umożliwiać poruszanie się pojazdu, jeżeli kierowca zdejmie nogę z pedału hamulca.

Niekontrolowane poruszanie się pojazdu może spowodować wypadek i konsekwencje w postaci obrażeń ciała lub śmierci.

Nigdy nie uruchamiać funkcji automatycznego utrzymania hamulca lub całkowicie na niej polegać, gdy pojazd jest zaparkowany na wzniesieniu lub śliskiej nawierzchni.

## ▲ NIEBEZPIECZEŃSTWO

Zaparkowanie pojazdu z użyciem tej funkcji może spowodować, że pojazd zacznie się poruszać.

Jeśli pojazd niespodziewanie ruszy, może spowodować wypadek i konsekwencje w postaci obrażeń ciała lub śmierci.



Nigdy nie należy parkować pojazdu korzystając z funkcji automatycznego utrzymania hamulca, a jedynie ustawiając dźwignie zmiany biegów w położeniu **P** i zaciągając hamulec postojowy.

Wersje z ręczną skrzynią biegów

Utrzymuje działanie hamulców po zwolnieniu pedału hamulca, aż do momentu ustawienia dźwigni zmiany biegów w położeniu innym niż **N** oraz:

- Zwolnienia pedału sprzęgła na płaskiej drodze lub gdy przód pojazdu jest skierowany w dół.
- Zwolnienia pedału sprzęgła i naciśnięcia pedału przyspieszenia, gdy przód pojazdu jest skierowany w górę.

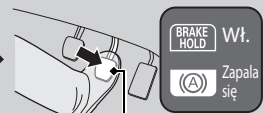
Można korzystać z tego układu podczas krótkiego postoju, np. na światłach lub podczas jazdy w korku.

<p><b>■ Włączanie systemu</b></p>  <p>Przycisk automatycznego utrzymania hamulca</p> <p>Zapiąć prawidłowo pas bezpieczeństwa i uruchomić silnik. Nacisnąć przycisk automatycznego utrzymania hamulca.</p> <ul style="list-style-type: none"> <li>• Lampka układu automatycznego utrzymania hamulca zapala się. System jest włączony.</li> </ul>	<p><b>■ Uruchamianie systemu</b></p>  <p>Pedał hamulca</p> <p>Wcisnąć pedał hamulca, aby całkowicie zatrzymać pojazd.</p> <ul style="list-style-type: none"> <li>• Lampka układu automatycznego utrzymania hamulca zapala się. Hamulec jest zaciągnięty przez ok. 10 minut.</li> <li>• Zwolnić pedał hamulca po zapaleniu się lampki automatycznego utrzymania hamulca.</li> </ul>	<p><b>■ Wyłączenie systemu</b></p> <p>Pedał sprzęgła</p>  <p>Pedał przyspieszenia</p> <p>Ustawić dźwignię zmiany biegów w położeniu innym niż <b>N</b> i:</p> <ul style="list-style-type: none"> <li>• Zwolnić pedał sprzęgła na płaskiej drodze lub gdy przód pojazdu jest skierowany w dół.</li> <li>• Zwolnić pedał sprzęgła i naciśnąć pedał przyspieszenia, gdy przód pojazdu jest skierowany w górę.</li> </ul> <p>System zostanie wyłączony i samochód zacznie się poruszać.</p> <ul style="list-style-type: none"> <li>• Lampka automatycznego utrzymania hamulca zgaśnie. System jest nadal włączony.</li> </ul>
--	---	--

### ■ System wyłącza się automatycznie:

- Po zaciągnięciu hamulca postojowego.

#### Wersje z bezstopniową skrzynią biegów

- Po wciśnięciu pedału hamulca i ustawieniu dźwigni zmiany biegów w położeniu **P** lub **R**.

### ■ W następujących warunkach system wyłącza się automatycznie i następuje załączenie hamulca postojowego:

- Hamulec jest aktywny przez co najmniej 10 minut.
- Odpięty pas bezpieczeństwa kierowcy.
- Silnik jest wyłączony.
- Usterka układu automatycznego utrzymania hamulca.

#### Wersje z ręczną skrzynią biegów

- Silnik gaśnie.

### ■ Wyłączanie układu automatycznego utrzymania hamulca.

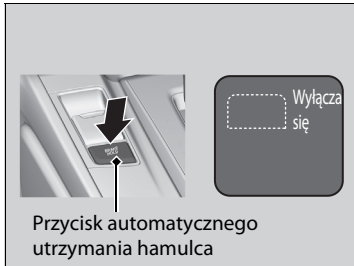

Gdy układ jest włączony, nacisnąć ponownie przycisk automatycznego utrzymania hamulca.

- ▶ Lampka automatycznego utrzymania hamulca zgaśnie.

Aby wyłączyć automatyczne utrzymanie hamulca, gdy system działa, nacisnąć przycisk systemu i pedał hamulca.

### ▶▶ Automatyczne utrzymanie hamulca

Gdy system jest włączony, można wyłączyć silnik lub zaparkować pojazd zgodnie z normalną procedurą.

#### ▶ Po zatrzymaniu str. 637

Automatyczne utrzymanie hamulca wyłącza się po wyłączeniu silnika, niezależnie od tego czy system jest włączony czy nie.

#### Wersje z ręczną skrzynią biegów

System wyłącza się, gdy silnik zgaśnie, podczas gdy automatyczne utrzymanie hamulca jest aktywne lub system jest włączony.

Należy wyłączyć automatyczne utrzymanie hamulca przed wjechaniem do myjni automatycznej.

Jeżeli pojazd porusza się, a układ automatycznego utrzymania hamulca jest włączony, mogą być słyszalne dźwięki działania układu.



## Układ zapobiegający blokowaniu kół przy hamowaniu (ABS)

### ABS

Pomaga zapobiegać blokowaniu kół oraz ułatwia zachowanie sterowności dzięki szybkiemu „pompowaniu” hamulcem, dużo szybszemu, niż może wykonać kierowca.

Układ rozdziału siły hamowania (EBD), stanowiący część układu ABS, równoważy również rozkład siły hamowania między przodem a tyłem odpowiednio do obciążenia pojazdu.

Nie należy nigdy „pompować” pedału hamulca. Należy umożliwić pracę układowi ABS, utrzymując zawsze mocny i stały nacisk na pedał hamulca. Tę technikę hamowania określa się potocznie mianem „wciśnij hamulec i kieruj”.

### ■ Interwencja układu ABS

Podczas pracy układu ABS pedał hamulca może lekko pulsować. Wcisnąć i mocno przytrzymać pedał hamulca. Na suchej nawierzchni w celu włączenia układu ABS należy wcisnąć pedał hamulca bardzo mocno. Przy próbie zatrzymania się na śniegu lub lodzie można jednak wyczuć natychmiastowe włączenie układu ABS.

Układ ABS może zostać włączony w przypadku wciśnięcia pedału hamulca podczas jazdy w następujących warunkach:

- Śliskie lub pokryte śniegiem drogi.
- Drogi wybrukowane.
- Drogi o nierównej nawierzchni z dziurami, pęknięciami, studzienkami kanalizacyjnymi itp.

Gdy pojazd jedzie z prędkością niższą niż 10 km/h, układ ABS wyłącza się.

### ►► Układ zapobiegający blokowaniu kół przy hamowaniu (ABS)

#### UWAGA

Układ ABS może nie działać prawidłowo w przypadku używania opon niewłaściwego typu lub rozmiaru.

Zaświecenie się kontrolki układu **ABS** podczas jazdy może wskazywać na usterkę układu.

Nie ma to wpływu na normalne działanie hamulców, jednak układ ABS może nie zadziałać. Pojazd powinien zostać jak najszybciej odprowadzony do ASO Honda w celu sprawdzenia.

Układ ABS nie zmniejsza odległości ani czasu hamowania. Ogranicza efekt blokowania kół podczas hamowania, ponieważ grozi to poślizgiem i utratą kontroli nad kierownicą.

W następujących przypadkach pojazd może potrzebować większej odległości na zatrzymanie się niż pojazd bez układu ABS:

- Podczas jazdy po drogach o szorstkiej lub nierównej nawierzchni, takiej jak żwir lub śnieg.
- Gdy są założone łańcuchy na koło.

W przypadku pracy układu ABS można zaobserwować następujące zjawiska:

- Odgłosy pracy silnika dobiegające z komory silnika po uruchomieniu hamulców lub gdy wykonywane są kontrole systemu po uruchomieniu silnika i podczas przyspieszania pojazdu.
- Gdy układ ABS zostaje aktywowany, występują drgania pedału hamulca i/lub nadwozia pojazdu.

Drgania i odgłosy to normalne objawy działania układu ABS i nie są powodem do niepokoju.

## Układ wspomagania nagłego hamowania

---

Układ jest zaprojektowany do wspomagania kierowcy przez wytwarzanie większej siły hamowania podczas mocnego wciskania pedału hamulca w sytuacji hamowania awaryjnego.

### ■ Działanie układu wspomagania hamulców

W celu skuteczniejszego hamowania wcisnąć mocno pedał hamulca.

Podczas działania wspomagania hamulców pedał może nieco chwiać się i może być słyszalny odgłos pracy. To normalne. Utrzymywać pedał hamulca mocno wciśnięty.

## Sygnalizacja awaryjnego hamowania

System włącza się w przypadku gwałtownego hamowania podczas jazdy z prędkością co najmniej 60 km/h i ostrzega kierowców pojazdów jadących z tyłu za pomocą szybko migających świateł awaryjnych. W ten sposób ułatwia tym kierowcom szybkie zareagowanie w celu uniknięcia zderzenia.

### ■ Kiedy włącza się układ:



Światła awaryjne przestają migać, gdy:

- Kierownica zwolni pedał hamulca.
- Zostanie zdezaktywowany układ ABS.
- Pojazd przestanie wytracać prędkość w gwałtowny sposób.
- Zostanie naciśnięty przycisk świateł awaryjnych.

### ▶▶ Sygnalizacja awaryjnego hamowania

Układ sygnalizacji awaryjnego hamowania nie zapobiega czynnie uderzeniu w pojazd przez samochód jadący z tyłu wskutek gwałtownego hamowania. Włącza on jedynie światła awaryjne w czasie gwałtownego hamowania. Gwałtownego hamowania należy zawsze unikać, chyba że jest ono nieuniknione.

Sygnalizacja awaryjnego hamowania nie włączy się, jeśli światła awaryjne będą już włączone.

Jeśli układ ABS przestanie działać na jakiś czas podczas hamowania, funkcja sygnalizacji awaryjnego hamowania może się w ogóle nie włączyć.

## Po zatrzymaniu

1. Najpierw mocno wcisnąć pedał hamulca.
2. Wcisnąc pedał hamulca, powoli, ale do oporu pociągnąć przełącznik elektrycznego hamulca postojowego.

### Wersje z bezstopniową skrzynią biegów

3. Przesłać dźwignię zmiany biegów w położenie **P**.

### Wersje z ręczną skrzynią biegów

3. Ustawić dźwignię zmiany biegów w położeniu **R** lub **1**.

### Wszystkie wersje

4. Wyłączyć silnik.
  - ▶ Lampka hamulca postojowego i układu hamulcowego (czerwona) gaśnie po około 15 sekundach.

Należy zawsze sprawdzić, czy elektryczny hamulec postojowy jest włączony, szczególnie jeżeli pojazd jest zaparkowany na wzniesieniu.

### » Po zatrzymaniu

#### Wersje z bezstopniową skrzynią biegów

## ⚠ NIEBEZPIECZEŃSTWO

Pojazd może się samoczynnie stoczyć w przypadku pozostawienia go bez nadzoru bez ustawiania dźwigni zmiany biegów w położeniu **P**.

Jeśli pojazd stoczy się, może spowodować wypadek i konsekwencje w postaci obrażeń ciała lub śmierci.

Należy zawsze trzymać stopę na pedale hamulca do momentu wyświetlenia się symbolu **P** na wskaźniku włączonego biegu.

Pojazdu nie należy parkować w pobliżu łatwopalnych obiektów, takich jak sucha trawa, olej lub drewno. Ciepło pochodzące z układu wydechowego może spowodować pożar.

#### Wersje z bezstopniową skrzynią biegów

#### UWAGA

Następujące działania mogą spowodować uszkodzenie skrzyni biegów:

- Równoczesne wciśnięcie pedałów gazu i hamulca.
- Utrzymywanie pojazdu skierowanego pod górę w miejscu przez naciskanie pedału przyspieszenia.
- Ustawienie dźwigni zmiany biegów w położeniu **P** przed całkowitym zatrzymaniem pojazdu.

Przy bardzo niskiej temperaturze może dojść do zamarznięcia zaciągniętego hamulca postojowego. Jeśli istnieje prawdopodobieństwo wystąpienia tak niskiej temperatury, nie należy załączać hamulca postojowego. Podczas parkowania na pochylonej nawierzchni należy skrócić przednie koła, aby w przypadku stoczenia samochodu zatrzymał się on o krawężnik, lub zablokować jego koła, zapobiegając w ten sposób przemieszczaniu się pojazdu. Jeśli nie zostaną podjęte żadne środki ostrożności, samochód może niespodziewanie się stoczyć, powodując kolizję.

## Układ czujników parkowania\*

Czujniki środkowe i narożne monitorują przeszkody wokół pojazdu, a brzęczyk, interfejs informacji kierowcy i ekran audio/informacji wskazują przybliżoną odległość między pojazdem a przeszkodą.

### ■ Położenie i zasięg czujników

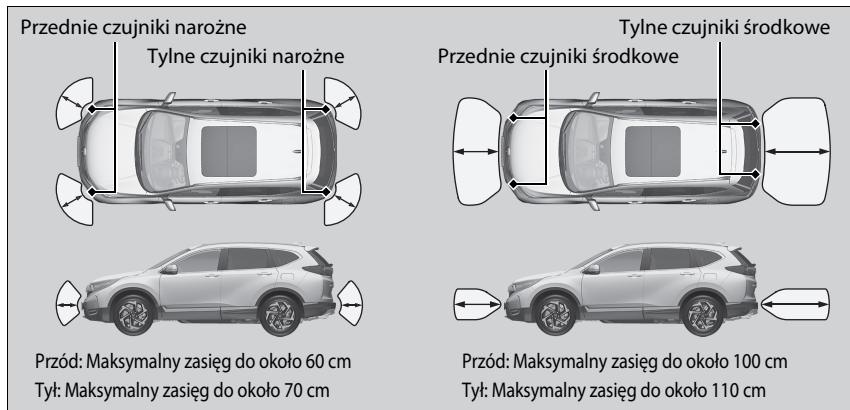

### ►► Układ czujników parkowania\*

Nawet, jeśli układ jest włączony należy zawsze sprawdzić przed zaparkowaniem, czy wokół pojazdu nie ma przeszkód.

Układ może nie działać odpowiednio, gdy:

- Czujniki pokryte są śniegiem, lodem, błotem itp.
- Pojazd znajduje się na nierównej nawierzchni, jak trawa, wyboje lub wzniesienie.
- Pojazd przebywa pod gołym niebem w niskich lub wysokich temperaturach.
- Układ jest pod wpływem działania urządzeń, które emitują fale ultradźwiękowe.
- Jazda w złych warunkach atmosferycznych.

Układ może nie wykryć:

- Cienkich lub niskich obiektów.
- Materiałów dźwiękochłonnych, takich jak śnieg, bawełna lub gąbka.
- Przedmiotów bezpośrednio pod zderzakiem.

Nie zakładać żadnych dodatkowych elementów dookoła czujników parkowania i na nie.

## ■ Włączanie i wyłączanie układu czujników parkowania

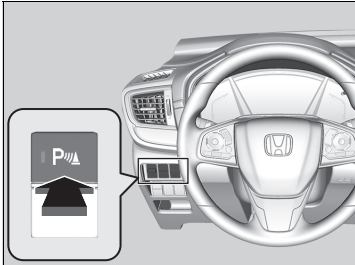

Przy wyłączniku zapłonu ustawionym w położeniu ZAPŁON [II]\*1 nacisnąć przycisk układu czujników parkowania, aby włączyć lub wyłączyć układ. Lampka na przycisku sygnalizuje aktywację systemu.

Przednie czujniki narożne, tylne czujniki środkowe i narożne rozpoczynają wykrywanie przeszkody przy dźwigni zmiany biegów ustawionej w położeniu [R] i prędkości pojazdu mniejszej niż 8 km/h.

Przednie czujniki środkowe i czujniki narożne rozpoczynają wykrywanie przeszkody przy dźwigni zmiany biegów ustawionej w położeniu innym niż [P] lub [R] i prędkości pojazdu mniejszej niż 8 km/h.

### Wersje z ręczną skrzynią biegów

Należy również zwolnić hamulec postojowy.

## ▶ Włączanie i wyłączanie układu czujników parkowania

Po ustawieniu trybu zasilania WŁĄCZONE układ znajduje się stanie, w którym był poprzednio.

\*1: Wersje z systemem dostępu bezkluczykowego mają przycisk **ENGINE START/STOP** zamiast wyłącznika zapłonu.

## ■ Obsługa ekranu

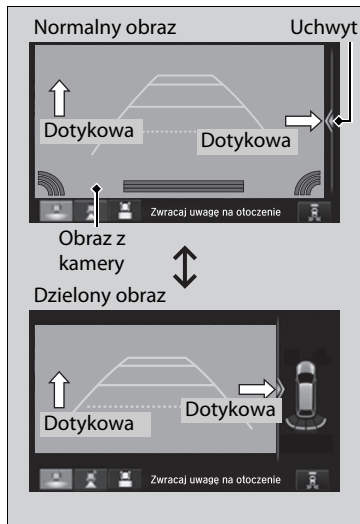

W celu przełączenia między trybem normalnym i dzielonym można także dotknąć okolicy karty lub obrazu z kamery.



## ►► Obsługa ekranu

Jeśli układ czujników parkowania jest wyłączony lub wystąpiła w nim usterka, karta zniknie, a dzielony wyświetlacz powróci do normalnego trybu pracy.

Do przełączania między trybem normalnym i dzielonym można także użyć ekranu audio/informacyjnego.

► **Funkcje podlegające konfiguracji** str. 408

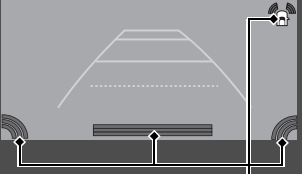
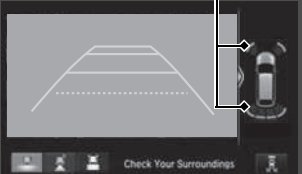
**■ Gdy odległość między pojazdem a przeszkodami z tyłu zmniejsza się**

Długość przerywanego sygnału dźwiękowego	Odległość między zderzakiem a przeszkodą		Lampka	Interfejs informacji kierowcy/ekran audio/informacyjny
	Czujniki narożne	Czujniki środkowe		
Umiarkowany	—	Przód: Około 100–60 cm Tył: Około 110–60 cm	Miga na żółto*1	 <p>Kierunkowskazy zapalają się w miejscu, w którym czujnik wykrywa przeszkodę.</p>  <p>Kierunkowskazy zapalają się w miejscu, w którym czujnik wykrywa przeszkodę.</p> 
Krótki	Przód: Około 60–45 cm Tył: Około 70–45 cm	Około 60–50 cm	Miga w kolorze bursztynowym	
Bardzo krótki	Około 45–35 cm	Około 50–40 cm	Miga na czerwono	
Ciągły	35 cm lub mniej	40 cm lub mniej	Miga na czerwono	

\*1: Na tym etapie tylko czujniki środkowe wykrywają przeszkody.



## ■ Wyłączanie wszystkich tylnych czujników

1. Upewnić się, że układ czujników parkowania nie jest włączony. Ustawić wyłącznik zapłonu w położenie BLOKADA [0]\*1.
2. Nacisnąć i przytrzymać przycisk układu czujników parkowania oraz ustawić tryb zasilania WŁĄCZONE.
3. Przytrzymać przycisk naciśnięty przez 10 sekund. Zwolnić przycisk, gdy lampka w przycisku zacznie migać.
4. Nacisnąć ponownie przycisk. Lampka w przycisku gaśnie.
  - ▶ Włącza się dwukrotnie sygnał dźwiękowy. Tylny czujnik jest teraz wyłączony.

Aby włączyć ponownie tylne czujniki należy postępować zgodnie z powyższą procedurą. Po ponownym włączeniu się tylnych czujników rozbrzmiewa trzykrotnie sygnał dźwiękowy.

## ▣ Wyłączanie wszystkich tylnych czujników

Po przestawieniu dźwigni zmiany biegów do położenia [R] miga lampka w przycisku układu czujnika parkowania dla przypomnienia, że tylne czujniki zostały wyłączone.

\*1: Wersje z systemem dostępu bezkluczykowego mają przycisk **ENGINE START/STOP** zamiast wyłącznika zapłonu.

## System ostrzegania o zbliżającym się pojeździe podczas cofania (CTM)\*

Monitoruje tylne strefy narożne za pomocą czujników radarowych podczas cofania i sygnalizuje zbliżanie się innego pojazdu nadjeżdżającego z tyłu.

System jest przydatny zwłaszcza podczas wyjeżdżania z miejsca parkingowego tyłem.

### System ostrzegania o zbliżającym się pojeździe podczas cofania (CTM)\*

#### **⚠ NIEBEZPIECZEŃSTWO**

System ostrzegania o zbliżającym się pojeździe podczas cofania nie jest w stanie wykryć wszystkich zbliżających się pojazdów i w niektórych sytuacjach może wcale nie wykryć zbliżającego się pojazdu.

Brak wzrokowego potwierdzenia dostępnego miejsca przed cofaniem może być przyczyną poważnej kolizji.

Nie należy polegać wyłącznie na systemie podczas cofania; zawsze korzystać z lusterek i sprawdzić widoczność do tyłu podczas cofania.

Sygnal dźwiękowy czujnika cofania ma priorytet nad sygnałem dźwiękowym systemu monitorowania ruchu poprzecznego, jeśli obydwa czujniki wykryją obecność innych obiektów.

\* Niedostępne w niektórych wersjach

## Jak działa układ?



Gdy inny pojazd nadjeżdża z tyłu pod kątem, system ostrzegania o zbliżającym się pojeździe podczas cofania uruchamia sygnał dźwiękowy i wyświetla ostrzeżenie.

System się włącza w następujących warunkach:

- Ustawić wyłącznik zapłonu w położeniu ZAPŁON **[II]**\*1.
- System ostrzegania o zbliżającym się pojeździe podczas cofania (CTM) jest włączony.
  - **Włączanie i wyłączanie systemu monitorowania ruchu poprzecznego** str. 647
  - **Funkcje podlegające konfiguracji** str. 408
- Dźwignia zmiany biegów w położeniu **[R]**.
- Pojazd jedzie z prędkością wynoszącą maksymalnie 5 km/h.

## System ostrzegania o zbliżającym się pojeździe podczas cofania (CTM)\*

System monitorowania ruchu poprzecznego może nie wykryć nadjeżdżającego pojazdu, może wysłać fałszywe ostrzeżenie lub może opóźnić ostrzeżenie w następujących przypadkach:

- Przeszkoda, np. inny pojazd lub ściana znajdująca się w pobliżu tylnego zderzaka zakłóca działanie czujników radarowych.
- Pojazd jedzie z prędkością przekraczającą 5 km/h.
- Inny pojazd zbliża się z prędkością inną niż 10 km/h – 25 km/h.
- System zostaje zakłócony przez czujniki radarowe innego pojazdu lub przez mocny sygnał radiowy nadawany z pobliskiego budynku.
- Któryś narożnik tylnego zderzaka jest pokryty śniegiem, lodem, błotem lub kurzem.
- Występują trudne warunki atmosferyczne.
- Samochód znajduje się na wzniesieniu.
- Pojazd jest przechylony z powodu ciężkiego ładunku w tylnej części.
- Pojazd zbliża się do ściany, słupa, innego pojazdu itd. podczas cofania.
- Tylny zderzak lub czujniki zostały nieprawidłowo zamontowane w następstwie naprawy lub tylny zderzak jest odkształcony.

▶ Należy zlecić sprawdzenie samochodu w serwisie.

\*1: Wersje z systemem dostępu bezkluczykowego mają przycisk **ENGINE START/STOP** zamiast wyłącznika zapłonu.

System nie wykrywa pojazdów nadjeżdżających całkowicie z tyłu i wyłącza ostrzeżenie, gdy inny pojazd znajdzie się bezpośrednio za pojazdem.

System nie wykrywa ani nie sygnalizuje obecności pieszych, rowerzystów, obiektów stacjonarnych ani pojazdów, które się oddalają.

☒ **System ostrzegania o zbliżającym się pojeździe podczas cofania (CTM)\***

Utrzymywać narożniki tylnego zderzaka w czystości, aby zapewnić prawidłowe działanie systemu.  
Nie zakrywać narożników tylnego zderzaka żadnymi etykietami lub naklejkami.



\* Niedostępne w niektórych wersjach

## ■ Gdy system wykryje obecność innego pojazdu



Strzałka na ekranie systemu audio / ekranie informacyjnym sygnalizuje kierunek, z którego zbliża się inny pojazd.

## ▶▶ Gdy system wykryje obecność innego pojazdu

Jeżeli ikona  w prawym dolnym rogu zmienia się na  w kolorze bursztynowym przy skrzyni biegów ustawionej w położeniu **R**, otoczenie czujnika może być pokryte błotem, śniegiem, lodem lub innymi zanieczyszczeniami. Działanie systemu zostaje czasowo wstrzymane. Sprawdź, czy nic nie zebrało się na rogach zderzaka i w razie potrzeby dokładnie oczyść ten obszar.

Jeżeli  zapala się przy skrzyni biegów ustawionej w położeniu **R**, system monitorowania ruchu poprzecznego może nie działać prawidłowo. Nie korzystaj z systemu i zleć sprawdzenie pojazdu w ASO Honda.

Brak zmiany wyświetlanych wskazań przy dźwigni zmiany biegów ustawionej w położeniu **R** może oznaczać problem z kamerą cofania i systemem ostrzegania o zbliżającym się pojeździe podczas cofania (CTM).

Nie korzystaj z systemu i zleć sprawdzenie pojazdu w ASO Honda.

## Włączanie i wyłączenie systemu monitorowania ruchu poprzecznego

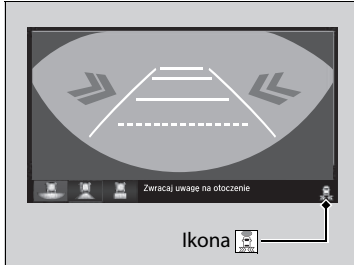

Nacisnąć, aby włączyć lub wyłączyć system.  
Lampka (zielona) sygnalizuje włączenie systemu.  
System można także włączać i wyłączać za pomocą ekranu systemu audio/informacyjnego.

➤ **Funkcje podlegające konfiguracji** str. 408

## Informacje dotyczące wielofunkcyjnej kamery cofania

Ekran audio/informacji może wyświetlać widok przestrzeni znajdującej się za pojazdem. Wyświetlacz automatycznie wyświetla widok w tył po przestawieniu dźwigni zmiany biegów w położenie **R**.

### Strefa wyświetlania obrazu z wielofunkcyjnej kamery cofania

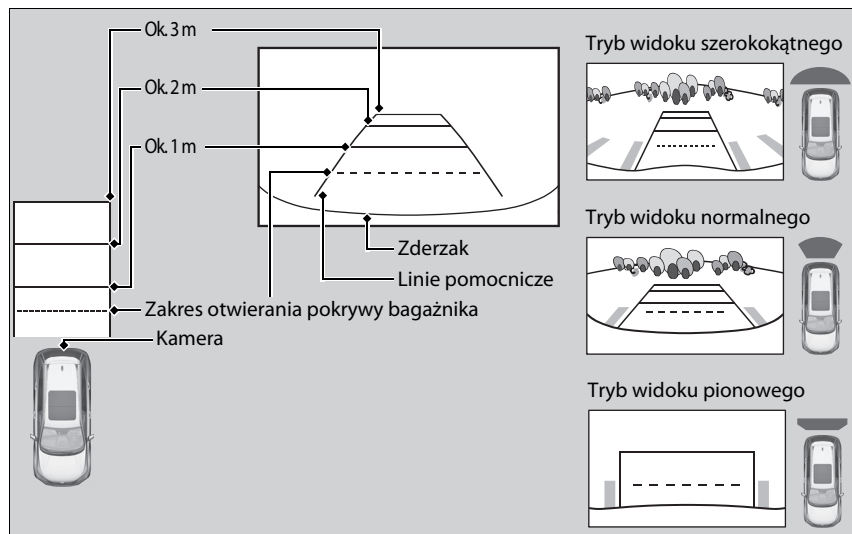

### Informacje dotyczące wielofunkcyjnej kamery cofania

Widok z kamery cofania jest ograniczony. Nie widać końcówek narożników zderzaka ani tego, co jest pod zderzakiem. Jej specjalny obiektyw powoduje widzenie przedmiotów bliżej lub dalej niż w rzeczywistości.

Przed rozpoczęciem cofania należy upewnić się wzrokowo, że manewr jest bezpieczny. Określone warunki (takie jak pogoda, oświetlenie i wysokie temperatury) mogą również ograniczyć widok z tyłu. Nie należy polegać na wyświetlaczu widoku z tyłu, który nie dostarcza wszystkich informacji na temat warunków tyłu pojazdu.

Jeżeli obiektyw kamery jest zanieczyszczony lub wilgotny, oczyścić go miękką, czystą ściereczką.

Ekran audio/informacyjny może wyświetlać widok z kamery w trzech różnych trybach.

Dotknąć odpowiedniej ikony, aby zmienić tryb.



: Tryb widoku panoramicznego



: Tryb widoku normalnego



: Tryb widoku z góry

- Jeżeli ostatnim używanym trybem był widok szerokokątny lub normalny, ten sam tryb zostanie wybrany następnym razem po wybraniu położenia **[R]** skrzyni biegów.
- Jeżeli przed wyłączeniem silnika ostatnim używanym trybem był widok z góry, przy kolejnym ustawieniu wyłącznika zapłonu w położeniu ZAPŁON **[II]**\*1 i wybraniu położenia **[R]** skrzyni biegów wyświetlony zostanie tryb widoku panoramicznego.
- Jeżeli tryb widoku góra-dół był używany ponad 10 sekund od przełączenia skrzyni biegów z położenia **[R]**, przy następnym przejściu do położenia **[R]** wybrany zostanie tryb widoku szerokokątnego.

\*1: Wersje z systemem dostępu bezkluczykowego mają przycisk **ENGINE START/STOP** zamiast wyłącznika zapłonu.

#### ▶ Informacje dotyczące wielofunkcyjnej kamery cofania

Można zmienić ustawienia **Stale linie pomoc.** i

**Dynamiczne linie pomoc.**

▶ **Funkcje podlegające konfiguracji** str. 408

#### **Stale linie pomocnicze**

**Wł.:** Wskazówki pojawiają się po przestawieniu dźwigni zmiany biegów w położenie **[R]**.

**Wył.:** Linie pomocnicze nie są wyświetlane.

#### **Dynamiczne linie pomocnicze**

**Wł.:** Linie pomocnicze zmieniają położenie wraz z obrotem kierownicy.

**Wył.:** Linie pomocnicze nie zmieniają położenia.



## Informacje dotyczące paliwa

### ■ Zalecane paliwo

**Standardowa benzyna/gazohol zgodny z normą EN 228  
Benzyna/gazohol bezołowiowa do E10 (90% benzyny i 10% etanolu),  
liczba oktanowa (RON) 95 lub wyższa**

Ten samochód powinien być napędzany benzyną bezołowiową o liczbie oktanowej 95 lub wyższej.

Jeżeli nie jest dostępna benzyna o takiej liczbie oktanowej, tymczasowo można użyć typowej benzyny bezołowiowej o liczbie oktanowej 91 lub wyższej.

Używanie zwykłej benzyny bezołowiowej może powodować powstawanie metalicznego hałasu w silniku, co doprowadzi do mniejszych osiągnięć silnika. Długotrwałe stosowanie zwykłej benzyny o typowej liczbie oktanowej może doprowadzić do uszkodzenia silnika.

### ■ Pojemność zbiornika paliwa: 57 l

### » Informacje dotyczące paliwa

#### UWAGA

Stosowanie benzyny zawierającej ołów skutkuje powstaniem następujących zagrożeń:

- Uszkodzenie układu wydechowego, w tym katalizatora
- Uszkodzenie silnika i układu paliwowego
- Szkodliwe skutki dla silnika i innych układów

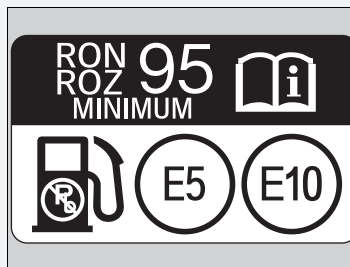

#### ***Paliwa z dodatkami utleniającymi***

Paliwa z dodatkami utleniającymi są mieszkanką benzyny z etanolem lub innymi związkami chemicznymi. Silnik pojazdu jest również przystosowany do zasilania paliwami z dodatkami utleniającymi, zawierającymi do 10% etanolu w objętości oraz do 22% ETBE w objętości, zgodnie z normami EN228. W celu uzyskania szczegółowych informacji należy skontaktować się z serwisem.

## Tankowanie

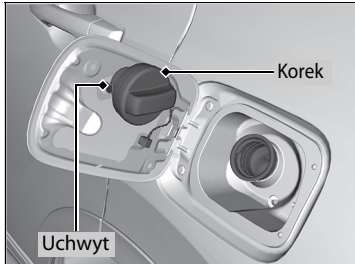
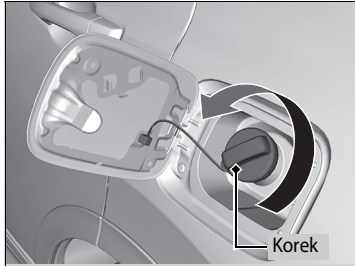
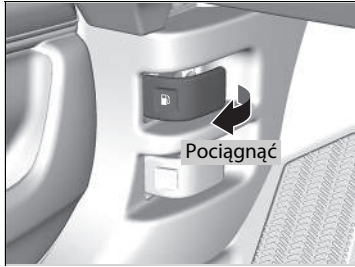

1. Zatrzymać pojazd tak, by dystrybutor znajdował się po lewej stronie pojazdu, w jego tylnej części.
2. Wyłączyć silnik.
3. Pociągnąć dźwignię otwierania pokrywy wlewu paliwa pod dolnym zewnętrznym narożnikiem deski rozdzielczej.
  - ▶ Otworzy się pokrywa wlewu paliwa.
4. Powoli odkręcić korek wlewu paliwa. Jeśli będzie słychać wydostawanie się powietrza, odczekać, aż powietrze się wydostanie, a następnie obrócić powoli pokrętkę, aby otworzyć korek wlewu paliwa.
5. Umieścić korek wlewu paliwa w uchwycie.
6. Włożyć do końca pistolet paliwowy.
  - ▶ Po napełnieniu zbiornika paliwa pistolet paliwowy automatycznie się wyłączy. W zbiorniku paliwa pozostawiony będzie zapas przestrzeni na wypadek zwiększenia objętości paliwa spowodowanego zmianą temperatury.
7. Po zatankowaniu założyć korek wlewu paliwa, dokręcając go do chwili usłyszenia co najmniej jednego kliknięcia.
  - ▶ Zamknąć ręcznie pokrywę wlewu paliwa.

### ⚠ Tankowanie

## ⚠ NIEBEZPIECZEŃSTWO

Benzyna jest bardzo łatwopalna i ma własności wybuchowe. Podczas czynności związanych z tankowaniem może dojść do oparzeń lub ciężkich obrażeń.

- Wyłączyć silnik i wykonać czynności z dala od źródeł ciepła, iskier i płomieni.
- Czynności związane z paliwem wykonywać wyłącznie na otwartych przestrzeniach.
- Rozlane paliwo należy natychmiast zetrzeć.

Nie dolewać paliwa po automatycznym zatrzymaniu pistoletu. Dolewanie paliwa może spowodować przekroczenie całkowitej pojemności zbiornika.

Pistolet paliwowy automatycznie przerywa podawanie paliwa w celu pozostawienia w zbiorniku wystarczającej przestrzeni, aby paliwo nie przelewało się przy zmianie temperatury powietrza.

## Mniejsze zużycie paliwa i redukcja emisji CO<sub>2</sub>

Zwiększenie oszczędności paliwa oraz redukcja emisji CO<sub>2</sub> zależy od kilku czynników, takich jak waga ładunku, czas pracy silnika na biegu jałowym, styl jazdy oraz stan pojazdu. W zależności od tych i innych czynników nie można osiągnąć poziomu nominalnego zużycia paliwa dla tego samochodu.

### Obsługa serwisowa a zmniejszenie zużycia paliwa

Można zmniejszyć zużycie paliwa poprzez odpowiednią obsługę serwisową pojazdu. Przestrzegać harmonogramu przeglądów i w razie konieczności sprawdzać zalecenia książki gwarancyjnej.

W przypadku pojazdów bez systemu przypominania o przeglądzie należy przestrzegać harmonogramu przeglądów.

➤ **Harmonogram przeglądów\*** str. 670

- Należy stosować olej silnikowy spełniający zalecaną normę lepkości.

➤ **Zalecany olej silnikowy** str. 681

- Utrzymywać określone ciśnienie w oponach.
- Nie obciążać pojazdu nadmiernie bagażem.
- Utrzymywać pojazd w czystości. Nagromadzone na spodzie samochodu śnieg i błoto zwiększają ciężar i opór powietrza.

### ➤ Mniejsze zużycie paliwa i redukcja emisji CO<sub>2</sub>

Bezpośrednia kalkulacja jest zalecaną metodą określenia rzeczywistej ilości zużytego paliwa podczas jazdy.

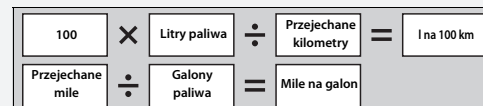

## Środki ostrożności dotyczące eksploatacji

Turbosprężarka to wysoce precyzyjne urządzenie pozwalające uzyskać większą moc poprzez dostarczenie dużej ilości sprężonego powietrza do silnika dzięki turbinie napędzanej ciśnieniem gazów spalinowych z silnika.

- Jeśli po uruchomieniu silnik jest zimny, należy unikać wprowadzania go na wysokie obroty oraz nie przyspieszać gwałtownie.
- Zawsze wymieniać olej silnikowy i filtr oleju silnikowego zgodnie z harmonogramem przeglądów. Turbina obraca się z bardzo dużą prędkością ponad 100 000 obr./min i osiąga temperaturę ponad 700°C. Jest ona smarowana i chłodzona olejem silnikowym. W przypadku zaniechania wymiany oleju silnikowego i filtra po określonym przebiegu lub w wyznaczonym terminie, stary olej silnikowy może doprowadzić do wystąpienia usterek, takich jak zalepianie lub nietypowe odgłosy pracy łożyska turbiny.

### 📖 Pojazd z silnikiem turbodoładowanym

Zaplanowane terminy obsługi związane z wymianą oleju silnikowego i filtra są wyświetlane w interfejsie informacyjnym kierowcy. Zapoznać się z tymi informacjami, aby wiedzieć, kiedy należy dokonać wymiany.

📌 **System przypominania o przeglądzie\*** str. 660

📌 **System monitorowania oleju silnikowego\***  
str. 665

📌 **Harmonogram przeglądów\*** str. 670

📌 **Zalecany olej silnikowy** str. 681

Wraz z ponownym uruchomieniem silnika po jeździe pod dużym obciążeniem, np. z dużą prędkością lub po górzystym terenie, wskaźnik temperatury będzie wskazywać wartość w górnym zakresie. To normalne. Wskaźnik temperatury opadnie, gdy pojazd pozostanie uruchomiony na biegu jałowym lub będzie prowadzony przez około minutę.

\* Niedostępne w niektórych wersjach



# Obsługa serwisowa

W rozdziale tym omówiono podstawową obsługę serwisową pojazdu.



## **Przed przystąpieniem do obsługi serwisowej**

Sprawdzenie i obsługa serwisowa .....	656
Obsługa serwisowa - Bezpieczeństwo .....	657
Części i płyny używane podczas przeglądu .....	658
Informacje o obsłudze serwisowej .....	659

## **System przypominania o przeglądzie\* .....**

## **System monitorowania oleju silnikowego\* .....**

## **Harmonogram przeglądów\* .....**

## **Obsługa serwisowa pod pokrywą silnika**

Obsługa serwisowa pod pokrywą silnika .....	678
Otwieranie pokrywy silnika .....	679
Zalecany olej silnikowy .....	681
Kontrola poziomu oleju .....	683

Uzupełnianie oleju silnikowego .....	684
--------------------------------------	-----

Płyn chłodzący silnika .....	685
------------------------------	-----

Olej przekładniowy .....	688
--------------------------	-----

Płyn układu hamulcowego/sprzęgła* .....	689
---	-----

Uzupełnianie płynu do spryskiwaczy szyb .....	690
---	-----

Filtr paliwa .....	691
--------------------	-----

## **Wymiana żarówek oświetlenia .....**

## **Sprawdzanie i wymiana piór wycieraczek .....**

## **Sprawdzanie i wymiana opon**

Sprawdzanie opon .....	705
Wskaźniki zużycia .....	706
Okres użytkowania opony .....	706
Wymiana opony i koła .....	707

Zamiana opon miejscami .....	708
------------------------------	-----

Akcesoria przeznaczone do jazdy po śniegu .....	710
---	-----

## **Akumulator .....**

## **Obsługa pilota zdalnego sterowania**

Wymiana baterii .....	716
-----------------------	-----

## **Konserwacja układu kontroli temperatury**

## **i wentylacji .....**

## **Czyszczenie**

Pielęgnacja wnętrza pojazdu .....	721
-----------------------------------	-----

Pielęgnacja nadwozia .....	723
----------------------------	-----

## **Akcesoria i modyfikacje .....**

\* Niedostępne w niektórych wersjach

### Sprawdzenie i obsługa serwisowa

W celu utrzymania pojazdu w dobrym stanie oraz dla własnego bezpieczeństwa należy wykonywać wszystkie wymienione działania w ramach obsługi serwisowej. W przypadku wykrycia nieprawidłowości (niepokojące dźwięki i zapachy, zbyt niski poziom płynu hamulcowego, ślady oleju na podłożu itd.) należy przekazać pojazd do sprawdzenia w serwisie. Szczegółowe informacje na temat przeglądów i czynności serwisowych znajdują się w Książce gwarancyjnej pojazdu/Instrukcji obsługi\*.

➤ **Harmonogram przeglądów\*** str. 670

### Rodzaje obsługi serwisowej

#### ■ Codzienne kontrole

Kontroli należy dokonywać przed dalszymi wyjazdami, przy myciu pojazdu oraz przy tankowaniu paliwa.

#### ■ Okresowe kontrole

- Należy co miesiąc sprawdzać poziom płynu hamulcowego/układu sprzęgła\*.
  - **Płyn układu hamulcowego/sprzęgła\*** str. 689
- Należy co miesiąc sprawdzać ciśnienie w oponach. Należy też sprawdzać zużycie bieżnika i ewentualne obecność ciał obcych.
  - **Sprawdzanie i wymiana opon** str. 705
- Należy co miesiąc sprawdzać światła zewnętrzne.
  - **Wymiana żarówek oświetlenia** str. 692
- Należy przynajmniej co pół roku sprawdzać stan piór wycieraczek.
  - **Sprawdzanie i wymiana piór wycieraczek** str. 700

## Obsługa serwisowa - Bezpieczeństwo

Poniżej wymieniono najważniejsze środki bezpieczeństwa. Należy pamiętać, że nie możemy ostrzegać o wszystkich możliwych zagrożeniach mogących wystąpić podczas obsługi serwisowej. Tylko użytkownik może określić, czy powinien wykonać daną czynność.

### Obsługa serwisowa - Bezpieczeństwo

- Aby zmniejszyć ryzyko pożaru lub wybuchu, nie należy zbliżać zapalonych papierosów, isker ani płomieni w pobliżu akumulatora i wszystkich elementów układu paliwowego.
- Nigdy nie pozostawiać ścierek, ręczników ani innych łatwopalnych przedmiotów pod pokrywą silnika.
  - ▶ Ciepło z silnika i spalin może je zapalić, powodując pożar.
- Do czyszczenia części należy używać powszechnie dostępnych środków odtłuszczających lub środków do czyszczenia części, ale nie benzyny.
- Przy wykonywaniu czynności związanych z akumulatorem lub sprężonym powietrzem należy nosić okulary ochronne i strój ochronny.
- Spaliny z silnika zawierają tlenek węgla, który jest śmiertelnie trujący.
  - ▶ Silnik można uruchamiać tylko w przypadku występowania wystarczającej wentylacji.

#### Obsługa serwisowa - Bezpieczeństwo

### ⚠ NIEBEZPIECZEŃSTWO

Nieprawidłowa obsługa serwisowa pojazdu lub zaniechanie przed jazdą usunięcia wykrytej usterki może spowodować wypadek ze skutkiem w postaci poważnych obrażeń ciała lub śmierci.

Należy zawsze przestrzegać zaleceń i harmonogramów dotyczących przeglądów i konserwacji podanych w instrukcji obsługi/książce gwarancyjnej.

### ⚠ NIEBEZPIECZEŃSTWO

Nieprzestrzeganie instrukcji obsługi serwisowej oraz niestosowanie odpowiednich środków bezpieczeństwa może spowodować odniesienie poważnych obrażeń ciała lub śmierć.

Zawsze należy przestrzegać procedur zawartych w niniejszej instrukcji obsługi oraz stosować zalecane w niej środki bezpieczeństwa.



## ■ Bezpieczeństwo pojazdu

- Pojazd musi być zaparkowany.
  - ▶ Należy się upewnić, że pojazd jest zaparkowany na poziomym podłożu, hamulec postojowy jest zaciągnięty, a silnik wyłączony.
- Należy uważać, aby nie poparzyć się w zetknięciu z rozgrzаныmi częściami.
  - ▶ Przed dotknięciem części pojazdu należy poczekać na całkowite ostygnięcie silnika i układu wydechowego.
- Należy uważać, aby nie doznać uszkodzeń ciała w zetknięciu z częściami ruchomymi.
  - ▶ Silnik należy uruchamiać, tylko jeśli wymaga tego instrukcja, a dłonie i kończyny należy trzymać z dala od części ruchomych.

### Wersje z układem Auto Stop

- ▶ Nie otwierać pokrywy silnika przy włączonym systemie Auto Stop.

## Części i płyny używane podczas przeglądu

---

Do obsługi serwisowej i napraw pojazdu zaleca się użycie oryginalnych części i płynów Hondy. Oryginalne części Hondy są wytwarzane zgodnie z tymi samymi wysokimi standardami jakości, jakie są stosowane w przypadku pojazdów Hondy.

## Informacje o obsłudze serwisowej

Jeśli w pojeździe jest dostępny system przypominania o przeglądzie, w interfejsie informacji kierowcy będą się pojawiać powiadomienia o zbliżającym się terminie przeglądu. Objasnienia kodów czynności serwisowych objętych przeglądem pojawiających się na wyświetlaczu znajdują się w książce gwarancyjnej dostarczanej wraz z pojazdem.

📄 **System przypominania o przeglądzie\*** str. 660

Jeśli system przypominania o przeglądzie nie jest dostępny, należy przestrzegać terminów przeglądów okresowych znajdujących się w książce gwarancyjnej.

Jeśli pojazd nie ma książki gwarancyjnej, należy postępować zgodnie z harmonogramem przeglądów zamieszczonym w tej instrukcji obsługi.

📄 **Harmonogram przeglądów\*** str. 670

### 📄 Informacje o obsłudze serwisowej

#### Wersje z układem przypominania o przeglądzie

Jeśli pojazd ma opuścić kraj, w którym stosowany jest system przypominania o przeglądzie, należy skonsultować się z ASO Honda w sprawie sposobu rejestracji dokonywanych przeglądów oraz ustalania terminów przeglądów zgodnie z warunkami kraju eksploatacji.

\* Niedostępne w niektórych wersjach

Dostarcza informacji na temat czynności serwisowych objętych przeglądem. Czynności serwisowe są przedstawiane w formie kodu i ikony. System informuje, kiedy należy zaprowadzić samochód do ASO Honda na podstawie pozostałej liczby dni.

W przypadku terminu następnego przeglądu, który się zbliża, nadszedł lub został przekroczony, przy każdym ustawianiu wyłącznika zapłonu w położeniu ZAPŁON \*<sup>1</sup> w interfejsie informacji kierowcy pojawia się ikona ostrzegawcza.



### System przypominania o przeglądzie \*

Można wybrać opcję, aby wraz z ikoną wyświetlaną w interfejsie informacyjnym kierowcy pojawiał się również komunikat ostrzegawczy.

\*1: Wersje z systemem dostępu bezkluczykowego mają przycisk **ENGINE START/STOP** zamiast wyłącznika zapłonu.

\* Niedostępne w niektórych wersjach

## Wyświetlanie informacji Systemu przypominania o przeglądzie

1. Ustawić wyłącznik zapłonu w położeniu ZAPŁON \*1.
2. Naciskać przycisk  (Wyświetlanie/Informacje) aż do pojawienia się ikony .
3. Nacisnąć przycisk **ENTER**, aby przejść do ekranu systemu przypominania o przeglądzie.  
W interfejsie informacji kierowcy pojawią się czynności serwisowe.

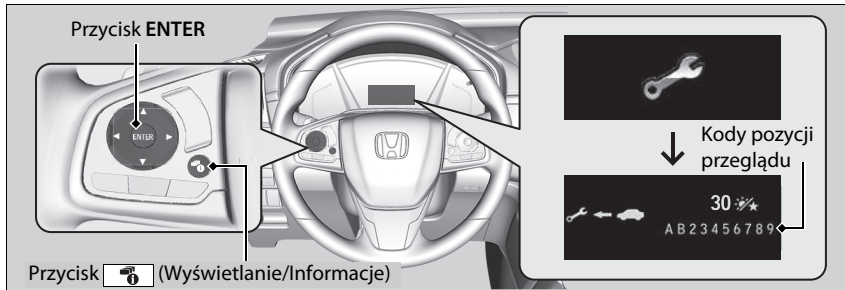

Zaświeci się lampka komunikatu systemowego () razem z informacją systemu przypominania o przeglądzie.

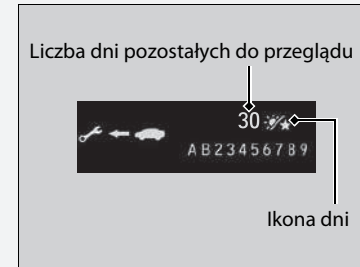

## Wyświetlanie informacji Systemu przypominania o przeglądzie

W zależności od warunków pracy silnika i stopnia zużycia oleju silnikowego system oblicza liczbę dni pozostałych do przeprowadzenia następnego przeglądu.



\*1: Wersje z systemem dostępu bezkluczykowego mają przycisk **ENGINE START/STOP** zamiast wyłącznika zapłonu.

## Ikony ostrzegawcze i informacja przypominająca o przeglądzie w interfejsie informacyjnym kierowcy

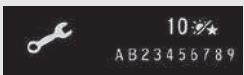
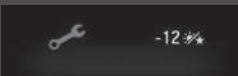
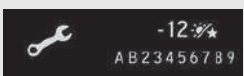
Ikona ostrzeżenia	Informacja systemu przypominania o przeglądzie	Objaśnienie	Informacja
<p><b>Termin przeglądu bliski</b></p> 		<p>Wymagane jest przeprowadzenie kilku lub więcej czynności serwisowych w terminie krótszym niż 30 dni. Pozostała liczba dni jest szacowana w oparciu o warunki eksploatacji.</p>	<p>Pozostałe dni będą odliczane wstecz co jeden dzień.</p>
<p><b>Termin przeglądu teraz</b></p> 		<p>Wymagane jest przeprowadzenie kilku lub więcej czynności serwisowych w terminie krótszym niż 10 dni. Pozostała liczba dni jest szacowana w oparciu o warunki eksploatacji.</p>	<p>Należy jak najszybciej przeprowadzić wyznaczony przegląd.</p>
<p><b>Termin przeglądu minął</b></p> 		<p>Nie wykonano przeglądu pomimo wskazania przez system 0 dni do terminu przeglądu.</p>	<p>Minął czas przeglądu wymaganego dla tego pojazdu. Należy niezwłocznie poddać go przeglądowi i wyzerować system przypominania o przeglądzie.</p>

## ■ Czynności serwisowe systemu przypominania o przeglądzie

Czynności serwisowe pojawiające się w interfejsie informacyjnym kierowcy są wyświetlane w formie kodu i ikon.

Objaśnienia kodów i ikon dotyczących systemu przypominania o przeglądzie można znaleźć w Książce gwarancyjnej otrzymanej z pojazdem.

## ■ Dostępność systemu przypominania o przeglądzie

System ten nie jest dostępny w niektórych krajach, nawet jeżeli przypomnienie o przeglądzie pojawi się w interfejsie informacyjnym kierowcy podczas naciskania przycisku



(Wyświetlanie/Informacje). Należy to sprawdzić w Książce gwarancyjnej dostarczonej z samochodem lub zapytać w ASO Honda, czy można korzystać z systemu przypominania o przeglądzie.

## ☒ Dostępność systemu przypominania o przeglądzie

Jeśli pojazd ma opuścić kraj, w którym stosowany jest system przypominania o przeglądzie, należy skonsultować się z ASO Honda w sprawie sposobu rejestracji dokonywanych przeglądów oraz ustalania terminów przeglądów zgodnie z warunkami kraju eksploatacji.

## Przywracanie stanu początkowego wyświetlacza

Po wykonaniu przeglądu należy wyzerować system przypominania o przeglądzie.

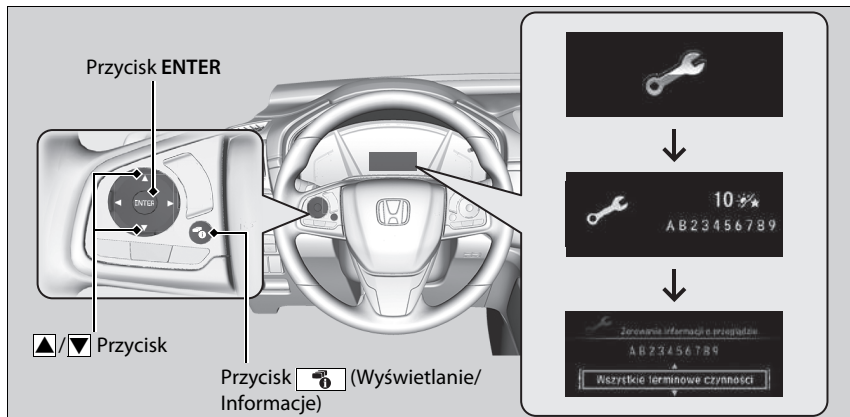

1. Ustawić wyłącznik zapłonu w położeniu ZAPŁON \*1.
2. Nacisnąć przycisk (Wyświetlanie/Informacje) aż do pojawienia się ikony .
3. Nacisnąć przycisk **ENTER**.
4. Nacisnąć i przytrzymać przez około 10 sekund przycisk **ENTER**, aby przejść w tryb resetowania.
5. Nacisnąć w celu wybrania pozycji serwisowej, która ma zostać wyzerowana, lub wybrania opcji **Wszystkie terminowe czynności** (nacisnąć **Anuluj**, aby zakończyć proces).
6. Nacisnąć przycisk **ENTER**, aby zresetować wybraną pozycję.
7. Powtórzyć czynności od kroku 4 dla wszystkich żądanych pozycji.

\*1: Wersje z systemem dostępu bezkluczykowego mają przycisk **ENGINE START/STOP** zamiast wyłącznika zapłonu.

## Przywracanie stanu początkowego wyświetlacza

### UWAGA

Brak wyzerowania informacji o przeglądzie po jego przeprowadzeniu sprawi, że system będzie pokazywał błędne terminy przeglądów, co może wywołać poważne problemy mechaniczne.

### Wersje z wyświetlaczem audio

Wyświetlacz informacji o przeglądzie układu przypominania o przeglądzie można również wyzerować za pomocą ekranu audio/informacje.

➔ **Funkcje podlegające konfiguracji** str. 408

Wyzerowania informacji przypominania o przeglądzie dokona ASO Honda po przeprowadzeniu wymaganego przeglądu. Jeśli przegląd nie jest przeprowadzany w ASO Honda, należy samemu wyzerować wyświetlacz informacji o przeglądzie.

## Wersje bez systemu przypominania o przeglądzie

Lampka systemu monitorowania jakości oleju silnikowego informuje o konieczności wymiany oleju w silniku lub doprowadzenia samochodu do ASO Honda w celu wykonania wskazanych usług serwisowych.



## Wyświetlanie informacji systemu monitorowania poziomu oleju silnikowego

Niektóre zbliżające się pozycje przeglądu razem z szacowanym pozostałym okresem używania oleju ukażą się na interfejsie informacyjnym kierowcy. Można je w każdej chwili podejrzec na ekranie informacyjnym systemu monitorowania poziomu oleju silnikowego.

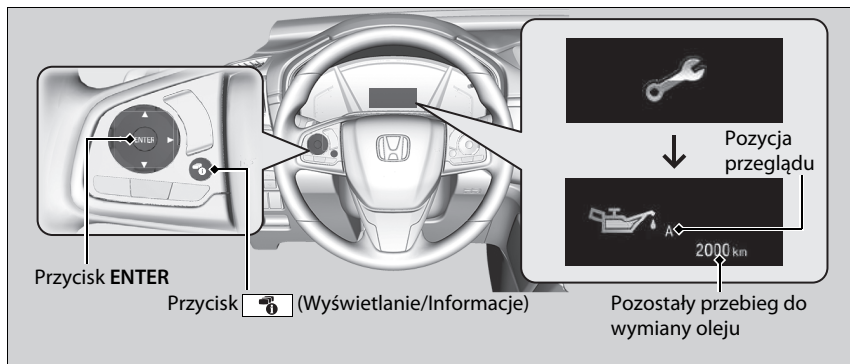

1. Ustawić wyłącznik zapłonu w położeniu ZAPŁON \*1.
2. Nacisnąć przycisk (Wyświetlanie/Informacje) aż do pojawienia się ikony .
3. Nacisnąć przycisk **ENTER**, aby przejść do ekranu informacji systemu monitorowania oleju silnikowego. Na interfejsie informacyjnym kierowcy widać informację o konieczności wykonania wkrótce pewnych czynności serwisowych oraz szacowanym pozostałym dystansie.

Lampka komunikatu systemowego () zaświeci się na tablicy wskaźników po upływie terminu przeglądu. Niezwłocznie dostarczyć pojazd do ASO Honda w celu wykonania wskazanego przeglądu.

\*1: Wersje z systemem dostępu bezkluczykowego mają przycisk **ENGINE START/STOP** zamiast wyłącznika zapłonu.

### Wyświetlanie informacji systemu monitorowania poziomu oleju silnikowego



W zależności od warunków pracy silnika i stopnia zużycia oleju silnikowego system oblicza i wyświetla przebieg pozostały do następnego przeglądu.





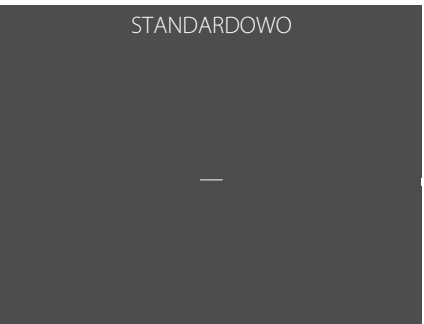

Zależnie od warunków jazdy, rzeczywisty przebieg może być krótszy od wyświetlanego.

Typ i rodzaj przeglądu:  
A. Wymiana oleju silnikowego  
B. Wymiana oleju silnikowego i filtra oleju

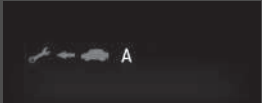
Niezależnie od wskazań systemu monitorowania poziomu oleju silnikowego należy wykonać przegląd po upływie 1 roku od ostatniej wymiany oleju.

## Informacje systemu monitorowania poziomu oleju silnikowego na interfejsie informacyjnym kierowcy

Komunikat ostrzegawczy	Przypomnienie o wymianie oleju	Informacja
<p>STANDARDOWO</p> 		<p>W przypadku zresetowania pozostałego przebiegu po wymianie oleju na wyświetlaczu żywotności oleju pojawi się linia kropek. Kropki te będą wyświetlane, dopóki system w oparciu o warunki jazdy nie określi przebiegu pozostałego do następnej wymiany oleju lub oleju i filtra oleju.</p>
		<p>Po wybraniu ekranu informacyjnego systemu monitorowania poziomu oleju silnikowego można zobaczyć czas pozostały do wymiany oleju silnikowego lub do wymiany oleju i filtra oleju.</p>

Komunikat ostrzegawczy	Przypomnienie o wymianie oleju	Informacja
<p>TERMIN PRZEGLĄDU BLISKI</p> 		<p>Zbliża się termin końca okresu eksploatacji oleju silnikowego lub filtra oleju oraz oleju silnikowego.</p>
<p>TERMIN PRZEGLĄDU TERAZ</p> 		<p>Olej silnikowy lub olej silnikowy i filtr oleju są bliskie osiągnięcia końca okresu eksploatacji i konieczne jest jak najszybsze sprawdzenie pozycji serwisowych oraz wykonanie niezbędnych czynności.</p>
<p>TERMIN PRZEGLĄDU MINĄŁ</p> 		<p>Upłynął okres eksploatacji oleju silnikowego lub filtra oleju oraz oleju silnikowego. Odpowiednie pozycje serwisowe powinny być sprawdzone i natychmiast serwisowane.</p>

## Przywracanie stanu początkowego wyświetlacza

Po wykonaniu przeglądu należy wyzerować informacje systemu monitorowania poziomu oleju silnikowego.

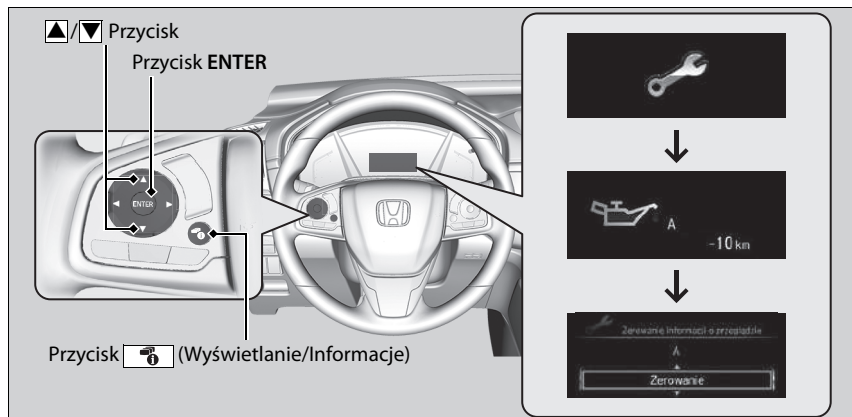

1. Ustawić wyłącznik zapłonu w położeniu ZAPŁON \*1.
2. Nacisnąć przycisk (Wyświetlanie/Informacje) aż do pojawienia się ikony .
3. Nacisnąć przycisk **ENTER**, aby przejść do ekranu informacji systemu monitorowania oleju silnikowego.
4. Nacisnąć i przytrzymać przez około 10 sekund przycisk **ENTER**, aby przejść w tryb resetowania.
5. Nacisnąć w celu wybrania opcji **Zerowanie**.  
(Można także nacisnąć **Anuluj**, aby zakończyć proces).
6. Nacisnąć przycisk **ENTER**, aby zresetować wybraną pozycję.

\*1: Wersje z systemem dostępu bezkluczykowego mają przycisk **ENGINE START/STOP** zamiast wyłącznika zapłonu.

## Przywracanie stanu początkowego wyświetlacza

### UWAGA

Brak wyzerowania informacji o okresie eksploatacji oleju po przeprowadzeniu przeglądu sprawi, że system będzie pokazywał błędne terminy przeglądów, co może wywołać poważne problemy mechaniczne.

### Wersje z wyświetlaczem audio

Wyświetlacz systemu monitorowania oleju silnikowego można wyzerować również za pomocą ekranu audio/informacyjnego.

➤ **Funkcje podlegające konfiguracji** str. 408

Wyzerowania wyświetlacza okresu eksploatacji oleju silnikowego dokona ASO Honda po przeprowadzeniu wymaganego przeglądu. Jeśli przegląd nie jest przeprowadzany w ASO Honda, należy samemu wyzerować wyświetlacz okresu eksploatacji oleju silnikowego.

Jeśli pojazd posiada Książkę gwarancyjną, to terminy przeglądów dla tego pojazdu są w niej podane. Jeśli pojazd nie ma książki gwarancyjnej, należy korzystać z poniższej tabeli przeglądów.

Tabela przeglądów obejmuje przeglądy niezbędne do zagwarantowania prawidłowej eksploatacji samochodu. Z powodu różnic klimatycznych i regionalnych mogą być wymagane dodatkowe czynności serwisowe. Dalsze informacje można znaleźć w szczegółowych opisach zawartych w książce gwarancyjnej.

Obsługa serwisowa powinna być przeprowadzona przez odpowiednio przeszkolonych mechaników, wyposażonych w odpowiednie narzędzia. Dlatego zaleca się wykonywanie przeglądów w ASO Honda, które spełniają te wymagania.

Z wyjątkiem wersji przeznaczonych na rynek Europy i Ukrainy

Przeгляд po upływie wskazanego przebiegu lub okresu, w zależności, co prędzej nastąpi.	km × 1000	20	40	60	80	100	120	140	160	180	200
	miesiące	12	24	36	48	60	72	84	96	108	120
Wymiana oleju silnikowego*1	W przypadku zapalenia się kontrolki lub po roku										
Wymiana filtra oleju silnikowego*1	W przypadku zapalenia się kontrolki lub po 2 latach										
Uzupełnić oryginalny środek do czyszczenia wtryskiwaczy*2	Co 10 000 km lub co 1 rok										
Wymiana wkładu filtra powietrza	Co 30 000 km										
Sprawdzenie luzu zaworowego	Co 120 000 km*3										
Wymiana filtra paliwa*5	Warunki normalne	Co 180 000 km									
	Warunki trudne	Co 110 000 km*4									
Wymiana świec zapłonowych	Co 100 000 km										
Sprawdzenie pasków napędowych		•		•		•		•		•	
Wymiana płynu chłodzącego silnika	Po 200 000 km lub po 10 latach, następnie co 100 000 km lub co 5 lat										

- \*1: W niektórych krajach obowiązują tylko harmonogramy przeglądów dla trudnych warunków: należy zapoznać się z książką gwarancyjną.
- \*2: Regularne stosowanie środka czyszczącego do wtryskiwaczy może być wymagane w przypadku modeli przeznaczonych do użytku w poniższych krajach. Będzie to zależało od jakości stosowanego paliwa. Szczegółowych informacji udzieli ASO Honda: Reunion, Melilla, Ceuta, Wyspy Kanaryjskie.
- \*3: Metoda sensoryczna  
Wyregulować zawory podczas przeglądu serwisowego przy 120 000 km, jeżeli pracują zbyt głośno.
- \*4: Zaleca się wymianę filtra paliwa, jeśli istnieje podejrzenie, że używane paliwo jest zanieczyszczone pyłem itp., ponieważ może to spowodować przedwczesne zapchanie filtra.
- \*5: Informacje o wymianie w trudnych warunkach eksploatacji znajdują się na stronie 691.

Przeгляд po upływie wskazanego przebiegu lub okresu, w zależności, co prędzej nastąpi.	km × 1000	20	40	60	80	100	120	140	160	180	200
	miesiące	12	24	36	48	60	72	84	96	108	120
Wymiana oleju przekładniowego	MT	Warunki normalne Co 120 000 km lub co 6 lat									
				•			•			•	
	CVT		•		•		•		•		•
Wymiana oleju w tylnym mechanizmie różnicowym	AWD	•				•				•	
Sprawdzenie przednich i tylnych hamulców		Co 10 000 km lub co 6 miesięcy									
Wymiana płynu hamulcowego		Co 3 lata									
Wymiana filtra przeciwpyłkowego		•	•	•	•	•	•	•	•	•	•
Zamiana kół miejscami (sprawdzać ciśnienie i ich stan co najmniej raz w miesiącu)		Co 10 000 km									
<b>Wzrokowe sprawdzenie następujących elementów:</b>											
Końcówki drążków kierowniczych, przekładnia kierownicza i osłony gumowe		Co 10 000 km lub co 6 miesięcy									
Elementy zawieszenia		Co 10 000 km lub co 6 miesięcy									
Osłony gumowe półosi napędowych		Co 10 000 km lub co 6 miesięcy									
Szttywne i elastyczne przewody hamulcowe (łącznie z ABS)											
Poziom wszystkich płynów i ich stan		•	•	•	•	•	•	•	•	•	•
Układ wydechowy											
Przewody paliwowe i ich połączenia											

Wersje ukraińskie

Przeгляд po upływie wskazanego przebiegu lub okresu, w zależności, co prędzej nastąpi.	km × 1000	15	30	45	60	75	90	105	120	135	150	165	180	195
	miesiące	12	24	36	48	60	72	84	96	108	120	132	144	156
Wymiana oleju silnikowego	W przypadku zapalenia się kontrolki lub po roku													
Wymiana filtra oleju silnikowego	W przypadku zapalenia się kontrolki lub po 2 latach													
Wymiana wkładu filtra powietrza	Co 30 000 km													
Sprawdzenie luzu zaworowego* <sup>1</sup>	Co 120 000 km													
Wymiana filtra paliwa* <sup>3</sup>	Warunki normalne	Co 180 000 km												
	Warunki trudne	Co 105 000 km* <sup>2</sup>												
Wymiana świec zapłonowych	Co 120 000 km (kontrola: 15 000 km)													
Sprawdzenie pasków napędowych	•	•	•	•	•	•	•	•	•	•	•	•	•	•
Wymiana płynu chłodzącego silnika	Po 200 000 km lub po 10 latach, później co 100 000 km lub co 5 lat													

\*1: Metoda sensoryczna

Wyregulować zawory podczas przeglądu serwisowego przy 120 000 km, jeżeli pracują zbyt głośno.

\*2: Zaleca się wymianę filtra paliwa, jeśli istnieje podejrzenie, że używane paliwo jest zanieczyszczone pyłem itp., ponieważ może to spowodować przedwczesne zapchanie filtra.

\*3: Informacje o wymianie w trudnych warunkach eksploatacji znajdują się na stronie 691.



Przeгляд po upływie wskazanego przebiegu lub okresu, w zależności, co prędzej nastąpi.	km × 1000	15	30	45	60	75	90	105	120	135	150	165	180	195
	miesiące	12	24	36	48	60	72	84	96	108	120	132	144	156
Wymiana oleju przekładniowego	MT				•				•				•	
	CVT			•			•			•			•	
Wymiana oleju w tylnym mechanizmie różnicowym	AWD		•						•					
Sprawdzenie przednich i tylnych hamulców		•	•	•	•	•	•	•	•	•	•	•	•	•
Wymiana płynu hamulcowego		Co 3 lata												
Wymiana filtra przeciwpyłkowego		•	•	•	•	•	•	•	•	•	•	•	•	•
Sprawdzenie ustawienia świateł		•	•	•	•	•	•	•	•	•	•	•	•	•
Jazda próbna (hałas, stabilność, działanie wskaźników i przełączników)		•	•	•	•	•	•	•	•	•	•	•	•	•
Zamiana kół miejscami (sprawdzać ciśnienie i ich stan co najmniej raz w miesiącu)		Co 15 000 km												
<b>Wzrokowe sprawdzenie następujących elementów:</b>														
Końcówki drążków kierowniczych, przekładnia kierownicza i osłony gumowe														
Elementy zawieszenia														
Osłony gumowe pól napędowych														
Sztywne i elastyczne przewody hamulcowe (łącznie z ABS)		•	•	•	•	•	•	•	•	•	•	•	•	•
Poziom wszystkich płynów i ich stan														
Układ wydechowy														
Przewody paliwowe i ich połączenia														

W przypadku eksploatacji pojazdu w trudnych warunkach czynności podane w poniższej tabeli należy wykonywać zgodnie z tabelą dla trudnych warunków eksploatacji.

Pozycja	Stan
Olej silnikowy i filtr oleju	A, B, C, D i E
Olej przekładniowy	B i D

#### Harmonogram przeglądów\*

Warunki uznaje się jako trudne przy jeździe:

- A. Na odcinkach krótszych niż 8 km lub 16 km przy niskiej temperaturze otoczenia.
- B. W szczególności wysokiej temperaturze przekraczającej 35°C.
- C. Długotrwałej z częstym zatrzymywaniem się i ruszaniem bądź długotrwałą pracę silnika na biegu jałowym.
- D. Z przyczepą, z bagażnikiem dachowym lub w terenie górzystym.
- E. Po drogach pylistych, pokrytych błotem, śniegiem albo topniejącym lodem.

\* Niedostępne w niektórych wersjach

## Rejestr przeglądów (pojazdy bez książki serwisowej)

Poniższa tabela służy do odnotowania wszystkich wymaganych przeglądów przeprowadzanych przez ASO Honda. Należy zachowywać wszystkie dokumenty dotyczące przeglądów i napraw samochodu.

Z wyjątkiem wersji przeznaczonych na rynek Europy i Ukrainy

	Km lub miesięcy	Data	Podpis lub pieczęćka
<b>20 000 km</b> (lub 12 miesięcy)			
<b>40 000 km</b> (lub 24 miesiące)			
<b>60 000 km</b> (lub 36 miesięcy)			
<b>80 000 km</b> (lub 48 miesięcy)			
<b>100 000 km</b> (lub 60 miesięcy)			
<b>120 000 km</b> (lub 72 miesiące)			
<b>140 000 km</b> (lub 84 miesiące)			
<b>160 000 km</b> (lub 96 miesięcy)			
<b>180 000 km</b> (lub 108 miesięcy)			
<b>200 000 km</b> (lub 120 miesięcy)			

## Wersje ukraińskie

Km lub miesięcy	Data	Podpis lub pieczęćka
<b>15 000 km</b> (lub 12 miesięcy)		
<b>30 000 km</b> (lub 24 miesiące)		
<b>45 000 km</b> (lub 36 miesięcy)		
<b>60 000 km</b> (lub 48 miesięcy)		
<b>75 000 km</b> (lub 60 miesięcy)		
<b>90 000 km</b> (lub 72 miesiące)		
<b>105 000 km</b> (lub 84 miesiące)		
<b>120 000 km</b> (lub 96 miesięcy)		
<b>135 000 km</b> (lub 108 miesięcy)		
<b>150 000 km</b> (lub 120 miesięcy)		
<b>165 000 km</b> (lub 132 miesiące)		
<b>180 000 km</b> (lub 144 miesiące)		
<b>195 000 km</b> (lub 156 miesięcy)		

## Obsługa serwisowa pod pokrywą silnika

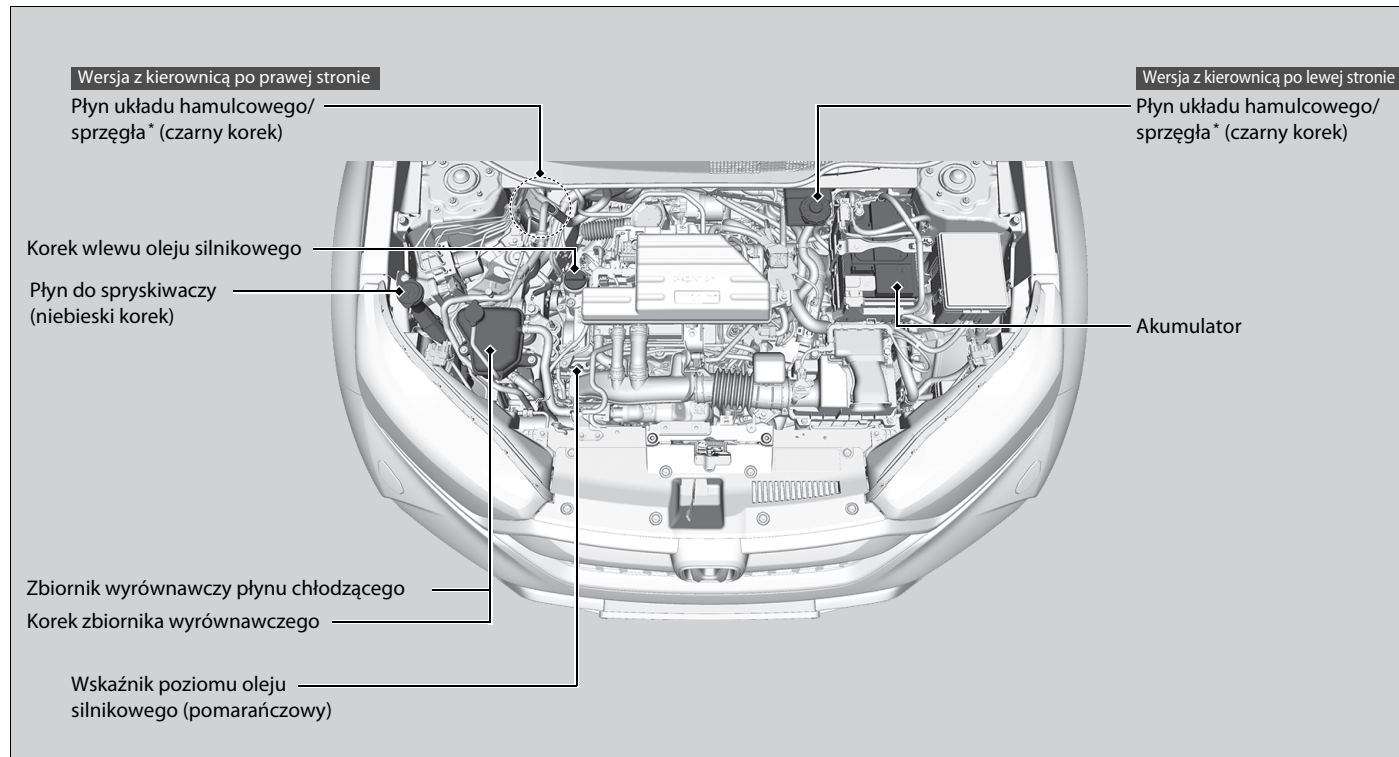

## Otwieranie pokrywy silnika



1. Zaparkować pojazd na poziomym podłożu i zaciągnąć hamulec postojowy.
2. Pociągnąć dźwignię otwierania pokrywy komory silnika pod dolnym zewnętrznym narożnikiem deski rozdzielczej.
  - Pokrywa silnika lekko odskoczy.

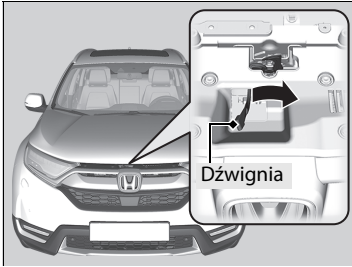

3. Przesunąć dźwignię zapadki pokrywy komory silnika (znajdującą się na przednim krańcu pokrywy) na bok i podnieść pokrywę. Po uchyleniu pokrywy silnika można puścić dźwignię.

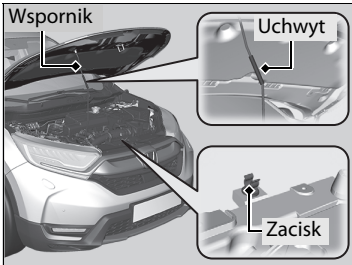

4. Wyjąć wspornik z zacisku, trzymając za uchwyt. Zamocować wspornik w pokrywie silnika.

Przy zamykaniu wyjąć wspornik i umieścić go w zacisku, a następnie delikatnie opuścić pokrywę silnika. Następnie zatrzymać pokrywę silnika na wysokości około 30 cm i pozwolić, aby swobodnie opadła i zamknęła się.

### ► Otwieranie pokrywy silnika

## ⚠ NIEBEZPIECZEŃSTWO

Pręt podpierający pokrywę silnika może mocno się nagrzać na skutek wysokiej temperatury silnika.

Aby uniknąć poparzenia, nie należy chwycić za metalową część pręta: należy skorzystać z piankowego uchwytu.

### UWAGA

Nie należy otwierać pokrywy silnika, gdy ramiona wycieraczek są odciągnięte. Pokrywa silnika uderzyłaby wówczas w wycieraczki, co spowodowałoby uszkodzenie pokrywy silnika i/lub wycieraczek.

Przy zamykaniu pokrywy silnika należy sprawdzić, czy całkowicie się zatrzasnęła.

Jeśli dźwignia zamka pokrywy silnika porusza się opornie lub gdy można otworzyć pokrywę silnika bez unoszenia dźwigni, należy oczyścić i nasmarować mechanizm zamka.

### Wersje z układem Auto Stop

Nie otwierać pokrywy silnika przy włączonym systemie Auto Stop.

#### ► Otwieranie pokrywy silnika



- Łapać za piankę.
- Pręt podpierający silnie się nagrzewa.
- Odpowiednie informacje można znaleźć w instrukcji obsługi.

## Zalecany olej silnikowy

Stosować oryginalny olej silnikowy lub inny ogólnodostępny olej silnikowy właściwego typu o lepkości odpowiedniej dla temperatury otoczenia, zgodnie z poniższą ilustracją.

Olej silnikowy ma bardzo duże znaczenie dla charakterystyki roboczej i trwałości silnika. Jazda samochodem przy niedostatecznej ilości oleju lub z olejem o gorszych właściwościach może spowodować awarię lub uszkodzenie silnika.

### Modele przeznaczane na rynek Europy i Ukrainy

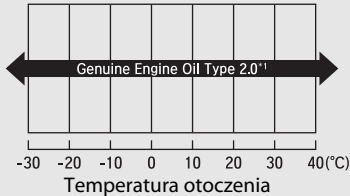
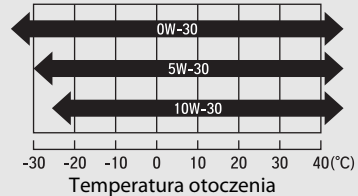
Oryginalny olej silnikowy	Komercyjny olej silnikowy
<ul style="list-style-type: none"> <li>Oryginalny olej silnikowy Honda 2.0*1</li> </ul>	<ul style="list-style-type: none"> <li>ACEA C2/C3</li> </ul>
	

\*1: Formuła zapewniająca niższe zużycie paliwa.

### ► Zalecany olej silnikowy

Dodatki do oleju silnikowego

Nie można używać dodatków do oleju silnikowego.

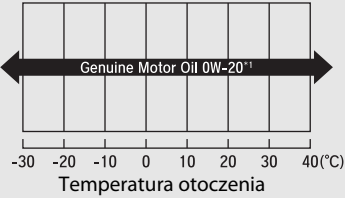
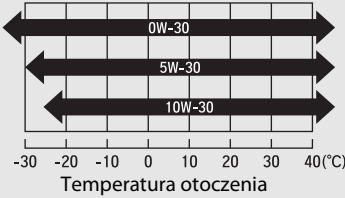

Z wyjątkiem wersji przeznaczonych na rynek Europy i Ukrainy

Oryginalny olej silnikowy	Komercyjny olej silnikowy
<ul style="list-style-type: none"><li>Oryginalny olej silnikowy Honda*<sup>1</sup></li></ul>	<ul style="list-style-type: none"><li>ACEA C2/C3</li></ul>
	

\*1: Formuła zapewniająca niższe zużycie paliwa.

## Kontrola poziomu oleju

Zalecamy sprawdzanie poziomu oleju silnikowego po każdorazowym tankowaniu paliwa.

Pojazd należy zaparkować na poziomym podłożu.

Przed przystąpieniem do sprawdzania poziomu oleju należy wyłączyć silnik i odczekać około trzy minuty.

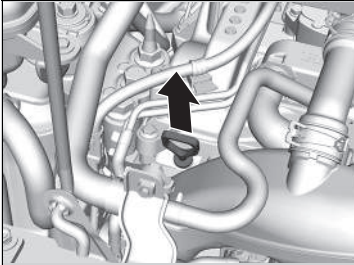

1. Wyjąć wskaźnik poziomu (pomarańczowy).
2. Wytrzeć miarkę poziomu czystą szmatką lub papierowym ręcznikiem.
3. Włożyć miarkę poziomu do końca w jego otwór.

4. Ponownie wyjąć miarkę poziomu oleju silnikowego i sprawdzić wskazanie poziomu oleju. Powinien sięgać pomiędzy dolny a górny znak. W razie potrzeby uzupełnić olej.

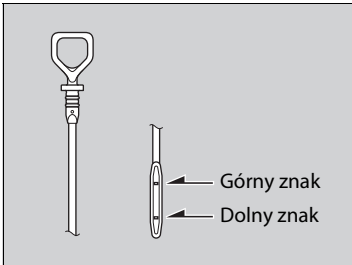

### ☒ Kontrola poziomu oleju

Jeśli poziom oleju jest niski lub poniżej dolnego oznaczenia, dolać powoli oleju, uważając, by nie przelać.

Ilość zużywanego oleju zależy od sposobu prowadzenia pojazdu, warunków drogowych i klimatycznych. Zużycie oleju może dochodzić do 1 litra na 1000 km.

Zwykle zużycie oleju w nowych silnikach jest większe.

## Uzupelnianie oleju silnikowego

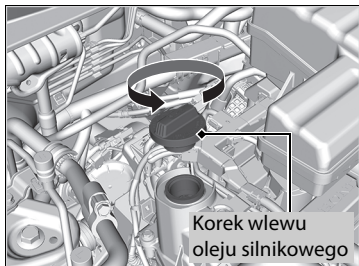

1. Odkręcić i zdjąć korek wlewu oleju silnikowego.
2. Dolać powoli olej.
3. Założyć z powrotem korek wlewu oleju silnikowego i dobrze go dokręcić.
4. Odczekać trzy minuty i ponownie sprawdzić poziom oleju za pomocą miarki.

### ►► Uzupelnianie oleju silnikowego

#### UWAGA

Nie wlewać oleju silnikowego powyżej górnego oznaczenia. Nadmiar oleju silnikowego może doprowadzić do wycieku i uszkodzenia silnika.

W przypadku rozlania oleju natychmiast go zetrzeć. Rozlany olej może uszkodzić elementy przedziału silnikowego.

## Płyn chłodzący silnika

**Zalecany płyn chłodzący: Wielosezonowy niezamarzający płyn chłodzący / płyn chłodzący typu 2 firmy Honda**

Ten płyn chłodzący składa się w 50% ze środka przeciwko zamarzaniu i 50% z wody destylowanej. Nie należy dolewać płynu przeciwdziałającego zamarzaniu ani wody.

Zalecamy sprawdzanie poziomu płynu chłodzącego silnika po każdorazowym tankowaniu paliwa. Sprawdzić zbiornik wyrównawczy. Należy dolać odpowiednią ilość płynu chłodzącego silnika.

### Sprawdzanie płynu chłodzącego

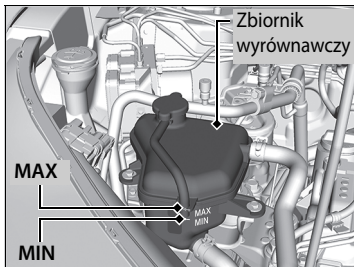

1. **Upewnić się, że silnik i chłodnica wystygły.**
2. Sprawdzić ilość płynu chłodzącego w zbiorniku wyrównawczym.
  - Jeśli poziom płynu chłodzącego nie przekracza oznaczenia **MIN**, należy go uzupełnić aż do oznaczenia **MAX**.
3. Sprawdzić szczelność układu chłodzenia.

### ►► Płyn chłodzący silnika

## ⚠ NIEBEZPIECZEŃSTWO

Zdjęcie korka zbiornika wyrównawczego przy gorącym silniku może spowodować wytrysnięcie płynu chłodzącego na zewnątrz i odniesienie poważnych poparzeń.

Przed zdjęciem korka zbiornika wyrównawczego należy zawsze poczekać, aż silnik i chłodnica ostygną.

### UWAGA

Jeśli spodziewany jest okres o temperaturach poniżej -30°C, należy zmienić płyn chłodzący na mieszaninę o wyższym stężeniu. Aby uzyskać szczegółowe informacje na temat odpowiedniej mieszaniny płynu chłodzącego, należy skonsultować się z ASO Honda.

Jeżeli płyn niezamarzający / płyn chłodzący firmy Honda jest niedostępny, można skorzystać z przejściowego zamiennika w postaci bezkrzemianowej cieczy chłodzącej innej znanej marki. Należy sprawdzić, czy jest to wysokiej jakości płyn chłodzący przeznaczony do silników wykonanych z aluminium. Długotrwałe stosowanie płynu chłodzącego innego producenta może spowodować korozję, prowadzącą do nieprawidłowego działania lub awarii układu chłodzenia. Należy jak najszybciej opróżnić układ chłodzenia i napełnić go ponownie niezamarzającym płynem chłodzącym / płynem chłodzącym firmy Honda.

Nie należy wlewać środków antykorozyjnych ani innych dodatków do układu chłodzenia. Mogą one być niezgodne z płynem chłodzącym lub podzespołami silnika.

## Uzupelnianie płynu chłodzącego

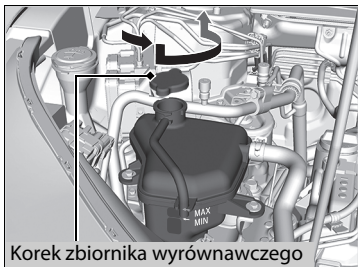

Korek zbiornika wyrównawczego

1. **Upewnić się, że silnik i chłodnica wystygły.**
2. Obrócić korek zbiornika wyrównawczego o 1/8 obrotu w lewo, zmniejszając ciśnienie w układzie chłodzenia.
3. Docisnąć i obrócić korek zbiornika wyrównawczego w lewo, aby go zdjąć.
4. Dolać płynu chłodzącego do zbiornika wyrównawczego, aż osiągnie oznaczenie **MAX**.
5. Założyć korek zbiornika wyrównawczego i całkowicie go dokręcić.

## Uzupelnianie płynu chłodzącego

### UWAGA

Wlewać olej ostrożnie i powoli, aby go nie rozlać. Po rozlaniu płyn należy natychmiast wyttrzeć, ponieważ mógłby uszkodzić podzespoły w komorze silnika.

## Korek zbiornika wyrównawczego płynu chłodzącego



- Nie otwierać, gdy płyn jest gorący.
- Gorący płyn chłodzący może powodować oparzenia.
- Przy ciśnieniu 108 kPa zaczyna się otwierać zawór bezpieczeństwa.

## Olej przekładniowy

### ■ Olej do bezstopniowej skrzyni biegów (CVT)

#### Zalecany płyn: Płyn do skrzyni biegów Honda HCF-2

Zlecić ASO Honda sprawdzenie poziomu oleju, w razie potrzeby wymienić olej. Przestrzegać terminów wskazywanych przez system przypomnienia o przeglądzie w zakresie wymiany oleju do przekładni bezstopniowej.

➤ **Harmonogram przeglądów\*** str. 670

Nie wolno podejmować samodzielnej próby kontroli ani wymiany oleju w bezstopniowej skrzyni biegów.

### ■ Płyn do ręcznej skrzyni biegów

#### Zalecany płyn: Olej do ręcznej skrzyni biegów Honda (MTF)

Zlecić ASO Honda sprawdzenie poziomu oleju, w razie potrzeby wymienić olej. Przestrzegać terminów wskazywanych przez systemu przypomnienia o przeglądzie w zakresie wymiany oleju do ręcznych skrzyń biegów.

➤ **Harmonogram przeglądów\*** str. 670

Nie wolno podejmować samodzielnej próby kontroli ani wymiany oleju w ręcznej skrzyni biegów.

### ►► Olej do bezstopniowej skrzyni biegów (CVT)

#### UWAGA

**Nie należy mieszać oleju Honda HCF-2 z innymi olejami przekładniowymi.**

Stosowanie oleju przekładniowego innego niż Honda HCF-2 może niekorzystnie wpływać na działanie i trwałość skrzyni biegów pojazdu, a nawet doprowadzić do jej uszkodzenia.

Uszkodzenia spowodowane użyciem oleju przekładniowego, który nie jest odpowiednikiem oleju Honda HCF-2, nie są objęte gwarancją na nowy pojazd marki Honda.

### ►► Płyn do ręcznej skrzyni biegów

#### UWAGA

Jeśli olej Honda MTF jest niedostępny, można tymczasowo zastosować certyfikowany przez API olej silnikowy SAE 0W-20 lub 5W-20.

Należy go jak najszybciej zastąpić olejem MTF. Olej silnikowy nie zawiera odpowiednich dodatków przeznaczonych do skrzyni biegów, więc stosowanie go przez dłuższy czas może spowodować wzrost oporu przy zmianie biegów i uszkodzenie skrzyni biegów.

## Płyn układu hamulcowego/sprzęgła \*

Zalecany płyn: Płyn hamulcowy DOT 3 lub DOT 4

### Sprawdzanie poziomu płynu hamulcowego

Wersja z kierownicą po lewej stronie

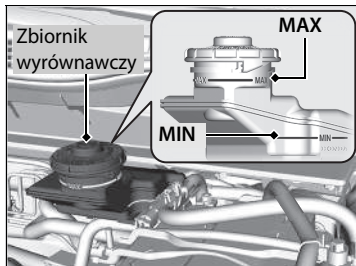

Poziom płynu powinien się znajdować między oznaczeniami **MIN** i **MAX** umieszczonymi z boku zbiornika.

Wersje z ręczną skrzynią biegów

Zbiornik wyrównawczy płynu hamulcowego pełni również funkcję zbiornika płynu do układu sprzęgła. Jeżeli poziom płynu hamulcowego jest zgodny z instrukcją, nie ma potrzeby sprawdzania płynu do układu hydraulicznego sprzęgła.

Wersja z kierownicą po prawej stronie

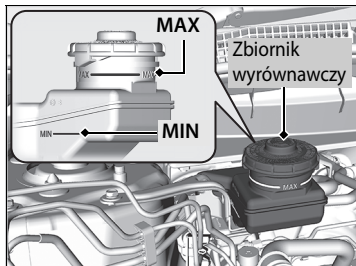

►► Płyn układu hamulcowego/sprzęgła \*

#### UWAGA

Płyn hamulcowy z oznaczeniem DOT 5 nie może być stosowany w układzie hamulcowym pojazdu, ponieważ może go znacznie uszkodzić.

Zalecamy użycie oryginalnego produktu.

Jeśli poziom płynu hamulcowego sięga co najwyżej oznaczenia **MIN**, należy jak najszybciej zlecić serwisowi sprawdzenie szczelności lub zużycia klocków hamulcowych.

\* Niedostępne w niektórych wersjach



## Uzupełnianie płynu do spryskiwaczy szyb

### Wersje ze wskaźnikiem poziomu

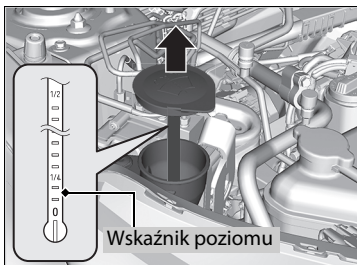

Należy sprawdzić ilość płynu do spryskiwaczy szyb za pomocą wskaźnika poziomu na korku wlewu.

Jeśli poziom jest niski, należy dolać płynu do spryskiwaczy do zbiornika.

### Wersje bez wskaźnika poziomu

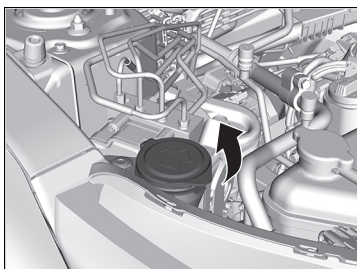

### Wszystkie wersje

Nalać ostrożnie płynu do spryskiwaczy. Nie przelać zbiornika.

### Uzupełnianie płynu do spryskiwaczy szyb

#### UWAGA

Do zbiornika płynu do spryskiwaczy nie wolno wlewać płynu niezamarzającego do układów chłodzenia ani roztworu wodno-octowego.

Płyn przeciwdziałający zamarzaniu może uszkodzić lakier pojazdu. Roztwór wodny/octowy może uszkodzić pompę spryskiwaczy.

Należy stosować wyłącznie ogólnodostępny płyn do spryskiwaczy szyb.

Aby nie tworzyły się osady z kamienia, nie należy używać twardej wody.

## Filtr paliwa

Filtr paliwa należy wymieniać w odpowiednim czasie i po odpowiednim przebiegu samochodu, zgodnie z tabelą przeglądów okresowych.

Wymianę filtra paliwa należy zlecić wykwalifikowanemu mechanikowi. Układ paliwowy pracuje pod ciśnieniem, dlatego paliwo rozpylane na części silnika przez nieszczelności przy połączeniach może powodować duże zagrożenie.

### » Filtr paliwa

#### Wersje z układem przypominania o przeglądzie

Filtr paliwa należy wymienić zgodnie ze wskazaniem systemu przypominania o przeglądzie.

## Reflektory

Reflektory są światłami typu LED. Kontrolę i wymianę żarówek należy zlecić ASO Honda.

### » Reflektory

Reflektory przednie są ustawiane fabrycznie i nie wymagają regulacji. Jednak w przypadku regularnego przewożenia ciężkich przedmiotów w przestrzeni bagażowej lub jazdy z przyczepą należy ponownie wyregulować ich ustawienie, korzystając z usług serwisu lub wykwalifikowanego technika.

## Żarówki przednich świateł przeciwmgielnych\*

Podczas wymiany należy użyć podanych poniżej typów żarówek.

**Przednie światła przeciwmgielne: 35 W (H8 w przypadku żarówek halogenowych)\***

**Przednie światła przeciwmgielne: Typ LED\***

**Wersje z halogenowymi przednimi światłami przeciwmgielnymi**

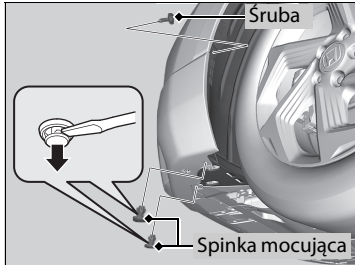

1. Usunąć śruby za pomocą śrubokręta krzyżakowego i usunąć spinki mocujące za pomocą śrubokręta płaskiego.
2. Otworzyć pokrywę spodnią.

### » Żarówki przednich świateł przeciwmgielnych\*

**Wersje z halogenowymi przednimi światłami przeciwmgielnymi**

#### UWAGA

Żarówki halogenowe nagrzewają się do bardzo wysokiej temperatury. Zanieczyszczenie części szklanej olejem, a także jej zaparowanie lub zarysowanie może doprowadzić do przegrzania i uszkodzenia żarówki.

Podczas wymiany żarówki halogenowej nie wolno dotykać części szklanej palcami i twardymi przedmiotami. W przypadku dotknięcia części szklanej należy ją oczyścić denaturatem i czystą szmatką.

**Wersje z przednimi światłami przeciwmgielnymi typu LED**

Przednie światła przeciwmgielne są typu LED. Kontrolę i wymianę żarówek należy zlecić ASO Honda.

\* Niedostępne w niektórych wersjach

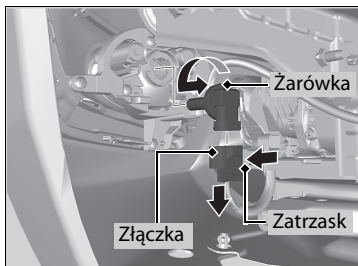
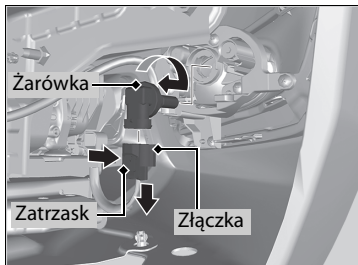

3. Docisnąć zatrask, aby wymontować złączkę.

**Prawa strona**

4. Obrócić starą żarówkę w prawo, a potem ją wyciągnąć.
5. Umieścić nową żarówkę w zespole światła przeciwmgielnego i obrócić ją w lewo.
6. Umieścić złączkę w oprawce żarówki.

**Lewa strona**

4. Obrócić starą żarówkę w lewo, a potem ją wyciągnąć.
5. Umieścić nową żarówkę w świetle przeciwmgielnym i obrócić ją w prawo.
6. Umieścić złączkę w oprawce żarówki.

►► Żarówki przednich świateł przeciwmgielnych \*

**Wersje z halogenowymi przednimi światłami przeciwmgielnymi**

Wsunąć płaski wkrętak, podważyć i wyciągnąć środkowy kołek, aby wyjąć spinkę.

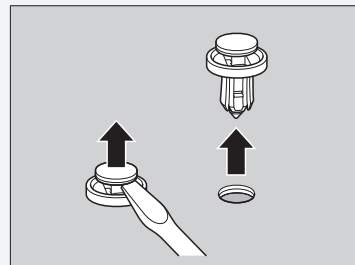

Umieścić spinkę z podniesionym środkowym kołkiem i wcisnąć aż do zrównania z powierzchnią.

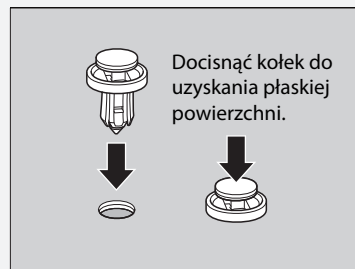

## Światła pozycyjne / światła do jazdy dziennej

---

Światła pozycyjne / do jazdy dziennej są wyposażone w żarówki typu LED. Kontrolę i wymianę żarówek należy zlecić ASO Honda.

## Aktywne doświetlenie zakrętu \*

---

Światła aktywnego doświetlenia zakrętu są typu LED. Kontrolę i wymianę żarówek należy zlecić ASO Honda.

## Kierunkowskazy przednie

---

Przednie kierunkowskazy są światłami typu LED. Kontrolę i wymianę żarówek należy zlecić ASO Honda.

## Światła bocznych kierunkowskazów/oświetlenia awaryjnego

---

Kierunkowskazy w lusterkach zewnętrznych są typu LED. Kontrolę i wymianę żarówek należy zlecić ASO Honda.

## Żarówki światel stop/tylnych światel i tylnych kierunkowskazów

---

Żarówki światel stop/tylnych światel i tylnych kierunkowskazów są typu LED. Kontrolę i wymianę żarówek należy zlecić ASO Honda.

\* Niedostępne w niektórych wersjach

## Żarówki tylnych świateł i świateł cofania

Podczas wymiany należy użyć podanych poniżej typów żarówek.

**Tylne światła: Dioda LED**

**Światło cofania: 16 W**

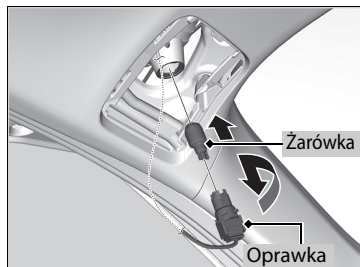
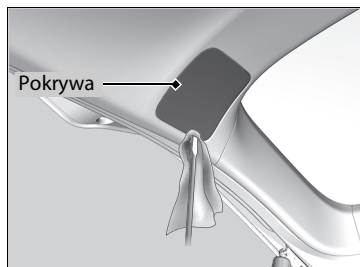

1. Wymontować pokrywę poprzez podważenie krawędzi płaskim wkrętakiem.

► Owinąć płaski wkrętak szmatką, aby zapobiec zadrapaniom.

2. Obrócić oprawkę w lewo, a potem ją wyciągnąć. Wyjąć starą żarówkę.

3. Umieścić w oprawce nową żarówkę.

### ►► Żarówki tylnych świateł i świateł cofania

Światła tylne są oświetleniem typu LED. Kontrolę i wymianę żarówek należy zlecić ASO Honda.

## Oświetlenie tylnej tablicy rejestracyjnej

---

Oświetlenie tylnej tablicy rejestracyjnej jest światłem typu LED. Kontrolę i wymianę żarówek należy zlecić ASO Honda.

## Dodatkowe światło stop

---

Dodatkowe światło stop typu LED. Kontrolę i wymianę żarówek należy zlecić ASO Honda.

## Światło przeciwmgielne tylne

---

Tylne światła przeciwmgielne są typu LED. Kontrolę i wymianę żarówek należy zlecić ASO Honda.



## Żarówki innych światel

### ■ Żarówki oświetlenia lusterek w osłonie przeciwsłonecznej\*

Podczas wymiany należy użyć podanych poniżej typów żarówek.

**Oświetlenie lusterek w osłonie przeciwsłonecznej: 1,4 W**

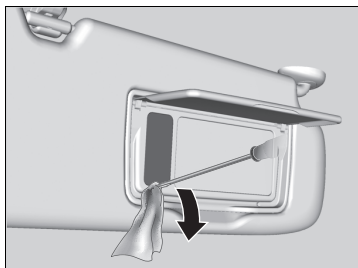

1. Podważyć krawędź osłony za pomocą płaskiego wkrętaka i zdjąć osłonę.  
► Owinąć płaski wkrętak szmatką, aby zapobiec zadrapaniom.

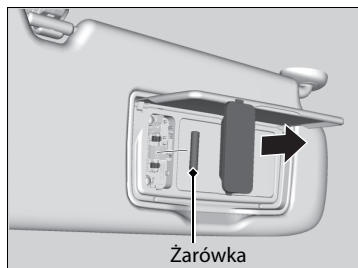

2. Wyciągnąć starą żarówkę i włożyć w jej miejsce nową.

### ■ Żarówki oświetlenia bagażnika

Podczas wymiany należy użyć podanych poniżej typów żarówek.

**Oświetlenie przestrzeni bagażowej: 5 W**

Wersje z fotelami w trzecim rzędzie



Wersje bez foteli w trzecim rzędzie

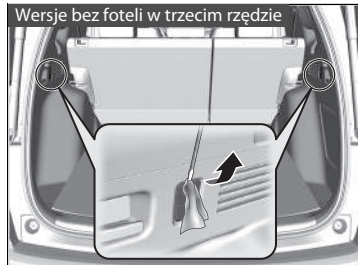

1. Podważyć krawędź osłony za pomocą płaskiego wkrętaka i zdjąć osłonę.  
► Owinąć płaski wkrętak szmatką, aby zapobiec zadrapaniom.

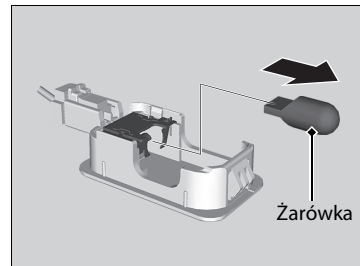

2. Wyciągnąć starą żarówkę i włożyć w jej miejsce nową.

## Żarówka oświetlenia schowka w desce rozdzielczej\*

Podczas wymiany należy użyć podanych poniżej typów żarówek.

**Oświetlenie schowka: 3,4 W**

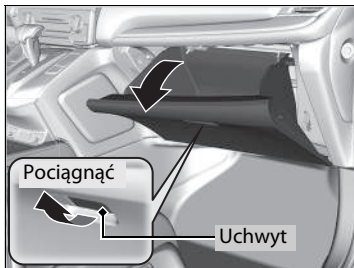

1. Otworzyć schowek w desce rozdzielczej.

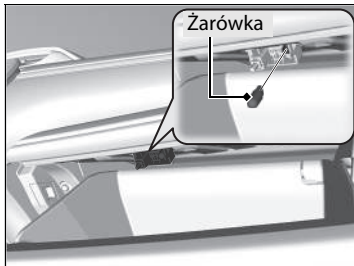

2. Wyciągnąć starą żarówkę i włożyć w jej miejsce nową.

\* Niedostępne w niektórych wersjach

## Sprawdzanie piór wycieraczek

Zużyte gumowe pióro wycieraczki pozostawia na szybie smugi, a jego twarde powierzchnie mogą zarysować szybę.

## Wymiana elementu gumowego piór przednich wycieraczek

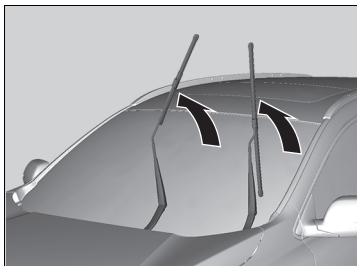
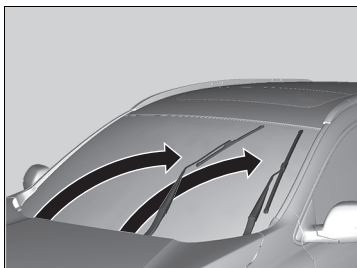

1. Ustawić wyłącznik zapłonu w położenie BLOKADA **0**\*1.
2. Przytrzymując przełącznik wycieraczek w położeniu **MIST**, ustawić wyłącznik zapłonu w położeniu ZAPŁON **II**\*1, a następnie przestawić w położenie BLOKADA **0**\*1.
  - ▶ Oba ramiona wycieraczek zostają ustawione w pozycji serwisowej, jak pokazano na ilustracji.
3. Podnieść oba ramiona wycieraczek.

### Wymiana elementu gumowego piór przednich wycieraczek

#### UWAGA

Nie dopuścić do opadnięcia ramienia wycieraczki na przednią szybę; może to doprowadzić do uszkodzenia ramienia wycieraczki lub przedniej szyby.

\*1: Wersje z systemem dostępu bezkluczykowego mają przycisk **ENGINE START/STOP** zamiast wyłącznika zapłonu.

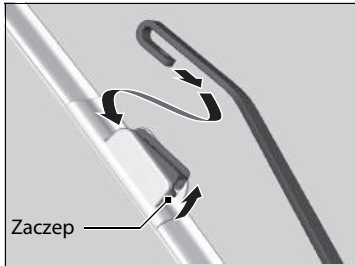

4. Nacisnąć i przytrzymać zaczepek, a następnie zsunąć uchwyt z ramienia wycieraczki.

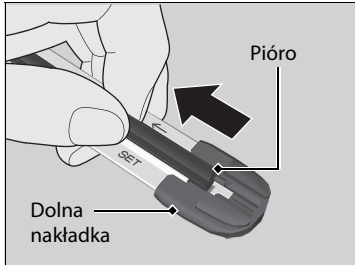

5. Pociągnąć koniec pióra wycieraczki w kierunku wskazanym przez strzałkę na ilustracji, aż do wysunięcia pióra z nakładki.

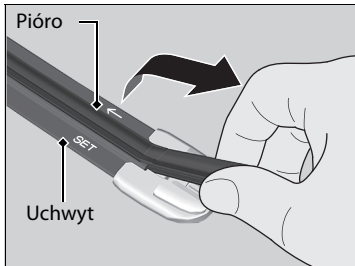

6. Pociągnąć pióro wycieraczki w przeciwnym kierunku, aby wysunąć je z uchwytu.

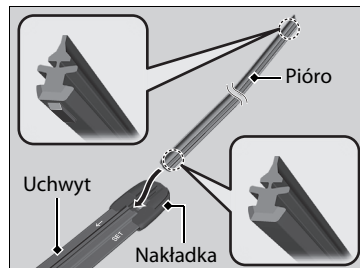

7. Umieścić płaską stronę nowego pióra wycieraczki w dolnej części uchwyty. Wsunąć pióro do samego końca.
8. Zamocować końcówkę pióra wycieraczki w nakładce.
9. Wsunąć uchwyt na ramię wycieraczki, tak aby się zatrzasnął.
10. Opuścić oba ramiona wycieraczek.
11. Ustawić wyłącznik zapłonu w położeniu ZAPŁON **II**\*1 i przytrzymać przełącznik wycieraczek w położeniu **MIST**, aż oba ramiona wycieraczek wrócą do właściwej pozycji.

\*1: Wersje z systemem dostępu bezkluczykowego mają przycisk **ENGINE START/STOP** zamiast wyłącznika zapłonu.

## Wymiana elementu gumowego pióra tylnej wycieraczki

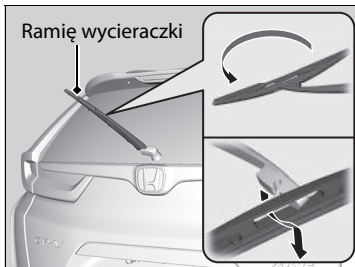

1. Podnieść ramię wycieraczki do górnego położenia.
2. Obrócić dolną część pióra wycieraczki tak, aby zsunęła się z ramienia wycieraczki.

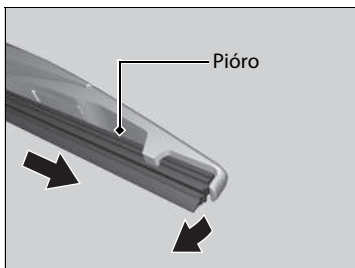

3. Wysunąć pióro z ramienia wycieraczki.

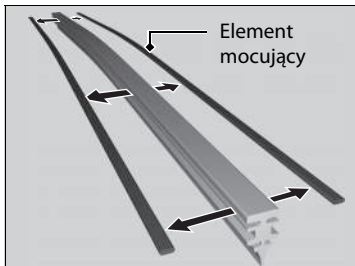

4. Wymontować elementy mocujące pióra wycieraczki i zamontować nowe pióro.

### Wymiana elementu gumowego pióra tylnej wycieraczki

#### UWAGA

Nie dopuścić do wypadnięcia ramienia wycieraczki; może to uszkodzić tylną szybę.

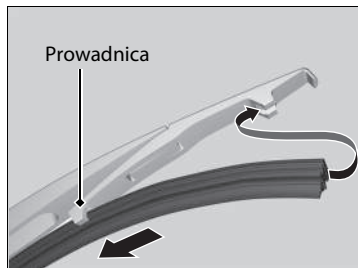

5. Wsunąć nowe pióro wycieraczki w prowadnicę.
  - ▶ Upewnić się, że element gumowy pióra został prawidłowo zablokowany, następnie zamocować pióro na ramię wycieraczki.

## Sprawdzanie opon

Aby jazda samochodem była bezpieczna, opony muszą być właściwego typu i rozmiaru, w dobrym stanie, z bieżnikiem o odpowiedniej wysokości i odpowiednio napompowane.

### ■ Wskazówki dotyczące ciśnienia napompowania

Właściwe ciśnienie powietrza w oponach zapewnia wysoki komfort jazdy, optymalną przyczepność i długą trwałość bieżnika. Na naklejce na słupku po stronie kierowcy znajduje się informacja na temat wymaganego ciśnienia.

Opony niedopompowane zużywają się nierówno, wpływają niekorzystnie na prowadzenie i zużycie paliwa oraz są bardziej podatne na uszkodzenia w wyniku przegrzania.

Zbyt wysokie ciśnienie powietrza w oponach powoduje pogorszenie komfortu jazdy, zwiększa ryzyko uszkodzenia opony na drodze i przyczynia się do nierównomiernego zużycia bieżnika.

Opony należy obejrzyć każdego dnia przed jazdą. Jeśli któraś z opon wydaje się być niżej od pozostałych, sprawdzić ciśnienie ciśnieniomierzem.

Należy sprawdzać ciśnieniomierzem ciśnienie we wszystkich oponach, również w zapasowej, przynajmniej raz w miesiącu lub przed długimi trasami. Nawet opony w dobrym stanie technicznym tracą w ciągu miesiąca około 10–20 kPa (0,1–0,2 bara).

### ■ Wskazówki dotyczące kontroli

Podczas sprawdzania ciśnienia w oponach należy również sprawdzić opony i stan wentyli. Sprawdzić, czy nie występują:

- Guzy lub wybrzuszenia na boku lub w bieżniku. Wymienić oponę w przypadku wykrycia przecięć, rozdarć lub pęknięć na boku opony. Wymienić, jeśli widać tkaninę lub nić.
- Obce ciała. Usunąć i sprawdzić szczelność.
- Nierówne zużycie bieżnika. Polecić sprawdzenie zbieżności kół w serwisie.
- Nadmierne zużycie bieżnika.  
➤ **Wskaźniki zużycia** str. 706
- Pęknięcia lub inne uszkodzenia wokół trzonka zaworu.

### ➤ Sprawdzanie opon

## ⚠ NIEBEZPIECZEŃSTWO

Jazda samochodem z nadmiernie zużytymi lub napelnionymi niewłaściwą ilością powietrza oponami może doprowadzić do wypadku, a w rezultacie do poważnych obrażeń ciała, a nawet śmierci.

Należy przestrzegać wszystkich zaleceń zamieszczonych w tej instrukcji obsługi, które dotyczą pompowania i obsługi serwisowej opon.

Ciśnienie powietrza należy mierzyć, gdy opony są zimne. Oznacza to, że pojazd powinien być zaparkowany przynajmniej przez trzy godziny lub nie powinien przejechać więcej niż 1,6 km. W razie potrzeby należy uzupełnić niedobór powietrza albo spuścić jego nadmiar w celu uzyskania wymaganego ciśnienia.

Ciśnienie powietrza w oponach rozgrzanych może być wyższe od ciśnienia w oponach zimnych nawet o 30–40 kPa (0,3–0,4 bara).

Po każdej korekcie ciśnienia powietrza w oponach należy wykonać inicjalizację układu monitorowania ciśnienia w oponach.

➤ **Układ ostrzegania o niskim ciśnieniu w oponach** str. 547



## Wskaźniki zużycia

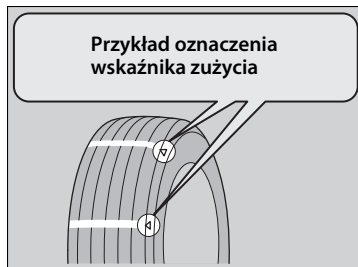

Rówek, w którym znajduje się wskaźnik zużycia, ma głębokość o około 1,6 mm mniejszą niż pozostałe rowki opony. Jeśli wskaźnik zużycia jest widoczny, należy wymienić oponę.

**Zużyte opony mają gorszą przyczepność na mokrych nawierzchniach.**

## Okres użytkowania opony

Długość okresu użytkowania opon zależy od wielu czynników, m.in. stylu jazdy, warunków drogowych, obciążenia pojazdu, ciśnienia powietrza, warunków i jakości serwisowania, prędkości jazdy i warunków środowiskowych (okres ten dotyczy także opon nieużywanych).

Oprócz regularnego kontrolowania stanu opon i ciśnienia znajdującego się w nich powietrza zaleca się poddawanie ich corocznym przeglądom, gdy osiągną wiek pięciu lat. Wszystkie opony, także na kole zapasowym, powinny zostać wycofane z eksploatacji po upływie 10 lat od daty produkcji, niezależnie od ich stanu i stopnia zużycia.

### ► Sprawdzanie opon

Stan opon należy sprawdzić w serwisie także w przypadku wystąpienia podczas jazdy nadmiernych wibracji. Nowe opony oraz opony zdjęte i ponownie założone powinny być odpowiednio wyważone.

## Wymiana opony i koła

Opony należy zastępować oponami radialnymi o takim samym rozmiarze, indeksie prędkości oraz takiej samej nośności i wytrzymałości (te informacje znajdują się na ścianie bocznej opony). Użycie opon o innym rozmiarze lub budowie może spowodować niewłaściwe działanie układu ABS i VSA (Układ kontroli stabilności jazdy).

Zaleca się wymianę wszystkich czterech opon równocześnie. Jeśli nie jest to możliwe, wymienić przednie i tylne opony parami.

Sprawdzić, czy parametry koła są takie same, jak parametry oryginalnego koła.

### Wymiana opony i koła

#### **▲ NIEBEZPIECZEŃSTWO**

Zamontowanie w pojeździe opon niewłaściwego typu może negatywnie wpłynąć na jego właściwości jezdne i stabilność. W rezultacie może dojść do wypadku skutkującego poważnymi obrażeniami ciała, a nawet śmiercią.

Należy zawsze używać opon, których rozmiar i typ odpowiada podanym na naklejce informacyjnej na samochodzie.

## Zamiana opon miejscami

W celu przedłużenia żywotności opon i ich równomiernego zużycia zaleca się zamianę kół miejscami zgodnie z generalną regułą obsługi opon.

### ■ Opony bez oznaczenia kierunku toczenia

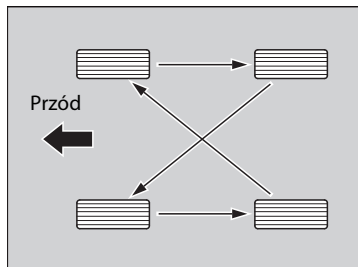

Zamienić opony miejscami, jak pokazano na rysunku.

### ■ Opony z oznaczeniem kierunku toczenia

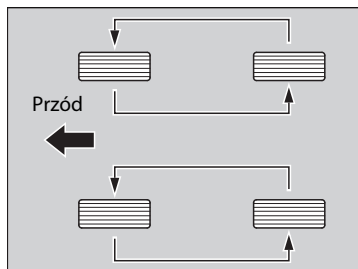

Zamienić opony miejscami, jak pokazano na rysunku.

### ►► Zamiana opon miejscami

Opony z bieżnikiem kierunkowym można przekładać wyłącznie na drugą oś (nie wolno zamieniać ich miejscami na tej samej osi).

Opony z bieżnikiem kierunkowym należy zamontować tak, aby strzałka wskazująca kierunek toczenia była zwrócona do przodu, jak pokazano poniżej.

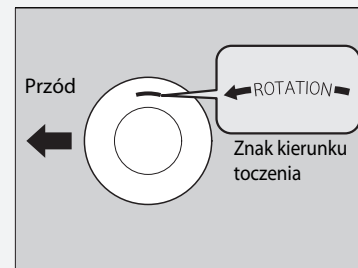

Sprawdzić ciśnienie powietrza w oponach przy każdej zamianie kół.

Po każdym przełożeniu opon należy wykonać inicjalizację układu monitorowania ciśnienia w oponach.

► **Układ ostrzegania o niskim ciśnieniu w oponach** str. 547

## Akcesoria przeznaczone do jazdy po śniegu

Jeśli pojazd będzie się poruszać po zaśnieżonych lub zamarzniętych drogach, należy zamontować opony zimowe albo łańcuchy na koła, a w czasie jazdy ograniczać prędkość i zachowywać bezpieczną odległość od pojazdu poprzedzającego.

Operowanie kierownicą i pedałem hamulca wymaga szczególnej ostrożności, ponieważ łatwo może dojść do poślizgu.

W razie potrzeby, a także zawsze, gdy wymagają tego przepisy, należy użyć łańcuchów na koła, opon zimowych albo opon całorocznych.

Podczas montażu należy przestrzegać poniższych wytycznych.

W przypadku opon zimowych:

- Wybrać opony o takich samych parametrach wielkości i zakresu obciążenia jak w przypadku opon oryginalnych.
- Wymienić opony na wszystkich czterech kołach.

W przypadku łańcuchów na koła:

- Zakup jakichkolwiek łańcuchów na koła należy skonsultować z serwisem.
- Zamontować łańcuchy tylko na kołach przednich.
- Z uwagi na fakt, że pojazd ma ograniczony prześwit między oponami, zaleca się użycie poniższych łańcuchów:

Oryginalny rozmiar opony*1	Typ łańcuchów
<b>235/65R17 104H</b>	<b>RUD-matic classic 4716134</b>
<b>235/60R18 103H</b>	<b>RUD-matic classic 4716134</b>
<b>235/55R19 101Y</b>	<b>RUD-matic classic V 19642</b>

\* 1: Oryginalne rozmiary opon podano na naklejce informacyjnej znajdującej się na słupku drzwi kierowcy.

- Podczas montażu przestrzegać instrukcji producenta łańcuchów. Wymagane jest jak najsilniejsze napięcie łańcuchów.
- Sprawdzić, czy zamontowane łańcuchy nie stykają się z przewodami hamulcowymi ani zawieszeniem.
- Ograniczyć prędkość jazdy.

### ►► Akcesoria przeznaczone do jazdy po śniegu

## ▲ NIEBEZPIECZEŃSTWO

W przypadku użycia niewłaściwych łańcuchów albo nieprawidłowego ich zamontowania może dojść do uszkodzenia przewodów hamulcowych i w rezultacie do wypadku skutkującego poważnymi obrażeniami ciała lub nawet śmiercią.

Należy przestrzegać wszystkich podanych w tej instrukcji obsługi zaleceń dotyczących doboru i używania łańcuchów na koła.

### UWAGA

Nieprawidłowo dobrane lub niewłaściwie zamontowane na kołach akcesoria służące do zwiększania przyczepności mogą spowodować uszkodzenie przewodów hamulcowych, zawieszenia, nadwozia i kół pojazdu. W przypadku stwierdzenia uderzenia tych akcesoriów w jakikolwiek element pojazdu należy przerwać jazdę.

Zgodnie z przepisami UE dotyczącymi opon, gdy dopuszczalna prędkość dla zastosowanych opon zimowych jest niższa niż maksymalna prędkość pojazdu, należy w polu widzenia kierowcy umieścić naklejkę informacyjną. Odpowiednie naklejki są dostępne u sprzedawców opon. W razie pytań skonsultować się z ASO.

Po zamontowaniu łańcuchów na koła należy jeździć w sposób zgodny z instrukcjami ich producenta i z zachowaniem wyszczególnionych ograniczeń.

Łańcuchy należy stosować wyłącznie w nagłych przypadkach, albo jeśli ich stosowanie jest wymagane przepisami.

Prowadząc samochód z łańcuchami na kołach po nawierzchniach zaśnieżonych lub pokrytych lodem, należy zachować szczególną ostrożność. Prowadzenie samochodu może okazać się nawet trudniejsze niż podczas jazdy na oponach zimowych dobrej jakości bez łańcuchów.

Jeśli pojazd jest wyposażony w opony letnie, należy mieć na uwadze, że nie są one przeznaczone do jazdy w warunkach zimowych. Więcej informacji można uzyskać w ASO Honda.

## Sprawdzanie akumulatora

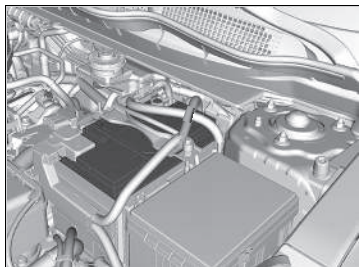

Stan akumulatora jest monitorowany przez czujnik znajdujący się na ujemnym zacisku akumulatora. W przypadku wystąpienia usterki czujnika, w interfejsie informacyjnym kierowcy zostanie wyświetlony komunikat ostrzegawczy. W takim przypadku należy zlecić sprawdzenie pojazdu w ASO Honda.

Należy co miesiąc sprawdzać, czy styki akumulatora i zaciski nie są skorodowane.

W przypadku odłączenia akumulatora lub jego rozładowania:

- Zostaje zablokowany system audio.  
➔ **Przywracanie systemu audio** str. 301
- Zostają wyzerowane ustawienia zegara.  
➔ **Zegar** str. 174
- **Wersja z kierownicą po prawej stronie**  
Układ immobilizera wymaga wyzerowania.  
➔ **Lampka układu immobilizera** str. 110

### » Akumulator

## ⚠ NIEBEZPIECZEŃSTWO

W trakcie korzystania z akumulatora wydziela się z niego wodór, czyli gaz o właściwościach wybuchowych.

Wystarczy wówczas płomień, a nawet iskra, aby spowodować rozsadzenie akumulatora, skutkujące często poważnymi obrażeniami ciała lub śmiercią.

Do akumulatora nie należy zbliżać przedmiotów iskrzących, źródeł otwartego ognia ani materiałów łatwopalnych.

Do obsługi serwisowej akumulatora należy używać odzieży i maski ochronnej. Alternatywnie należy je zlecić wykwalifikowanemu mechanikowi.

## ⚠ NIEBEZPIECZEŃSTWO

Akumulator jest napełniony elektrolitem, stanowiącym roztwór kwasu siarkowego. Roztwór ten powoduje korozję i jest trujący.

Jeśli elektrolit dostanie się do oczu albo wejdzie w kontakt ze skórą, może spowodować poważne oparzenia. Podczas obsługi akumulatora zakładać odzież ochronną i okulary ochronne.

Połknięcie elektrolitu grozi śmiertelnym zatruciem, dlatego w takim wypadku należy bezzwłocznie skontaktować się z lekarzem.

CHRONIĆ PRZED DZIEĆMI

**▶▶ Akumulator****Postępowanie w nagłych wypadkach**

**Oczy:** Przez przynajmniej 15 minut przemywać wodą z kubka lub innego pojemnika. (Strumień wody pod ciśnieniem może uszkodzić oko). Natychmiast skontaktować się z lekarzem.

**Skóra:** Zdjąć ubranie zalane elektrolitem. Spłukać oparzoną skórę dużą ilością wody. Natychmiast skontaktować się z lekarzem.

**Połknięcie:** Napić się wody lub mleka. Natychmiast skontaktować się z lekarzem.

W przypadku stwierdzenia korozji należy oczyścić zaciski akumulatora za pomocą roztworu proszku do pieczenia i wody. Oczyścić zaciski czystą ściereczką. Baterię osuszyć tkaniną/ściereczką. Na koniec wymagane jest nałożenie smaru na zaciski w celu zmniejszenia ryzyka powtórnego wystąpienia korozji.

W przypadku wymiany akumulatora, nowy akumulator powinien mieć taką samą charakterystykę techniczną. Więcej informacji można uzyskać w serwisie.

## Ładowanie akumulatora

Należy odłączyć oba przewody akumulatora, aby wyeliminować ryzyko uszkodzenia układu elektrycznego pojazdu. Przewód ujemny (-) należy zawsze odłączać jako pierwszy i podłączać na końcu.

### » Akumulator

#### Wersje z układem Auto Stop

Pojazd jest wyposażony w akumulator przystosowany do systemu Auto stop.

Montaż akumulatora innego niż określony w specyfikacji może znacząco skrócić jego działanie i uniemożliwić prawidłowe działanie systemu auto stop. W przypadku konieczności jego wymiany należy wybrać akumulator odpowiedniego typu. Szczegółowych informacji udzieli ASO Honda.

➤ **Dane techniczne** str. 768

Po ponownym podłączeniu akumulatora i ustawieniu wyłącznika zapłonu w położeniu ZAPŁON [II]\*<sup>1</sup> mogą zapalić się kontrolki następujących układów: tempomat adaptacyjny (ACC)\*, tempomat adaptacyjny (ACC) z funkcją podążania przy niskiej prędkości (LSF)\*, system zapobiegania zjechaniu z pasa ruchu, system kontroli stabilności jazdy (VSA), przełącznik OFF systemu VSA, system ograniczający skutki kolizji CMBS, system monitorowania niskiego ciśnienia w oponach/system ostrzeżenia o niskim ciśnieniu w oponach, hamulec postojowy i układ hamulcowy (bursztynowa). Przejechać krótki dystans z prędkością powyżej 20 km/h. Lampka powinna zgasnąć. Jeśli tak się nie stanie, zgłosić się do ASO Honda celem sprawdzenia pojazdu.

\*1: Wersje z systemem dostępu bezkluczykowego mają przycisk **ENGINE START/STOP** zamiast wyłącznika zapłonu.

\* Niedostępne w niektórych wersjach

## Wymiana akumulatora

W przypadku wyjmowania lub wymiany akumulatora należy zawsze postępować zgodnie z instrukcjami bezpieczeństwa obsługi serwisowej, a w przypadku sprawdzania akumulatora zgodnie z ostrzeżeniami, w celu uniknięcia potencjalnych zagrożeń.

➤ **Obsługa serwisowa - Bezpieczeństwo** str. 657

➤ **Sprawdzanie akumulatora** str. 710

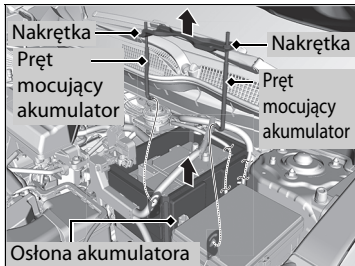
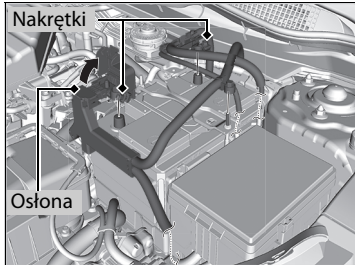

1. Ustawić wyłącznik zapłonu w położeniu BLOKADA [0]\*1. Otworzyć pokrywę silnika.
2. Poluzować nakrętkę ujemnego przewodu akumulatora, następnie odłączyć przewód od ujemnego (-) zacisku akumulatora.
3. Otworzyć osłonę dodatniego zacisku akumulatora. Poluzować nakrętkę dodatniego przewodu akumulatora, następnie odłączyć przewód od dodatniego (+) zacisku akumulatora.
4. Poluzować kluczem nakrętkę z każdej strony płytki mocującej akumulator.
5. Wyciągnąć dolny koniec każdego pręta mocującego akumulator z zaczepu w podstawie akumulatora i wyjąć je razem ze wspornikami.
6. Zdjąć osłonę akumulatora.

### Wymiana akumulatora

#### UWAGA

Nieprawidłowo utylizowany akumulator może być szkodliwy dla środowiska i zdrowia ludzi. Zawsze należy się ich pozbywać w sposób zgodny z krajowymi przepisami.

Ten symbol na baterii oznacza, że produktu tego nie należy traktować jako odpadu domowego.



Aby zamontować nowy akumulator, wykonać opisaną procedurę w odwrotnej kolejności.

Przewód ujemny (-) należy zawsze odłączać jako pierwszy i podłączać na końcu.

\*1: Wersje z systemem dostępu bezkluczykowego mają przycisk **ENGINE START/STOP** zamiast wyłącznika zapłonu.



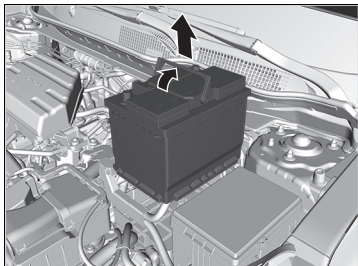

7. Wyjąć ostrożnie akumulator.

## Oznaczenie akumulatora



Przykład

### ☒ Oznaczenie akumulatora

#### NIEBEZPIECZEŃSTWO

- Nie zbliżać się z otwartym ogniem bądź z przedmiotami iskrzącymi do akumulatora. Akumulator wytwarza wybuchowy gaz, który może wywołać eksplozję.
- Do pracy przy akumulatorze należy zakładać okulary ochronne i gumowe rękawice, aby nie zostać poparzonym lub nie utracić wzroku wskutek kontaktu z elektrolitem akumulatora.
- W żadnym wypadku nie pozwalać dotykać akumulatora dzieciom. Upewnić się, że każda osoba mająca styczność z akumulatorem jest świadoma zagrożeń i zna odpowiednie procedury dotyczące jego obsługi.
- Z elektrolitem akumulatora należy obchodzić się ze szczególną ostrożnością, ponieważ zawiera rozcieńczony kwas siarkowy. Zetknięcie tego środka z oczami lub skórą może być przyczyną poparzeń lub utraty wzroku.
- Przed przystąpieniem do obsługi akumulatora należy dokładnie zapoznać się z niniejszą instrukcją. Postępowanie niezgodne z zaleceniami może spowodować obrażenia ciała i uszkodzenie pojazdu.
- Nie używać akumulatora, jeśli poziom elektrolitu jest niższy od zalecanego. Używanie akumulatora ze zbyt niskim poziomem elektrolitu może być przyczyną eksplozji i być niebezpieczne dla zdrowia.

## Wymiana baterii

Jeśli po naciśnięciu przycisku nie zapala się lampka, należy wymienić baterię.

### ■ Składany kluczyk\*

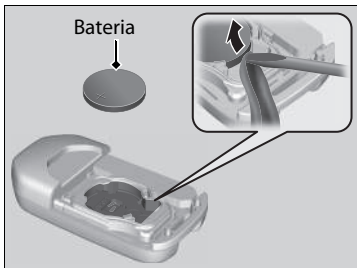
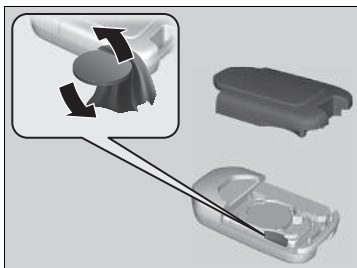

#### Typ baterii: CR2032

1. Zdjąć górną połowę pokrywy poprzez ostrożne podważenie krawędzi monetą.  
▶ Owinąć monetę szmatką, aby nie zadrapać składanego kluczyka.
2. Wyjąć płaską baterię małym śrubokrętem z płaską końcówką.
3. Przy wymianie baterii należy zachować prawidłową biegunowość.

### » Wymiana baterii

## ⚠ ⚠ NIEBEZPIECZEŃSTWO

### ZAGROŻENIE POPARZENIEM SUBSTANCJAMI CHEMICZNYMI

Bateria, która zasila pilot zdalnego sterowania, może spowodować poważne oparzenia oraz doprowadzić do śmierci w przypadku jej połamania.

Trzymać nowe i używane baterie poza zasięgiem dzieci.

Jeśli podejrzewasz, że dziecko mogło połączyć baterię, niezwłocznie zasięgnij pomocy lekarskiej.

Znak ostrzegawczy znajduje się w pobliżu baterii pastylkowej\*.

#### UWAGA

Nieodpowiednio utylizowane baterie stanowią zagrożenie dla środowiska. Zawsze należy się ich pozbywać w sposób zgodny z krajowymi przepisami.

Ten symbol na baterii oznacza, że produktu tego nie należy traktować jako odpadu domowego.



Baterie zamienne można nabyć w serwisie.

## ■ Pilot systemu dostępu bezkluczykowego \*

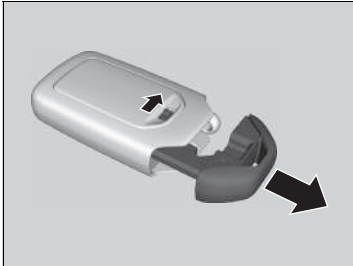

### Typ baterii: CR2032

1. Wyjąć zintegrowany kluczyk.
  
2. Zdjąć górną połowę przez podważenie krawędzi monetą.
  - Owinąć monetę szmatką, aby nie zadrapać pilota systemu dostępu bezkluczykowego.
  - Zachować ostrożność podczas demontażu, aby nie zgubić drobnych elementów.
  
3. Przy wymianie baterii należy zachować prawidłową biegunowość.

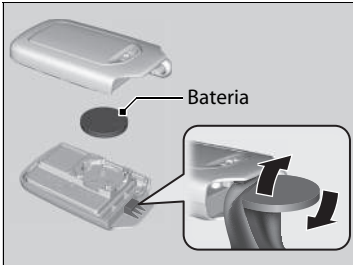

\* Niedostępne w niektórych wersjach

## Układ klimatyzacji

Aby układ kontroli temperatury i wentylacji działał odpowiednio i bezpiecznie, układ czynnika chłodniczego może być wymieniany tylko przez wykwalifikowanych techników.

Nigdy nie wymieniać parownika klimatyzacji (elementu chłodzącego) na wyjęty z używanego lub uszkodzonego pojazdu.

### » Konserwacja układu kontroli temperatury i wentylacji

#### UWAGA

Rozpylony czynnik chłodniczy jest szkodliwy dla środowiska.

Aby uniknąć rozpylenia czynnika chłodniczego, nigdy nie wymieniać parownika na wyjęty z używanego lub uszkodzonego pojazdu.

Czynnik chłodniczy w układzie klimatyzacji jest łatwopalny; jeśli podczas serwisowania pojazdu nie są przestrzegane odpowiednie procedury, może dojść do zapalenia.

Etykieta klimatyzacji znajduje się pod maską pokrywą silnika:



 : Uwaga

 : Łatwopalny czynnik chłodniczy

 : Serwis musi być przeprowadzony przez wykwalifikowanego mechanika

 : Układ klimatyzacji

» **Naklejki ostrzegawcze** str. 95

» **Dane techniczne** str. 768

## Filtr przeciwpyłkowy

### Kiedy wymienić filtr przeciwpyłkowy

Wymienić filtr przeciwpyłkowy zgodnie z terminem przeglądu pojazdu. Zaleca się wymianę filtra wcześniej, jeśli pojazd był używany w otoczeniu wzniecającym kurz.

📅 **Harmonogram przeglądów\*** str. 670

### Jak wymienić filtr przeciwpyłkowy

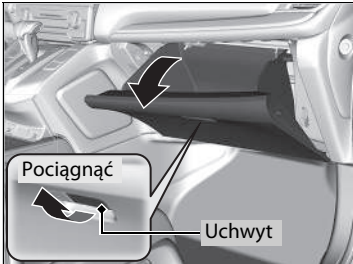

1. Otworzyć schowek w desce rozdzielczej.

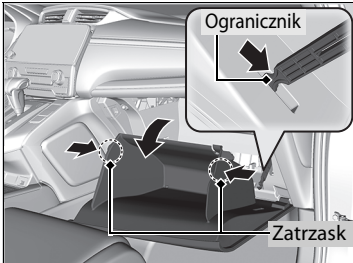

2. Zwolnić dwa zatrzaski, naciskając panele boczne, i przesunąć ogranicznik w dół.
3. Odchylić schowek.

### ☒ Filtr przeciwpyłkowy

Filtr może wymagać wymiany, jeśli przepływ powietrza z układu kontroli temperatury i wentylacji wyraźnie się pogorszy i szyby będą łatwo ulegać zaparowaniu.

Filtr przeciwpyłkowy zbiera pyłki, kurz i inne zanieczyszczenia z powietrza.

Jeśli nie ma się pewności co do sposobu przeprowadzania wymiany filtra przeciwpyłkowego, należy zlecić ją serwisowi.

\* Niedostępne w niektórych wersjach

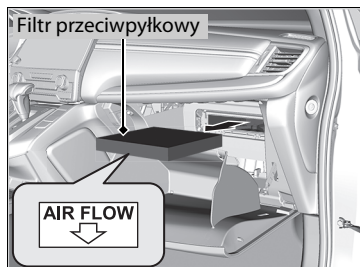
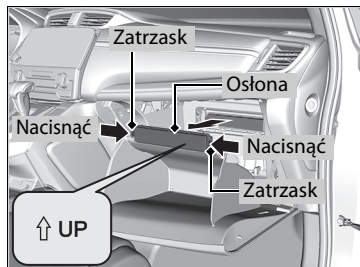

4. Nacisnąć zatrzaski na rogach osłony obudowy filtra i zdjąć ją.

5. Wyjąć filtr z obudowy.

6. Włożyć nowy filtr do obudowy.

- Ustawić strzałką **AIR FLOW** skierowaną w dół.

## Pielęgnacja wnętrza pojazdu

Przed użyciem szmatki usunąć kurz za pomocą odkurzacza.

Do usunięcia zanieczyszczeń należy użyć szmatki zwilżonej roztworem ciepłej wody i łagodnego detergentu. Resztki detergentu muszą zostać usunięte czystą szmatką.

### ■ Czyszczenie pasów bezpieczeństwa

Do usunięcia zanieczyszczeń z pasów bezpieczeństwa należy użyć miękkiej szczotki oraz roztworu ciepłej wody i łagodnego mydła. Pasy powinny wyschnąć na powietrzu. Oczyszczyć uchwyty pasów bezpieczeństwa czystą szmatką.

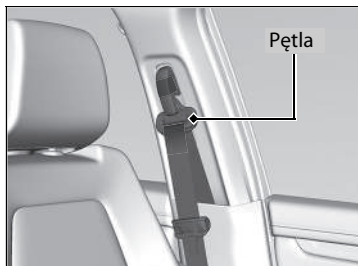

### ▣ Pielęgnacja wnętrza pojazdu

Należy uważać, aby nie rozlać cieczy we wnętrzu pojazdu. Rozlanie płynu na urządzenia i układy elektryczne może doprowadzić do usterki.

Nie należy rozpylać aerozolu na bazie silikonu na urządzenia elektryczne, takie jak system audio czy przełączniki. Użycie takiego aerozolu może doprowadzić do nieprawidłowego działania podzespołów pojazdu, a nawet wywołać pożar w jego wnętrzu. W razie przypadkowego rozpylenia aerozolu na bazie silikonu na urządzenia elektryczne należy się skontaktować z serwisem.

Niektóre środki chemiczne i płynne odświeżacze powietrza mogą prowadzić do przebarwienia, pomarszczenia lub popękania tkanin i elementów wnętrza wykonanych na bazie żywicy. Zabrania się używania rozpuszczalników alkalicznych i organicznych, takich jak benzen czy benzyna.

Nadmiar naniesionego środka chemicznego należy ostrożnie usunąć suchą szmatką. Zabrudzonych szmatek nie wolno umieszczać na dłuższy czas na tkaninach ani elementach wnętrza na bazie żywicy. Można to zrobić jedynie po uprzednim wypraniu szmatki.

Uważać, aby nie rozlać środka w płynie odświeżającego powietrze.



## ■ Czyszczenie szyby

Do umycia szyb należy używać środka do czyszczenia okien.

## ■ Pielęgnacja poszycia skórzanego \*

Prawidłowy sposób czyszczenia skóry:

1. W pierwszej kolejności oczyścić powierzchnię z brudu i kurzu za pomocą odkurzacza lub miękkiej suchej szmatki.
2. Wyczyścić skórę miękką szmatką zwilżoną w roztworze zawierającym 90% wody i 10% neutralnego mydła.
3. Zetrzeć wszelkie pozostałości mydła za pomocą czystej zwilżonej szmatki.
4. Zetrzeć pozostałą wodę i pozwolić skórze wyschnąć w suchym i zacienionym miejscu.

## ►► Czyszczenie szyby

Po wewnętrznej stronie szyby tylnej znajdują się ścieżki grzejne. Aby ich nie uszkodzić, należy używać miękkiej szmatki i przesuwać ją w tym samym kierunku, w którym biegą ścieżki.

Uważać, aby nie wylać żadnych płynów, takich jak woda lub środki do czyszczenia szyb, bezpośrednio na pokrywy przedniej kamery\* i czujnika opadów/światła \* w ich sąsiedztwie.

## ►► Pielęgnacja poszycia skórzanego \*

Ważne jest, aby jak najszybciej zetrzeć wszelkie zanieczyszczenia i kurz. Rozlane płyny mogą wsiąknąć w skórę i pozostawić plamy. Brud i kurz mogą doprowadzić do powstania zadrapań na skórze. Należy mieć także na uwadze, że ciemne ubrania mogą pozostawić na skórzanych fotelach odbarwienia lub plamy.

## Pielęgnacja nadwozia

Po zakończeniu jazdy należy usunąć pył z nadwozia. Należy regularnie sprawdzać, czy na powłoce lakierniczej pojazdu nie ma rys. Zarysowanie powłoki lakierniczej może prowadzić do korozji nadwozia. W przypadku znalezienia rysy należy niezwłocznie wykonać odpowiednią naprawę.

### ■ Mycie pojazdu

Pojazd należy regularnie myć. Pojazd należy myć częściej w przypadku eksploatacji w następujących warunkach:

- Po jeździe drogami posypanymi solą.
- Po jeździe w terenie nadmorskim.
- Gdy do powłoki lakierniczej przywarły kawałki smoły, sadza, ptasie odchody, insekty albo soki drzew.

### ■ Korzystanie z myjni automatycznych

- Postępować zgodnie z instrukcjami znajdującymi się w myjni automatycznej.
- Złożyć lusterka boczne.
- W modelach wyposażonych w automatyczne wycieraczki wyłączyć wycieraczki.

### ■ Korzystanie z myjek wysokociśnieniowych

- Zachować bezpieczną odległość między dyszą myjki a nadwoziem pojazdu.
- Zachować szczególną ostrożność podczas mycia okolic szyby. Nie stać zbyt blisko pojazdu, aby uniknąć przedostania się wody do wnętrza.
- Nie kierować strumienia wody pod ciśnieniem bezpośrednio do komory silnika. Do mycia komory silnika używać wody pod niskim ciśnieniem i delikatnego detergentu.

### ☒ Mycie pojazdu

Należy uważać, aby nie rozpylać wody do szczelin nawiewów powietrza. W przeciwnym razie może dojść do awarii.

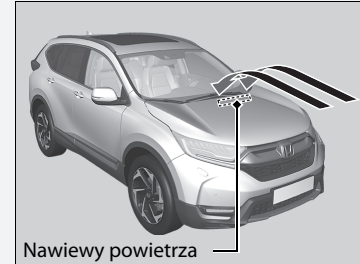

Nawiewy powietrza

W razie potrzeby unieść ramiona wycieraczek, aby znalazły się z dala od szyby, najpierw ustawić ramiona wycieraczek w położeniu konserwacyjnym.

- ☒ **Wymiana elementu gumowego piór przednich wycieraczek** str. 700

## ■ Nakładanie wosku

Prawidłowo nałożona woskowa powłoka ochronna chroni lakier nadwozia przed szkodliwym oddziaływaniem czynników zewnętrznych. Ponieważ warstwa wosku z czasem zanika, wystawiając lakier pojazdu na działanie czynników atmosferycznych, w razie potrzeby należy ją nałożyć ponownie.

## ■ Pielęgnacja zderzaków i innych elementów nadwozia z tworzyw sztucznych

Rozlanie benzyny, oleju, płynu chłodzącego silnika albo elektrolitu z akumulatora na elementy nadwozia wykonanych z tworzyw sztucznych może spowodować zaplamienie albo złuszczenie tej powłoki. Substancje tego typu należy niezwłocznie usuwać miękką szmatką i wodą.

## ■ Czyszczenie szyby

Do umycia szyb należy używać środka do czyszczenia okien.

## ►► Nakładanie wosku

### UWAGA

Rozpuszczalniki chemiczne i silne środki czyszczące mogą uszkodzić lakier pojazdu, a także jego elementy metalowe i plastikowe. Rozlane substancje należy natychmiast zetrzeć.

## ►► Pielęgnacja zderzaków i innych elementów nadwozia z tworzyw sztucznych

W przypadku konieczności wykonania naprawy lakierniczej elementów nadwozia wykonanych z tworzyw sztucznych poprosić w serwisie o dobranie powłoki właściwego typu.

## ■ Pielęgnacja obręczy aluminiowych

Aluminium jest podatne na uszkodzenia spowodowane kontaktem z solą i innymi zanieczyszczeniami na drodze. Jeśli zajdzie potrzeba, jak najszybciej oczyścić powierzchnię z tego typu zanieczyszczeń używając gąbki z łagodnym detergentem. Nie używać szczotek o sztywnym włosiu ani silnych środków chemicznych (dotyczy to także niektórych ogólnodostępnych środków do czyszczenia kół). Mogą one uszkodzić warstwę ochronną aluminiowych obręczy i doprowadzić do powstania korozji. Zależnie od rodzaju wykończenia, obręcze mogą z czasem utracić swój połysk lub przeciwnie — nabrać połysku. Aby uniknąć powstawania zacieków wodnych, osuszyć obręcze szmatką zanim wyschną samoczynnie.

## ■ Zaparowanie szkieł światła zewnętrznego

Wewnętrzne szkła zewnętrznych światła (reflektorów, światła stop itd.) mogą czasowo zaparować po jeździe w deszczu lub po myciu pojazdu na myjni. Skropliny mogą się również osadzać na wewnętrznej stronie szkieł przy znacznej różnicy temperatury między temperaturą otoczenia a wewnętrzną temperaturą reflektora (podobne zjawisko występuje na szybach podczas jazdy w deszczu). Takie zjawisko jest naturalne i nie oznacza niesprawności światła zewnętrznego.

Budowa szkieł reflektorów może powodować osadzanie się wilgoci na powierzchni obudów światła. To również jest naturalne zjawisko.

W przypadku zauważenia dużej ilości wody lub wilgoci we wnętrzu reflektora należy oddać pojazd do sprawdzenia w ASO Honda.

## Akcesoria

Montując akcesoria, należy zwrócić uwagę na następujące kwestie:

- Nie należy montować akcesoriów na szybie przedniej. Mogą one ograniczyć widoczność i spowolnić reakcje kierowcy podczas jazdy.
- Nie montować żadnych akcesoriów w miejscach oznaczonych symbolem SRS Airbag, na bocznych powierzchniach oparcia przednich foteli, na przednich lub bocznych słupkach ani w pobliżu bocznych szyb.

Akcesoria zamontowane w tych miejscach mogą zakłócić działanie poduszek powietrznych lub mogą spowodować obrażenia pasażerów w momencie nadmuchiwania poduszek powietrznych.

- Należy sprawdzić, czy akcesoria elektryczne nie powodują przeciążenia obwodów elektrycznych i nie zakłócają prawidłowego działania pojazdu.

📄 **Bezpieczniki** str. 756

- Przed zamontowaniem akcesoriów elektrycznych osoba montująca powinna skontaktować się z ASO Honda w celu uzyskania pomocy. Jeśli to możliwe, serwis powinien skontrolować pojazd po ukończeniu montażu.

### » Akcesoria i modyfikacje

## ⚠ NIEBEZPIECZEŃSTWO

Zastosowanie niewłaściwych akcesoriów lub przeprowadzenie niedozwolonych modyfikacji może spowodować pogorszenie cech manewrowych, stabilności i osiągnięć pojazdu oraz być przyczyną wypadku, poważnych obrażeń lub śmierci.

Należy postępować zgodnie ze wszystkimi instrukcjami dotyczącymi akcesoriów i modyfikacji podanymi w niniejszej instrukcji obsługi.

Prawidłowo zainstalowany telefon, alarm, CB-radio, antena radiowa lub niskiej mocy system audio nie powinny zakłócać komputerowych układów sterujących samochodem, takich jak poduszki powietrze czy układ ABS.

Zaleca się używanie oryginalnych akcesoriów Hondy w celu zapewnienia właściwej eksploatacji pojazdu.

## Modyfikacje

---

Nie należy modyfikować pojazdu, jeśli wpłynęłoby to na jego właściwości jezdne, stabilność i niezawodność. Nie należy również używać nieoryginalnych części zamiennych lub akcesoriów, które mogą powodować takie same skutki.

Nawet nieznaczne ingerencje w systemy pojazdu mogą mieć wpływ na jego prawidłowe działanie.

Należy zawsze sprawdzić, czy całe wyposażenie jest prawidłowo zamontowane i utrzymane w odpowiednim stanie. Nie należy wprowadzać żadnych zmian w pojeździe i jego systemach, które mogą spowodować, że nie będzie on spełniał wymogów przepisów krajowych i lokalnych.

Wbudowane gniazdo diagnostyczne (złącze OBD-II/SAE J1962) zamontowane w tym pojeździe jest przeznaczone do użytku z urządzeniami diagnostycznymi systemu pojazdu lub innymi urządzeniami zatwierdzonymi przez firmę Honda. Użycie jakiegokolwiek innego typu urządzenia może mieć negatywny wpływ na układy elektroniczne pojazdu lub spowodować uszkodzenie zawartych w nich informacji, co może doprowadzić do nieprawidłowego działania układu, rozładowania akumulatora lub innych nieoczekiwanych problemów.

Nie należy modyfikować ani naprawiać żadnych elementów układu elektrycznego.



# Postępowanie w nieprzewidzianych wypadkach

Niniejszy rozdział zawiera informacje dotyczące postępowania w nieprzewidzianych wypadkach.

## Narzędzia

Typy narzędzi.....730

## W przypadku przebicia opony

Wymiana uszkodzonej opony.....732

## Silnik się nie uruchamia

Sprawdzanie silnika .....741

**Wersje z systemem dostępu bezkluczykowego**

Gdy bateria pilota systemu dostępu bezkluczykowego jest słaba .....742

**Wersje z systemem dostępu bezkluczykowego**

Awaryjne zatrzymanie silnika.....743

**Jeśli akumulator jest rozładowany** .....744

**Zablokowana dźwignia zmiany biegów** \* ...746

## Przegrzanie

Postępowanie w przypadku przegrzania .....747

## Lampka, świecenie/miganie

Gdy zapala się lampka niskiego ciśnienia oleju.....749

Gdy zapala się lampka układu ładowania.....749

Gdy zapala się lub miga lampka MIL .....750

Gdy zapala się lub miga lampka układu hamulcowego (czerwona) .....751

Jeśli lampka układu hamulcowego (czerwona) zapala się lub zaczyna migać wraz z zapaleniem się lampki układu hamulcowego (bursztynowej).....752

Jeśli zapala się lampka układu elektrycznego wspomagania kierownicy (EPS).....753

Jeśli lampka niskiego ciśnienia w oponie/ systemu ostrzegania o niskim ciśnieniu w oponach zapala się lub miga .....754

Gdy zapala się lampka niskiego poziomu oleju.....755

## Bezpieczniki

Rozmieszczenie bezpieczników .....756

Sprawdzanie i wymiana bezpieczników .....762

**Holowanie awaryjne** .....763

**Gdy nie można otworzyć pokrywy bagażnika**.....764

\* Niedostępne w niektórych wersjach



## Typy narzędzi

Wersje bez foteli w trzecim rzędzie

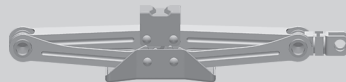
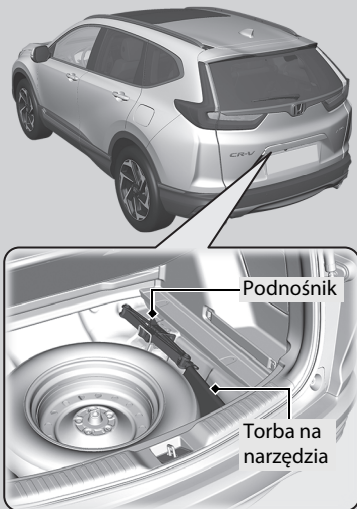

Podnośnik

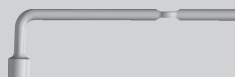

Klucz do kół / dźwignia podnośnika

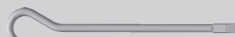

Pręt przedłużający podnośnika



Uchwyt



Śrubokręt

### » Typy narzędzi

Narzędzia znajdują się w bagażniku.

Wersje z fotelami w trzecim rzędzie

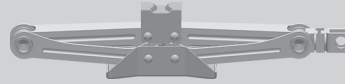
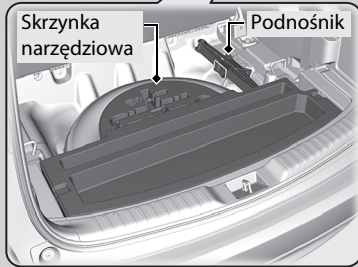

Podnośnik

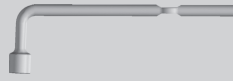

Klucz do kół / dźwignia podnośnika



Pręt przedłużający podnośnika



Uchwyt

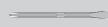

Śrubokręt

## Wymiana uszkodzonej opony

Jeżeli opona zostanie przebita podczas jazdy, należy chwycić pewnie kierownicę i powoli hamować w celu stopniowego zredukowania prędkości. Następnie należy się zatrzymać w bezpiecznym miejscu. Przebitą oponę należy zastąpić kołem dojazdowym. Należy jak najszybciej skontaktować się z serwisem w celu naprawy lub wymiany pełnowymiarowej opony.

1. Zaparkować na twardym poziomym podłożu o dobrej przyczepności i zaciągnąć hamulec postojowy.

Wersje z bezstopniową skrzynią biegów

2. Ustawić dźwignię zmiany biegów w położeniu **P**.

Wersje z ręczną skrzynią biegów

2. Ustawić dźwignię zmiany biegów w położeniu **R**.

Wszystkie wersje

3. Zaciągnąć hamulec postojowy.
4. Włączyć światła awaryjne i ustawić wyłącznik zapłonu w położeniu BLOKADA **0**\*1.

\*1: Wersje z systemem dostępu bezkluczykowego mają przycisk **ENGINE START/STOP** zamiast wyłącznika zapłonu.

### Wymiana uszkodzonej opony

Środki ostrożności związane z kołem dojazdowym:  
Należy dokonywać okresowych kontroli ciśnienia w kole dojazdowym. Opona powinna być napompowana powietrzem o określonym ciśnieniu.  
Wymagane ciśnienie: 420 kPa (4,2 bara)

Podczas jazdy z założonym kołem dojazdowym nie należy przekraczać prędkości 80 km/h. Jak najszybciej należy założyć oponę o rozmiarze standardowym.

Koło dojazdowe wraz z oponą jest przeznaczone do użycia wyłącznie dla danej wersji. Nie należy ich używać w innym pojeździe. W pojeździe nie należy montować koła dojazdowego lub opony innego typu.

Nie należy montować łańcuchów na kole dojazdowym. Po przebicium przedniej opony, na której były zamontowane łańcuchy, należy zastąpić ją jedną z opon tylnych, a koło dojazdowe zamontować z tyłu. Należy wymontować przebitą oponę i zastąpić ją pełnowymiarową oponą wymontowaną z tyłu. Następnie należy zamontować łańcuchy na koła na przedniej oponie.

Koło dojazdowe zapewnia mniejszy komfort jazdy i ma gorszą przyczepność niż zwykłe koło. Podczas jazdy zachować szczególną ostrożność.

W samochodzie nie można nigdy montować jednocześnie więcej kół dojazdowych niż jedno.

Koło dojazdowe jest mniejsze niż pełnowymiarowe koło zapasowe. Zamontowanie dojazdowego koła zapasowego powoduje zmniejszenie prześwitu pojazdu. Niektóre przeszkody drogowe, a także progi zwalniające mogą spowodować uszkodzenie podwozia pojazdu.

## Przygotowania do wymiany przebitej opony

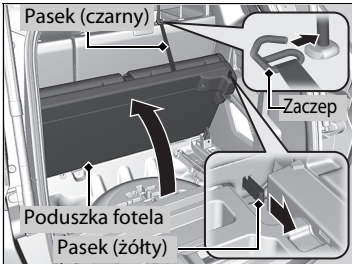
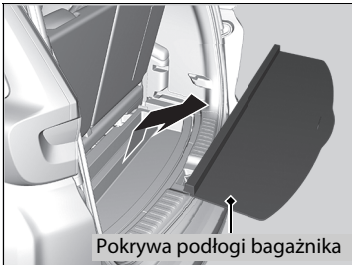
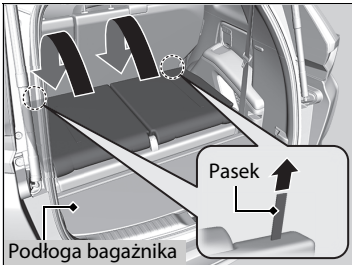

### Wersje z fotelami w trzecim rzędzie

1. Opuścić zagłówki fotela w trzecim rzędzie do najniższego położenia.  
Ciągnąc za pasek, odblokaować oparcie fotela.  
Pchnąć oparcie fotela do przodu.
2. Wyjąć podłogę bagażnika.
3. Wyjąć pokrywę podłogi bagażnika.
4. Odblokaować poduszkę fotela, ciągnąc za pasek (żółty).  
Pchnąć do przodu poduszkę fotela, a następnie zaczepić pasek (czarny) o zagłówek.

### Wymiana uszkodzonej opony

**NIEBEZPIECZEŃSTWO:** Podnośnika należy używać wyłącznie w przypadku awarii samochodu. Nie należy z niego korzystać podczas przekładania opon, sezonowej wymiany opon lub wykonywania standardowych czynności serwisowych.

### UWAGA

Nie używać podnośnika, jeśli nie jest w pełni sprawny. Zadzwoń do serwisu lub profesjonalnej firmy holowniczej.

Nie należy używać koła dojazdowego, jeśli samochód ciągnie przyczepę.

Upewnić się, że wszystkie przedmioty przewożone w bagażniku lub znajdujące się częściowo na fotelach trzeciego rzędu są prawidłowo zamocowane. Nieprzymocowane przedmioty mogą się przemieścić do przodu podczas gwałtownego hamowania.

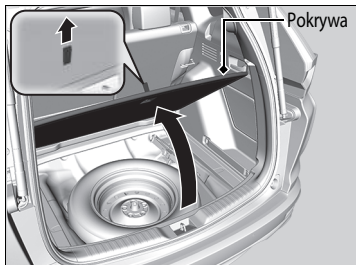

**Wersje bez foteli w trzecim rzędzie**

5. Otworzyć pokrywę podłogi bagażnika.



**Wersje z fotelami w trzecim rzędzie**

6. Wyjąć skrzynkę narzędziową z bagażnika. Wyjąć klucz do kół i uchwyt do podnośnika ze skrzynki narzędziowej.



**Wersje bez foteli w trzecim rzędzie**

6. Wyjąć torbę na narzędzia z bagażnika. Wyjąć klucz do kół i uchwyt do podnośnika z torby narzędziowej.

**►► Przygotowania do wymiany przebitej opony**

Uważać, aby nie zranić się podczas wyjmowania i wkładania koła zapasowego.

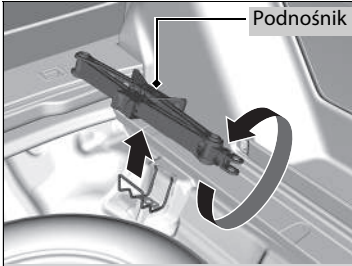

**Wszystkie wersje**

7. Wyjąć podnośnik z wnęki na koło zapasowe.
8. Odkręcić śrubę motylkową i wyjąć stożek dystansowy. Wyjąć koło zapasowe.

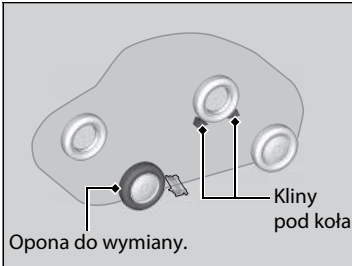

9. Umieścić klin lub duży kamień z przodu i z tyłu koła znajdującego się po przekątnej w stosunku do koła z przebitą oponą.

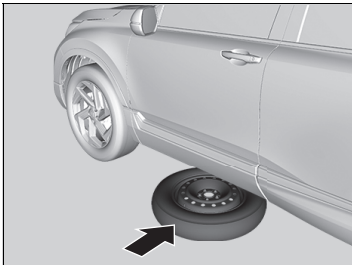

10. Umieścić dojazdowe koło zapasowe (wypukłą częścią felgi do góry) pod nadwoziem, obok uszkodzonego koła.



11. Poluzować wszystkie nakrętki o około jeden obrót za pomocą klucza do kół.

### Sposób ustawienia podnośnika

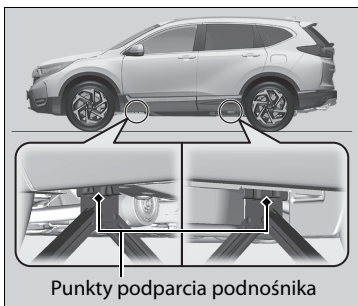

1. Umieścić podnośnik pod punktem podparcia znajdującym się najbliżej wymienianego koła.

### Sposób ustawienia podnośnika

## ⚠ NIEBEZPIECZEŃSTWO

Pojazd może łatwo spaść z podnośnika, poważnie raniąc znajdujące się pod nim osoby.

Postępować ściśle według wskazówek dotyczących zmiany opony. Pod wspartym na podnośniku pojazdem nie powinna znajdować się żadna osoba ani część ciała.

**NIEBEZPIECZEŃSTWO:** Podnośnik należy ustawić na płaskim, twardym podłożu, na takiej samej wysokości, co zaparkowany samochód.

Na podnośniku dostarczonym z samochodem znajduje się poniższe oznaczenie.

1.	2.	3.

1. Patrz instrukcja obsługi.
2. Nigdy nie wchodzić pod pojazd wsparty na podnośniku.
3. Podnośnik umieszczać w wyznaczonym, odpowiednio wzmocnionym miejscu.

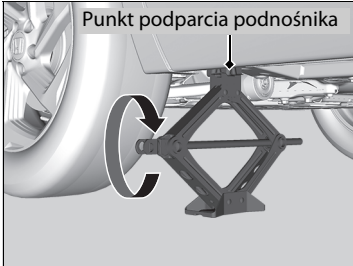

2. Obracać koniec podnośnika (jak pokazano na rysunku) w prawo, dopóki górna jego część nie dotknie punktu podparcia.
  - ▶ Występ na punkcie podparcia musi spoczywać w wycięciu w podnośniku.

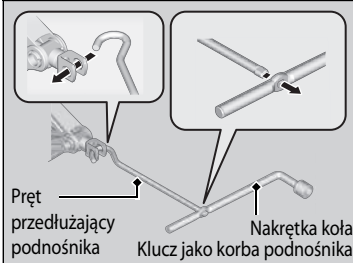

3. Podnieść pojazd za pomocą pręta przedłużającego i korby podnośnika tak, aby koło oderwało się od podłoża.

#### ☒ Sposób ustawienia podnośnika

Nie korzystać z podnośnika, jeżeli w pojeździe znajdują się ludzie lub bagaże.

Należy korzystać z podnośnika dostarczonego wraz z pojazdem.

Inne podnośniki mogą mieć nieodpowiednie dopuszczalne obciążenie („dopuszczalny udźwig”) lub nieprawidłowy kształt.

W celu bezpiecznego korzystania z podnośnika należy przestrzegać poniższych instrukcji:

- Nie używać, gdy silnik jest uruchomiony.
- Używać wyłącznie na płaskim i stabilnym podłożu.
- Podpierać wyłącznie w punktach podparcia.
- Nie wsiadać do pojazdu znajdującego się na podnośniku.
- Nie umieszczać niczego na podnośniku ani pod nim.



## ■ Wymiana przebitej opony



1. Wykręcić nakrętki koła i zdjąć przebitą oponę.

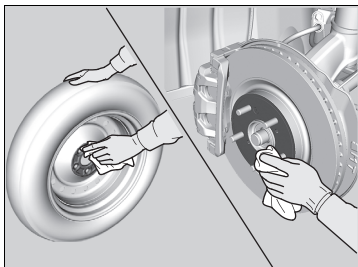

2. Wytrzeć powierzchnie montażowe koła czystą szmatką.
3. Zamontować dojazdowe koło zapasowe.
4. Dokręcić nakrętki koła tak, by dotknęły powierzchni obręczy koła.

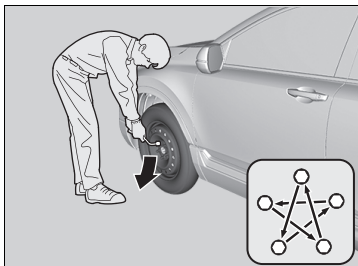

5. Opuścić pojazd i wyjąć podnośnik. Dokręcić nakrętki koła w kolejności przedstawionej na rysunku. Powtórzyc dwu- lub trzykrotnie procedurę dokręcania w podanej kolejności.

### **Moment dokręcenia nakrętki koła:**

108 Nm (11 kgf·m)

## ▣ Wymiana przebitej opony

Nie należy zbyt mocno przykręcać nakrętek koła, wykorzystując stopę lub rurę do uzyskania dodatkowego momentu siły.

## Przechowywanie przebitej opony

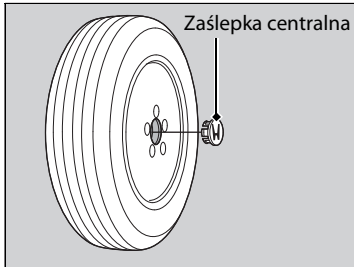

1. Wyjąć zaślepkę centralną.

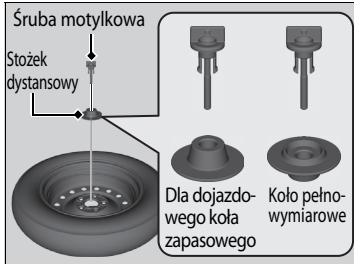

2. Umieścić koło z przebicią oponą w bagażniku, powierzchnią zewnętrzną do dołu.
3. Zdjąć stożek dystansowy ze śruby motylkowej, obrócić go i z powrotem umieścić na śrubie. Zabezpieczyć przedziurawioną oponę za pomocą śruby motylkowej.
4. Schować klucz do kół i korbę podnośnika w torbie narzędziowej\* lub skrzynkę narzędziową do bagażnika.
5. Schować podnośnik do schowka. Przekręcić obrotowy koniec podnośnika, aby zablokować podnośnik w schowku.

### Przechowywanie przebitej opony



## ⚠ NIEBEZPIECZEŃSTWO

Niebezpieczne przedmioty mogą się przemieszczać podczas wypadku i spowodować poważne obrażenia u pasażerów.

Przed rozpoczęciem jazdy należy bezpiecznie przymocować koło, podnośnik i narzędzia.

\* Niedostępne w niektórych wersjach

## ■ System ostrzegania o niskim ciśnieniu w oponach i koło zapasowe

Po wymianie uszkodzonego koła na koło zapasowe podczas jazdy zapala się lampka . Po przejechaniu kilku kilometrów lampka zacznie migać, a po krótkiej chwili zacznie świecić światłem ciągłym. Lampka  pojawia się na interfejsie informacyjnym kierowcy, ale jest to normalne.

Wykonać inicjalizację systemu ostrzegania o niskim ciśnieniu w oponach podczas wymiany koła na inne koło o typowym rozmiarze.

🔧 **Włączanie układu ostrzegania o niskim ciśnieniu w oponach** str. 548

## Sprawdzanie silnika

Jeśli nie można uruchomić silnika, należy sprawdzić rozrusznik.

### ▣ Sprawdzanie silnika

W razie potrzeby natychmiastowego uruchomienia silnika należy dokonać rozruchu z akumulatora innego pojazdu lub akumulatora rozruchowego.

➤ **Jeśli akumulator jest rozładowany** str. 744

### Stan rozrusznika

### Lista kontrolna

#### Rozrusznik nie załącza się lub załącza się powoli.

Akumulator może być rozładowany. Należy sprawdzić poszczególne elementy z listy po prawej stronie i wykonać odpowiednie czynności.

#### Wersje z systemem dostępu bezkluczykowego

#### Sprawdzić obecność komunikatu w interfejsie informacyjnym kierowcy.

- W przypadku wyświetlenia symbolu 

➤ **Gdy bateria pilota systemu dostępu bezkluczykowego jest słaba** str. 742

▶ Należy się upewnić, że pilot systemu dostępu bezkluczykowego znajduje się w zasięgu działania systemu.

➤ **Zakres roboczy przycisku ENGINE START/STOP** str. 215

#### Sprawdzić jasność oświetlenia wnętrza.

Włączyć oświetlenie wnętrza i sprawdzić jasność.

- Jeżeli oświetlenie wnętrza jest przygaszone lub się nie włącza ➤ **Akumulator** str. 710
- Jeżeli oświetlenie wnętrza ma normalną jasność ➤ **Bezpieczniki** str. 756

#### Rozrusznik załącza się normalnie, ale nie uruchamia się silnik.

Może występować problem z bezpiecznikiem. Należy sprawdzić poszczególne elementy z listy po prawej stronie i wykonać odpowiednie czynności.

#### Wykonać procedurę uruchamiania silnika.

Postępować zgodnie z instrukcjami i spróbować ponownie uruchomić silnik. ➤ **Uruchamianie silnika** str. 510, 513

#### Sprawdzić lampkę układu immobilizera.

Jeżeli lampka układu immobilizera miga, silnik nie może zostać uruchomiony.

➤ **Układ immobilizera** str. 200

#### Sprawdzić poziom paliwa.

W zbiorniku powinna się znajdować wystarczająca ilość paliwa. ➤ **Wskaźnik poziomu paliwa** str. 146

#### Sprawdzić bezpiecznik.

Sprawdzić wszystkie bezpieczniki lub odprowadzić pojazd do ASO Honda w celu sprawdzenia. ➤ **Sprawdzanie i wymiana bezpieczników** str. 762

#### Jeżeli problem nadal występuje:

➤ **Holowanie awaryjne** str. 763

Wersje z systemem dostępu bezkluczykowego

## Gdy bateria pilota systemu dostępu bezkluczykowego jest słaba

Jeśli emitowany jest sygnał dźwiękowy, w interfejsie informacji kierowcy pojawia się symbol , miga lampka przycisku **ENGINE START/STOP**, a silnik się nie uruchamia, należy uruchomić go w następujący sposób:

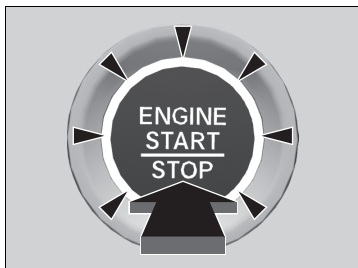
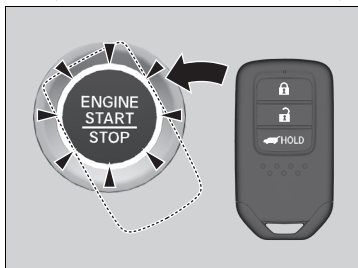

1. Dotknąć środkowej części przycisku **ENGINE START/STOP** z logo **H** znajdującym się na pilocie systemu dostępu bezkluczykowego, gdy miga lampka przycisku **ENGINE START/STOP**. Przyciski na pilocie systemu dostępu bezkluczykowego powinny być skierowane w stronę użytkownika.
  - ▶ Lampka przycisku **ENGINE START/STOP** miga przez około 30 sekund.
2. Wcisnąć pedał sprzęgła i nacisnąć przycisk **ENGINE START/STOP** w ciągu 10 sekund od włączenia się sygnału dźwiękowego i zapalenia się przycisku **ENGINE START/STOP** na stałe zamiast migania.
  - ▶ Brak wciśnięcia pedału spowoduje zmianę trybu na AKCESORIA.

**Wersje z systemem dostępu bezkluczykowego**

## Awaryjne zatrzymanie silnika

Przycisk **ENGINE START/STOP** umożliwia wyłączenie silnika w sytuacjach awaryjnych, nawet podczas jazdy. W przypadku konieczności wyłączenia silnika wykonać następującą procedurę:

- Nacisnąć i przytrzymać przycisk **ENGINE START/STOP** (Rozruch/zatrzymanie silnika) przez około dwie sekundy.
- Mocno nacisnąć przycisk **ENGINE START/STOP** (Rozruch/zatrzymanie silnika) trzy razy.

Kierownica nie zablokuje się.

**Wersje z bezstopniową skrzynią biegów**

Po zatrzymaniu silnika zostanie włączony tryb zasilania AKCESORIA.

Aby zmienić tryb na **POJAZD WYŁĄCZONY**, przestawić dźwignię zmiany biegów w położenie **P** po całkowitym unieruchomieniu pojazdu. Następnie nacisnąć dwukrotnie przycisk **ENGINE START/STOP**, nie wciskając pedału hamulca.

**Wersje z ręczną skrzynią biegów**

Zasilanie przechodzi w tryb **POJAZD WYŁĄCZONY**.

### Awaryjne zatrzymanie silnika

Nie naciskać przycisku **ENGINE START/STOP** podczas jazdy, chyba że wyłączenie silnika jest absolutnie konieczne.

W przypadku naciśnięcia przycisku **ENGINE START/STOP** w trakcie jazdy emitowany jest sygnał dźwiękowy.

## Procedura rozruchu za pomocą zewnętrznego akumulatora

Wyłączyć urządzenia elektryczne, takie jak sprzęt audio lub światła. Wyłączyć silnik, a następnie otworzyć pokrywę silnika.

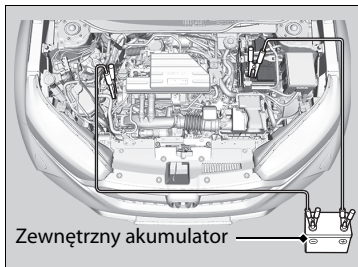
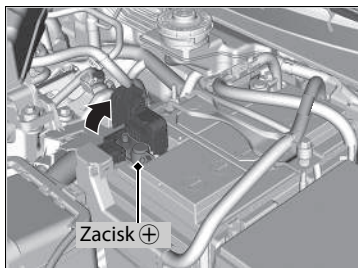

1. Otworzyć osłonę dodatniego  $\oplus$  zacisku akumulatora pojazdu.

2. Podłączyć pierwszy przewód rozruchowy do bieguna  $\oplus$  akumulatora.
3. Podłączyć drugi koniec pierwszego przewodu rozruchowego do bieguna  $\oplus$  akumulatora innego pojazdu.
  - ▶ Należy używać wyłącznie akumulatora zewnętrznego o napięciu 12 V.
  - ▶ W przypadku korzystania ze standardowego prostownika do ładowania akumulatora 12 V wybrać napięcie ładowania niższe niż 15 V. Sprawdzić instrukcję obsługi prostownika, aby prawidłowo ustawić urządzenie.
4. Podłączyć drugi przewód rozruchowy do bieguna  $\ominus$  akumulatora innego pojazdu.

▶ Jeśli akumulator jest rozładowany

## ⚠ NIEBEZPIECZEŃSTWO

W przypadku nieprawidłowego przeprowadzenia procedury może eksplodować akumulator, poważnie raniąc osoby znajdujące się w pobliżu.

Do akumulatora nie należy zbliżać przedmiotów iskrzących, źródeł otwartego ognia ani materiałów łatwopalnych.

### UWAGA

Jeżeli akumulator znajduje się w ekstremalnie niskiej temperaturze, jego elektrolit może zamarznąć. Jeżeli akumulator zamarzł, próba rozruchu za pomocą zewnętrznego akumulatora może spowodować jego pęknięcie.

Zaciski przewodów połączeniowych należy pewnie zamocować, tak aby nie spadły w trakcie uruchamiania silnika. Należy także uważać, aby nie zaplątać przewodów połączeniowych i nie dopuścić do zetknięcia złączy obu przewodów w trakcie ich podłączania lub odłączania.

Sprawność akumulatora spada w niskiej temperaturze. Może to uniemożliwić uruchomienie silnika.

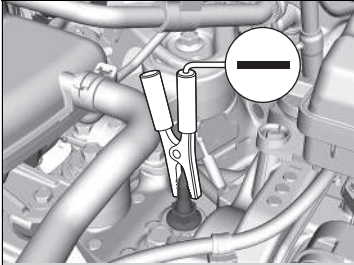

5. Podłączyć drugi koniec drugiego przewodu rozruchowego do śruby mocującej silnika, jak pokazano na rysunku. Nie podłączać tego przewodu rozruchowego do innej części.
6. Po połączeniu obu pojazdów uruchomić silnik w pojeździe wspomagającym i powoli zwiększyć jego prędkość obrotową.
7. Spróbować uruchomić silnik. Jeżeli silnik uruchamia się powoli sprawdzić, czy przewody rozruchowe dobrze stykają się z metalowymi częściami.

## Postępowanie po uruchomieniu silnika

Po uruchomieniu silnika odłączyć przewody rozruchowe w przedstawionej poniżej kolejności.

1. Odłączyć przewód rozruchowy od masy pojazdu z rozładowanym akumulatorem.
2. Odłączyć drugi koniec przewodu rozruchowego od bieguna  $\ominus$  akumulatora innego pojazdu.
3. Odłączyć przewód połączeniowy od bieguna  $\oplus$  akumulatora.
4. Odłączyć drugi koniec przewodu rozruchowego od bieguna  $\oplus$  akumulatora innego pojazdu.

Odprowadzić pojazd do najbliższej stacji obsługi lub ASO Honda w celu sprawdzenia.

\*1: Wersje z systemem dostępu bezkluczykowego mają przycisk **ENGINE START/STOP** zamiast wyłącznika zapłonu.

\* Niedostępne w niektórych wersjach

## Procedura rozruchu za pomocą zewnętrznego akumulatora

Po ponownym podłączeniu akumulatora i ustawieniu wyłącznika zapłonu w położeniu ZAPŁON [II]\*<sup>1</sup> mogą zapalić się wskaźniki następujących układów i w interfejsie informacji kierowcy może się pojawić odpowiedni komunikat: tempomat adaptacyjny (ACC)\*/tempomat adaptacyjny (ACC) z układem podążania przy niskiej prędkości (LSF)\*, układ zapobiegania zjechaniu z pasa ruchu, system kontroli stabilności jazdy (VSA), system kontroli stabilności jazdy (VSA) WYŁ., system ostrzegania o niskim ciśnieniu w oponach\*, system ograniczający skutki kolizji (CMBS) oraz wskaźniki hamulca postojowego i układu hamulcowego (bursztynowe).

Przejechać krótki dystans z prędkością powyżej 20 km/h. Lampka powinna zgasnąć. Jeśli tak się nie stanie, zgłosić się do ASO Honda celem sprawdzenia pojazdu.



# Zablokowana dźwignia zmiany biegów\*

Jeżeli nie można przesunąć dźwigni zmiany biegów z położenia **P**, należy wykonać czynności opisane w poniższej procedurze.

## Zwolnienie blokady

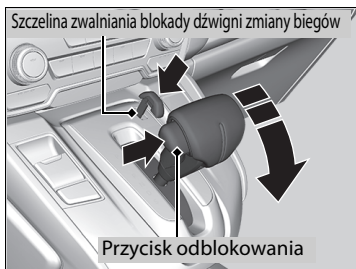
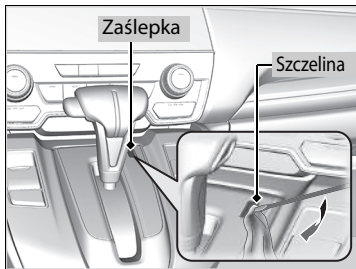

1. Zaciągnąć hamulec postojowy.

**Wersje bez systemu dostępu bezkluczykowego**

2. Wyjąć kluczyk z wyłącznika zapłonu.

**Wersje z systemem dostępu bezkluczykowego**

2. Wyjąć zintegrowany kluczyk z pilota systemu bezkluczykowego.

**Wszystkie wersje**

3. Owinąć szmatką końcówkę małego płaskiego wkrętaka. Wsunąć tak zabezpieczoną końcówkę wkrętaka w szczelinę zwalniania blokady dźwigni zmiany biegów, tak jak pokazano na rysunku, i zdjąć zaślepkę.
4. Włożyć kluczyk w szczelinę zwalniania blokady dźwigni zmiany biegów.
5. Dociskając kluczyk w dół, wcisnąć przycisk odblokowania dźwigni zmiany biegów i przesunąć dźwignię do położenia **N**.
  - Blokada zostanie zwolniona. Dźwignia zmiany biegów powinna zostać jak najszybciej sprawdzona w ASO.

## Postępowanie w przypadku przegrzania

Objawy przegrzania:

- Wskaźnik temperatury znajduje się w górnym zakresie lub silnik nagle traci moc.
- Z komory silnika wydobywa się dym lub para.

### ■ Niezbędne czynności

1. Niezwłocznie zatrzymać pojazd w bezpiecznym miejscu.
2. Wyłączyć wszystkie akcesoria i włączyć światła awaryjne.

#### ▶ Brak dymu lub pary:

Nie wyłączać silnika i otworzyć pokrywę silnika.

#### ▶ Widoczny dym lub para:

Wyłączyć silnik i poczekać, aż dymienie ustąpi. Następnie otworzyć pokrywę silnika.

» Postępowanie w przypadku przegrzania

## ⚠ NIEBEZPIECZEŃSTWO

Para i płyn tryskający z przegrzanego silnika mogą spowodować poważne oparzenia.

Nie należy otwierać pokrywy silnika, jeżeli wydobywa się spod niej para.

### UWAGA

Jazda ze wskaźnikiem temperatury znajdującym się w górnym zakresie może doprowadzić do uszkodzenia silnika.

## ■ Kolejne czynności

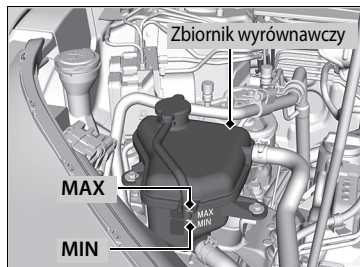

1. Sprawdzić, czy wentylator chłodzący działa, i wyłączyć silnik, gdy wskazówka wskaźnika temperatury opadnie.
  - ▶ Jeżeli wentylator chłodzący nie działa, natychmiast wyłączyć silnik.
2. Po ochłodzeniu silnika sprawdzić, czy poziom płynu chłodzącego jest odpowiedni, a w układzie chłodzenia nie występują przecieki.
  - ▶ Jeśli poziom płynu chłodzącego w zbiorniku wyrównawczym jest niski, dolać płynu, aż osiągnie oznaczenie **MAX**.
  - ▶ Jeżeli w zbiorniku wyrównawczym nie ma płynu chłodzącego, sprawdzić, czy chłodnica jest zimna. Zakryć korek wlewu chłodnicy grubą szmatką i odkręcić go. W razie potrzeby uzupełnić płyn chłodzący tak, by jego poziom sięgał podstawy szyjki wlewu, a następnie wkręcić korek.

## ■ Końcowe czynności

Po odpowiednim ochłodzeniu silnika uruchomić go i sprawdzić wskaźnik temperatury. Jeżeli wskazówka wskaźnika temperatury opadła, kontynuować jazdę. W przeciwnym razie skontaktować się z ASO w celu naprawy.

## ▶▶ Postępowanie w przypadku przegrzania

### ⚠ NIEBEZPIECZEŃSTWO

Zdjęcie korka zbiornika wyrównawczego przy gorącym silniku może spowodować wytrysnięcie płynu chłodzącego na zewnątrz i odniesienie poważnych poparzeń.

Przed zdjęciem korka zbiornika wyrównawczego należy zawsze poczekać, aż silnik i chłodnica ostygną.

Jeżeli płyn chłodzący wycieka, należy się skontaktować z serwisem w celu naprawy.

Wodę można stosować wyłącznie awaryjnie/doraźnie. Należy się jak najszybciej skontaktować z ASO w celu przepłukania układu odpowiednim płynem przeciwdziałającym zamarzaniu.

## Gdy zapala się lampka niskiego ciśnienia oleju



### ■ Przyczyny świecenia lampki

Świeci przy niskim ciśnieniu oleju silnikowego.

### ■ Postępowanie po zaświeceniu się lampki

1. Natychmiast zatrzymać samochód na poziomym podłożu, w bezpiecznym miejscu.

2. W razie potrzeby włączyć światła awaryjne.

### ■ Postępowanie po zatrzymaniu pojazdu

1. Wyłączyć silnik i odczekać około trzy minuty.

2. Otworzyć pokrywę silnika i sprawdzić poziom oleju.

➔ **Kontrola poziomu oleju** str. 683

3. Włączyć silnik i sprawdzić lampkę niskiego ciśnienia oleju.

▶ Lampka gaśnie: Wznówić jazdę.

▶ Lampka nie gaśnie w ciągu 10 sekund: Zatrzymać silnik i skontaktować się natychmiast z ASO Honda w celu naprawy.

## Gdy zapala się lampka układu ładowania



### ■ Przyczyny świecenia lampki

Zapala się, jeśli akumulator nie jest ładowany.

### ■ Postępowanie po zaświeceniu się lampki

Wyłączyć układ kontroli temperatury i wentylacji, ogrzewanie tylnej szyby i pozostałe układy elektryczne, a następnie niezwłocznie skontaktować się z ASO Honda w celu naprawy.

## ⚠ Gdy zapala się lampka niskiego ciśnienia oleju

### UWAGA

Zbyt niskie ciśnienie w pracującym silniku może spowodować niemal natychmiastowe poważne uszkodzenia mechaniczne.

## ⚠ Gdy zapala się lampka układu ładowania

W razie potrzeby tymczasowego zatrzymania nie należy wyłączać silnika. Ponowne uruchomienie silnika może spowodować rozładowanie akumulatora.

## Gdy zapala się lub miga lampka MIL



### ■ Przyczyny świecenia lub migania lampki

- Zapala się w przypadku usterki układu oczyszczania spalin.
- Miga w przypadku wykrycia nieprawidłowości w pracy silnika.

### ■ Postępowanie po zaświeceniu się lampki

Należy unikać jazdy z dużą prędkością i niezwłocznie zlecić serwisowi kontrolę pojazdu.

### ■ Postępowanie, gdy lampka miga

Zatrzymać pojazd w bezpiecznym miejscu z dala od łatwopalnych przedmiotów, wyłączyć silnik i odczekać co najmniej 10 minut, tak aby ostygł.

### ▶▶ Gdy zapala się lub miga lampka MIL

#### UWAGA

W przypadku kontynuowania jazdy po zaświeceniu się lampki kontrolnej silnika, układ kontroli emisji oraz silnik mogą ulec uszkodzeniu.

Jeżeli lampka MIL miga podczas ponownego uruchamiania silnika, należy udać się do najbliższego ASO Honda, nie przekraczając prędkości 50 km/h. Należy oddać pojazd do sprawdzenia.

## Gdy zapala się lub miga lampka układu hamulcowego (czerwona)



(czerwona)

### ■ Przyczyny świecenia lampki

- Niski poziom płynu hamulcowego.
- Usterka układu hamulcowego.

### ■ Postępowanie po zaświeceniu się lampki podczas jazdy

Wcisnąć lekko pedał hamulca, aby sprawdzić opór.

- Jeżeli czuć wyraźny opór, sprawdzić poziom płynu hamulcowego na następnym postoju.
- Jeżeli opór jest zbyt słaby, podjąć natychmiastowe działania. W razie konieczności zmieniać biegi na niższe, aby zmniejszyć prędkość jazdy, wykorzystując hamowanie silnikiem.

### ■ Przyczyny migania lampki

- Występuje problem w układzie elektrycznego hamulca postojowego.

### ■ Postępowanie, gdy lampka miga

- Unikać używania hamulca postojowego. Natychmiast dostarczyć pojazd do ASO Honda w celu sprawdzenia.

### ⚠ Gdy zapala się lub miga lampka układu hamulcowego (czerwona)

Niezwłocznie oddać pojazd do naprawy.

Jazda z niewystarczającą ilością płynu hamulcowego jest niebezpieczna. Jeżeli przy naciśnięciu pedału hamulca nie czuć oporu, należy natychmiast zatrzymać pojazd w bezpiecznym miejscu. W razie potrzeby zmienić biegi na niższe.

Jeżeli lampka układu hamulcowego (czerwona) i lampka układu **ABS** świecą się jednocześnie, układ rozdziału sił hamowania nie działa. Może to spowodować niestabilność pojazdu podczas nagłego hamowania. Pojazd powinien zostać jak najszybciej odprowadzony do ASO Honda w celu sprawdzenia.

Jeśli lampka układu hamulcowego (czerwona) miga przy świecącej się lampce układu hamulcowego (bursztynowej), hamulec postojowy może nie działać. Unikać używania hamulca postojowego. Natychmiast dostarczyć pojazd do ASO Honda w celu sprawdzenia.

- **Jeśli lampka układu hamulcowego (czerwona) zapala się lub zaczyna migać wraz z zapaleniem się lampki układu hamulcowego (bursztynowej)** str. 752

## Jeśli lampka układu hamulcowego (czerwona) zapala się lub zaczyna migać wraz z zapaleniem się lampki układu hamulcowego (bursztynowej)



(czerwona)



(bursztynowa)

■ **Jeśli czerwona lampka układu hamulcowego zapala się lub zaczyna migać wraz z zapaleniem się bursztynowej lampki układu hamulcowego, zwolnić hamulec postojowy ręcznie lub automatycznie.**

🔧 **Hamulec postojowy** str. 626

- Jeśli czerwona lampka układu hamulcowego zapala się lub zaczyna migać każdorazowo wraz z zapaleniem się bursztynowej lampki układu hamulcowego, zatrzymać pojazd w bezpiecznym miejscu i jak najszybciej zlecić kontrolę ASO Honda.

▶ Unieruchamianie pojazdu

**Wersje z bezstopniową skrzynią biegów**

Ustawić dźwignię zmiany biegów w położeniu **P**.

**Wersje z ręczną skrzynią biegów**

Ustawić dźwignię zmiany biegów w położeniu **1** lub **R**.

- Jeśli wyłączona jest tylko lampka układu hamulcowego (czerwona), unikać używania hamulca postojowego i niezwłocznie przekazać pojazd do kontroli w ASO Honda.

▶▶ Jeśli lampka układu hamulcowego (czerwona) zapala się lub zaczyna migać wraz z zapaleniem się lampki układu hamulcowego (bursztynowej)

Po włączeniu hamulca postojowego jego zwolnienie może nie być możliwe.

Jeśli czerwona i bursztynowa lampka układu hamulcowego zapalają się jednocześnie, hamulec postojowy działa.

Jeśli lampka układu hamulcowego (czerwona) zaczyna migać wraz z zapaleniem się lampki układu hamulcowego (bursztynowej), hamulec postojowy może nie działać ponieważ trwa kontrola jego układu.

## Jeśli zapala się lampka układu elektrycznego wspomagania kierownicy (EPS)



### ■ Przyczyny świecenia lampki

- Zapala się w przypadku usterki systemu EPS.
- Jeżeli kilkakrotnie zostanie wciśnięty pedał przyspieszenia w celu zwiększenia obrotów silnika pracującego na biegu jałowym, zapali się lampka, a opór przy obracaniu kierownicy może się zwiększyć.

### ■ Postępowanie po zaświeceniu się lampki

Zatrzymać pojazd w bezpiecznym miejscu i ponownie uruchomić silnik. Jeśli lampka ponownie się zapala i nie gaśnie, natychmiast zlecić kontrolę pojazdu ASO Honda.



## Jeśli lampka niskiego ciśnienia w oponie/systemu ostrzegania o niskim ciśnieniu w oponach zapala się lub miga



### ■ Przyczyny świecenia lub migania lampki

Ciśnienie powietrza w którejś oponie jest za niskie lub nie wykonano inicjalizacji systemu ostrzegania o niskim ciśnieniu w oponach. Jeśli występuje problem z układem ostrzegania o niskim ciśnieniu w oponach, lampka miga przez około minutę, a następnie świeci ciągle. Jeżeli dojazdowe koło zapasowe jest zamontowane, lampka się zapali albo najpierw będzie migać przez około jedną minutę, a następnie pozostanie zapalona.

### ■ Postępowanie po zaświeceniu się lampki

Jechać ostrożnie, unikając gwałtownego skręcania i nagłego hamowania. Zatrzymać pojazd w bezpiecznym miejscu. Sprawdzić i dostosować ciśnienie w oponach do zalecanej wartości. Wartości zalecanych ciśnień znajdują się na etykietce umieszczonej na słupku drzwi kierowcy.

- ▶ Wykonać inicjalizację systemu ostrzegania o niskim ciśnieniu w oponach po skorygowaniu ciśnienia powietrza w oponie.

#### ➤ **Włączanie układu ostrzegania o niskim ciśnieniu w oponach** str. 548

Jeśli przyczyną zapalenia się lampki jest dojazdowe koło zapasowe, należy wymienić je na koło pełnowymiarowe. Lampka zgaśnie po wykonaniu inicjalizacji systemu ostrzegania o niskim ciśnieniu w oponach.

### ■ Postępowanie w przypadku, gdy lampka miga, następnie świeci światłem ciągłym

Należy jak najszybciej zlecić sprawdzenie opony w ASO Honda. Jeśli dojazdowe koło zapasowe spowoduje najpierw miganie lampki, a następnie jej ciągłe świecenie, należy wymienić je na koło pełnowymiarowe. Lampka zgaśnie po wykonaniu inicjalizacji systemu ostrzegania o niskim ciśnieniu w oponach.

### ➤ Jeśli lampka niskiego ciśnienia w oponie/systemu ostrzegania o niskim ciśnieniu w oponach zapala się lub miga

#### **UWAGA**

Jazda przy bardzo niskim ciśnieniu w oponie może spowodować jej przegrzanie. Przegrzana opona może zostać rozerwana. Należy zawsze pompować opony do zalecanego poziomu ciśnienia.

## Gdy zapala się lampka niskiego poziomu oleju



### ■ Przyczyny wyświetlenia ikony

Zapala się przy niskim poziomie oleju silnikowego.

### ■ Postępowanie po wyświetleniu ikony

1. Natychmiast zatrzymać samochód na poziomym podłożu, w bezpiecznym miejscu.
2. W razie potrzeby wyłączyć światła awaryjne.

### ■ Postępowanie po zatrzymaniu pojazdu

1. Wyłączyć silnik i odczekać około trzy minuty.
2. Otworzyć pokrywę silnika i sprawdzić poziom oleju.

➔ **Kontrola poziomu oleju** str. 683

### ⚠ Gdy zapala się lampka niskiego poziomu oleju

#### UWAGA

Zbyt niski poziom oleju w pracującym silniku może spowodować niemal natychmiastowe poważne uszkodzenia mechaniczne.

Ten system jest aktywowany po nagraniu się silnika. Jeśli temperatura zewnętrzna jest bardzo niska, może upłynąć trochę czasu, zanim system wykryje poziom oleju w silniku.

Jeśli symbol znów się pojawi, natychmiast wyłączyć silnik i kontaktować się z ASO Honda w celu wykonania stosownej naprawy.

## Rozmieszczenie bezpieczników

Jeśli nie działa któreś z urządzeń elektrycznych, ustawić wyłącznik zapłonu w położenie BLOKADA [0]\*<sup>1</sup> i sprawdzić, czy nie przepalił się odpowiedni bezpiecznik.

### Skrzynka bezpieczników przedziału silnikowego

Umiejscowiona przy akumulatorze. Nacisnąć zatrzaski, aby otworzyć skrzynkę. Rozmieszczenie bezpieczników zostało przedstawione na poniższym schemacie. Bezpiecznik można zlokalizować po numerze, porównując schemat z tabelą.

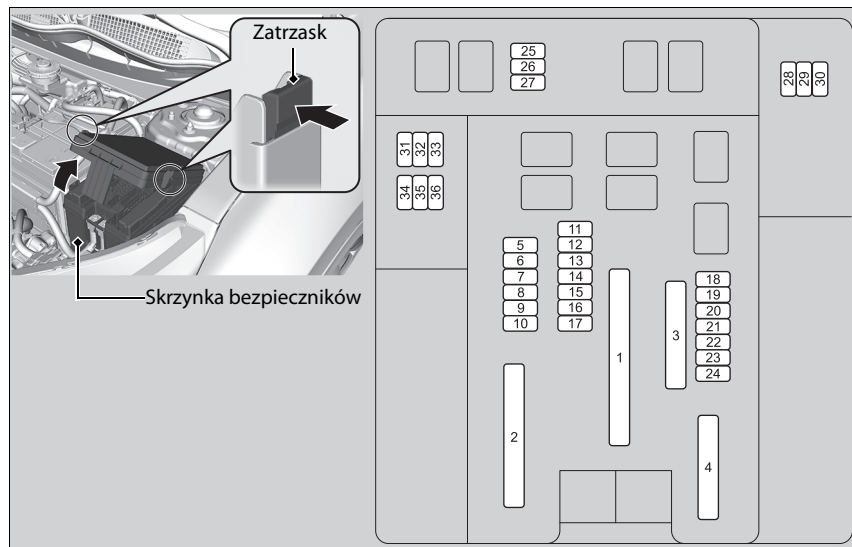

\*1: Wersje z systemem dostępu bezkluczykowego mają przycisk **ENGINE START/STOP** zamiast wyłącznika zapłonu.

## ■ Bezpieczniki i zabezpieczane obwody

	Zabezpieczony obwód	Prąd znamionowy
1	DCDC1*	30 A
	EBB	40 A
	GŁ. WENTYLATOR	30 A
	R/MOD1	30 A
	IG GŁÓWNY 2*	30 A
	R/MOD2	30 A
	BEZPIECZNIK GŁÓWNY	125 A
2	EPS	70 A
	IG GŁÓWNY	30 A* <sup>1</sup> 50 A* <sup>2</sup>
	SKRZYNKA BEZPIECZNIKÓW – OPCJA	40 A
	GŁÓWNA SKRZYNKA BEZPIECZNIKÓW	60 A
	WYCIERACZKI	30 A
	DOD. WENTYLATOR	30 A
	OGRZEWANIE TYLNEJ SZYBY	40 A
3	ROZRUSZNIK	30 A
	SKRZYNKA BEZPIECZNIKÓW – OPCJA 2	40 A
	SILNIK ABS/VSA	40 A
	ABS/VSA FSR	40 A
	SILNIK DMUCHAWY	40 A
	BLOK OP 1*	40 A
	BLOK OP 2	40 A
4	DCDC2*	30 A
	POKRYWA BAGAŻNIKA STEROWANA ELEKTRYCZNIE*	40 A
	VB ACT	7,5 A

	Zabezpieczony obwód	Prąd znamionowy
6	SPRYSKIWACZ	15 A
7	IGP	15 A
8	FI SUB	15 A
9	ŚWIATŁA STOP	10 A
10	WTRYSKIWACZ	20 A
11	IGPS (LAF)	7,5 A
12	ZAPASOWY FI MODUŁ ECU	10 A
13	OGRZEWANIE SZYBY, PRZÓD, PRAWA STRONA*	15 A
14	ŚWIATŁA AWARYJNE	10 A
15	CEWKA ZAPŁONOWA	15 A
16	TCU*	15 A
17	SPRYSKIWACZ REFLEKTORÓW*	30 A
18	PODRZYMANIE	10 A
19	AUDIO*	15 A
20	AWD*	20 A
21	OGRZEWANIE TYLNEGO FOTEŁA*	20 A
22	PRZEDNIE ŚWIATŁA PRZECIWMGIELNE*	15 A* <sup>3</sup> 10 A* <sup>4</sup>
23	GŁÓWNY ECU FI* <sup>5</sup>	20 A
	SPRZĘGŁO MG A/C/USB* <sup>6</sup>	10 A
24	VMP* <sup>7</sup>	10 A
24	SYGNAŁ DŹWIĘKOWY	10 A
25	IG2 (DODATKOWY)	7,5 A
26	–	–
27	BACKUP2*	30 A
28	ROZRUSZNIK*	7,5 A
29	ROZRUSZNIK*	–
30	ROZRUSZNIK*	–

### Wersja z kierownicą po lewej stronie

	Zabezpieczony obwód	Prąd znamionowy
34	ŁADOWARKA USB*	7,5 A
35	VMP*	10 A
36	–	–

### Wersja z ukł. kierowniczym z prawej strony i ładowarką bezprzewodową

	Zabezpieczony obwód	Prąd znamionowy
31	VMP*	10 A
32	–	–
33	–	–
34	ŁADOWARKA USB*	7,5 A
35	–	–
36	–	–

\*1: Wersje z systemem dostępu bezkluczykowego

\*2: Wersje bez systemu dostępu bezkluczykowego

\*3: Wersje z halogenowymi przednimi światłami przeciwmgielnymi

\*4: Wersje bez halogenowych przednich światel przeciwmgielnych

\*5: Wersja z ukł. kierowniczym z lewej strony i ładowarką bezprzewodową

\*6: Wersja z ukł. kierowniczym z prawej strony i ładowarką bezprzewodową

\*7: Wersja bez ładowarki bezprzewodowej

\* Niedostępne w niektórych wersjach

## ■ Skrzynka bezpieczników w kabinie

Umiejscowiona pod deską rozdzielczą.

Rozmieszczenie bezpieczników zostało przedstawione na poniższym schemacie.

Bezpiecznik można zlokalizować po numerze, porównując schemat z tabelą.

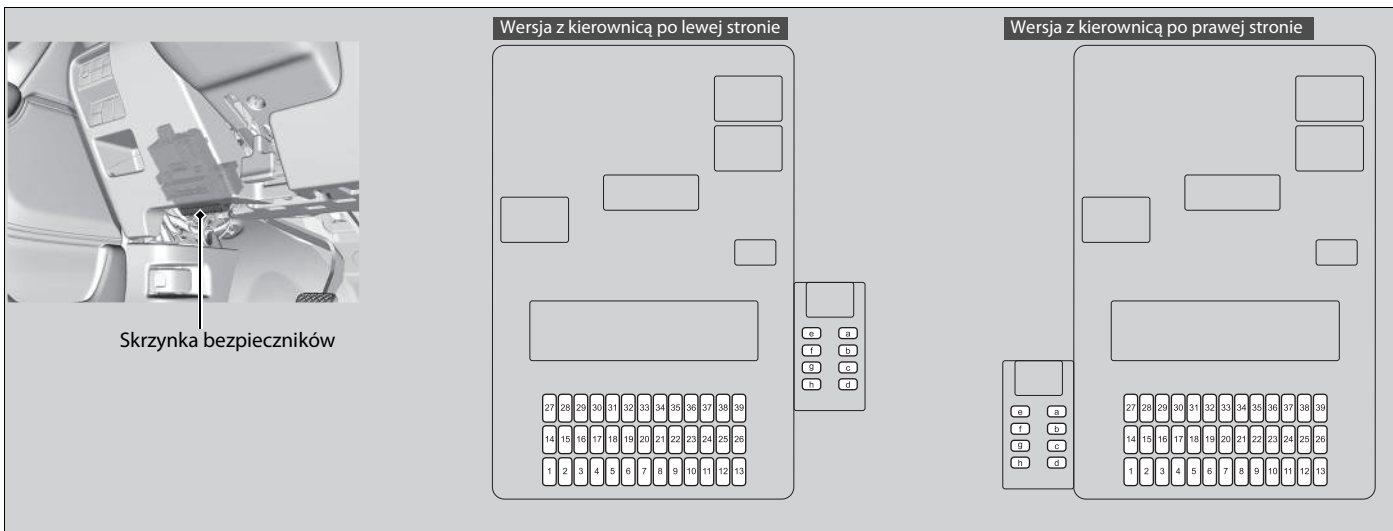

■ **Bezpieczniki i zabezpieczane obwody**

	Zabezpieczony obwód	Prąd znamionowy
1	AKCESORIA	10 A
2	AKCESORIA BLOKADA KLUCZYKA	5 A
3	IG1 OPCJA 3	10 A
4	IG1 OPCJA 2*1	5 A
	IG1 TCU*2, *3	10 A
5	IG1 OPCJA	10 A
6	IG1 SRS 2	10 A
7	IG1 LICZNIK	10 A
8	IG1 POMPA PALIWA	15 A
9	IG2 KLIMATYZACJA	10 A
10	STEROWANIE GNIAZDA AKCESORIÓW	20 A
11	MONITOR IG1	5 A
12	BLOKADA DRZWI Z PRAWEJ STRONY	10 A
13	ODBLOKOWANIE DRZWI Z LEWEJ STRONY	10 A
14	SZYBY STEROWANE ELEKTRYCZNIE, LEWA STRONA TYŁ	20 A
15	SZYBY STEROWANE ELEKTRYCZNIE, AS	20 A
16	ZAMEK DRZWI	20 A
	IG1 TCU*1, *3	10 A
17	—*1, *4	—
	IG1 OPCJA 2*2	5 A
18	ELEKTRYCZNA REGULACJA PODPARCIA ODCINKA ŁĘDŹWIOWEGO KIEROWCY	10 A
19	DACH PANORAMICZNY*	20 A

\* Niedostępne w niektórych wersjach

	Zabezpieczony obwód	Prąd znamionowy
20	ROZRUSZNIK IG1	10 A
21	IG1 ACG	10 A
22	IG2 ŚWIATŁA DZIENNE ŚWIATŁO	10 A
23	PRZECIWMGIELNE TYLNE	10 A
24	OPCJA +B	5 A
25	ZAMEK DRZWI, KIEROWCA	10 A
26	ODBLOKOWANIE DRZWI Z PRAWEJ STRONY	10 A
27	SZYBY STEROWANE ELEKTRYCZNIE, PRAWA STRONA TYŁ	20 A
28	SZYBY STEROWANE ELEKTRYCZNIE, KIEROWCA	20 A
29	GNIAZDO AKCESORIÓW (BAGAŻNIK)	20 A
30	SMART*1 STS*2	10 A 5 A
31	REGULACJA POCHYLENIA OPARCIA FOTEŁA STEROWANEGO ELEKTRYCZNIE, KIEROWCA *	20 A
32	FOTEL PODGRZEWANY, PRZÓD*	20 A
33	PRZESUWANIE FOTEŁA STEROWANEGO ELEKTRYCZNIE, KIEROWCA *	20 A
34	IG1 ABS/VSA	10 A
35	IG1 SRS	10 A
36	OPCJA HAC	20 A
37	+B, PRZYCZEPA	15 A

	Zabezpieczony obwód	Prąd znamionowy
38	BLOKADA DRZWI Z LEWEJ STRONY	10 A
39	ODBLOKOWYWANIE DRZWI KIEROWCY	10 A
a	PTG*	20 A
b	WZMACNIACZ AUDIO*	20 A
c	BLOKADA SUPER LOCK*	15 A
d	OSŁONA PRZECIWSŁONECZNA *	20 A
e	—	—
f	EPT L	20 A
g	EPT P	20 A
h	—	—

\*1: Wersje z systemem dostępu bezkluczykowego

\*2: Wersje bez systemu dostępu bezkluczykowego

\*3: Wersje z bezstopniową skrzynią biegów

\*4: Wersje z ręczną skrzynią biegów

**Wersje z układem Auto Stop**

Umiejscowiona pod deską rozdzielczą.

Rozmieszczenie bezpieczników zostało przedstawione na poniższym schemacie.

Bezpiecznik można zlokalizować po numerze, porównując schemat z tabelą.

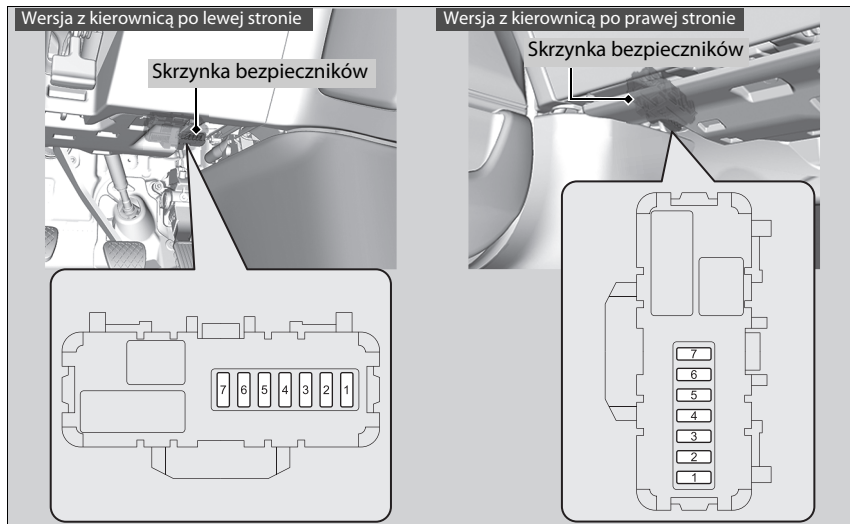

**■ Bezpieczniki i zabezpieczane obwody**

	Zabezpieczony obwód	Prąd znamionowy
1	VST AKC1	5 A
2	ZAPASOWY 2 GŁÓWNY	15 A
3	EOP	7,5 A
4	VSA	5 A
5	VSA1	7,5 A
6	LICZNIK VST	5 A
7	VSA2	7,5 A



## Sprawdzenie i wymiana bezpieczników

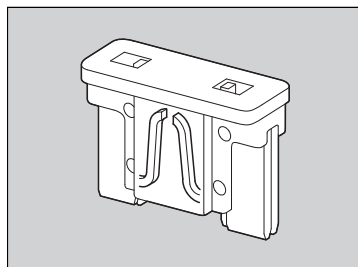
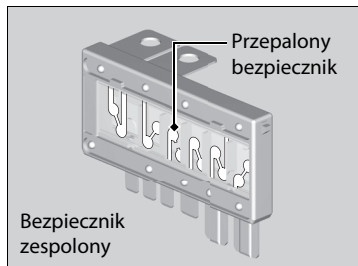

1. Ustawić wyłącznik zapłonu w położeniu BLOKADA **0**\*1. Wyłączyć światła i wszystkie akcesoria.
2. Zdjąć pokrywę skrzynki bezpieczników.
3. Sprawdzić duży bezpiecznik w przedziale silnika.
  - ▶ Jeżeli bezpiecznik jest przepalony, za pomocą wkrętaka krzyżowego wykręcić śrubę i wymienić bezpiecznik na nowy.
4. Sprawdzić małe bezpieczniki w komorze silnika i kabinie pojazdu.
  - ▶ W przypadku przepalenia się bezpiecznika, wymontować go i wymienić na nowy.

### ▶▶ Sprawdzenie i wymiana bezpieczników

#### UWAGA

Wymiana bezpiecznika na inny, o większej wartości znamionowej, znacznie zwiększa ryzyko uszkodzenia układu elektrycznego.

Przy wymianie należy użyć bezpiecznika o takiej samej wartości znamionowej.

Korzystać ze schematów elektrycznych w celu zlokalizowania danego bezpiecznika i sprawdzić jego wartość znamionową.

➡ **Roźmieszczenie bezpieczników** str. 756, 758

\*1: Wersje z systemem dostępu bezkluczykowego mają przycisk **ENGINE START/STOP** zamiast wyłącznika zapłonu.

Jeśli pojazd wymaga holowania, należy wezwać pomoc drogową.

## Wszystkie wersje

### ■ Laweta

Operator umieści pojazd na lawecie.

**Jest to najlepszy sposób transportowania pojazdu.**

## Wersje z napędem 2WD

### ■ Wyposażenie do podnoszenia przedniej lub tylnej osi samochodu holowanego

Pomoc drogową używa dwóch obrotowych ramion umieszczanych pod przednimi kołami, które następnie podnoszą je nad podłoże. Tylne koła pozostają na podłożu. **Jest to dopuszczalny sposób holowania pojazdu.**

## » Holowanie awaryjne

### UWAGA

Próba podniesienia lub holowania pojazdu zaczepionego za zderzaki może spowodować poważne uszkodzenia. Zderzaków nie zaprojektowano tak, aby wytrzymały ciężar pojazdu.

### UWAGA

Nieprawidłowe holowanie, np. za pojazdem kempingowym lub innym pojazdem mechanicznym, może spowodować uszkodzenie skrzyni biegów.

Nie należy holować pojazdu przy użyciu zwykłej liny lub łańcucha.

Jest to bardzo niebezpieczne, ponieważ liny i łańcuchy mogą się przemieścić lub zerwać.

### Wersja z kierownicą po prawej stronie

Przed holowaniem pojazdu wyłączyć czujnik przechyłu układu przeciwkradzieżowego, jeśli układ musi pozostać włączony.

➤ **Alarm** str. 201

## Postępowanie w przypadku braku możliwości otwarcia pokrywy bagażnika

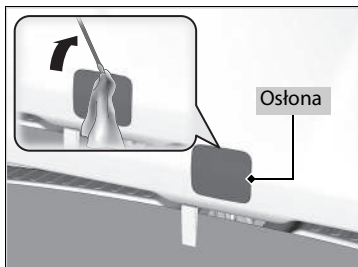

Jeżeli nie można otworzyć pokrywy bagażnika, należy przeprowadzić poniższą procedurę.

1. Za pomocą płaskiego wkrętaka zdjąć osłonę znajdującą się po wewnętrznej stronie pokrywy bagażnika.
  - ▶ Owinąć płaski wkrętak szmatką, aby zapobiec zadrapaniom.

## Postępowanie w przypadku braku możliwości otwarcia pokrywy bagażnika

Dalsze działania:

Po przeprowadzeniu poniższej procedury należy się skontaktować z serwisem w celu sprawdzenia pojazdu.

W przypadku otwierania bagażnika od wewnątrz, należy upewnić się, że w pobliżu pokrywy bagażnika jest wystarczająco dużo miejsca, aby nie uderzyła żadnej osoby ani przedmiotu.

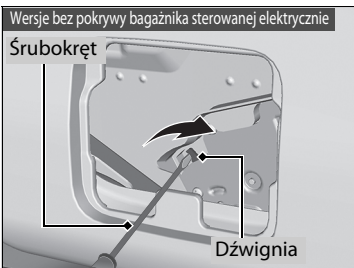
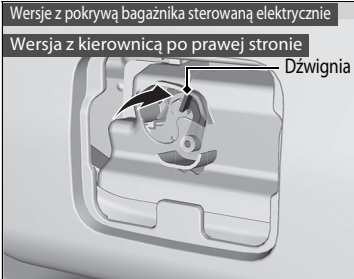
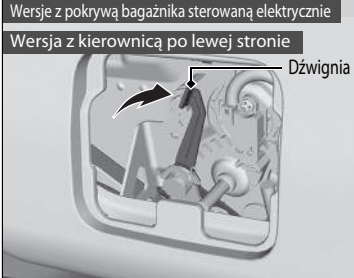

2. Aby otworzyć pokrywę bagażnika, pchać pokrywę, przesuując dźwignię w prawo.



# Informacja

W tym rozdziale przedstawiono dane techniczne pojazdu, usytuowanie numerów identyfikacyjnych oraz inne informacje wymagane przez przepisy.

<b>Dane techniczne</b> .....	768
<b>Numery identyfikacyjne</b>	
Numer identyfikacyjny pojazdu (VIN), numer silnika i numer skrzyni biegów .....	771
<b>Urządzenia emitujące fale radiowe</b> .....	772
<b>Zarys treści Deklaracji zgodności WE*</b> ....	802

## ■ Dane techniczne pojazdu

Model	CR-V
Masa własna	1501–1523 kg <sup>*1</sup>
	1598–1705 kg <sup>*2, *3</sup>
	1573–1642 kg <sup>*2, *4</sup>
Dopuszczalna masa całkowita	Patrz tabliczka znamionowa na słupku drzwi kierowcy <sup>5</sup>
	Patrz tabliczka znamionowa na słupku drzwi pasażera siedzącego z przodu <sup>6</sup>
Maksymalne dopuszczalne obciążenie osi	Patrz tabliczka znamionowa na słupku drzwi kierowcy <sup>5</sup> Patrz tabliczka znamionowa na słupku drzwi pasażera siedzącego z przodu <sup>6</sup>

\*1: Wersje z napędem 2WD

\*2: Wersje AWD

\*3: Wersje z bezstopniową skrzynią biegów

\*4: Wersje z ręczną skrzynią biegów

\*5: Wersja z kierownicą po lewej stronie

\*6: Wersja z kierownicą po prawej stronie

## ■ Dane techniczne silnika

Typ	Chłodzony wewnętrznie wodą, 4-cylindrowy DOHC	
Średnica cylindra × skok tłoka	73 × 89,5 mm	
Pojemność	1498 cm <sup>3</sup>	
Stopień sprężania	10,3 : 1	
Świece zapłonowe	NGK	ILZKAR8J8SY

## ■ Paliwo

Typ	Standardowa benzyna/gazohol zgodny z normą EN 228 Benzyna/gazohol bezołowiowa do E10 (90% benzyny i 10% etanolu), liczba oktanowa (RON) 95 lub wyższa
Pojemność zbiornika paliwa	57 l

## ■ Akumulator

Pojemność	48 AH(5)/60 AH(20)
-----------	--------------------

Układ Auto Stop

Pojazd jest wyposażony w akumulator przystosowany do systemu Auto stop. W przypadku konieczności jego wymiany należy wybrać akumulator odpowiedniego typu (LN2).

Szczegółowych informacji udzieli ASO Honda.

## ■ Płyn do spryskiwacza

Pojemność zbiornika	2,5 l <sup>*1</sup>
	4,4 l <sup>*2</sup>

\*1: Wersja z kierownicą po prawej stronie

\*2: Wersja z kierownicą po lewej stronie

## ■ Żarówki

Reflektory (światła mijania)	Dioda LED
Reflektory (światła drogowe)	Dioda LED
Światła przeciwmgielne przednie *	Dioda LED <sup>*</sup> 35 W (H8) *
Kierunkowskazy przednie	Dioda LED
Światła do jazdy dziennej/pozycyjne	Dioda LED
Aktywne doświetlenie zakreту *	Dioda LED
Kierunkowskazy boczne (w lusterkach bocznych)	Dioda LED
Tylne światła	Dioda LED
Światła tylne/stopu	Dioda LED
Kierunkowskazy tylne	Dioda LED
Światła cofania	16 W
Światło przeciwmgielne tylne	Dioda LED
Dodatkowe światło stop	Dioda LED
Oświetlenie tylnej tablicy rejestracyjnej	Dioda LED
Oświetlenie wnętrza	
Przednia lampka pomocnicza	Dioda LED
Tylna lampka pomocnicza	Dioda LED
Oświetlenie przestrzeni bagażowej	5 W
Oświetlenie lusterek w osłonach przeciwsłonecznych *	1,4 W
Oświetlenie schowka *	3,4 W
Oświetlenie wnęk na nogi *	Dioda LED
Oświetlenie wewnętrznych klamek drzwi *	Dioda LED

### ■ Płyn układu hamulcowego/sprzęgła \*

Specyfikacja	Płyn hamulcowy DOT 3 lub DOT 4
--------------	--------------------------------

### ■ Olej przekładni bezstopniowej\*

Specyfikacja	Honda HCF-2	
Pojemność	Wymiana	4,3 l

### ■ Olej do ręcznej skrzyni biegów \*

Specyfikacja	Honda MTF	
Pojemność	Wymiana	1,9 l <sup>*1</sup> 2,2 l <sup>*2</sup>

\*1: Wersje z napędem 2WD

\*2: Wersje AWD

### ■ Olej silnikowy

Zalecany	Modele przeznaczone na rynek Europy i Ukrainy	
	Oryginalny olej silnikowy Honda 2.0 ACEA C2/C3 0W-30, 5W-30, 10W-30	
Z wyjątkiem wersji przeznaczonych na rynek Europy i Ukrainy	Oryginalny olej silnikowy Honda 0W-20 ACEA C2/C3 0W-30, 5W-30, 10W-30	
	Oryginalny olej silnikowy Honda 0W-20 ACEA C2/C3 0W-30, 5W-30, 10W-30	
Pojemność	Wymiana	3,2 l
	Wymiana wraz z filtrem	3,5 l

### ■ Olej do tylnego mechanizmu różnicowego\*

Specyfikacja	Honda DPSF-II	
Pojemność	Wymiana	1,2 l

### ■ Płyn chłodzący silnika

Specyfikacja	Wielosezonowy niezamarzający płyn chłodzący / płyn chłodzący typu 2 firmy Honda	
Proporcja	50/50 z wodą destylowaną	
Pojemność	6,21 l <sup>*1</sup>	
	6,19 l <sup>*2, *3</sup>	
	6,18 l <sup>*4</sup> (wymiana z uwzględnieniem 0,75 l w zbiorniku wyrównawczym)	

\*1: Wersja z układem kierowniczym z lewej strony i bezstopniową skrzynią biegów

\*2: Wersja z układem kierowniczym z prawej strony i bezstopniową skrzynią biegów

\*3: Wersja z układem kierowniczym z lewej strony i ręczną skrzynią biegów

\*4: Wersja z układem kierowniczym z prawej strony i ręczną skrzynią biegów

### ■ Opona

Regularne	Rozmiar <sup>*1</sup>	235/55R19 101Y 235/60R18 103H 235/65R17 104H
	Ciśnienie	Patrz naklejka na słupku drzwi kierowcy
	Rozmiar	T155/90D17 112M
Koło dojazdowe	Ciśnienie	420 (4,2)
	Ciśnienie kPa (bar)	
Rozmiar koła	Regularne	17 x 7 1/2J <sup>*2</sup> 18 x 7 1/2J <sup>*3</sup> 19 x 7 1/2J <sup>*4</sup>
	Koło dojazdowe	17 x 4T

\*1: Oryginalne rozmiary opon podano na naklejce informacyjnej znajdującej się na słupku drzwi kierowcy.

\*2: Wersje wyposażone w opony o rozmiarze 235/65R17

\*3: Wersje wyposażone w opony o rozmiarze 235/60R18

\*4: Wersje wyposażone w opony o rozmiarze 235/55R19

### ■ Hamulce

Typ	Ze wspomaganiem
Przód	Tarce wentylowane
Tył	Tarce
Postojowy	Elektryczny hamulec parkingowy

### ■ Układ klimatyzacji

Typ czynnika chłodniczego	HFO-1234yf (R-1234yf)
Ilość napełnienia	435–485 g

### ■ Wymiary pojazdu

Długość	4600 mm	
Szerokość	1855 mm	
Wysokość	1657 mm <sup>*1</sup>	
	1667 mm <sup>*2</sup>	
Rozstaw osi	2663 mm <sup>*1</sup>	
	2662 mm <sup>*2</sup>	
Rozstaw kół	Przód	1602 mm <sup>*1</sup> 1601 mm <sup>*2</sup>
	Tył	1630 mm <sup>*1</sup> 1629 mm <sup>*2</sup>

\*1: Wersje z napędem 2WD

\*2: Wersje AWD

\* Niedostępne w niektórych wersjach



### ■ Punkt mocowania/zwis zaczepu

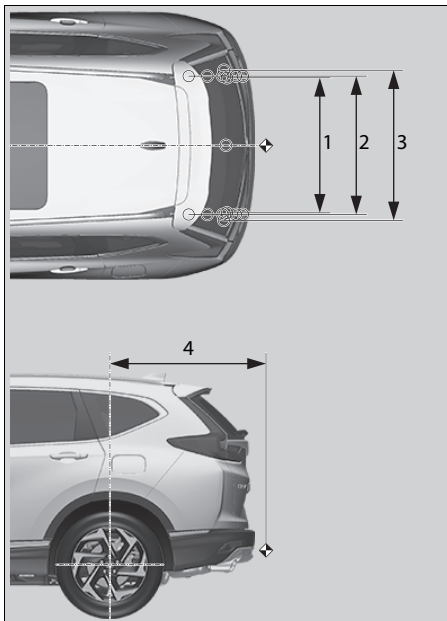

UWAGA:

1. Oznaczenia ○ wskazują punkty mocowania haka holowniczego.
2. Oznaczenie ↗ wskazuje zaczep haka holowniczego.

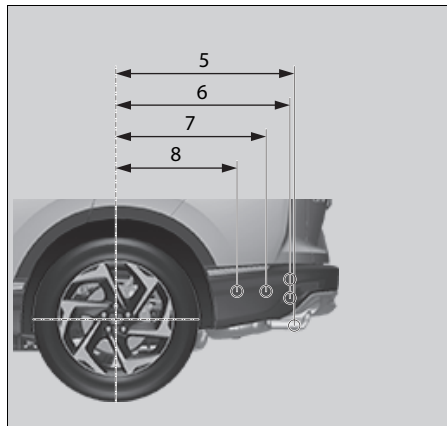

Liczba	Wymiary
1	958 mm
2	963 mm
3	1042 mm
4	1091 mm
5	807 mm <sup>*1</sup> 808 mm <sup>*2</sup>
6	784 mm <sup>*1</sup> 785 mm <sup>*1</sup> 785 mm <sup>*2</sup> 786 mm <sup>*2</sup>
7	677 mm <sup>*1</sup> 678 mm <sup>*2</sup>
8	547 mm <sup>*1</sup> 548 mm <sup>*2</sup>

\*1: Wersje z napędem 2WD

\*2: Wersje AWD

### ■ Maksymalna masa przyczepy

Przyczepa z hamulcami	Wersje z ręczną skrzynią biegów	2000 kg
	Wersje z bezstopniową skrzynią biegów	1500 kg
Przyczepa bez hamulców	Wersje z ręczną skrzynią biegów	600 kg
	Wersje z bezstopniową skrzynią biegów	600 kg
Maksymalne obciążenie haka holowniczego		100 kg

## Numer identyfikacyjny pojazdu (VIN), numer silnika i numer skrzyni biegów

Pojazd jest oznaczony 17-znakowym numerem identyfikacyjnym VIN wykorzystywanym w celach gwarancyjnych, rejestracyjnych i ubezpieczeniowych.

Lokalizację numeru identyfikacyjnego pojazdu, numeru silnika i numeru skrzyni biegów przedstawiono na poniższym rysunku.

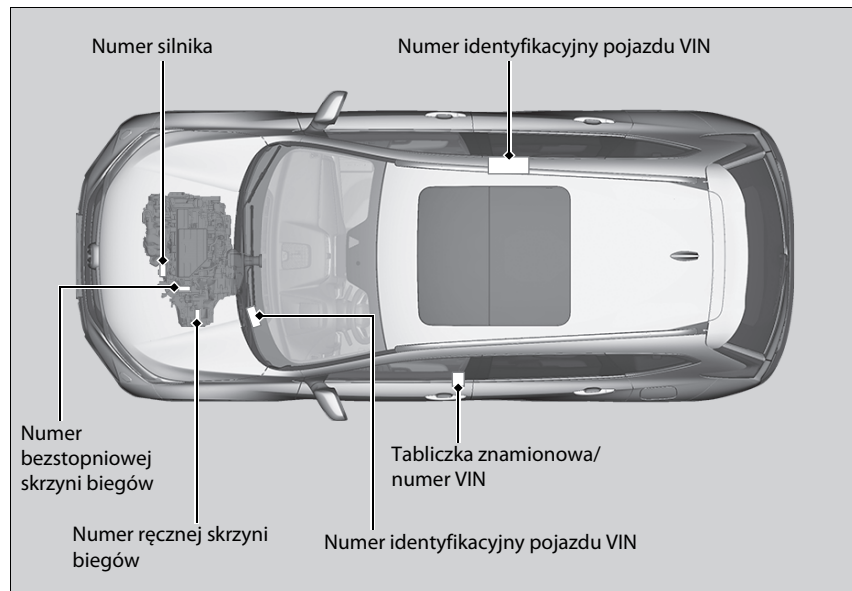

### ☒ Numer identyfikacyjny pojazdu (VIN), numer silnika i numer skrzyni biegów

Numer identyfikacyjny pojazdu (VIN) znajduje się pod pokrywą.

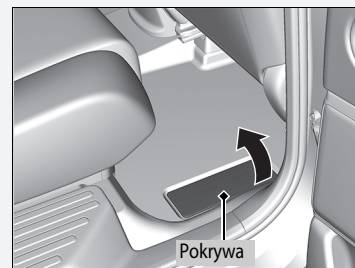

## Urządzenia emitujące fale radiowe

---

Następujące produkty i systemy tego pojazdu emitują fale radiowe podczas działania.

Wersje moldawskie

## Pilot zdalnego sterowania \*



ERC/REC 70-03 Annex 1

Parametrii tehnici de emisie ai dispozitivelor cu rază mică de acțiune

echipamentul este destinat să fie utilizat în Republica Moldova

MINISTERUL TEHNOLOGIEI INFORMAȚIEI ȘI COMUNICAȚIILOR AL REPUBLICII MOLDOVA  
Întreprinderea de Stat „CENTRUL NAȚIONAL PENTRU FRECVENȚE RADIO”

**CERTIFICAT DE CONFORMITATE**

Nr. de înregistrare: **SNACP MD 1024 II A5175-15**

1024 Data emiterii: 06 aprilie 2015. Valabil pînă la: 06 aprilie 2018

ORGANISMUL DE CERTIFICARE OCpr- 014  
Organism de certificare a produselor din Telecomunicații, Informatică și Proiect (OC.TIP)  
MD-2021, str. Drumul Vîitor 28/2, mînc. Chișinău, tel: +373 22 735394, fax: +373 22 733941

PRIN PREZENTUL DOCUMENT SE CONFIRMĂ FAPTUL CĂ PRODUSELE IDENTIFICATE ASTFEL:  
DENUMIREA / DESCRIEREA  
Telecomandă radio pentru sistemul de acces și pornire a autovehiculului  
marca comercială Honda Lock model ILLUKA-3T

Codul NM MD: 8526

Fabricate în serie

SÎNT CONFORM CU CERINȚELE OBLIGATORII STABILITE ÎN:  
ERC/REC 70-03 Anexa 1; GOST 30786-2001 p.5; Reglementarea Tehnică  
“Echipamente radio, echipamente terminale de telecomunicații și rețeaua de  
conformitatei ecologice”, aprobată prin HG nr.1274 din 23.11.2007; Reglementarea  
tehnică “Parametri tehnici de emisie ai dispozitivelor cu rază mică de acțiune”,  
aprobată prin Ordinul MTIC nr. 16 din 21.02.2014.

PRODUCĂTOR  
Honda Lock Mfg. Co., Ltd.,  
1700, Shōnaka Sakawara-cho, Miyazaki-shi, Miyazaki 880-0293, Japan

SOLICITANT  
Honda Lock Mfg. Co., Ltd.,  
535-14 Ōzai-Ishizue, Takanezawamachi, Shōya-gun, Tochigi, Japan

CERTIFICATUL ESTE ELIBERAT ÎN BAZA  
- Raportului de încercări nr. 2982 din 26 martie 2015, Laboratorul de încercări LI CEM,  
certificat de acreditare nr. 13-045 din 06 iunie 2014, eliberat de CNABR “MOLDAC”;  
- Certificatului sistemului de management al calității ISO 9001:2008 nr. JQA-2136  
din 09 aprilie 2013, eliberat de JQA, Japan;  
- Declarației de conformitate a producătorului din 03 iunie 2013.

INFORMAȚII SUPPLEMENTARE:  
Echipamentul este produs în conformitate cu specificațiile tehnice stabilite în Certificatul de Conformitate.  
Echipamentul este destinat să fie utilizat în banda de frecvențe 433,06-433,79 MHz, cu puterea efectivă radiată Peff = 10 mW.

Tănuțului prezentului certificat este obligatoriu să se aplice marca națională de conformitate SM pe produsele specificate în prezenta  
certificat, care să se găsească în documentația de însoțire.

Conducătorul organismului  
de certificare

Anatolie GUZUN

Copilele certificatelor de conformitate  
se legalizează de către OC.TIP

Sev. A. Nr. 010522

Informația

\* Niedostępne w niektórych wersjach

Wersje moldawskie

Układ immobilizera \*



1024

ERC/REC 70-03 Annex 9

Parametrii tehnici de emisie ai dispozitivelor cu rază mică de acțiune

echipamentul este destinat să fie utilizat în Republica Moldova

MINISTERUL TEHNOLOGIEI INFORMAȚIEI ȘI COMUNICATIILOR AL REPUBLICII MOLDOVA  
Întreprinderea de Stat „CENTRUL NAȚIONAL PENTRU FRECVENTE RADIO”

**CERTIFICAT DE CONFORMITATE**

Nr. de înregistrare **SNACP MD 1024 11 A5174-15**

Data emiterii: 06 aprilie 2015 Valabil până la: 06 aprilie 2018

ORGANISMUL DE CERTIFICARE OC-Tr - 014  
Organizatul de certificare a producătorilor din Telecomunicații, Informatică și Poșta (OC TR) MD-2021, str. Dnani Vikor 28/2, mun. Chișinău, tel: +373 22 735394, fax: +373 22 733394

PREZENTUL DOCUMENT SE CONFIRMĂ FAPTUL CĂ PRODUSELE IDENTIFICATE ASTFEL ÎN DIVIZIUNEA / ÎNSUȘIREA:

Emițtor radio: Inducție pentru sistemul de pornire al autovehiculului, immobilizor: marca comercială Honda Lock model HLIK6-1R  
Fabricate în serie

SÎNȚ CONFORME CU CERINȚELE OBLIGATORII STABILITE ÎN:

ERC/REC 70-03 Art. 9, SM EN 55022:2014 p.5.1; Reglementarea Tehnică “Echipamente radio, echipamente terminale de telecomunicații și rețeaua sistemelor condiționată aeroteria”, aprobată prin HK nr.1374 din 23.11.2007, Reglementarea tehnică “Parametrii tehnici de emisie ai dispozitivelor cu rază mică de acțiune”, aprobată prin Ordinul MTIC nr. 16 din 21.02.2014.

PRODUCĂTOR  
Honda Lock Mfg. Co., Ltd.,  
3790, Shimoraka Sadawara-Cho, Mynomi-Shi, Miyazaki, 880-0293, Jașun

SOLICITANT  
Honda Lock Mfg. Co., Ltd.,  
535-14 Oaza-Ishizue, Takanezawamachi, Shiyoa-Gun, Tochiği, Japan

CERTIFICATUL ESTE ELIBERAT ÎN RAZA:

- Raportului de încercări nr. 2963 din 30 martie 2015, Laboratorul de încercări LI CEM, certificat de acreditare nr. LI-045 din 06 iunie 2014, eliberat de CNA RM “MOLDAAC”;
- Certificarea sistemului de management al calității ISO 9001:2008 nr. JQA-A-2136 din 09 aprilie 2013, eliberată de JQA, Japan;
- Declarației de conformitate a producătorului din 02 aprilie 2013.

INFORMAȚII RESUMATIVE:  
Fiecare produs periodic a produselor certificate se va efectua în al doilea an de valabilitate a Certificatului de Conformitate. Echipamentul certificat poate fi utilizat în bandă de frecvențe 119-135 kHz.

Totul este permis să se reproducă și să se distribuie obligat să aplicăm marca rațională de conformitate SM pe produsele specificate în prezentul certificat, care nu s-au în documentația de însoțire

Seriu A Nr. 000321

Conducătorul organismului de certificare

Angolie GUZUN

Copțiile certificatelor de conformitate se legalizează de către OC TRP.

Wersje moldawskie

System dostępu bezkluczykowego\*



Norma europejska REC 70-03  
Gost 30786-2001

To urządzenie jest przeznaczone do użytkowania w Republice Mołdawii.

MINISTERUL ECONOMIEI ȘI INFRASTRUCTURII AL REPUBLICII MOLDOVA  
Instituția Publică „SERVIUL NAȚIONAL DE MANAGEMENT AL FRECVENȚELOR RADIO”

## CERTIFICAT DE CONFORMITATE

Nr. de înregistrare: **MD OC TIP 024 A6518-19**

Data emiterii: 23 august 2019 Valabil până la: 23 august 2022

ORGANISMUL DE CERTIFICARE OCPr - 024

Organismul de Certificare a produselor din Telecomunicații, Informatică și Poștă (OC TIP) MD-2003, str. Nicolae Dîmo, nr. 22/20, or. Durlușii, mun. Chișinău, tel/ fax: (+373 22) 785750 / 785727

PRIN PREZENTUL DOCUMENT SE CONFIRMĂ FAPTUL, CĂ PRODUSELE IDENTIFICATE ASTFEL:

DENUMBREA / DESCRIEREA

**Descriere:** Telecomandă radio pentru sistemul de acces și parcare al autovehiculelor

**Marca comercială:** Continental

**Model:** V2x / V4x

Codul NCM  
8526

**Fabricate în serie**

SÎNT CONFORME CU CERINȚELE OBLIGATORII STABILITE ÎN:

SM SR EN 300 220-1 V2.4.1.2015; SM EN 62368-1:2015; ERC/REC 70-03 Anexa 1;  
RI "Echipamente radio, echipamente terminale de telecomunicații și recunoașterea conformității acestora", aprobată prin HG nr.1274 din 23.11.2007; RI "Parametrii tehnici de emisie ai dispozitivelor cu rază mică de acțiune", aprobată prin Ordinul MTIC nr. 16 din 21.02.2014.

**PRODUCĂTOR**

Continental Automotive GmbH,  
Siemensstrasse 12, D-93055 Regensburg, Germany

Codul țării  
DE

**SOLICITANT**

Continental Automotive GmbH,  
Siemensstrasse 12, D-93055 Regensburg, Germany

**CERTIFICATUL ESTE ELIBERAT ÎN BAZA**

- Raport de încercări nr. 3440 din 14 iulie 2016, eliberat de L1 CEM, acreditat CNA RM "MOLDIAC", certificat nr. LI-049;
- Rapoarte de încercări nr. T42535-00-00HU și nr. T42535-00-01HU din 16.05.2017; nr. S43196-00-00HK din 29.09.2017, eliberate de L1 "CSA Group Bayern" Germany, acreditat "DAkks", nr. D-PL-12030-01-01 și nr. D-PL-12030-01-02.
- Certificat al sistemului de management ISO 9001:2015 nr. 245801 QM15 din 31.01.2018, eliberat de "DQS GmbH" Germany.
- Declarația de conformitate a producătorului din 06.10.2017.
- Raport de evaluare final nr. 217719 din 22.08.2019.

**INFORMAȚIE SUPLEMENTARĂ:**

Echipamentul certificat poate fi utilizat în banda de frecvențe 63,050-434,790 MHz, cu puterea efectivă radiată  $P_{\text{ef}} \leq 10 \text{ mW}$ ; Schema de protecție este de tip FI.

 Conducătorul organismului de certificare

Anatolie GUZUN

Copiile acestui certificat de conformitate se legalizează de către OC TIP    **Seria A    Nr. 001937**



Wersje moldawskie

System dostępu bezkluczykowego\*



Norma europejska REC 70-03  
Gost 30786-2001

To urządzenie jest przeznaczone do użytkowania w Republice Mołdawii.

Informacja

MINISTERUL ECONOMIEI ȘI INFRASTRUCTURII AL REPUBLICII MOLDOVA  
Instituția Publică „SERVICIUL NAȚIONAL DE MANAGEMENT AL FRECVENȚELOR RADIO ȘI SECURITĂȚII CIBERNETICE”

## CERTIFICAT DE CONFORMITATE

Nr. de înregistrare **MD OC TIP 024 A6143-18**

Data emiterii: 19 iunie 2018 Valabil până la: 19 iunie 2021

**ORGANISMUL DE CERTIFICARE** OCpr - 024

Organismul de Certificare a produselor din Telecomunicații, Informatică și Poștă (OC TIP) MD-2021, str. Drenul Vilor 28/2, man. Căpârlău, tel: +373 22 735394, fax: +373 22 735941

PRIN PREZENTUL DOCUMENT SE CONFIRMĂ FAPTUL CĂ PRODUSUL IDENTIFICATE ASTFELZ:

DENUMIREA / DESCRIBEREA

**Descriere:** Emițător radio inductiv pentru sistemul de acces și pornire al autovehiculului

**Marca comercială:** Continental

**Model:** 40737300

**Fabricate în serie**

SUNT CONFORME CU CERINȚELE OBLIGATORII STABILITE ÎN:

ERC/REC 70-03 An. 9; SM EN 55022:2014 p.5.1; SM SR EN 60950-1:2010; RT "Echipamente radio, echipamente terminale de telecomunicații și recunoașterea conformității acestora", HG nr. 1274 din 23.11.2007; RT "Parametri tehnici de emisie ai dispozitivelor cu rază mică de acțiune", aprobată prin Ordinul MTIC nr. 16 din 21.02.2014.

**PRODUCĂTOR**

Continental Automotive GmbH, Siemensstraße 12, D-93055 Regensburg, Germany  
1. Continental Automotive Guadalajara México S.A. de C.V., Periférico Sur No. 7999-D, Col. Santa María Tequepeapan, 45601 Tlaquepaque, Jalisco, México.  
2. Continental Automotive Changchun Co., Ltd. Jinyue Branch, 5800 Shengtai Street, 130000, Changchun, Jilin, P.R. China

**SOLICITANT**

Continental Automotive GmbH,  
Siemensstraße 12, D-93055 Regensburg, Germany

**CERTIFICATUL ESTE ELIBERAT ÎN BAZA**

- Raport încercări nr. 3105 din 21.07.2015, LJ CEM CNFR, acreditat CNA RM "MOL.DAC", certificat nr. LI-045
- Raport de încercări nr. 170267-A101+V01 din 28.04.2017, nr. 1-0266-A-U01+E01 din 08.03.2017, eliberate de LJ "EMV TESTHAUS GmbH", acreditat de "DAKS GmbH" Germany, nr.: D-PL-12155-01-00.
- Raport de încercări nr. S39322-00-00RT din 17.04.2015, eliberat de "CSA Group Bayern GmbH", acreditat de "DAKS GmbH" Germany, number: D-PL-12030-01-01 / D-PL-12030-01-02.
- Certificate a sistemului de management al calității ISO / TS 16949:2009 nr. 01.111.1632759/24 (IATF nr. 026545 din 17.05.2017, eliberat de "TUV Rheinland Cert GmbH" Germany și ISO 9001:2015 nr. 509453 QM15 din 18.12.2017, ISO 9001:2008 nr. 245801 QM08 ST din 24.12.2015, eliberate de "DQS GmbH" Germany.
- Declarația de conformitate a producătorului din 10 mai 2017.
- Raport de evaluare tip nr. 138/18 din 18 iunie 2018.

**INFORMAȚII SUPLEMENTARE:**

Echipamentul certificat poate fi utilizat în banda de frecvențe 119-135 kHz.  
Schemate certificate: Moduli P1.

Conducătorul organismului de certificare

Anatolie GUZUN

Copiile certificatelor de conformitate se legalizează de către OC TIP Seria A Nr. 001549

Wersje moldawskie

## Zestaw głośnomówiący



To urządzenie jest przeznaczone do użytkowania w Republice Mołdawii.

MINISTERUL ECONOMIEI SI INFRASTRUCTURII AL REPUBLICII MOLDOVA  
Instituție Publică „SERVICIUL NAȚIONAL DE MANAGEMENT AL FRECVENȚELOR RADIO ȘI SECURITĂȚII CIBERNETICE”

## CERTIFICAT DE CONFORMITATE

Nr. de înregistrare **MD OC TIP 024 A6065-18**

Data emiterii: 29 martie 2018 Valabil până la: 29 martie 2021

ORGANISMUL DE CERTIFICARE OCPr - 024

Organism de Certificare a produselor din Telecomunicații, Informatică și Poștă (OC-TIP)  
MD-2021, str. Drumul Vilor 28/2, nr.1. Chișinău, tel +373 22 735394, fax +373 22 733941  
PRIN PREZENTUL DOCUMENT SE CONFIRMĂ FAPTUL, CĂ PRODUSUL IDENTIFICAT ASTFEL  
BENEFICIAZĂ DEIS CIBERETA

**Descriere:** Sisteme multimedia pentru autovehicule cu modul Bluetooth și WLAN integrat

**Marcă comercială:** MITSUBISHI

**Model:** NR-000

**Fabricate în serie**

**SÎNT CONFORME CU CERINȚELE OBLIGATORII STABILITE ÎN:**  
SM SR EN 300 328 V1.7.1.2011; SM EN 301 893 V1.7.1.2014; SM SR EN 60950-1:2016;  
RT "Echipamente radio echipamente terminale de telecomunicații și rețele de acces conformitate  
accesori", aprobată prin HG nr. 1274 din 23.11.2007; RT "Parametri tehnici de emisie și  
dispozițiile cu rădăcină de acțiune", aprobată prin Ordinul MTC nr. 16 din 21.02.2014.

**PRODUCĂTOR**  
Mitsubishi Electric Corporation Sando Works,  
2-3-33 Mwa, Sando-City, Hyogo, 669-1513, Japonia  
la unități producătoare: Mitsubishi Electric Thai Auto-parts Co., Ltd.,  
Siam Eastern Industrial Park, 60/16 Muea 3,  
T. Muangpore, A. Phakdeero, Rayong - 21140 - Thailand

**SOLICITANT**  
Mitsubishi Electric Corporation Sando Works,  
2-3-33 Mwa, Sando-City, Hyogo, 669-1513, Japonia

**CERTIFICATUL ÎNȚEBEREAȚĂ LA BAZA**

- Raportului de înregistrare nr. 3828 din 29 martie 2018, eliberat de LI CEM - acreditat CNA RM "MOLDAC", certificat nr. LI-045 din 21 martie 2016, modificat din 18.12.2017.
- Raportul de înregistrare nr. 107069941-E din 18.06.2015, nr. 107069941-F, nr. 107069941-G, nr. 107069941-D, nr. 107069941-C, nr. 107069941-B, nr. 107069941-A, nr. 107069941-G din 24.06.2015, eliberate de LI TUL Japan, Inc., Ise EMC Lab" Japan, acreditat de NVLAP - nr. 200572-0.
- Certificatul sistemului de management al calității (ISO/TS 16949:2009 nr. JPN-16812-TS (IATF nr. 022494) din 19 octombrie 2015 și nr. THA-17506/TS (IATF nr. 240942) din 15 iunie 2016, eliberat de Bureau Veritas Certification, France.
- Declarației de conformitate a producătorului din 29 iunie 2015.
- Raportului de evaluare final nr. 64/8 din 29 martie 2018.

**INFORMAȚII SUPPLEMENTARE:**  
Echipamentul certificat poate fi utilizat în banda de frecvență 2400-2483 MHz (WLAN, 2.4GHz), 5150-5170 MHz (WLAN, 5GHz) și în banda de frecvență 2400-2483 MHz (WLAN, 2.4GHz) și în banda de frecvență 5150-5170 MHz (WLAN, 5GHz) în conformitate cu Modulul 1E1.

Conducătorul organismului de certificare  Anabelle CUIZIN

Copiile certificatelor de conformitate se legitimizează de către OC-TIP - Seria A Nr. 001469



Wersje moldawskie

Zestaw głośnomówiący



HG nr. 1274 din 23.11.2007

To urządzenie jest przeznaczone do użytkowania w Republice Mołdawii.



## Wersje moldawskie

Tempomat adaptacyjny (ACC)\*/tempomat adaptacyjny (ACC) z funkcją podążania przy niskiej prędkości (LSF)\*/system ograniczający skutki kolizji (CMBS)



SM EN301 091-1 V1.3.3  
 SM EN301 091-2 V1.3.2  
 SM EN301 489-1 V1.9.2  
 SM EN301 489-3 V1.6.1  
 SM EN55022:2014 str. 5  
 SM SR EN 60950-1:2010

To urządzenie jest przeznaczone do użytkowania w Republice Mołdawii.

MINISTERUL TEHNOLOGIEI INFORMAȚIEI ȘI COMUNICĂȚILOR A. REPUBLICII MOLDOVA  
 Întreprinderea de Stat „CENTRUL NAȚIONAL PENTRU FRECVENȚE RADIO”

**CERTIFICAT DE CONFORMITATE**

Nr. de înregistrare **MD OC TIP 024 A5958-17**

Data emiterii: 18 octombrie 2017 Valabil până la: 18 octombrie 2020

ORGANISMUL DE CERTIFICARE OCpr- 024

Organismul de Certificare a produselor din Telecomunicații, Informații și Postă (OC TIP) MD-2021, str. Drumi Văilor 26/2, mar. Chișinău, tel +373 22 735394, fax +373 22 733941

PRIN PREZENTUL DOCUMENT ȘI CONFIRMĂ FAPTUL, CĂ PRODUSELE IDENTIFICATE ASTFEL:

DENUMIREA / DES CRIEREA

Descriere: **Sensorradio de detecție a mișcării**

Marca comercială: **BOSCH**

Model: **MRRrevo14F**

Codul NMMD **8526**

Fabricate în serie

SÎNT CONFORME CU CERINȚELE OBLIGATORII STABILITE ÎN:

SM EN 301 091-1 V1.3.3, SM EN 301 091-2 V1.3.2, SM EN 301 489-1 V1.9.2,  
 SM EN 301 489-3 V1.6.1, SM EN 55022:2014 p.5; SM SR EN 60950-1:2010; KT „Echipamente radio, echipamente terminale de telecomunicații și recunoașterea conformității acestora”, aprobată prin HG nr.1294 din 23.1.2007; Reglementarea tehnică „Parametri tehnici de emisie ai dispozitivelor cu rază mică de acțiune”, aprobată prin Ordinul MTIC nr. 16 din 21.02.2014.

PRODUCĂTOR

1. Robert Bosch GmbH, Markviesenstrasse 46, 72270 Reutlingen, Germany  
 2. Robert Bosch Elektronika Kft., Robert Bosch út 1., 3000 Hatvan, Hungary

SOLICITANT

Robert Bosch GmbH,  
 Daimlerstr.6, Gebüude 107/1 71229 Leonberg, Germany

CERTIFICATUL ESTE ELABORAT ÎN BAZA

• Raportului de încercări nr. 2793 din 10 septembrie 2014, eliberat de LI CEM - acreditat CMA RM „MOLDIACT”, certificat nr. LI 045 din 21 martie 2016;  
 • Raportului de încercări nr. 1-6938/13-01-03-A din 17.02.2014, nr. 1-6938/13-01-02 și nr. 1-6938/13-01-06 din 09.12.2013, eliberat de LI „CETECOM ICT Services GmbH”, Germany, acreditat DAAS, Germany nr. 2-PL 12076-01-01;  
 • Certificat de conformitate DUCET CUI SCHEME nr. DE 2-017370 din 20.01.2014 eliberat de „TUV Rheinland LGA Product GmbH.” Germany și Raportului de încercări nr. 21208925 001 (CETECOM 1-6938/13-01-05) din 25.11.2013, eliberate de LI „CETECOM ICT Services GmbH” Germany;  
 • Certificatelor de Conformitate nr. EB.70569-ED și nr. EB.70269-CU din 27.01.2014, emis de Organismul Notificat „CETECOM ICT Services GmbH” Germany nr. - 0002;  
 • Certificatelor sistemului de management al calității ISO/TS 16949:2009 nr. GER-16422/14-TS (IATF 234597) din 18 martie 2016, eliberat de „Bureau Veritas Certification”, France și nr. 07070 T509 (IATF nr. 0273110) din 07.09.2017, eliberate de DQS GmbH, Germany;  
 • Declarația de conformitate a producătorului din 26 februarie 2014;  
 • Raportului de evaluare final nr. 195/17 din 17 octombrie 2017.

INFORMAȚII SUPLEMENTARE:

Echipamentul specificat poate fi utilizat în banda de frecvențe 76-77 GHz. Schema de certificare: Modulul F1.

Conducătorul organismului de certificare

Anatolie GUZUN

Copilele certificate de conformitate se legalizează de către OC TIP. Seria A Nr. 001331

Wersje moldawskie

System monitorowania martwego pola widzenia w lusterkach (BSI)\*/system ostrzegania o zbliżającym się pojeździe podczas cofania (CTM)\*



SM EN 55022-2014 p.5;  
ERC/REC 70-03, Anexa 5;  
SM EN 301 489-1 V1.9.2;  
SM EN 301 489-3 V1.4.1;  
SM EN60950-1:2010;

Reglementarea Tehnică

“Echipamente radio, echipamente terminale de telecomunicații și recunoașterea conformității acestora”, aprobată prin HG nr. 1274 din 23.11.2007; Reglementarea Tehnică “Parametrii tehnici de emisie ai dispozitivelor cu rază mică de acțiune”, aprobată prin Ordinul MTIC nr. 16 din 21.02.2014.

To urządzenie jest przeznaczone do użytkowania w Republice Mołdawii.

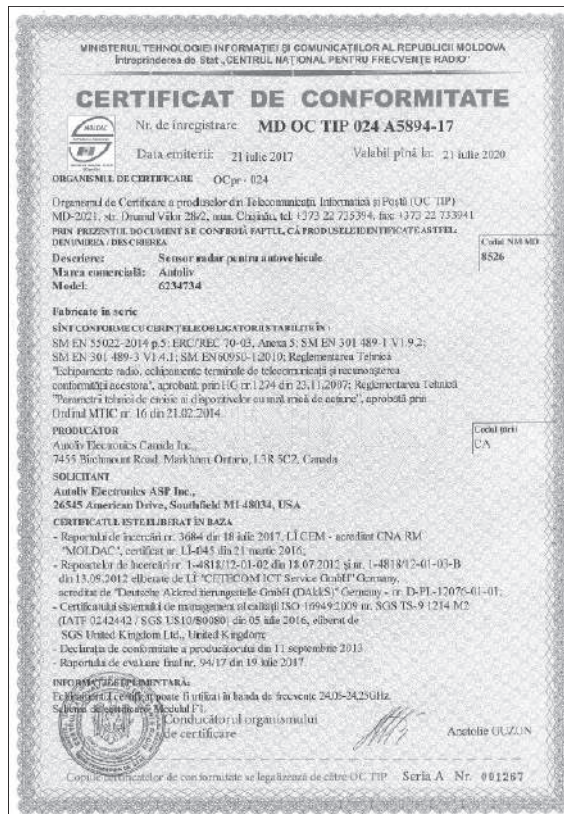

Wersje przeznaczone na rynek serbski

Pilot zdalnego sterowania \*

Układ immobilizera \*

**KVALITET**  
Akcionarsko društvo za ispitivanje kvaliteta "KVALITET" Niš  
Акционарско друштво за испитивање квалитета "КВАЛИТЕТ" Ниш  
Joint stock company for quality testing "KVALITET" Niš

**R 065 17**

**POTVRDA O USAGLAŠENOSTI - RITTO** Broj: **P1617162800**  
**CONFIRMATION OF CONFORMITY - R&TTE** No.

**Podnositelj zahteva:** DELTA AUTOMOTO D.O.O.  
**Aspicant:** 11070 NOVI BEOGRAD  
OMLADINSKIH BRIGADA 33A

**Vrsta opreme:** KLIJUČ ZA DALJINSKI PRISTUP VOZILU  
**Equipment category:**

**Oznaka tipa/modela:** HLIK6-3T  
**Equipment type/model:**

**Robna marka:** Honda Lock  
**Equipment trademark:**

**Proizvođač:** Honda Lock Mfg. Co., Ltd.  
**Manufacturer:** Japan

**Vrednovana dokumentacija** Evaluated documentation:  
**Laboratorija/** Bezbednost/Safety: UL Japan, Inc. Head Office EMC Lab.:  
**Ispitni izveštaj:** 100082369-A, 01.07.2013. /  
100082369-C, 24.06.2013. /  
**Laboratory/** EMK/EMC: UL Japan, Inc. SHONAN EMC Lab.:  
**Test report:** 100082369-B, 21.06.2013. /  
RITTO/RITTE: UL Japan, Inc. SHONAN EMC Lab.:  
100082369-A, 21.06.2013. /

Na osnovu gore navedene dokumentacije utvrđeno je da gore navedena oprema zadovoljava zahteve "Pravilnika o radio opremi i telekomunikacionoj terminalnoj opremi" (Sl. glasnik RS, 11/2012).  
On the basis of the above mentioned documentation it is found that above mentioned equipment fulfils the requirements of the "Rulebook on Radio Equipment and Telecommunications Terminal Equipment" (Official Gazette RS, 11/2012).

Nastale promene u specifikaciji, tipu/modelu, komponentama, električnim karakteristikama opreme koji utiču na usaglašenost sa navedenim Pravilnikom moraju se prijaviti "Kvalitet"-u a.d. Niš.  
Any changes occur in the specification, type/model, components of the design, electrical construction which may influence on conformity to the above mention Rulebook, shall be forwarded to "Kvalitet".

Prvo izdavanje Potvrde za navedenu opremu: 06.11.2010. Broj Potvrde: P1614118300

**Mesto i datum izdavanja:** Važi do:  
**Place and date:** Valid until:  
Niš, 02.11.2017. 01.11.2020.

**Generalni direktor**  
Vladimir Vučkosiновић, dipl.inž.

Ovaj dokument važi samo za proizvođače koji su izdavaoca su proizvođača koji su bili predmet vrednovanja.  
Bu. Svetog Cara Konstantina 82-86, Niš 18000, Srbija, Tel: (018)550-766, 550-624, Fax: (018)550-636, 550-068  
e-mail: office@kvalitet.co.rs, http://www.kvalitet.co.rs

**KVALITET**  
Akcionarsko društvo za ispitivanje kvaliteta "KVALITET" Niš  
Акционарско друштво за испитивање квалитета "КВАЛИТЕТ" Ниш  
Joint stock company for quality testing "KVALITET" Niš

**R 005 17**

**POTVRDA O USAGLAŠENOSTI - RITTO** Broj: **P1617162900**  
**CONFIRMATION OF CONFORMITY - R&TTE** No.

**Podnositelj zahteva:** DELTA AUTOMOTO D.O.O.  
**Aspicant:** 11070 NOVI BEOGRAD  
OMLADINSKIH BRIGADA 33A

**Vrsta opreme:** UREĐAJ ZA BLOKADU KONTAKT BRAVE VOZILA  
**Equipment category:**

**Oznaka tipa/modela:** HLIK6-IR  
**Equipment type/model:**

**Robna marka:** Honda Lock  
**Equipment trademark:**

**Proizvođač:** Honda Lock Mfg. Co., Ltd.  
**Manufacturer:** Japan

**Vrednovana dokumentacija** Evaluated documentation:  
**Laboratorija/** Bezbednost/Safety: UL Japan, Inc. Head Office EMC Lab.:  
**Ispitni izveštaj:** 32EED04-H-02-B, 26.03.2013. /  
EMK/EMC: UL Japan, Inc. SHONAN EMC Lab.:  
**Laboratory/** RITTO/RITTE: UL Japan, Inc. SHONAN EMC Lab.:  
**Test report:** 32EED04-SH-02-D, 15.01.2013. /  
32EED04-SH-02-C, 15.01.2013. /  
32EED04-SH-02-B, 15.01.2013. /

Na osnovu gore navedene dokumentacije utvrđeno je da gore navedena oprema zadovoljava zahteve "Pravilnika o radio opremi i telekomunikacionoj terminalnoj opremi" (Sl. glasnik RS, 11/2012).  
On the basis of the above mentioned documentation it is found that above mentioned equipment fulfils the requirements of the "Rulebook on Radio Equipment and Telecommunications Terminal Equipment" (Official Gazette RS, 11/2012).

Nastale promene u specifikaciji, tipu/modelu, komponentama, električnim karakteristikama opreme koji utiču na usaglašenost sa navedenim Pravilnikom moraju se prijaviti "Kvalitet"-u a.d. Niš.  
Any changes occur in the specification, type/model, components of the design, electrical construction which may influence on conformity to the above mention Rulebook, shall be forwarded to "Kvalitet".

Prvo izdavanje Potvrde za navedenu opremu: 06.11.2010. Broj Potvrde: P1614118200

**Mesto i datum izdavanja:** Važi do:  
**Place and date:** Valid until:  
Niš, 02.11.2017. 01.11.2020.

**Generalni direktor**  
Vladimir Vučkosiновић, dipl.inž.

Ovaj dokument važi samo za proizvođače koji su izdavaoca su proizvođača koji su bili predmet vrednovanja.  
Bu. Svetog Cara Konstantina 82-86, Niš 18000, Srbija, Tel: (018)550-766, 550-624, Fax: (018)550-636, 550-068  
e-mail: office@kvalitet.co.rs, http://www.kvalitet.co.rs

Wersje przeznaczone na rynek serbski

System dostępu bezkluczykowego\*



Akcionarsko društvo za ispitivanje kvaliteta "KVALITET" Niš  
Акционарско друштво за испитивање квалитета "КВАЛИТЕТ" Нису  
Joint-stock company for quality testing "KVALITET" Niš



**POTVRDA O USAGLAŠENOSTI - RITTO** Broj: **P1617072200**  
**CONFIRMATION OF CONFORMITY - R&TTE** No.

**Podnosilac zahteva:** RTTE CONSULTING DOO  
**Applicant:** 11000 BEOGRAD  
MARIČKA 28/29

**Vrsta opreme:** KLJUČ ZA DALJINSKI PRISTUP VOZILU  
**Equipment category:**

**Oznaka tipa/modela:** V2x/V4  
**Equipment type/model:**

**Robna marka:** Continental  
**Equipment trademark:**

**Proizvođač:** Continental Automotive GmbH  
**Manufacturer:** Germany

**Vrednovana dokumentacija** *Evaluated documentation:*  
**Laboratorija/** Bezbednost/Safety: M.Dudde Hochfrequenz-Technik:  
**ispitni izveštaj:** 1200804; 02.11.2012./  
**Laboratory/** 1200804; 02.11.2012./  
**Test report:** EMK/EMC: M.Dudde Hochfrequenz-Technik:  
1200804; 02.11.2012./  
RITTO/R&TTE: M.Dudde Hochfrequenz-Technik:  
1200804; 02.11.2012./  
1200804; 02.11.2012./

Na osnovu gore navedene dokumentacije utvrđeno je da gore navedena oprema zadovoljava zahteve Pravilnika o radio opremi i telekomunikacionoj terminalnoj opremi (Sl. glasnik RS, 11/2012).

On the basis of the above mentioned documentation it is found that above mentioned equipment fulfils the requirements of the Rulebook on Radio Equipment and Telecommunications Terminal Equipment (Official Gazette RS, 11/2012).

Nastale promene u specifikaciji, tipu/modelu, komponentama, električnim karakteristikama opreme koji utiču na usaglašenost sa navedenim Pravilnikom moraju se prijaviti "Kvalitet" u a.d. Niš.  
Any changes occur in the specification, type/model, components of the design, electrical construction which may influence on conformity to the above mention Rulebook, shall be forwarded to "Kvalitet".

Prvo izdavanje Potvrde za navedenu opremu: 16.05.2015. Broj Potvrde: P1614053800

**Mesto i datum izdavanja:** **Važi do:**  
**Place and date:** **Valid until:**  
Niš, 17.05.2017 11.05.2021

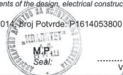

Generalni direktor

*[Signature]*  
Vladimir Vuksinović, dipl.inž.

Ovaj dokument važi samo za proizvode koji su ispitivani sa proizvodima koji su bili predmet vrednovanja.  
Bu. Svetlog Cara Konstantina 82-86, Niš 18000, Srbija, Tel: (018)550-766, 550-624, Fax: (018)550-636, 550-068  
e-mail: office@kvalitet.co.rs, http://www.kvalitet.co.rs



Akcionarsko društvo za ispitivanje kvaliteta "KVALITET" Niš  
Акционарско друштво за испитивање квалитета "КВАЛИТЕТ" Нису  
Joint-stock company for quality testing "KVALITET" Niš



**POTVRDA O USAGLAŠENOSTI - RITTO** Broj: **P1618079800**  
**CONFIRMATION OF CONFORMITY - R&TTE** No.

**Podnosilac zahteva:** RTTE CONSULTING DOO  
**Applicant:** 11090 BEOGRAD-RAKOVIČA  
KNEZA VIŠESLAVA 632/7

**Vrsta opreme:** KONTROLNI MODEL  
**Equipment category:**

**Oznaka tipa/modela:** 40737300  
**Equipment type/model:**

**Robna marka:** Continental  
**Equipment trademark:**

**Proizvođač:** Continental Automotive GmbH  
**Manufacturer:** NEMAČKA

**Vrednovana dokumentacija** *Evaluated documentation:*  
**Laboratorija/** Bezbednost/Safety: CSA Group Bayem GmbH:  
**ispitni izveštaj:** 33932-00-00/PT, 17.04.2015./  
**Laboratory/** EMK/EMC: CSA Group Bayem GmbH:  
**Test report:** T39321-00-00/UP, 09.03.2015./  
RITTO/R&TTE: CSA Group Bayem GmbH:  
T39321-00-00/UP, 09.03.2015./

Na osnovu gore navedene dokumentacije utvrđeno je da gore navedena oprema zadovoljava zahteve Pravilnika o radio opremi i telekomunikacionoj terminalnoj opremi (Sl. glasnik RS, 11/2012).

On the basis of the above mentioned documentation it is determined that above mentioned equipment fulfils the requirements of the Rulebook on Radio Equipment and Telecommunications Terminal Equipment (Official Gazette RS, 11/2012).

Nastale promene u specifikaciji, tipu/modelu, komponentama, električnim karakteristikama opreme koji utiču na usaglašenost sa navedenim Pravilnikom moraju se prijaviti "Kvalitet" u a.d. Niš.  
Any changes occur in the specification, type/model, components of the design, electrical construction which may influence on conformity to the above mention Rulebook, shall be forwarded to "Kvalitet".

Prvo izdavanje Potvrde za navedenu opremu: 15.05.2015. Broj Potvrde: P1615061800

**Mesto i datum izdavanja:** **Važi do:**  
**Place and date:** **Valid until:**  
Niš, 11.05.2018. 10.05.2021.



Generalni direktor

*[Signature]*  
Vladimir Vuksinović, dipl.inž.

Ovaj dokument važi samo za proizvode koji su ispitivani sa proizvodima koji su bili predmet vrednovanja.  
Bu. Svetlog Cara Konstantina 82-86, Niš 18000, Srbija, Tel: (018)550-766, 550-624, Fax: (018)550-636, 550-068  
e-mail: office@kvalitet.co.rs, http://www.kvalitet.co.rs



Wersje przeznaczone na rynek serbski

## Zestaw głośnomówiący

**KVALITET** Akcionarsko društvo za ispitivanje kvaliteta "KVALITET" Niš  
Акционарско друштво за испитивање квалитета "КВАЛИТЕТ" Ниш  
Joint-stock company for quality testing "KVALITET" Niš

**POTVRDA O USAGLAŠENOSTI - RITTO** Broj: P1618123900  
CONFIRMATION OF CONFORMITY - R&TTE No.

Podnosilac zahteva: RTTE CONSULTING DOO  
Applicant: 11090 BEOGRAD-RAKOVIČA  
KNEŽA VIŠEŠLAVA 63/2.7

Vrsta opreme: AUDIO UREDAJ ZA AUTOMOBIL  
Equipment category:

Oznaka tipa/modela: NR-000  
Equipment type/model:

Robna marka: MITSUBISHI  
Equipment trademark:

Proizvođač: Mitsubishi Electric Corporation Sanda Works  
Manufacturer: JAPAN

**Vrednovana dokumentacija** Evaluated documentation:  
Laboratorija/ ispitni izveštaji: Bezbednost/Safety: UL, Japan, Inc. Ise EMC Lab.:  
10706964H-H, 24.06.2015. /  
EMK/EMC: UL, Japan, Inc. Ise EMC Lab.:  
10706964H-G, 24.06.2015. /  
RIT ToR&TTE: UL, Japan, Inc. Ise EMC Lab.:  
10706964H-C, 24.06.2015. /  
10706964H-E, 24.06.2015. /  
10706964H-A, 24.06.2015. /  
10706964H-B, 24.06.2015. /  
10706964H-D, 24.06.2015. /  
10706964H-F, 24.06.2015. /

Na osnovu gore navedene dokumentacije utvrdjeno je da gore navedena oprema zadovoljava zahteve "Pravilnika o radio opremi i telekomunikacionoj terminalnoj opremi" (Sl. glasnik RS, 11/2012).  
On the basis of the above mentioned documentation it is found that above mentioned equipment fulfils the requirements of the Radiobook on Radio Equipment and Telecommunications Terminal Equipment (Official Gazette RG, 11/2012).

Nastale promene u specifikaciji, tipu/modelu, komponentama, električnim karakteristikama opreme koji utiču na usaglašenost sa navedenim Pravilnikom moraju se prijaviti "Kvalitet" u skladu sa NIS.  
Any changes occur in the specification, type/model, components of the design, electrical construction which may influence on conformity to the above mention Radiobook, shall be forwarded to "Kvalitet".

Prvo izdavanje Potvrde za navedenu opremu: 11.08.2016. Broj Potvrde: P1615096100

Mesto i datum izdavanja: Niš, 08.06.2018. Važi do: 07.08.2021.

Generalni direktor  
Vladimir Vučkajević, dipl.inž.

Ovaj dokument važi samo za proizvode koji su izdati u skladu sa proizvodima koji su bili predmet vrednovanja.  
Bu. Svetog Cara Konstantina 82-86, Niš 18000, Srbija. Tel: (019)550-766, 550-624. Fax: (019)550-636, 550-068  
e-mail: office@kvalitet.co.rs, http://www.kvalitet.co.rs

**KVALITET** Akcionarsko društvo za ispitivanje kvaliteta "KVALITET" Niš  
Акционарско друштво за испитивање квалитета "КВАЛИТЕТ" Ниш  
Joint-stock company for quality testing "KVALITET" Niš

**POTVRDA O USAGLAŠENOSTI - RITTO** Broj: P1617192700  
CONFIRMATION OF CONFORMITY - R&TTE No.

Podnosilac zahteva: RTTE CONSULTING DOO  
Applicant: 11090 BEOGRAD-RAKOVIČA  
KNEŽA VIŠEŠLAVA 63/2.7

Vrsta opreme: AUDIO UREDAJ ZA AUTOMOBIL  
Equipment category:

Oznaka tipa/modela: AVH-6968ZH  
Equipment type/model:

Robna marka: HONDA  
Equipment trademark:

Proizvođač: PIONEER CORPORATION  
Manufacturer: JAPAN

**Vrednovana dokumentacija** Evaluated documentation:  
Laboratorija/ ispitni izveštaji: Bezbednost/Safety: UL, Japan, Inc.:  
119331935-04, 05.12.2017. /  
EMK/EMC: UL, Japan, Inc. SHONAN EMC Lab.:  
119331935-8, 05.12.2017. /  
RIT ToR&TTE: UL, Japan, Inc. SHONAN EMC Lab.:  
119331935-A, 05.12.2017. /

Na osnovu gore navedene dokumentacije utvrdjeno je da gore navedena oprema zadovoljava zahteve "Pravilnika o radio opremi i telekomunikacionoj terminalnoj opremi" (Sl. glasnik RS, 11/2012).  
On the basis of the above mentioned documentation it is found that above mentioned equipment fulfils the requirements of the Radiobook on Radio Equipment and Telecommunications Terminal Equipment (Official Gazette RG, 11/2012).

Nastale promene u specifikaciji, tipu/modelu, komponentama, električnim karakteristikama opreme koji utiču na usaglašenost sa navedenim Pravilnikom moraju se prijaviti "Kvalitet" u skladu sa NIS.  
Any changes occur in the specification, type/model, components of the design, electrical construction which may influence on conformity to the above mention Radiobook, shall be forwarded to "Kvalitet".

Mesto i datum izdavanja: Niš, 19.12.2017. Važi do: 18.12.2020.

Generalni direktor  
Vladimir Vučkajević, dipl.inž.

Ovaj dokument važi samo za proizvode koji su izdati u skladu sa proizvodima koji su bili predmet vrednovanja.  
Bu. Svetog Cara Konstantina 82-86, Niš 18000, Srbija. Tel: (019)550-766, 550-624. Fax: (019)550-636, 550-068  
e-mail: office@kvalitet.co.rs, http://www.kvalitet.co.rs

Wersje przeznaczone na rynek serbski

Tempomat adaptacyjny (ACC) \*/tempomat adaptacyjny (ACC) z funkcją podążania przy niskiej prędkości (LSF) \*/system ograniczający skutki kolizji (CMBS)



Број: 1-01-34540-31/17-3  
Датум: 27.04.2017.  
Београд



1 01 34540 31/17 3  
00034 12017 8

**ПОТВРДА О УСАГЛАШЕНОСТИ**  
*Certificate of conformity*

**Број: 34540-31/17-3**  
No:

**Подносилац захтева:** FIN-LEKS d.o.o. Beograd  
*Applicant:* 11000 Београд, Маленковска 51/29

**Врста опреме:** Детектор кретања за примену у друмском транспорту  
*Equipment category:* и телематички у саобраћају  
*Motion Detector for RTT application*

**Ознака марке/типа/модела:** BOSCH / MRRevo14F  
*Equipment brand/type/model designation:*

**Произвођач опреме:** ROBERT BOSCH GmbH  
*Equipment manufacturer:* Daimlerstrasse 6, 71229 Leinfelden, Germany

Достављена документација: <i>Submitted documentation:</i>	Стандарди <i>Standards:</i>	Технички извештаји, број и датум: <i>Test Report no. and date:</i>	Име лабораторије: <i>Test laboratory:</i>
	SRPS EN 62479-2:2011 SRPS EN 60950-1:2010 + A11:2010 + A12:2011	1-6938/13-01-02, 09.12.2013. 21208925 001 (1-6938/13-01-05), 22.01.2014.	CEITECOM ICT Services GmbH TUV Rheinland IGA Product GmbH (CEITECOM ICT Services GmbH)
	SRPS EN 301 489-1 V1.9.2:2012 SRPS EN 301 489-3 V1.6.1:2013	1-6938/13-01-06, 09.12.2013.	CEITECOM ICT Services GmbH
	SRPS EN 501 091-2 V1.3.2:2012	1-6938/13-01-02, 09.12.2013.	CEITECOM ICT Services GmbH

Прегледавши достављене, горе наведене документације, утврђено је да је усаглашеност горе наведене опреме са битним захтевима из члана 4. Правилника о радио опреми и телекомуникационој терминалној опреми („Службени гласник РС“, број 11/12) правилно доказана. Пуну одговорност за горе наведену достављену документацију преузима подносилац захтева. Ова потврда важи три године од дана издавања.  
*Having considered the above mentioned submitted documentation, it has been determined that the conformity of the above mentioned equipment with the essential requirements referred to in art. 4 of Rules on Radio Equipment and Telecommunications Terminal Equipment (Official Gazette of RS, no. 11/12) had been duly proved. The full responsibility for the above mentioned submitted documentation shall be assumed by the applicant. The certificate shall be valid three years from the date of issuance.*

Број прилога: -  
*Appendix number:*

Важи од: 30.04.2017.  
*Valid from:*

Важи до: 30.04.2020.  
*Valid until:*



**ДИРЕКТОР СЕКТОРА  
ЕЛЕКТРОНСКЕ КОМУНИКАЦИЈЕ**  
Београд, Београдски билд. бр. 4  
Печат и потпис  
*Seal and signature*

Wersje przeznaczone na rynek serbski

System monitorowania martwego pola widzenia w lusterkach (BSI)\*/system ostrzegania o zbliżającym się pojeździe podczas cofania (CTM)\*



Produkt zgodny z serbskimi normami technicznymi





10000000000000  
00000000000000

Broj: I-GI-34540-1705/13-3  
Datum: 18.10.2013.  
Beograd

**ПОТВРДА О УСАГЛАШЕНОСТИ**  
*Certificate of conformity*

**Број: 34540-1705/13-3**  
No:

Поштомало издати: Број наредбе: Број наредбе: Страна издавача/издавач: Промојерни центар: Број и датум издавања:	RTTE Consulting d.o.o Beograd 11000 Beograd, Matije Gupca 28/29 Београд, Београдска 24/289 Београд 11000 Србија / Srbija Аудио АСТ Инк. 3615 American Drive, Southfield, MI 48034, USA
---	--

Стандарт	Технички стандарти, број и датум издавања	Имени лабораторија (ТЗ) одобренија
SRPS EN 62199-20:00	462-1286 (19.12.2012)	Compliance Worldwice Inc.
SRPS EN 60950-1:2010 + A1:2010 + A1:2010 + A1:2010	148119 (7/01/09) (13.09.2012)	CEI (L) OMI PCI Services GmbH
SRPS EN 60335-1:1999 + A1:2010	148119 (7/01/09) (13.09.2012)	CEI (L) OMI PCI Services GmbH
SRPS EN 60335-2-1:2010	462-1286 (19.12.2012)	Compliance Worldwice Inc.

Прегледавши документацију, посебно документацију, укључујући је да је задовољеност горе наведене опреме са битним захтевима из члана 6. Протокола о радије опреме и телекомуникацијској регулациој опреме (СР) (званични гласник РС, број 11/12) исправно доносила. Пуну и потпуно је горе наведено документацију опреме испитивалих уређаја. Ова уверена важи према овим подацима.

After careful review of the technical documentation, in particular the conformity of the above mentioned equipment with the essential requirements specified in Art. 6 of Radio Equipment and Telecommunications Terminal Equipment (RTE) (Official Gazette of SR, no. 11/12) has been determined. The full conformity for the above mentioned technical documentation shall be assumed by the signature. The certificate shall be valid only from the date of issuance.

Број протокола -  
Датум издавања:  
Место издавања:

Број: 18.10.2013.  
Место издавања:



**ПРОТОКОЛ**  
Место издавања:  
Место и датум издавања:

\*Nedostepne u nekim verzijama  
\*Not available in some versions

Informacja

\* Niedostępne w niektórych wersjach



Wersje przeznaczone na rynek serbski

## Telefon alarmowy (eCall)

Овиме, DENSO CORPORATION изјављује да је радио опрема тип усаглашена са Директивом 2014/53/EU. Цео текст ЕУ декларације о усаглашености доступам је на следећој интернет адреси:  
<https://www.denso.com/global/en/contact-us/doc/>



Број: 1-01-34540-1292/17-3  
 Датум: 17.01.2018.  
 Београд



**ПОТВРДА О УСАГЛАШЕНОСТИ**  
*Certificate of conformity*

Број: 34540-1292/17-3  
 No:

Подносилац захтева:  
*Applicant:*

SINIŠA ŠKRBIĆ PR, INŽENJERSKE DELATNOSTI  
 I TEHNIČKO SAVETOVANJE IN TECH, BORČA  
 11211 Борча, Београд, Пут за Овцу 44

Врста опреме:  
*Equipment category:*

GSM 900/DCS1800/UMTS 900/2100/GPS уређај за  
 упућивање хитних позива у возилу

Ознака марке/типа/модела:  
*Equipment brand/type/model designation:*

DENSO / OGEY02

Произвођач опреме:  
*Equipment manufacturer:*

Denso Corporation  
 1-1 Showa-cho, Kariya-shi, Aichi-ken, 448-8661 Japan

Достављена документација:  
*Submitted documentation:*

Стандард: <i>Standards:</i>	Тести извештај, број и датум: <i>Test Report no. and date:</i>	Назив лабораторије: <i>Test laboratory:</i>
SRPS EN 62311:2009	RF exposure calculation of OGEY02, 13.12.2017.	Denso Corporation
SRPS EN 60950-1:2010 + A11:2010 + A1-2010 + A12:2011 + A2:2014	11926140H-A, 07.11.2017.	UL Japan, Inc. Ise EMC Lab.
SRPS EN 301 489-1 V2.1.1:2017 Draft EN 301 489-19 V2.1.0 (2017-03) Draft EN 301 489-52 V1.1.0 (2016-11)	11926139H-C, 29.11.2017.	UL Japan, Inc. Ise EMC Lab.
SRPS EN 301 511 V9.0.2:2012	ODE MJP_KYOCE_1702_02, 13.06.2017.	7 layers GmbH
SRPS EN 301 908-1 V11.1.1:20:7	RE170502C14A, 09.06.2017.	Bureau Veritas Consumer Product Services (H.K.) Ltd., Taoyuan Branch
SRPS EN 301 908-2 V11.1.1:20:7	ODE MJP_KYOCE_1702_03, 16.06.2017.	7 layers GmbH
EN 303 413 V1.1.1 (2017-06)	11926139H-B, 10.11.2017.	UL Japan, Inc. Ise EMC Lab.

## Версије пружене на ринек сербски

## Телефон алармови (eCall)

Прегледом достављене, горе наведене документације, утврђен је да је усклађеност горе наведене опреме са битним захтевима из члана 4. Правилника о радио опреми и телекомуникационој терминалној опреми („Службени гласник РС“, број 11/12) правилно доказана. Пуну одговорност за горе наведену достављену документацију преузима подносилац захтева. Ова потврда важи три године од дана издавања.

*Having considered the above mentioned submitted documentation, it has been determined that the conformity of the above mentioned equipment with the essential requirements referred to in Art. 4 of Rules on Radio Equipment and Telecommunication Terminal Equipment (Official Gazette of RS, no. 11/12) had been duly proved. The full responsibility for the above mentioned submitted documentation shall be assumed by the applicant. The certificate shall be valid three years from the date of issuance.*

Број прилога: -  
Appendix number:

Важи од: 17.01.2018.  
Valid from:

Важи до: 17.01.2021.  
Valid until:



Wersje ukraińskie

Pilot zdalnego sterowania \*

[http://www.hondalock.co.jp/ukr\\_doc/hlk6-3t\\_ukr.pdf](http://www.hondalock.co.jp/ukr_doc/hlk6-3t_ukr.pdf)

Adres pocztowy: Honda Lock Mfg. Co., Ltd.

3700 Shimonaka, Sadowara-cho,

Miyazaki-shi, Miyazaki,

880-0293, Japonia

Nazwa producenta: Honda Lock Mfg. Co., Ltd.

Zakres częstotliwości pracy: 433,87–433,97 MHz

Maksymalna moc wyjściowa: 10 mW (ERP)

Nazwa importera: Pride Motor LLC

Adres pocztowy: 12, Sagaydachnogo Str., Kyiv, 04070, Ukraina

Informacja

**ДЕКЛАРАЦІЯ ПРО ВІДПОВІДНІСТЬ**

- Радіобудівництво: **Радіобудівництво системи доступу до автомобіля т.м. «Honda Lock» моделі HLK6-3T (Keyless transmitter).**
- Найменування та адреса виробника: **«Honda Lock Mfg. Co., Ltd.» (3700 Shimonaka, Sadowara-cho, Miyazaki-shi, Miyazaki, Japan) / «Хонда Лок Мфс Ко., Лтд.» (3700 Шімонака, Садовара-чо, Міязакі-ші, Міязакі, Японія).**
- Ця декларація відповідності видана від особистої відповідальності виробника.
- Об'єкт декларації: **Радіобудівництво системи доступу до автомобіля т.м. «Honda Lock» моделі HLK6-3T (Keyless transmitter).**
- Об'єкт декларованої відповідності: **номінали технік регламентації:**  
 - **Технічний регламент радіочастотного, затвердженого Національним Кабінетом Міністрів України від 24 травня 2017 р. №355.**
- Посилання на відповідні стандарти з переліку національних стандартів, що були затверджені, або посилання на інші технічні специфікації, щодо яких декларується відповідність:  
**ICTY EN 60965:2015 (EN 60965:2014, IDT),  
 ICTY EN 62479:2014 (EN 62479:2014, IDT),  
 ICTY ETSI EN 301 489-1:2014 (EN 301 489-1 V1.9.2, IDT),  
 ETSI EN 301 489-1 V2.1.1,  
 ETSI EN 301 489-1 V2.1.1,  
 ETSI EN 300 220-1 V3.1.1,  
 ETSI EN 300 220-2 V3.1.1.**
- Примірний орган з оцінки відповідності:  
**ООП «ОМЕГА» ТОВ «ВН «ОМЕГА» АС/А.Т.Р.109**  
Україна, м. Київ, вулиця Пароська, 19, корпус 6, офіс 1, код ЄДРРНОУ 37849004.

Нижчена **оцінка відповідності** та **примірний експертний лист** (змієні до Технічного регламенту радіобудівництва) та **видні сертифікат експертного листу АМ-А.Т.Р.109-Р.0446-18** від **14.11.2018 р.**

У відповідних випадках опис компонентів та аксесуарів, у тому числі програмного забезпечення, завдяки якому радіобудівництво функціонує та призначенням і на яке поширюється ця декларація про відповідність.

Додаткову інформацію: **Радіобудівництво системи доступу до автомобіля т.м. «Honda Lock» моделі HLK6-3T (Keyless transmitter), що використовується «Honda Lock Mfg. Co., Ltd.» (3700 Shimonaka, Sadowara-cho, Miyazaki-shi, Miyazaki, Japan) / «Хонда Лок Мфс Ко., Лтд.» (3700 Шімонака, Садовара-чо, Міязакі-ші, Міязакі, Японія) на підприємстві «Honda Lock (Guangdong) Co., Ltd.» (№8 Guangdong Road, Xiao Luo Town, Dongguan, Guangdong, 528415, China) / «Хонда Лок (Гуандун) Ко., Лтд.» (№8 Гуандонг Роуд, Хяо Луо Таун, Дунгуань, Гуандун, 528415 Китай).**

Підписано від імені та за дорученням виробника: **уповноваженим представником ТОВ «АТК-11» (Україна, 03110, м. Київ, вулиця Пароська, 19, корпус 6, офіс 1, код ЄДРРНОУ 37849004).**

м. Київ, Україна  
14 листопада 2018 р.

Директор  
М.П. [Печатка]

Д.С. Терещенко

Wersje ukraińskie

## Układ immobilizera\*

[http://www.hondalock.co.jp/ukr\\_doc/hlik6-1r\\_ukr.pdf](http://www.hondalock.co.jp/ukr_doc/hlik6-1r_ukr.pdf)

Adres pocztowy: Honda Lock Mfg. Co., Ltd.

3700 Shimonaka, Sadowara-cho,

Miyazaki-shi, Miyazaki,

880-0293, Japonia

Nazwa producenta: Honda Lock Mfg. Co., Ltd.

Zakres częstotliwości pracy: 125 kHz

Maksymalna moc wyjściowa: 148,8 dBμV/m@3m

Nazwa importera: Pride Motor LLC

Adres pocztowy: 12, Sagaydachnogo Str., Kyiv, 04070, Ukraina

## ДЕКЛАРАЦІЯ ПРО ВІДПОВІДНІСТЬ

1. Радіобладнання: *Радіоблокування системи доступу до автомобіля т.м. «Honda Lock» моделі HLIK6-1R (Immobilizer System).*
2. Найменування та адреса виробника: *«Honda Lock Mfg. Co., Ltd.» (3700 Shimonaka, Sadowara-cho, Miyazaki-shi, Miyazaki, Japan) / «Honda Lock Mfg. Co., Ltd.» (3700 Shimonaka, Sadowara-cho, Miyazaki-shi, Miyazaki, Japan).*
3. Ця декларація відповідності видана під особисту відповідальність виробника.
4. Об'єкт декларації: *Радіоблокування системи доступу до автомобіля т.м. «Honda Lock» моделі HLIK6-1R (Immobilizer System).*
5. Об'єкт декларції відповідає вимогам правил технічного регулювання:
  - *Технічний регламент радіоблокування, затверджений Національним Кабінетом Міністрів України від 24 травня 2017 р. №155.*
6. Посилання на відповідні стандарти у переліку національних стандартів, що були встановлені, або посилання на інші технічні специфікації, щодо яких декларується відповідність:
  - ДСТУ EN 60965:2015 (EN 60965:2014, IDT).*
  - ДСТУ EN 62479:2014 (EN 62479:2014, IDT).*
  - ДСТУ ETSI EN 301 489-1:2014 (EN 301 489-1 V1.9.2, IDT).*
  - ETSI EN 301 489-1 V2.1.1,*
  - ETSI EN 301 489-3 V2.1.1,*
  - ETSI EN 300 336 V2.1.1,*
  - ETSI EN 300 226-1 V3.1.1,*
  - ETSI EN 300 226-2 V3.1.1.*
7. Призначений орган з оцінки відповідності:
  - ООБ «ОМЕГА» ТОВ - ВЦ «ОМЕГА» №14.Т.Р.109*

Висновок: *випіску відповідності за програмним експертизою змпу (модель П) Тестівими регламенту радіоблокування та виздан сертифікат експертним змпу №СА.Т.Р.109.Р.04С-1R від 14.11.2018 р.*

К. У відповідних випадках опис компонентів та дискусарій, у тому числі програмного забезпечення, пов'язаних з радіоблокуванням функціонує за призначенням і не має використовуватися для декларції про відповідність.

9. Додаткова інформація: *Радіоблокування системи доступу до автомобіля т.м. «Honda Lock» моделі HLIK6-1R (Immobilizer System), що встановлюється «Honda Lock Mfg. Co., Ltd.» (3700 Shimonaka, Sadowara-cho, Miyazaki-shi, Miyazaki, Japan) / «Honda Lock Mfg. Co., Ltd.» (3700 Shimonaka, Sadowara-cho, Miyazaki-shi, Miyazaki, Japan) на підприємстві «Honda Lock (Guangdong) Co., Ltd.» (№8 Guangting Road, Xiao Lan Town, Zhongshan, Guangdong, 528415, China) / «Honda Lock (Guangdong) Co., Ltd.» (№8 Guangting Road, Xiao Lan Town, Zhongshan, Guangdong, 528415, China).*

Підписано від імені та за дорученням виробника: *уповноважений представником ТОВ «АТК-11» (Україна), 03110, місто Київ, вулиця Паромельська, 19, корпус 6, офіс 1, код ЄДРПОУ 37849004.*

м. Київ, Україна  
14 листопада 2018 р.

Ліцензійний орган  
МЕТ

М.С. Терещенко

ЕКСПЕРТНИЙ ПРОВЕДІНО  
ООБ «ОМЕГА» ТОВ «ВЦ «ОМЕГА»  
Згідно з вказівкою Д. Д. №14.Т.Р.109  
№ UA 188 D.E. 2222-18

Wersje ukraińskie

System dostępu bezkluczykowego\*  
BCM

Adres pocztowy: Continental Automotive GmbH  
Siemensstrasse 12, D-93055, Regensburg, Niemcy  
Nazwa producenta: Continental Automotive GmbH  
Zakres częstotliwości pracy: 125 kHz  
Maksymalna moc wyjściowa: 19,77 dBμA/m w odległości 10 m  
Nazwa importera: Pride Motor LLC  
Adres pocztowy: 12, Sagaydachnogo Str., Kyiv, 04070, Ukraina

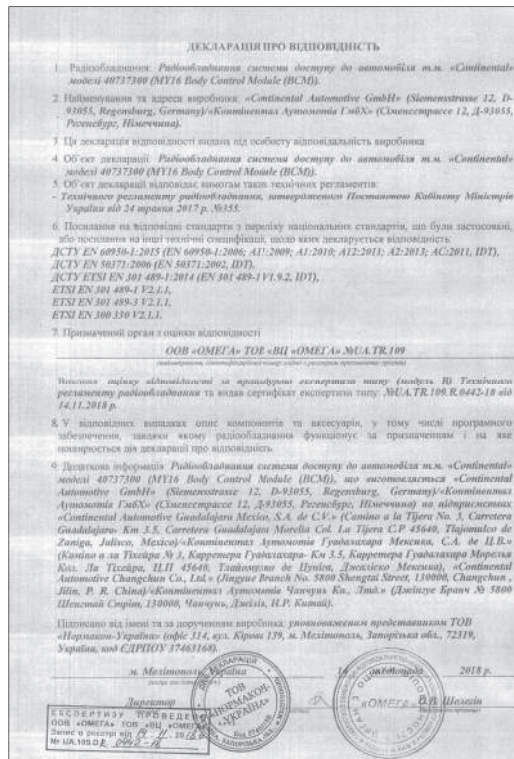

## Wersje ukraińskie

System dostępu bezkluczykowego\*  
KLUCZYK

Adres pocztowy: Continental Automotive GmbH  
Siemensstrasse 12, D-93055, Regensburg, Niemcy

Nazwa producenta: Continental Automotive GmbH

Zakres częstotliwości pracy: 433 MHz

Maksymalna moc wyjściowa: 434,79 MHz

Nazwa importera: Pride Motor LLC

Adres pocztowy: 12, Sagaydachnogo Str., Kyiv, 04070, Ukraina

## ДЕКЛАРАЦІЯ ПРО ВІДПОВІДНІСТЬ

1. **Радіобладалачник** Трансмітер - 433 МГц (включення та радіальна частота керування).  
*(марк. тип, номер партії чи серійний номер)*
2. **ТОВ «Нормакс-Україна»** (офіс 314, вул. Крома 139, м. Мелітополь, Закарпатська обл., 72310, Україна, код ЄДРПОУ 37463168).  
*(зазначити повну адресу виробника або його уповноваженого представника)*
3. **Ця декларація відповідності видає під особистою відповідальністю виробника.**
4. **Об'єкт декларації:**  
Модуль об'єднання: модуль радіопередавача (Keyfob - Honda MY14);  
Модель: V2i, V4i;  
Технічний адрес: «Continental»;  
Адреси: «Continental Automotive Guadalajara México, S.A. de C.V.» (Camino a la Tijera No. 3, Carretera Guadalajara - Km 3.5, Carretera Guadalajara Morelia Col. La Tijera, C.P. 45640 Tlaximilco de Zúñiga, Jalisco, Mexico) / «Континентал Автомобіл Гуадалахара Мехіко, С.А. де С.В.» (Каміно а ла Тіхера № 3, Каррера Гуадалахара-Км 3.5, Каррера Гуадалахара Морелія Кол. Ла Тіхера С.П. 45640 Тілахімілько де Зуніґа, Халіско Мехіко); «Continental Automotive Shanghai Co., Ltd.» (Jiangsu Branch, 3801 Shengxin Street, 130000, Shanghai, Jilin P.R. China) / «Континентал Автомобіл Шанхай Ко., Лтд.» (Ділянка Броч, 3801 Шенґін Стріт, 130000, Шанхай, Китай).
5. **Нижче партія або серійний номер, за яким виготовляється сервіс.**  
*(Ідентифікація радіобладалачника, за якою ліцензійний владар здійснює доступ до системи керування автомобілем у разі потреби для ідентифікації автентичного радіобладалачника)*
5. **Об'єкт декларації відповідає вимогам «Технічного регламенту радіобладалачника, інтегрованого пристрою» Кабінету Міністрів України від 24.05.2017р., № 355.**
6. **Стандарти з переліку національних стандартів, що були застосовані, та інші стандарти і технічні специфікації, щодо яких декларується відповідність:**  
з безпеки (примен в технічному регламенті):  
ДСТУ EN 62368-1:2015 (EN 62368-1:2014, IKT);  
з електромагнітної сумісності (примен в технічному регламенті):  
ДСТУ EN 301 489-1:2014 (EN 301 489-1 V1.2.1, IKT);  
ДСТУ ETSI EN 301 489-3:2009 (ETSI EN 301 489-3:2002, IKT)  
ефективності використання радіочастотної ресурсу (примен в технічному регламенті):  
ДСТУ ETSI EN 300 220-2:2012 (ETSI EN 300 220-2:2007, IKT);  
ETSI EN 300 220-1 V3.1.0 (2016-05);  
ETSI EN 300 220-2 V3.1.1 (2017-02).

*(в зазначеному ідентифікаційному номері, версії та дати видання)*  
7. **Презентований сервіс з оцінки відповідності «Об'єкт сертифікації «Центр сертифікації матеріалів та виробів» (Ю ЕЗ, ІРА 012)**  
*(зазначити повну адресу ідентифікаційного номеру акредитованого органу)*

Виконав роботу з оцінки відповідності за процедурою експертизи типу (Модуль В)  
*(дати виконання ним (її))*  
та видав сертифікат експертизи типу № UA.032.CT.023-18 від 20 листопада 2018 р.  
*(в разі зазначення акредитованого органу з оцінки відповідності)*

## 8. Додаткова інформація

Підписано від імені та за договором дорученням № 20180503 від 03.05.2018 р. «Continental Automotive GmbH» (Siemensstrasse 12, D-93055 Regensburg, Germany) / «Континентал Автомобіл ГмбХ» (Siemensstrasse 12, D-93055 Regensburg, Germany) уповноваженим представником в Україні ТОВ «Нормакс-Україна».

м. Мелітополь, Україна 21 листопада 2018 р.



О. В. Шелютін  
*(підписати повне ім'я)*

Видано на облік  
у ДСВ ТОВ «ДС «ІСМВ»»  
UA.032.D.0057-17  
дата 23.11.2018

Wersje ukraińskie

Zestaw głośnomówiący  
Wersje z wyświetlaczem audio

[http://www.mitsubishielectric.com/bu/automotive/doc/ukr/nr-000\\_ukr.pdf](http://www.mitsubishielectric.com/bu/automotive/doc/ukr/nr-000_ukr.pdf)

справжнім [MITSUBISHI ELECTRIC CORPORATION SANDA WORKS] заявляє, що тип радіобладнання [NR-000] відповідає Технічному регламенту радіобладнання; повний текст декларації про відповідність доступний на веб-сайті за такою адресою:

[[http://www.mitsubishielectric.com/bu/automotive/doc/ukr/nr-000\\_ukr.pdf](http://www.mitsubishielectric.com/bu/automotive/doc/ukr/nr-000_ukr.pdf)]

Adres pocztowy: Mitsubishi Electric Corporation

2-3-33, Miwa, Sanda-city, Hyogo, 669-1513, Japonia

Nazwa producenta: Mitsubishi Electric Corporation

Zakres częstotliwości pracy: 1574,42–1576,42 MHz  
2402–2480 MHz

Maksymalna moc wyjściowa: 2,4 GHz: 12,15 dBm EIRP

Nazwa importera: Pride Motor LLC

Adres pocztowy: 12, Sagaydachnogo Str., Kyiv, 04070, Ukraina

Wersje ukraińskie

## Zestaw głośnomówiący

### Wersje z systemem audio z kolorowym wyświetlaczem

<http://www.pioneer-car.eu/compliance>

[\*] AVH-5568ZH, AVH-6968ZH

справжнім Pioneer заявляє, що тип радіобладнання [\*] відповідає Технічному регламенту радіобладнання; повний текст декларації про відповідність доступний на вебсайті за такою адресою:

<http://www.pioneer-car.eu/compliance>

Adres pocztowy: Pioneer Corporation

28-8, Honkomagome 2-chome, Bunkyo-ku, Tokyo 113-0021, Japonia

Nazwa producenta: Pioneer Corporation

Zakres częstotliwości pracy: 2400–2483,5 MHz

Maksymalna moc wyjściowa: +4 dBm

Nazwa importera: Pride Motor LLC

Adres pocztowy: 12, Sagaydachnogo Str., Kyiv, 04070, Ukraina

#### ДЕКЛАРАЦІЯ ПРО ВІДПОВІДНІСТЬ № RTS.UKR.355-81/18

**1. Радіобладнання (виріб, тип, номер партії чи серійний номер):**  
Пристрій автомобільний мультимедійний торгової марки HONDA моделей AVH-5568ZH, AVH-6968ZH з обладнанням радіоступню (інтерфейс передачі даних Bluetooth) та FM-прямичем.

**2. Найменування та адреса виробника або його уповноваженого представника:**  
Уповноважений представник - ТОВ "Радио Тест Стандарти", Україна, код ЄДРПОУ 39205151, 03115, м.Київ, вул. Ляйпська, 22-а, кв 135 (Довіреність "Пайоніер Корпорейшн" ("Pioneer Corporation"), Японія, від 27.09.2018).

**3. Ця декларація відповідності видана під особисту відповідальність виробника ("Пайоніер Корпорейшн", 28-8, Honkomagome 2-chome, Bunkyo-ku, Tokyo 113-0021, Японія) ("Pioneer Corporation", Японія (28-8, Honkomagome 2-chome, Bunkyo-ku, Tokyo 113-0021, Japan).**

**4. Об'єкт декларації (ідентифікація радіобладнання, яка дає змогу забезпечити його простежуваність; може включати кольорове чітке зображення у разі потреби для ідентифікації визначеного радіобладнання):**  
Пристрій автомобільний мультимедійний моделей AVH-5568ZH, AVH-6968ZH з обладнанням радіоступню (інтерфейс передачі даних Bluetooth) та FM-прямичем.

**5. Об'єкт декларації відповідає вимогам таких технічних регламентів:**  
Технічного регламенту радіобладнання;

**6. Посилання на відомі стандарти з переліку національних стандартів, що були застосовані, або посилання на інші технічні специфікації, щодо яких декларується відповідність (з визначенням ідентифікаційного номера, версії та дати видання):**

Пункти "Технічного регламенту радіобладнання"	Стандарти	Номер протоколу випробувань	Випробувальна лабораторія (вказати акредитаційну документацію інформація)
Застосовані стандарти, що включені до "Переліку національних стандартів, відповідність яким надає презумпцію відповідності радіобладнання суттєвим вимогам"			
n.7			
Застосовані стандарти, що не включені до "Переліку національних стандартів, відповідність яким надає презумпцію відповідності радіобладнання суттєвим вимогам"			
n.4, абзац 1	ДСТУ ЄН 60950-1:2018 (зі змінами п.п. 1.2.3, 1.3.4, 1.7), ДСТУ ЄН 58385-2:2007	7416 від 21.08.2018	ВЦ РІУ УЗДІРТ (01227)
n.4, абзац 2	ДСТУ ЄН 301 400-1:2014 (оп. 0.2, 0.3, 0.3.1) з узагальненням ДСТУ ЄН EN 301 400-3:2009, ДСТУ ЄН EN 301 400-1:2004	7416 від 21.08.2018	ВЦ РІУ УЗДІРТ (01227)
n.7	ДСТУ ЄН 55013:2016 (п. 4.6), ДСТУ ЄН EN 300 220:2008	7416 від 21.08.2018	ВЦ РІУ УЗДІРТ (01227)

**7. Призначений орган з оцінки відповідності ДЕРЖАВНОГО ПІДПРИЄМСТВА "УКРАЇНСЬКИЙ НАУКОВО-ДОСЛІДНИЙ ІНСТИТУТ РАДІО І ТЕЛЕБІОТЕХНІКА"**  
Ресурсний номер: UA-TR-028

(найменування, ідентифікаційний номер згідно з реєстром призначених органів)

**ЕКСПЕРТНУ УМОВУ**  
(опис вказаних ним днів)





Wersje ukraińskie

Zestaw głośnomówiący  
Wersje z systemem audio z kolorowym wyświetlaczem

та видно сертифікат експертизи типу № 2089-4-CET від 15.11.2018.

8. У відомостях виваєх опис компонентів та аксесуарів, у тому числі програмного забезпечення, зазначені вимірювальні функції функціонують за призначенням і на них поширюється дія декларації про відповідність:

Версія ПЗ (SW/FW version), на відміну від суттєвих вимог: 7.05;  
Версія виробу (HW version), на відміну від суттєвих вимог: Ver 0.80;  
Процесор, що виконує функції формування радіочастотних сигналів: Ver 0.80;  
- Bluetooth: CWX4754-A;  
- FM-приймач: TFF66801EN;

9. Додаткова інформація:  
Підприємство-виробник:  
- "Пайоніер Меньофакчурінг (Таїланд) Ко., Лтд.", Роджана Індустріал Парк, 1/31 Му' 5,  
Тамбол Канхам, Амфур У-Тай, Пратанкорнотрайоттхал 13210, Таїланд ("Pioneer Manufacturing  
(Thailand) Co., Ltd.", Rojana Industrial Park, 1/31 Moo 5, Tambol Kanham, Amphur U-Thai,  
Pratankornotrayothaya 13210, Thailand, Thailand);

Підписано від імені та за дорученням:  
"Пайоніер Корпорейшн" ("Pioneer Corporation"), Японія,  
уповноваженим представником - ТОВ "Радіо Тест Стандарт", Україна.

м. Київ, "15" листопада 2018 р.  
(місце та дата підпису)

Директор  
(посада)



(підпис)

Д. В. Шулян  
(підписати від організації)

М.П.

## Wersje ukraińskie

## Tempomat adaptacyjny (ACC)\*/tempomat adaptacyjny (ACC) z funkcją podążania przy niskiej prędkości (LSF)\*/system ograniczający skutki kolizji (CMBS)

Adres pocztowy: Robert Bosch GmbH

Daimlerstr. 6 Gebaude 107/1

71229 Leonberg Niemcy

Nazwa producenta: Robert Bosch GmbH

Zakres częstotliwości pracy: 76–77 GHz

Maksymalna moc wyjściowa: 28,7 dBm

Nazwa importera: Pride Motor LLC

Adres pocztowy: 12, Sagaydachnogo Str., Kyiv, 04070, Ukraina

## ДЕКЛАРАЦІЯ ПРО ВІДПОВІДНІСТЬ

1. Радіобрендання: Пристрій автомобільний радіолокаційний т.м. «Bosch» моделі MRRevo14F.
2. Найменування та адреса виробника: «Robert Bosch GmbH» (Daimlerstrasse 6, 71229, Leonberg, Germany)/«Роберт Босх ГмбХ» (Даймлерштрассе 6, 71229, Леонберг, Німеччина).
3. Ця декларація відповідності видає під особисту відповідальність виробника.
4. Об'єкт декларації: Пристрій автомобільний радіолокаційний т.м. «Bosch» моделі MRRevo14F.
5. Об'єкт декларації відповідає вимогам таких технічних регламентів:
  - Технічного регламенту радіобрендання, затвердженого Постановою Кабінету Міністрів України від 24 травня 2017 р. №355.
6. Посилання на відомі стандарти з переліку національних стандартів, що були застосовані, або посилання на інші технічні специфікації, щодо яких декларується відповідність:
  - EN 60958-1:2006; A11:2009; A1:2010; A12:2011;
  - ДСТУ EN 62311:2014 (EN 62311:2008, IDT);
  - ДСТУ EN 301 489-1:2014 (EN 301 489-1 V1.9.2, IDT);
  - ETSI EN 301 489-1 V2.2.0 (2017-03);
  - ETSI EN 301 489-51 V2.1.0 (2017-03);
  - ETSI EN 301 091-1 V2.1.1 (2017-03).
7. Призначений орган з оцінки відповідності

ООВ «ОМЕГА» ТОВ «ВІ» «ОМЕГА» №UA.TR.109

(радіобрендання, ідентифікаційний номер ліцензії державного органу з оцінки відповідності)

Виконав: оцінку відповідності за призначеною експертною групою (модуль В) Технічного регламенту радіобрендання та видав сертифікат експертної групи: №UA.TR.109.R929-19 від 04.03.2019 р.

8. У відповідних випадках ознак компонентів та аксесуарів, у тому числі програмного забезпечення, зазначеного в радіобренданні функціонує за призначенням і на них поширюється дія декларації про відповідність:
  - версія програмного забезпечення E3.3.

9. Додаткова інформація: Пристрій автомобільний радіолокаційний т.м. «Bosch» моделі MRRevo14F, що експлуатується «Robert Bosch GmbH» (Daimlerstrasse 6, 71229, Leonberg, Germany)/«Роберт Босх ГмбХ» (Даймлерштрассе 6, 71229, Леонберг, Німеччина) на підприємстві:

- 1) «Robert Bosch GmbH» (Даймлерштрассе 46, 72770 Раймлінген (Кюстеррінген), Німеччина), Germany)/«Роберт Босх ГмбХ» (Маршалленштрассе 46, 72770 Раймлінген (Кюстеррінген), Німеччина),
- 2) «Robert Bosch Elektronika Kft.» (Роберт Босх ut 1, 3000 Hatvan, Hungary)/«Роберт Босх Електроніка Кфт.» (Роберт Босх ут 1, 3000 Хатван, Угорщина),
- 3) «Bosch Automotive Products (Shenzhen) Co., Ltd. Shenzhen Branch, No.202 plant (No. 17 Longmen Road, Hi-tech development zone, Futian District, Changzhou City, Jiangsu province, China)/«Босх Автомобільні Продукти (Шеньчжень) Ко., Лтд Чанчжоу Бранч, № 202 планта (№ 17 Лонгмен Роуд, Хай-тек розробоча зона, Футіан Дистрикт, Чанчжоу Міст, Делітаексу провінція, Китай),
- 4) «Robert Bosch Sistemas Automotrices S.A. de C.V.» (Zaragoza Plant, Av. Robert Bosch #1150, Parque Ind. Río Verde, Ciudad Juárez, Сіддалькоа, С.Р. 32557, Mexico)/«Роберт Босх Системас Автомобільнірес С-А де С-В» (Саргоса Плант, Ав. Роберт Босх #1150, Парк Інд. Ріо Верде, Чіуауа, С.Р. 32557, Мексика).

Підписано від імені виробника: ТОВ «АТК-11» (Україна, 63118, місто Київ, вулиця Паролевського, 19, номер 6, офіс 3; код ЄДРПОУ 37849004).

м. Київ, Україна  
 04 Березня 2019 р.

Директор (підпис) Д.С. Терещенко (підпис та печатка)

ВІСБЕРВІЗИ ПРОВЕДІНО  
 ООВ «ОМЕГА» ТОВ «ВІ» «ОМЕГА»  
 Державні документи №: ВП, 03-03-03  
 № 04.03.19 П.Р. 0033-03 М.П.

Wersje ukraińskie

System monitorowania martwego pola widzenia w lusterkach (BSI)\*/system ostrzegania o zbliżającym się pojeździe podczas cofania (CTM)\*

<https://www.veoneer.com/en/regulatory>

Firma Veoneer potwierdza, że część nr 6234734 (wąskopasmowa 24 GHz) jest objęta świadectwem zgodności (w załączniku) wydanym zgodnie z ukraińskim Rozporządzeniem technicznym nr 355. Niniejszy certyfikat został wydany 21 czerwca 2018 roku i jest ważny przez jeden rok kalendarzowy do 20 czerwca 2019 roku. Uzyskanie deklaracji zgodności jest wymagane do dnia 1 kwietnia 2019 r. Wniosek o Deklarację zgodności zgodnie z tym rozporządzeniem został przekazany do odpowiedniego organu certyfikacji. Część 6234734 może zostać wprowadzona do obrotu z wyżej wymienionym świadectwem zgodności do czasu uzyskania Deklaracji zgodności z przepisami przed 1 kwietnia 2019 r.

Adres pocztowy: Veoneer US, Inc.

26545 American Drive

Southfield, Michigan, 48034

Stany Zjednoczone

Nazwa producenta: Veoneer US, Inc.

Zakres częstotliwości pracy: 24,125 GHz

Maksymalna moc wyjściowa:

- robocza częstota, ГГц 24,125;
- пікова еквівалентна ізотропно-випромінювальна потужність (e.i.r.p.), мВт (дБм) 100 (20);
- клас випромінювання 180МР0N;
- ширина смуги частот випромінювання передавача на рівні мінус 30 дБ - контрольна, не більше, МГц 250;

Nazwa importera: Pride Motor LLC

Adres pocztowy: 12, Sagaydachnoho Str., Kyiv, 04070, Ukraina

veoneer

ДЕКЛАРАЦІЯ ПРО ВІДПОВІДНІСТЬ № VEONEER.UKR.355-1/18

1. **Радіобудівництво (виріб, тип, номер партії чи серійний номер)**  
Пристрій безпечного перестроювання автомобільної радіолокаційної (24 GHz SRR Narrowband) моделі 6234734

2. **Найменування та адреса виробника або його уповноваженого представника**  
Виробник: "Вео́нер ЮЕс, Інк.", 26545 American Drive, Southfield, Michigan 48034, США ("Veoneer US, Inc.", 26545 American Drive, Southfield, Michigan 48034, USA)

3. **Ця декларація відповідності видана під особистою відповідальністю виробника**  
"Вео́нер ЮЕс, Інк.", 26545 American Drive, Southfield, Michigan 48034, США ("Veoneer US, Inc.", 26545 American Drive, Southfield, Michigan 48034, USA)

4. **Об'єкт декларації (ідентифікація радіобудівництва, яка дає змогу забезпечити його простежуваність; може включати кольорове чітке зображення у разі потреби для ідентифікації зазначеного радіобудівництва)**  
Пристрій безпечного перестроювання автомобільної радіолокаційної (24 GHz SRR Narrowband) моделі 6234734

5. **Об'єкт декларації відповідає вимогам таких технічних регламентів:**  
Технічного регламенту радіобудівництва;

6. **Посилання на відповідні стандарти з переліку національних стандартів, якщо вони застосовані, або посилання на інші технічні специфікації, якщо вони декларуються відповідно (з зазначенням ідентифікаційного номера, версії та дати видання):**

Примітки "Технічного регламенту радіобудівництва"	Стандарти	Номер протоколу випробувань	Випробувальна лабораторія (адресат акредитації) та її типова інформація
Застосовані стандарти, що вилучені до "Переліку національних стандартів, відповідність яким надає гарантію відповідності радіобудівництва суттєвим вимогам"			
н.7	-	-	-
Застосовані стандарти, що не вилучені до "Переліку національних стандартів, відповідність яким надає гарантію відповідності радіобудівництва суттєвим вимогам"			
н.6, абзац 1	ДСТУ EN 60958-1:2015 (m, 1.2.3, 1.2.4, 1.7), ДСТУ EN 62311:2014	7304 від 18.06.2018	ВЦ РІТ УНДІРТ (21227)
н.6, абзац 2	ДСТУ EN 301 489-1:2014 (оп. 8.2, 9.2, 9.3) (з урахуванням ДСТУ ETSI EN 301 489-3:2009)	7304 від 18.06.2018	ВЦ РІТ УНДІРТ (21227)
	ДСТУ ETSI EN 302 288-2:2015	7304 від 18.06.2018	ВЦ РІТ УНДІРТ (21227)

Veoneer US, Inc.  
26545 American Drive  
Southfield, Michigan 48034  
USA

Phone: +1 248 228-0088  
Fax: +1 248 228-0103  
www.veoneer.com

## Modele przeznaczane na rynek Ukrainy

## System monitorowania martwego pola widzenia w lusterkach (BSI)\*/system ostrzegania o zbliżającym się pojeździe podczas cofania (CTM)\*

7. Призначений орган з оцінки відповідності ДЕРЖАВНОГО ПІДПРИЄМСТВА  
 "УКРАЇНСЬКИЙ НАУКОВО-ДОСЛІДНИЙ ІНСТИТУТ РАДІО І ТЕЛЕБачЕННЯ".  
 Реєстраційний номер: ІА, ТР 028  
 (національний ідентифікаційний номер згідно з реєстром призначених органів)  
 виконавця: ВІСЦІВІТІВКА ТІПОВІ  
 (назва виконавця на англ.)  
 та видав сертифікат експертизи типу № 2288.1-CET від 08.02.2019

8. У відповідних випадках опис компонентів та аксесуарів, у тому числі програмного забезпечення, зазначених нижче, розроблених функціонують та призначення і на все повністю для декларації про відповідність.  
 Версія виконання виробу (HW version), яка відповідає на дотримання суттєвих аспектів CEI;

9. Додаткова інформація -

Написано під імені та за дорученням:  
 "Voovip K&E, Inc." ("Voovip US, Inc.", США)

Стефанія Місран (Southfield, Michigan) 19 лютого 2019 р.  
 (або на дату видачі)

Директор  
 (назва)  Claire O'Neill  
 (ім'я) (підпис на проханні)

M.P.  19/2/2019

Modele przeznaczone na rynek Ukrainy

Tuner

<https://service.panasonic.ua/>

справжнім Panasonic Corporation заявляє, що тип радіобладнання CQ-TH28E0AJ, CQ-RH26R0TX відповідає Технічному регламенту радіобладнання; повний текст декларації про відповідність доступний на веб-сайті за такою адресою:

<https://service.panasonic.ua/>

(розділ «Технічне регулювання»)

моделі; CQ-TH28E0AJ, CQ-RH26R0TX

Adres pocztowy: Panasonic Corporation

4261 Ikonobe-cho, Tsuzuki-ku, Yokohama City, 224-8520, Japonia

Nazwa producenta: Panasonic Corporation

Nazwa importera: Pride Motor LLC

Adres pocztowy: 12, Sagaydachnogo Str., Kyiv, 04070, Ukraina

## Modele przeznaczone na rynek Ukrainy

## Ładowarka bezprzewodowa \*

Adres pocztowy: OMRON Automotive Electronics, Co. Ltd.

6368 Nenjozaka, Okusa, Komaki, Aichi 485-0802, Japonia

Nazwa producenta: OMRON Automotive Electronics, Co. Ltd.

Zakres częstotliwości pracy: 0,111 MHz, 0,114 MHz

Maksymalna moc  
wyjściowa: 0,111 MHz: 65,5 dBuV/m w odległości 3 m

0,114 MHz: 62,8 dBuV/m w odległości 3 m

Nazwa importera: Pride Motor LLC

Adres pocztowy: 12, Sagaydachnogo Str., Kyiv, 04070, Ukraina

## ДЕКЛАРАЦІЯ ПРО ВІДПОВІДНІСТЬ № R15.UKR.355-176/19

1. **Радиообладнання (марк, тип, номер партії чи серійний номер):**  
Пристрій зарядний бездротовий торговельної марок OMRON моделі GFM-H001.

2. **Найменування та адреса виробника або його уповноваженого представника:**  
Уповноважений представник - ТОВ "Радио Тест Стандард", Україна, код ЄДРПОУ 39205151, 03115, м. Київ, вул. Львівська, 22-а, к. 135, (Довіреність "Омрон Отомоуїв Електронікс Ко., Лтд., Іас Офіс" ("OMRON Automotive Electronics Co., Ltd, Iida Office"), Японія, міст 02.08.2018).

3. **Ця декларація відповідності видана на основі відповідальності виробника:**  
"OMRON Аутомоуїв Електронікс Ко., Лтд.", 6368 Ненъюака, Окуса, місто Комакі, префектура Аїчі, 485-0802, Японія ("OMRON Automotive Electronics Co., Ltd.", 6368 Nenjozaka, Okusa, Komaki city, Aichi-pref. 485-0802, Japan).

4. **Об'єкт декларації (ідентифікація радиообладнання, яка дає змогу забезпечити його прослідкуваність; може включити кольорове чітке зображення у разі потреби для ідентифікації зазначеного радиообладнання):**  
Пристрій зарядний бездротовий моделі GFM-H001.

5. **Об'єкт декларації відповідає вимогам таких технічних регламентів:**  
Технічного регламенту радиообладнання;

6. **Посилання на вітчизняні стандарти з переліку національних стандартів, що були застосовані, або посилання на інші технічні специфікації, щодо яких декларується відповідність (з зазначенням ідентифікаційного номера, версії та дати видання):**

Пункти "Технічного регламенту радиообладнання"	Стандарти	Номер протоколу випробувань	Випробувальна лабораторія (адреса акредитації/ посилання на інформацію)
Застосовані стандарти, що відносять до "Переліку національних стандартів, відповідність яким являє собою предметно-відповідності радиообладнання суттєвим чином"			
n.7	-	-	-
Застосовані стандарти, що не відносять до "Переліку національних стандартів, відповідність яким являє собою предметно-відповідності радиообладнання суттєвим чином"			
n.6, абзац 1	ДСТУ EN 62368-1:2017 (тільки Довірені Р), ДСТУ EN 62364:2014	8355 від 24.07.2019	ВЦ РІТ УНДІРТ (Н227)
n.6, абзац 2	ДСТУ EN 301 489-1:2014 (м. 8.2.9.2, 9.3) (з урахуванням ДСТУ EN EN 301 489-3:2009)	8355 від 24.07.2019	ВЦ РІТ УНДІРТ (Н227)
n.7	ДСТУ EN EN 300 336-2:2015	8355 від 24.07.2019	ВЦ РІТ УНДІРТ (Н227)

7. **Приміщення органу з оцінки відповідності ДЕРЖАВНОГО ПІДПРИЄМСТВА "УКРАЇНСЬКИЙ НАУКОВО-ДОСЛІДНИЙ ІНСТИТУТ РАДІО І ТЕЛЕБАЧЕННЯ",**  
Реєстраційний номер: UA\_TR.028

(найменування ідентифікаційний номер згідно з реєстром приміщень органів)  
визначив експертних членів  
(опис випробувань чини дтв)  
та видав сертифікат експертних типу № 2037.14-СЕТ від 08.08.2019.



## Modele przeznaczone na rynek Ukrainy

## Ładowarka bezprzewodowa\*

8. У відповідних випадках опис компонентів та аксесуарів, у тому числі програмного забезпечення, завдяки якому радіоблавання функціонує за призначенням і на яке поширюється дія декларації про відповідність:

Версія ПЗ (SW/FW version), яка впливає на дотримання суттєвих вимог: CPU1:000600, CPU2:010505;  
Версія виконавчої версії (HW version), яка впливає на дотримання суттєвих вимог: 1.00;  
Процесор, що виконує функції формування радіочастотних сигналів: WCT1001A (LQFP-chip);

## 9. Додаткова інформація:

Адреса виробництва:  
Кірібаїші, місто Іда, префектура Наґано, 399-2565, Японія  
(Kiribayashi, Iida-city, Nagano-Prefecture 399-2565 Japan).

## Підписано від імені та за дорученням:

"Омрон Отомотів Електронікс Ко., Лтд., Іде Офіс" ("OMRON Automotive Electronics Co., Ltd., Iida Office"), Японія, уповноваженим представником - ТОВ "Радіо Тест Стандарт".

м. Київ, "08" серпня 2019 р.  
(місце та дата видачі)

Директор  
(підпис)  
М.П.



Д.В. Шуман  
(підпис та прізвище)

## Modele przeznaczane na rynek Izraela

## Pilot zdalnego sterowania\*/układ immobilizera\*

- א. השימוש במכשיר הינו על בסיס "משני" ופטור מרשיון הפעלה אלחוטי.  
 כלומר – לא מוגן מהפרעות וללא הפרעה למערכות אחרות הפועלות כדין.  
 ב. רק "בפעולת בזק" לשימוש עצמי של הלקוח בלבד, הציוד פטור מרשיון הפעלה אלחוטי.  
 מתן "שרות בזק" לצד ג' מחייב רשיון מיוחד ממשרד התקשורת.  
 ג. אסור להחליף את האנטנה המקורית של המכשיר, ולא לעשות בו כל שינוי טכני אחר.

## System dostępu bezkluczykowego\*

- לפני השייך ידאג היבואן שעל אריזה חיצונית של המוצר יודבק מדבקה, בה יהיה רשום כ"א. השימוש במכשיר הינו על בסיס "משני" ופטור מרשיון הפעלה אלחוטי.  
 כלומר – לא מוגן מהפרעות וללא הפרעה למערכות אחרות הפועלות כדין.  
 ב. רק "בפעולת בזק" לשימוש עצמי של הלקוח בלבד, הציוד פטור מרשיון הפעלה אלחוטי.  
 מתן "שרות בזק" לצד ג' מחייב רשיון מיוחד ממשרד התקשורת.  
 ג. אסור להחליף את האנטנה המקורית של המכשיר, ולא לעשות בו כל שינוי טכני אחר.

## Zestaw głośnomówiący\*

- א. נקודות הגישה תחיה מיועדת אך ורק לחיבור משתמש המצוי בחצרים מתוחמים (דוגמת בית, בית עסק, מתחם שדה תעופה, קמפוס אוניברסיטאי וכ"ו).  
 ב. לצורך גישה לאינטרנט, נקודות הגישה תקושרו מחוץ לחצרים אך ורק אל בעל רשיון למתן שירות גישה לאינטרנט (ISP), לחל-ספק אינטרנט. הקישור לספק אינטרנט יהיה אך ורק באמצעות קו ותקשורת נתונים המסופק בידי בעל רשיון למתן שירותי תקשורת.  
 ג. קישור נקודות הגישה מחוץ לחצרים לצורך תקשורת נתונים ייעשה באמצעות תשתיות של בעל רשיון מתאים.  
 ד. לצורך שרות לצד ג נדרש רשיון נוסף מאגף הנדסה ורשיון (משרד התקשורת).

## System monitorowania martwego pola widzenia w lusterkach (BSI)\*/system ostrzegania o zbliżającym się pojeździe podczas cofania (CTM)\*

- א. השימוש במכשיר פטור מרשיון הפעלה אלחוטי,  
 לא מוגן מהפרעות וללא הפרעה למערכות אחרות הפועלות כדין.  
 ב. רק "בפעולת בזק" לשימוש עצמי של הלקוח בלבד, הציוד פטור מרשיון הפעלה אלחוטי.  
 מתן "שרות בזק" לצד ג' מחייב רשיון מיוחד ממשרד התקשורת.  
 ג. אסור להחליף את האנטנה המקורית של המכשיר, ולא לעשות בו כל שינוי טכני אחר.

## Tempomat adaptacyjny (ACC)\*/tempomat adaptacyjny (ACC) z funkcją podążania przy niskiej prędkości (LSF)\*/system ograniczający skutki kolizji (CMBS)

10. תארים מיוחדים ושירות המסדר:

## Mid range Radar sensor for vehicles (MRR)

- לפני השייך ידאג היבואן שעל אריזה חיצונית של המוצר יודבק מדבקה, בה יהיה רשום מס.האישור וכן:  
 א. השימוש במכשיר הינו על בסיס "משני" ופטור מרשיון הפעלה אלחוטי.  
 כלומר – לא מוגן מהפרעות וללא הפרעה למערכות אחרות הפועלות כדין.  
 ב. רק "בפעולת בזק" לשימוש עצמי של הלקוח בלבד, הציוד פטור מרשיון הפעלה אלחוטי.  
 מתן "שרות בזק" לצד ג' מחייב רשיון מיוחד ממשרד התקשורת.  
 ג. אסור להחליף את האנטנה המקורית של המכשיר, ולא לעשות בו כל שינוי טכני אחר.



## EC Declaration of Conformity



1. The undersigned, Mr. Ryoichi Hiraki, representing the manufacturers, herewith declares that the machinery described below fulfills all the relevant provisions of:  
 • The EC-directive 2006/42/EC on machinery

2. Description of the machinery  
 a) Generic denomination: Pantograph jack  
 b) Function: lifting motor vehicle

c) Model	d) Type
SNB	Honda Type-A
SJD	Honda Type-B
SZA	Honda Type-C
SAH	Honda Type-D
TP6	Honda Type-G
TSA	Honda Type-I
T2V	Honda Type-J
TNY	Honda Type-K

3. Manufacturer (1) : Honda Type-A/B/C/G/I/K  
 RIKENKAKI CO., LTD.  
 5-6-12 Chiyoda Sakado-shi,  
 Saitama 350-0214  
 JAPAN

4. Manufacturer (2) : Honda Type-D/J  
 CHANGZHOU RIKENSEKO MACHINERY CO., LTD.  
 No. 5 Xinlin Road, Zhongou Changzhou,  
 Jiangsu CHINA

5. Legal person authorised to compile the technical file :  
 Honda Motor Europe Ltd Belgian Branch  
 p/a Honda Motor Europe Ltd – Aalst Office  
 Wijngaardveld 1 (Noord Y)  
 B 9300 Aalst (Belgium)

6. References to harmonized standards	7. Other standards or specifications
EN1494:2000+A1:2008	-

8. Done at: Saitama, Japan  
 9. Date: 1 December 2009

*Ryoichi Hiraki*  
 Ryoichi Hiraki  
 President of RIKENKAKI CO., LTD.  
 President of CHANGZHOU RIKENSEKO  
 MACHINERY CO., LTD.

Note: This declaration becomes invalid, if technical or operational modifications are introduced without the manufacturers consent.

### Deutsch (German)

EG-Konformitätserklärung  
 1. Der Unterzeichner, Herr Ryoichi Hiraki, Vertreter der Hersteller, erklärt hiermit, dass die unten beschriebenen Maschinen den relevanten Bestimmungen von folgender Richtlinie entsprechen:  
 •EG-Richtlinie 2006/42/EC für Maschinen  
 2. Beschreibung der Maschine  
 a) Allgemeine Bezeichnung : Scherenwagenheber  
 b) Funktion : Anhebung des Kraftfahrzeugs  
 c) Modell d) Typ  
 3. Hersteller (1)  
 4. Hersteller (2)  
 5. Juristische Person, die bevollmächtigt ist, die technische Datei zu erstellen  
 6. Bezug auf Standardübereinstimmungen  
 7. Andere Standards oder Spezifikationen  
 8. Ausgestellt in 9. Datum

### Français (French)

Déclaration de conformité CE  
 1. Le soussigné, M. Ryoichi Hiraki, représentant les fabricants, déclare par la présente que les machines décrites ci-dessous satisfont toutes les dispositions pertinentes de:  
 •La Directive CE 2006/42/EC concernant les machines  
 2. Description des machines  
 a) Dénomination générique : Cric pantographe  
 b) Fonction : levage de véhicule à moteur  
 c) Modèle d) Type  
 3. Fabricant (1)  
 4. Fabricant (2)  
 5. Personne morale habilitée à compiler le fichier technique  
 6. Références aux normes harmonisées  
 7. Autres normes ou spécifications  
 8. Fait à 9. Date

### Nederland (Dutch)

EG-conformiteitsverklaring  
 1. De ondergetekende, dhr. Ryoichi Hiraki, die de fabrikanten vertegenwoordigt, verklaart hierbij dat de hieronder beschreven machine voldoet aan alle relevante voorschriften van:  
 •De EG-richtlijn 2006/42/EG voor machines  
 2. Beschrijving van de machine  
 a) Generieke benaming : Pantograafkrik  
 b) Functie : Motorvoertuig opheffen  
 c) Model d) Type  
 3. Fabrikant (1)  
 4. Fabrikant (2)  
 5. Rechtspersoon geautoriseerd voor de samenstelling van het technische dossier  
 6. Referentie geharmoniseerde normen  
 7. Andere normen of specificaties  
 8. Plaats 9. Datum

### Dansk (Danish)

EF-overensstemmelseserklæring  
 1. Undertegnede, hr. Ryoichi Hiraki, som repræsenterer producenterne, erklærer hermed, at de herunder beskrevne maskiner overholder alle de relevante bestemmelser i:  
 •Maskindirektivet, EU-direktiv 2006/42/EF  
 2. Beskrivelse af maskinerne  
 a) Generisk betegnelse : Saksedonkraft  
 b) Funktion : Til at løfte motorkøretøj  
 c) Model d) Type  
 3. Producent (1)  
 4. Producent (2)  
 5. Juridisk person med bemyndigelse til at udarbejde den tekniske fil  
 6. Henvisninger til harmoniserede standarder  
 7. Andre standarder eller specifikationer  
 8. Sted 9. Dato

<p><b>Italiano (Italian)</b> Dichiarazione CE di Conformità 1. Il sottoscritto, Sig. Ryoichi Hiraki, rappresentante delle fabbriche, dichiara che il veicolo sotto riportato è conforme alle disposizioni pertinenti alla: •Direttiva 2006/42/CE relative agli autoveicoli 2. Descrizione della vettura a) Denominazione generica : Martinetto a pantografo b) Funzione : sollevamento veicolo a motore c) Modello d) Tipo 3. Fabbrica (1) 4. Fabbrica (2) 5. Legale autorizzato a costituire il fascicolo tecnico 6. Riferimento norme standard 7. Altre norme e specifiche 8. Eseguito a 9. Data</p>	<p><b>Ελληνικά (Greek)</b> Δήλωση Συμμόρφωσης ΕΚ 1. Ο υπογεγραμμένος, κ. Ρυοίχι Ηιράκι, ως εκπρόσωπος των κατασκευαστών, δηλώνει δια του παρόντος ότι το μηχανήμα που περιγράφεται παρακάτω πληροί όλες τις σχετικές διατάξεις της: •Κοινοτικής Οδηγίας 2006/42/ΕΚ σχετικά με μηχανήματα 2. Περιγραφή του μηχανήματος α) Συνήθης ονομασία : Γρύλος αυτοκινήτου β) Λειτουργία : Ανύψωση μηχανοκίνητων οχημάτων γ) Μοντέλο δ) Τύπος 3. Κατασκευαστής (1) 4. Κατασκευαστής (2) 5. Νομικό πρόσωπο εξουσιοδοτημένο για τη σύνταξη του τεχνικού φακέλου 6. Αναφορές στα εναρμονισμένα πρότυπα 7. Άλλα πρότυπα ή προδιαγραφές 8. Συντάχθηκε στη 9. Ημερομηνία</p>
<p><b>Português (Portuguese)</b> EG-Declaração de Conformidade CE 1. O abaixo-assinado, Ryoichi Hiraki, representando os fabricantes através desta, declara que a maquinaria descrita abaixo cumpre todas as disposições referentes à: •Directiva 2006/42/CE, sobre máquinas. 2. Descrição da maquinaria a) Denominação genérica : Macaco de tesoura b) Função : Elevação de veículo motor c) Modelo d) Tipo 3. Fabricante (1) 4. Fabricante (2) 5. Pessoa jurídica autorizada a compilar o processo técnico 6. Referências às normas harmonizadas 7. Outras normas ou especificações 8. Elaborado em 9. Data</p>	<p><b>Svenska (Swedish)</b> EG-försäkran om överensstämmelse 1. Undertecknad representant för tillverkaren, Mr. Ryoichi Hiraki, försäkrar härmed att den nedan beskrivna maskinutrustningen uppfyller alla tillämpliga bestämmelser i: •EU:s maskindirektiv 2006/42/EG 2. Beskrivning av maskinutrustningen a) Generisk benämning : Saxdomkraft b) Funktion : Lyft av motorfordon c) Modell d) Typ 3. Tillverkare (1) 4. Tillverkare (2) 5. Juridisk person behörig att sammanställa den tekniska dokumentationen 6. Hänvisningar till harmoniserade normer 7. Övriga normer eller specifikationer 8. Utfärdad i 9. Datum</p>

<p><b>Suomi / Suomen kieli (Finnish)</b> EY Vaatimustenmukaisuusvakuutus 1. Allekirjoittanut, Mr. Ryoichi Hiraki, valmistajan edustaja, vakuuttaa täten, että alla kuvattu laite täyttää kaikki seuraavissa säännöksissä annetut asianmukaiset velvoitteet: •Koneita koskeva EY-direktiivi 2006/42/EC 2. Laitteen kuvaus a) Yleisnimike : Saksinosturi b) Käyttötarkoitus : moottoriajoneuvon nostaminen c) Malli d) Tyyppi 3. Valmistaja (1) 4. Valmistaja (2) 5. Teknisen tiedoston kokoamiseen valtuutettu oikeushenkilö 6. Yhdenmukaistettujen standardien viitetiedot 7. Muut standardit tai tiedot 8. Paikka 9. Päiväys</p>	<p><b>Čeština (Czech)</b> ES - Prohlášení o shodě 1. Niže podepsaný Ryoichi Hiraki jako zástupce výrobce, tímto prohlašuje, že uvedený strojní zařízení splňuje příslušné požadavky Směrnice evropské komise 2006/42/EC pro strojní zařízení. 2. Popis strojního zařízení a) Obecný název : nůžkový zvedák b) Funkce : zvedání motorových vozidel c) Model d) Typ 3. Výrobce (1) 4. Výrobce (2) 5. Právnícká osoba oprávněná k předložení technické dokumentace 6. Odkazy na harmonizované normy 7. Jiné normy nebo specifikace 8. Místo 9. Datum</p>
<p><b>Polski (Polish)</b> Deklaracja zgodności WE 1. Niżej podpisany, Pan Ryoichi Hiraki, reprezentujący producentów, niniejszym oświadcza, że opisane poniżej urządzenie jest zgodne z wszystkimi stosownymi postanowieniami: •Dyrektywy maszynowej Wspólnoty Europejskiej 2006/42/WE 2. Opis urządzenia a) Nazwa ogólna : podnośnik nożycowy b) Przeznaczenie : podnoszenie pojazdów silnikowych c) Model d) Typ 3. Producent (1) 4. Producent (2) 5. Osoba prawna upoważniona do kompilacji dokumentacji technicznej 6. Odniesienie do zharmonizowanych norm 7. Inne normy lub specyfikacje 8. Sporządzono w 9. Data</p>	<p><b>Slovenčina (Slovak)</b> ES vyhlásenie o zhode 1. Podpísaný Ryoichi Hiraki, zástupca výrobcov, týmto vyhlasuje, že nižšie opísané strojové zariadenie spĺňa všetky príslušné ustanovenia tejto smernice: •Smernica 2006/42/ES o strojových zariadeniach 2. Opis strojového zariadenia a) Generické určenie : pantografický zdvíhák b) Funkcia : zdvíhanie motorových vozidiel c) Model d) Typ 3. Výrobca (1) 4. Výrobca (2) 5. Autorizovaný zástupca schopný predložiť technickú dokumentáciu 6. Odkazy na harmonizované normy 7. Iné normy alebo požiadavky 8. Miesto 9. Dátum</p>

<p><b>Magyar (Hungarian)</b> EK megfelelési nyilatkozat</p> <p>1. Alulírott, Mr. Ryoichi Hiraki, a gyártók képviselőjében ezennel kijelenti, hogy az alább megnevezett gép teljesíti: *a gépekre vonatkozó 2006/42/EK irányelv összes vonatkozó előírását:</p> <p>2. A gép leírása a) Általános megnevezés : ollós emelő b) Rendeltetés : gépkocsiemelő c) Modell d) Típus 3. Gyártó (1) 4. Gyártó (2) 5. A műszaki dokumentáció összeállítására meghatalmazott jogi személy 6. Harmonizált szabványhivatkozások 7. Egyéb szabványok vagy műszaki jellemzők 8. Kiállítás helye 9. Kiállítás dátuma</p>	<p><b>Eesti (Estonian)</b> EU vastavuseklaratsioon</p> <p>1. Tootjate esindaja hr. Ryoichi Hiraki kinnitab käesolevaga, et allpool kirjeldatud seadmed vastavad järgmise õigusakti kõigile asjakohastele sätetele: *EÜ masinadirektiiv 2006/42/EÜ</p> <p>2. Seadmete kirjeldus a) Üldnimetus : kaärtungraud b) Funktsioon : mootorsõiduki tõstmise c) Mudel d) Tüüp 3. Tootja (1) 4. Tootja (2) 5. Juriidiline isik, kes on volitatud koostama tehnilist toimet 6. Viited harmoneeritud standarditele 7. Muud standardid ja spetsifikatsioonid 8. Koht 9. Kuupäev</p>	<p><b>Български (Bulgarian)</b> ЕС декларация за съответствие</p> <p>1. Допълнителният г-н Рюици Хираки, представляващ производителите, декларирам с настоящата, че машината е описана по-долу напълно изпълнява всички съответни разпоредби на: *Европейската директивата 2006/42/ЕС за машиностроенето</p> <p>2. Описание на машината a) Генерично наименование : Пантографен крик b) Функция : повдигане на моторни превозни средства c) Модел d) Тип 3. Производител (1) 4. Производител (2) 5. Юридическо лице упълномощено да състави техническия файл 6. Препратки към хармонизирани стандарти 7. Други стандарти или спецификации 8. Изготвено в 9. Дата</p>	<p><b>Român (Romanian)</b> Declarație de conformitate CE</p> <p>1. Subsemnatul Ryoichi Hiraki, reprezentant al producătorilor, declar prin prezenta că utilajul descris mai jos respectă toate prevederile relevante ale: *Directivei CE 2006/42/CE referitoare la mașini</p> <p>2. Descrierea utilajului a) Denumire generică : Cric tip pantograf b) Funcție : ridicarea vehiculelor cu motor c) Model d) Tip 3. Producător (1) 4. Producător (2) 5. Persoana juridică autorizată să redacteze fișierul tehnic 6. Trimiteri la standardele armonizate 7. Alte standarde sau specificații 8. Intocmită în 9. Data</p>
<p><b>Latviešu (Latvian)</b> EK paziņojums par atbilstību</p> <p>1. Zemāk parakstījis Ryoichi Hiraki, kas pārstāv ražotājus, ar šo paziņo, ka zemāk aprakstītā mašīna atbilst piemērojamām šīs direktīvas prasībām: *EK Mašīnu direktīva 2006/42/EK</p> <p>2. Mašīnas apraksts a) Vispārīgs apzīmējums : Vītnes domkrats b) Funkcija : Spēkratu celšana c) Modelis d) Tips 3. Ražotājs (1) 4. Ražotājs (2) 5. Juridiskā persona, kas pilnvarota apkopot tehnisko failu 6. Atsaucies uz harmonizētajiem standartiem 7. Citi standarti vai specifikācijas 8. Vieta 9. Laiks</p>	<p><b>Slovensčina (Slovenian)</b> Izjava o skladnosti ES</p> <p>1. Podpisani g. Ryoichi Hiraki, ki zastopa proizvajalce, s tem izjavlja, da naprava, ki je opisana spodaj, izpolnjuje vse relevantne določbe: *Direktive o napravah 2006/42/ES</p> <p>2. Opis naprave a) Generično ime : Pantografski dvigalnik b) Funkcija : dvigovanje motornega vozila c) Model d) Tip 3. Proizvajalec (1) 4. Proizvajalec (2) 5. Pravna oseba, ki je upravičena do sestave tehničnega dokumenta 6. Reference glede harmoniziranih standardov 7. Drugi standardi ali specifikacije 8. Ustvarjeno v/na 9. Datum</p>	<p><b>Türk (Turkish)</b> AT Uygunluk Beyanı</p> <p>1. Aşağıda imzası bulunan Sn. Ryoichi Hiraki, imalatçıları temsil, tarif edilen makinelerin aşağıda adı geçen yönetmeligin ilgili hükümlerine uygun olduğunu beyan eder: *AT makine direktifi 2006/42/EC</p> <p>2. Makinelerin tanımı a) Jenerik adı : Pantograf krikio b) İşlevi : motorlu taşıtları kaldırma c) Model d) Tür 3. İmalatçı (1) 4. İmalatçı (2) 5. Teknik dosyayı düzenlemeye yetkili tüzel kişi 6. Uymlaştırılmış standartlara atfilar 7. Diğer standartlar ya da şartnamele 8. Düzenlendiği yer 9. Tarih</p>	<p><b>Íslenska (Icelandic)</b> EB-samræmisvísirfýsing</p> <p>1. Undirritaður, herra Ryoichi Hiraki, fulltrúi framleiðanda, lýsir yfir að vélbúnaðinum, sem lýst er hér að neðan, uppfyllir öll viðeigandi ákvaði: *EB-tilskipunarinnar 2006/42/EC um vélbúnað</p> <p>2. Lýsing á vélbúnaðinum a) Almenn heiti : Tviarma tjakkur b) Hlutverk : að lyfta vélknúnum ökutækjum c) Gerð d) Tegund 3. Framleiðandi (1) 4. Framleiðandi (2) 5. Lögaðili sem hefur heimild að taka saman tækniskjal 6. Tilvísanir í samhæfða staðla 7. Aðrir staðlar eða tæknilýsingar 8. Staður 9. Dagsetning</p>

<p><b>Español (Spanish)</b> Declaración de Conformidad CE</p> <p>1. El abajo firmante, Sr. Ryoichi Hiraki, en representación de los fabricantes, por la presente declara que la maquinaria descrita a continuación cumple con las disposiciones aplicables de: •La directiva 2006/42/CE relativa a maquinarias</p> <p>2. Descripción de la maquinaria</p> <p>a) Denominación genérica : Gato pantográfico</p> <p>b) Función : Elevación de vehículo automotor</p> <p>c) Modelo d) Tipo</p> <p>3. Fabricante (1)</p> <p>4. Fabricante (2)</p> <p>5. Persona jurídica autorizada para recopilar el archivo técnico</p> <p>6. Referencias de normas armonizadas</p> <p>7. Otras normas o especificaciones</p> <p>8. Elaborada en 9. Fecha</p>	<p><b>Norsk (Norwegian)</b> EF-samsvarserklæring</p> <p>1. Undertegnede, Ryoichi Hiraki, som representerer produsentene, erklærer herved at maskinen beskrevet nedenfor oppfyller alle relevante bestemmelser i: •EU-maskindirektiv 2006/42/EU</p> <p>2. Beskrivelse av maskineriet</p> <p>a) Generisk betegnelse : Pantografjekk (biljekk)</p> <p>b) Funksjon : løfting av motorjøretoyter</p> <p>c) Modell d) Type</p> <p>3. Produsent (1)</p> <p>4. Produsent (2)</p> <p>5. Juridisk person med fullmakt til å utarbeide den tekniske dokumentasjonen</p> <p>6. Henvisninger til harmoniserte standarder</p> <p>7. Andre standarder eller spesifikasjoner</p> <p>8. Utarbeidet i 9. Dato</p>
<p><b>Lietuvių kalba (Lithuanian)</b> EB atitikties deklaracija</p> <p>1. Toliau pasirašęs gamintojų atstovas Ryoichi Hiraki deklaruoja, kad toliau aprašytoji įranga atitinka visas atitinkamas nuostatas, išdėstytas: •EB Direktyvoje 2006/42/EB dėl mašinų</p> <p>2. Įrangos aprašymas</p> <p>a) Bendras pavadinimas : pantografo kėliklis</p> <p>b) Funkcija : motorinės transporto priemonės kėlimas</p> <p>c) Modelis d) Tipas</p> <p>3. Gamintojas (1)</p> <p>4. Gamintojas (2)</p> <p>5. Juridinis asmuo, įgaliotas sudaryti techninę bylą</p> <p>6. Nuoroda į įgyliavėčius standartus</p> <p>7. Kiti standartai arba specifikacijos</p> <p>8. Atlikta 9. Data</p>	<p><b>Hrvatski (Croatian)</b> Izjava o sukladnosti EK</p> <p>1. Ja, dolje potpisani Ryoichi Hiraki, predstavnik proizvođača, ovime izjavljujem da su strojevi opisani u nastavku sukladni s bitnim odredbama: •Direktive 2006/42/EZ Europskog parlamenta i vijeća o strojevima</p> <p>2. Opis stroja</p> <p>a) Generički naziv : pantografska dizalica</p> <p>b) Funkcija : podizanje motornog vozila</p> <p>c) Model d) Tip</p> <p>3. Proizvođač (1)</p> <p>4. Proizvođač (2)</p> <p>5. Pravna osoba ovlaštena za sastavljanje tehničke dokumentacije</p> <p>6. Upućivanje na usklađene norme</p> <p>7. Ostale norme ili specifikacije</p> <p>8. Mjesto 9. Datum</p>

## Liczby

4WD ..... 546

## A

ACC (tempomat adaptacyjny) ..... 586

Aha™ ..... 373

Akcesoria i modyfikacje ..... 726

Akumulator ..... 710

Jeśli akumulator jest rozładowany ..... 744

Lampka układu ładowania ..... 101, 749

Obsługa serwisowa (sprawdzanie

akumulatora) ..... 710

Obsługa serwisowa (wymiana) ..... 713

Android Auto ..... 389

Aplikacje pokładowe ..... 379

Apple CarPlay ..... 385

Automatyczne pochylenie lusterka

zewnątrznego ..... 244

Automatyczne światła drogowe ..... 227

Lampka automatycznych świateł

drogowych ..... 108

Automatyczne utrzymanie hamulca ..... 631

Automatyczne utrzymywanie działania

hamulców

Lampka ..... 631

Automatyczne wycieraczki ..... 232

AWD (napęd na wszystkie koła) ..... 546

## B

Bagaż (dopuszczalne obciążenie) ..... 499

## Benzyna

Informacja ..... 650

Lampka rezerwy paliwa ..... 103

Tankowanie ..... 650

Wskaźnik ..... 146

Wskaźnik chwilowego zużycia paliwa ..... 150

Zużycie paliwa i emisja CO<sub>2</sub> ..... 652

## Bezkluczkowy układ zapobiegania

blokowaniu ..... 185

Bezpieczeństwo dziecka ..... 70

Zamki drzwi zabezpieczone przed dziećmi ..... 188

Bezpieczna jazda ..... 37

Bezpieczniki ..... 756

Rozmieszczenie ..... 756, 758

Sprawdzanie i wymiana ..... 762

Bezstopniowa skrzynia biegów ..... 518

Olej ..... 688

operowanie dźwignią zmiany biegów ..... 520

Problemy z poruszeniem dźwigni zmiany

biegów ..... 746

Redukcja biegu ..... 518

Tryb 7-biegowej ręcznej zmiany biegów ..... 521

Wspomaganie ruszania ..... 518

Zmiana biegów ..... 519

Blokada Super Lock ..... 205

Blokowanie/Odblokowanie ..... 176

Kluczki ..... 176

Blokowanie/odblokowywanie drzwi

Od wewnątrz ..... 186

Z zewnątrz ..... 179

Za pomocą kluczyka ..... 184

Zamki drzwi zabezpieczone przed dziećmi ..... 188

Bluetooth® Audio ..... 328, 377

Boczna kurtyna powietrzna ..... 65

Boczne poduszki powietrzne ..... 63

## C

Cechy ..... 297

Chłodnica ..... 686

Ciśnienie w oponach ..... 769

Czas (ustawianie) ..... 174

Czujnik przechyłu ..... 204

Czujnik temperatury ..... 150

Czujniki ultradźwiękowe ..... 203

Czyszczenie nadwozia ..... 723

Czyszczenie wnętrza ..... 721

## D

DAB ..... 319, 363

Dach panoramiczny ..... 210

Dane techniczne ..... 768

Dane techniczne żarówek ..... 768

Diagnostyka

Jeśli akumulator jest rozładowany ..... 744

Dodatki, olej silnikowy ..... 681

Dodatkowy układ bezpieczeństwa (SRS) ..... 58

Dolne mocowania ..... 84

Domyślne ustawienia wszystkich parametrów ..... 435

Dopuszczalna masa całkowita .....	499
Dopuszczalne obciążenia .....	499
Dostęp do fotela w trzecim rzędzie .....	255
<b>Drzwi</b> .....	176
Blokowanie/odblokowywanie drzwi od wewnątrz .....	186
Blokowanie/odblokowywanie drzwi z zewnątrz .....	179
Kluczyki .....	176
Lampka otwartych drzwi .....	42
Układ zapobiegania blokowaniu .....	185
<b>Dźwigienki zmiany biegów</b> .....	521
<b>Dźwignia zmiany biegów</b> .....	519, 524
Działanie .....	520
Zablokowana .....	746
Zwalnianie .....	746

## E

Ekran Audio/Informacje .....	307, 332
Elementy sterujące .....	173
EPS (elektryczny układ wspomagania kierownicy) .....	106

## F

<b>Filtr przeciwpyłkowy</b> .....	719
<b>Fotele</b> .....	
Fotel w trzecim rzędzie .....	257
Fotel w trzecim rzędzie (składanie) .....	258
Fotele w drugim rzędzie .....	250

Fotele w drugim rzędzie (składanie) .....	252, 254
Ogrzewanie przednich foteli .....	288
Podparcie kręgosłupa w fotelu kierowcy .....	247
<b>Fotelik dla dziecka</b> .....	70
Fotelik dla dziecka skierowany tyłem do kierunku jazdy .....	73
Fotelik dla małych dzieci .....	75
Fotelik dla niemowląt .....	73
Foteliki podwyższające .....	92
Montaż fotelika dla dziecka za pomocą pasa biodrowego/ramieniowego .....	88
Użycie pasa mocującego .....	90
Większe dzieci .....	91
Wybór fotelika dla dziecka .....	76

## Funkcja automatycznego składania

<b>lusterek zewnętrznych</b> .....	245
<b>Funkcje podlegające konfiguracji</b> .....	157, 400, 408

## G

Gniazda zasilania akcesoriów .....	282
Gniazdo(-a) USB .....	299
Górny punkt mocujący pasa .....	50

## H

<b>Haczyk na ubrania</b> .....	277
<b>Hamulec nożny</b> .....	630
<b>Hamulec postojowy</b> .....	626
<b>HFT (zestaw głośnomówiący)</b> .....	436, 457
<b>Holowanie pojazdu</b> .....	
Sytuacja awaryjna .....	763

<b>Holowanie przyczepy</b> .....	500
Dopuszczalne obciążenia .....	500
Sprzęt i akcesoria .....	502
System stabilizacji toru jazdy przyczepy .....	504

## I

### Inteligentny ogranicznik prędkości

<b>maksymalnej</b> .....	536
<b>Interfejs informacji kierowcy</b> .....	147
<b>iPod</b> .....	322, 366

## J

<b>Jazda</b> .....	495
Bezstopniowa skrzynia biegów .....	518
Hamowanie .....	626
Uruchamianie silnika .....	510, 513
Zmiana biegów .....	519, 524
<b>Jeśli akumulator jest rozładowany</b> .....	744

## K

<b>Kierownica</b> .....	241
Regulacja położenia kierownicy .....	241
<b>Kierunkowskazy</b> .....	219
Lampki (zestaw wskaźników) .....	109
<b>Klucz do kół (dźwignia podnośnika)</b> .....	736
<b>Kluczyki</b> .....	176
Nie przekręcają się .....	32
Pilot zdalnego sterowania .....	182



Przywieszka z numerem.....	177
Tylne drzwi nie otwierają się.....	188
Typy i funkcje.....	176
Układ zapobiegania blokowaniu.....	185
<b>Kobiety w ciąży</b> .....	52
<b>Koło zapasowe</b> .....	732, 769
<b>Komunikat bezpieczeństwa</b> .....	0
<b>Komunikaty ostrzegawcze i informacyjne</b> .....	122
<b>Konfiguracja wyświetlacza</b> .....	312, 354
<b>Kontrola bezpieczeństwa</b> .....	42
<b>Korek wlewu paliwa</b> .....	28, 651
<b>L</b>	
<b>Lampka układu ładowania</b> .....	101
<b>Lampki</b> .....	98
ABS (układ zapobiegający blokowaniu kół przy hamowaniu).....	103
Alarm układu przeciwkradzieżowego.....	111
Automatyczne światła drogowe.....	108
Automatyczne utrzymywanie działania hamulców.....	99, 631
Dodatkowy układ bezpieczeństwa SRS.....	67, 104
Elektryczny układ wspomagania kierownicy (EPS).....	106
Hamulec postojowy i układ hamulcowy (czerwona).....	98, 751, 752
Hamulec postojowy i układ hamulcowy (żółta).....	100, 752
Inteligentny ogranicznik prędkości maksymalnej.....	113

Kierunkowskazy.....	220
Kierunkowskazy i światła awaryjne.....	109
Komunikat systemowy.....	108
Lampka MIL.....	101, 750
Lampki pomocnicze.....	267
Niskie ciśnienie oleju.....	101, 749
Niskie ciśnienie w oponach/ system ostrzegania o niskim ciśnieniu w oponach.....	107, 754
Ogranicznik prędkości maksymalnej.....	113
Położenie dźwigni zmiany biegów.....	102, 520
Przednie światła przeciwmgielne.....	109
Przełączania na bieg niższy.....	102
Przełączania na bieg wyższy.....	102
Przypomnienie o zapięciu pasa bezpieczeństwa.....	45, 103
Rezerwa paliwa.....	103
System Auto Stop (zielona).....	112
System Auto Stop (żółta).....	112
System monitorowania martwego pola widzenia w lusterkach (BSI).....	121
System ograniczający skutki kolizji (CMBS).....	119, 120
System utrzymywania pasa ruchu (LKAS) ...	118, 603
System zapobiegania zjechania z pasa ruchu.....	114, 115, 116
Światła drogowe.....	109
Światła włączone.....	109
Tempomat adaptacyjny (ACC) oraz ustawiona prędkość inteligentnego ogranicznika prędkości maksymalnej.....	113

Tempomat adaptacyjny (ACC) z funkcją podążania przy niskiej prędkości (LSF)....	117, 569
Tryb ECON.....	111
Tylne światło przeciwmgielne.....	109
Układ automatycznego utrzymania hamulca ...	99
Układ hamulcowy.....	98, 100, 751, 752
Układ immobilizera.....	110
Układ kontroli stabilności jazdy (VSA).....	105
Układ ładowania.....	101, 749
Układ przeniesienia napędu.....	102
Włączenie/wyłączenie przedniej poduszki powietrznej pasażera.....	68, 104
Wskaźnik M (tryb 7-biegowej ręcznej zmiany biegów)/wskaźnik włączonego biegu.....	102
Wyłączenie poduszki powietrznej pasażera.....	68
Wyłączenie układu VSA.....	106, 544
<b>Lepkość (olej)</b> .....	681, 769
<b>Licencje Open Source</b> .....	399
<b>Licznik czasu</b> .....	149
<b>Licznik przebiegu</b> .....	148
<b>Licznik przebiegu okresowego</b> .....	149
<b>Liczniki, wskaźniki</b> .....	146
<b>Lusterka</b> .....	242
Ustawianie.....	242
W osłonie przeciwsłonecznej.....	9
Wewnętrzne.....	242
Zewnętrzne.....	243
<b>Lusterko wewnętrzne</b> .....	242

## Ł

Ładowarka bezprzewodowa..... 284

## M

Miarka poziomu (olej silnikowy)..... 683

Modyfikacje (i akcesoria)..... 726

MP3 ..... 325, 374

MP4 ..... 374

## N

Naklejki ostrzegawcze ..... 95

Napinacze elektryczne pasów bezpieczeństwa... 48

Narzędzia ..... 730

Niski stan naładowania akumulatora..... 749

Numery identyfikacyjne ..... 771

Identyfikacja pojazdu..... 771

Silnik i skrzynia biegów ..... 771

VIN pojazdu..... 771

## O

Obrotomierz ..... 146

Obsługa serwisowa..... 655

Akumulator ..... 710

Bezpieczeństwo..... 657

Chłodnica..... 686

Czyszczenie..... 721

Olej ..... 683

Olej przekładniowy..... 688

Opony ..... 705

Pilot zdalnego sterowania..... 716

Płyn chłodzący..... 685

Płyn hamulcowy/sprzęgłowy..... 689

Pod pokrywą silnika..... 678

System przypominania o przeglądzie..... 660

Środki ostrożności ..... 656

Układ kontroli temperatury i wentylacji ..... 718

Wymiana żarówek oświetlenia ..... 692

Odblokowanie drzwi ..... 179

Odblokowywanie przednich drzwi

od wewnątrz..... 18

Odtwarzanie *Bluetooth*® Audio..... 328, 377

Ogranicznik prędkości maksymalnej..... 532

Ogranicznik prędkości maksymalnej,

regulowany ..... 532

Ogranicznik prędkości, inteligentny ..... 536

Ogrzewanie przednich foteli ..... 288

Ogrzewanie tylnych foteli..... 289

Olej silnikowy..... 681

Lampka niskiego ciśnienia oleju..... 101, 749

Lampka niskiego poziomu oleju ..... 755

Lepkość ..... 681

lampka niskiego poziomu oleju ..... 755

Sprawdzanie..... 683

System monitorowania jakości oleju

silnikowego..... 665

Uzupełnianie ..... 684

Zalecany olej silnikowy..... 681

Oleje

Ręczna skrzynia biegów..... 688

Opony..... 705

Ciśnienie..... 769

Koło zapasowe ..... 732, 769

Kontrola..... 705

Łańcuchy na koła..... 709

Przebicie (uszkodzona opona)..... 732

Sprawdzanie i obsługa serwisowa..... 705

Wskaźniki zużycia..... 706

Zamiana miejscami..... 708

Zimowe..... 709

Oświetlenie bagażnika ..... 272

Oświetlenie wnętrza..... 265

Otwieranie/zamykanie

Pokrywa bagażnika..... 189

Pokrywa silnika ..... 679

Szyby sterowane elektrycznie..... 206

## P

Paliwo ..... 650

Lampka rezerwy paliwa..... 103

Tankowanie..... 650

Wskaźnik..... 146

Wskaźnik chwilowego zużycia paliwa..... 150

Zalecane..... 650

Zasięg..... 149

Zużycie paliwa i emisja CO<sub>2</sub> ..... 652

Pamięci przenośne USB ..... 325, 374, 395

Pasy bezpieczeństwa ..... 43

Kobiety w ciąży ..... 52

Lampka ostrzegawcza..... 45, 103



Montaż fotelika dla dziecka za pomocą pasa biodrowego/ramieniowego .....	88	Lampka sygnalizująca wyłączenie przedniej poduszki powietrznej pasażera.....	68	<b>Przednie siedzenia</b>	
Napinacze elektryczne pasów bezpieczeństwa....	48	Obsługa serwisowa poduszek powietrznych.....	69	Regulacja .....	246
Przypomnienie.....	45	Po kolizji .....	58	<b>Przegrzanie</b> .....	747
Regulacja górnego zaczepu pasa .....	50	Przednie poduszki powietrzne (dodatkowy układ bezpieczeństwa SRS).....	58	<b>Przepisy</b> .....	772
Sprawdzenie.....	53	Rejestratory danych zdarzeń .....	1	<b>Przewożenie bagażu</b> .....	497, 499
Zapinanie .....	49	<b>Pojazd z silnikiem turbodoładowanym</b> .....	653	<b>Przyciemnianie</b>	
Zdejmowana klamra.....	51	<b>Pokrętło TRIP</b> .....	148	Lusterko wewnętrzne .....	242
<b>Pielęgnacja nadwozia (czyszczenie)</b> .....	723	<b>Pokrętło wyboru (audio)</b> .....	305	Reflektory.....	220
<b>Pilot zdalnego sterowania</b> .....	182	<b>Pokrywa bagażnika</b> .....	189	<b>Przycisk anulowania sygnału SOS</b> .....	491
<b>Płyn chłodzący (silnika)</b> .....	685	brak możliwości otwarcia .....	764	<b>Przycisk ENGINE START/STOP</b> .....	215
Przegrzanie.....	747	<b>Pokrywa bagażnika sterowana elektrycznie</b> .....	192	<b>Przycisk podgrzewanego lusterka zewnętrznego</b> .....	235
Uzupełnianie zbiornika wyrównawczego.....	685	<b>Pokrywa przestrzeni bagażowej</b> .....	280	<b>Przycisk podgrzewania przedniej szyby</b> .....	236
<b>Płyny</b>		<b>Pokrywa wlewu paliwa</b> .....	28, 651	<b>Przycisk sygnału SOS</b> .....	491
Bezstopniowa skrzynia biegów .....	688	<b>Połącz. ze smartfonem</b> .....	380	<b>Przycisk świateł awaryjnych</b> .....	4, 5
Hamulcowy/sprzęgłowy.....	689	<b>Połączenie alarmowe (eCall)</b> .....	489	<b>Przycisk Wyświetlanie/Informacje</b> .....	147, 332
Płyn chłodzący silnik.....	685	Automatyczne wezwanie pomocy.....	489	<b>Przywieszka kluczyka z numerem</b> .....	177
Spryskiwacz szyby przedniej.....	690	Samodzielne wezwanie pomocy.....	491		
<b>Podgrzewacze siedzeń</b> .....	288, 289	<b>Połączenie Wi-Fi</b> .....	382	<b>R</b>	
<b>Podgrzewana kierownica</b> .....	287	<b>Położenia dźwigni zmiany biegów</b>		<b>Radio AM/FM</b> .....	313, 360
<b>Podłokietnik</b> .....	264	Bezstopniowa skrzynia biegów.....	519	<b>RDS (Radio Data System)</b> .....	314, 362
<b>Podnośnik (klucz do kół)</b> .....	736	Ręczna skrzynia biegów.....	524	<b>Redukcja biegu (bezstopniowa skrzynia biegów)</b> .....	518
<b>Podparcie kręgosłupa</b> .....	247	<b>Prędkościomierz</b> .....	146	<b>Reflektory</b> .....	220
<b>Podparcie kręgosłupa w fotelu kierowcy</b> .....	247	<b>Prędkość pojazdu</b> .....	172	Aktywne doświetlenie zakrętu.....	225
<b>Podstawowa obsługa systemu audio</b> .....	305, 331	<b>Przebita opona</b> .....	732	Automatyczne światła drogowe.....	227
<b>Poduszki powietrzne</b> .....	56	<b>Przednia kamera</b> .....	623	Działanie automatyczne.....	221
Boczna kurtyna powietrzna .....	65	<b>Przednia szyba</b> .....	231	Obsługa .....	220
Boczne poduszki powietrzne.....	63	Usuwanie szronu/zaparowania.....	235, 293	<b>Przyciemnianie</b> .....	220
Czujniki .....	56	<b>Przednie poduszki powietrzne (SRS)</b> .....	58	Ustawianie .....	692
Lampka .....	67, 104				

<b>Regulacja</b>	
Lusterka .....	242
Podłokietnik .....	264
Położenie kierownicy .....	241
Przednie siedzenia .....	246
Temperatura .....	150
Zaglówki .....	260, 262
<b>Regulacja dźwięku</b> .....	311, 353
<b>Regulacja podświetlenia</b> .....	237
Pokrętło .....	237
<b>Regulacja podświetlenia</b>	
(wyświetlacz Head-Up) .....	238
<b>Regulacja podświetlenia (zestaw wskaźników)</b> .....	237
<b>Ręczna skrzynia biegów</b> .....	524
<b>Rozładowany akumulator</b> .....	744
<b>Rozwiązywanie problemów</b> .....	729
Holowanie awaryjne .....	763
Lampki ostrzegawcze .....	98, 749
Odgłos podczas hamowania .....	34
Pedał hamulca wibruje .....	33
Przebita/uszkodzona opona .....	732
Przegrzanie .....	747
Przepalony bezpiecznik .....	756, 758
Silnik się nie uruchamia .....	741
Sygnał dźwiękowy włącza się przy	
otwarciu drzwi .....	33
Tylne drzwi nie otwierają się .....	33, 188
Zablokowana dźwignia zmiany biegów .....	746

## S

<b>Schówek na okulary przeciwsłoneczne</b> .....	279
<b>Schówek podręczny</b> .....	269
<b>Siedzenia</b> .....	246
Podgrzewacze siedzeń .....	288, 289
Przednie siedzenia .....	246
Regulacja .....	246
<b>Silnik</b>	
Jeśli akumulator jest rozładowany .....	744
Numer .....	771
Olej .....	681
Płyn chłodzący .....	685
Sygnał dźwiękowy wyłącznika .....	214, 217
Uruchamianie .....	510, 513
<b>Silnik benzynowy</b> .....	28, 650
<b>Siri Eyes Free</b> .....	384
<b>Składanie fotela w trzecim rzędzie</b> .....	258
<b>Składanie foteli w drugim rzędzie</b> .....	252, 254
<b>Skrzynia biegów</b> .....	519, 524
Bezstopniowa .....	519
Lampka położenia dźwigni zmiany	
biegów .....	102, 520
Numer .....	771
Olej .....	688
Ręczna .....	524
Tryb 7-biegowej ręcznej zmiany biegów .....	521
<b>Song By Voice™ (SBV)</b> .....	369
<b>Specyfikacja paliwa</b> .....	650
<b>Spryskiwacze reflektorów</b> .....	234
<b>Spryskiwacze szyb</b> .....	231
Dolewanie/uzupełnianie płynu .....	690
Przełącznik .....	231

<b>Stały napęd na wszystkie koła z inteligentnym</b>	
układem sterującym .....	546
<b>Sterowanie głosowe</b> .....	356
Polecenia dotyczące wyszukiwania utworów ...	359
Polecenia ekranowe .....	359
Polecenia obsługi klimatyzacji .....	359
Polecenia ogólne .....	359
Polecenia systemu audio .....	358
Polecenia telefonu .....	358
Przydatne polecenia .....	358
Rozpoznawanie głosu .....	356
<b>Sterowanie głosowe Portal głosowy</b> .....	357
<b>Sygnalizacja awaryjnego hamowania</b> .....	636
<b>Sygnal niskiej mocy pilota systemu dostępu</b>	
bezkłuczykowego .....	178
<b>Sygnaly kierunkowe (kierunkowskazy)</b> .....	219
<b>System Auto Stop</b> .....	528
<b>System audio</b> .....	298, 305, 331
Dostosuj menu .....	351
Ekran Audio/Informacje .....	307, 332
Ekran główny .....	342
Gniazdo(-a) USB .....	299
Informacje ogólne .....	395
iPod .....	322, 366
Kod zabezpieczający .....	301
Komunikaty o błędzie .....	393
Konfiguracja wyświetlacza .....	312, 354
Modyfikowanie licznika .....	336
MP3/WMA/AAC .....	325, 374
Okno stanu .....	349
Pamięci flash USB .....	325, 374, 395
Ponowna aktywacja .....	301

Przyciski zdalnego sterowania .....	302
Regulacja dźwięku .....	311, 353
Ustawienia tapety .....	309, 340
Wybór źródła audio .....	355
Zabezpieczenie przed kradzieżą .....	301
Zalecane urządzenia .....	395
Zamykanie aplikacji .....	352
Zmiana interfejsu ekranu .....	350
Zmiana układu ikon na stronie głównej .....	336
<b>System Eco Assist</b> .....	11
<b>System Honda Sensing</b> .....	29, 555
<b>System kontroli stabilności jazdy (VSA)</b> .....	543
<b>System monitorowania martwego pola widzenia w lusterkach (BSI)</b> .....	552
<b>System ograniczający skutki kolizji CMBS</b> .....	558
<b>System ostrzegania o niskim ciśnieniu w oponach</b> .....	
Inicjalizacja .....	548
<b>System ostrzegania o zbliżającym się pojeździe podczas cofania</b> .....	643
<b>System przypominania o przeglądzie</b> .....	660
<b>System RDS</b> .....	314, 362
<b>System rozp. znaków dr.</b> .....	615
<b>System rozpoznawania znaków drogowych (TSR)</b> Włączanie i wyłączanie małych ikon .....	622
<b>System stabilizacji toru jazdy przyczepy</b> .....	504
<b>System utrzymywania na pasie ruchu (LKAS)</b> .....	601
<b>System zapobiegania zjechaniu z pasa ruchu</b> .....	609
Włączanie i wyłączanie .....	612
<b>Sytuacja awaryjna</b> .....	763

## Szyba przednia

Czyszczenie .....	722, 724
Pióra wycieraczek .....	700
Płyn do spryskiwaczy .....	690
Wycieraczki i spryskiwacze .....	231
<b>Szyby (otwieranie i zamykanie)</b> .....	206
<b>Szyby sterowane elektrycznie</b> .....	206

## Ś

<b>Średnia prędkość</b> .....	149
<b>Średnie zużycie paliwa</b> .....	149
<b>Środki ostrożności podczas jazdy</b> .....	516
Deszcz .....	517
<b>Światła</b> .....	220, 692
Automatyczne .....	221
Kierunkowskazy .....	219
Lampka świateł drogowych .....	109
Lampka włączonych świateł .....	109
Oświetlenie przestrzeni bagażowej .....	268
Przednie światła przeciwmgielne .....	223
Przełączniki świateł .....	220
Światła do jazdy dziennej .....	226
Tylne światło przeciwmgielne .....	223
Wymiana żarówek .....	692
<b>Świece zapłonowe</b> .....	768
<b>Świecenie/miganie lampki ostrzegawczej</b> .....	749

## T

<b>Tabela specyfikacji środków smarnych</b> .....	769
<b>Tabliczka znamionowa</b> .....	771
<b>Tankowanie</b> .....	650
Benzyna .....	650, 768
Lampka rezerwy paliwa .....	103
Wskaźnik poziomu paliwa .....	146
<b>Tapeta</b> .....	309, 340
<b>Temperatura</b>	
Wyświetlacz temperatury zewnętrznej .....	150
<b>Tempomat adaptacyjny (ACC) z funkcją podążania przy niskiej prędkości (LSF)*</b> .....	569
<b>Tempomat adaptacyjny (ACC)*</b> .....	586
<b>Tlenek węgla</b> .....	94
<b>Tryb 7-biegowej ręcznej zmiany biegów</b> .....	521
<b>Tryb ECON</b> .....	527
<b>Tylne fotele</b>	
Fotele w drugim rzędzie .....	250
Fotele w trzecim rzędzie .....	257

## U

<b>Uchwyty na napoje</b> .....	275
<b>Układ ABS (układ zapobiegający blokowaniu kół przy hamowaniu)</b> .....	634
<b>Układ AHA</b> .....	545
<b>Układ alarmu przeciwkradzieżowego</b> .....	200
<b>Układ czujników parkowania</b> .....	638
<b>Układ elektrycznego wspomagania kierownicy (EPS)</b>	
Lampka .....	106, 753

<b>Układ hamulcowy</b> .....	626	Tryb recyrkulacji/świeżego powietrze .....	292	<b>Uzupełnianie</b>	
Automatyczne utrzymanie hamulca.....	631	Usuwanie szronu z szyby przedniej i szyb		Olej silnikowy .....	684
Hamulec nożny .....	630	bocznych.....	293	Płyn chłodzący.....	685
Hamulec postojowy .....	626	Zmiana trybu .....	290	Płyn do spryskiwaczy.....	690
Płyn.....	689	<b>Układ napędu na wszystkie koła (AWD)</b> .....	546		
Układ wspomagania hamulców.....	635	<b>Układ ostrzegania o niskim ciśnieniu</b>			
Układ zapobiegający blokowaniu kół przy		w oponach.....	547		
hamowaniu (ABS).....	634	Lampka.....	107, 754		
<b>Układ immobilizera</b> .....	200	<b>Układ pamięci pozycji za kierownicą</b> .....	239		
<b>Układ klimatyzacji</b>		<b>Układ przeciwkradzieżowy</b>			
Tryb zsynchronizowany .....	295	Blokada Super Lock .....	205		
<b>Układ klimatyzacji (układ kontroli temperatury</b>		Czujnik przechyłu.....	204		
<b>i wentylacji)</b> .....	290	Czujniki ultradźwiękowe.....	203		
Czujnik.....	296	Lampka alarmu układu			
Filtr przeciwpylkowy.....	719	przeciwkradzieżowego.....	111		
Korzystanie z automatycznej kontroli		Lampka układu immobilizera.....	110		
temperatury i wentylacji.....	290	<b>Układ VSA (kontroli stabilności jazdy)</b> .....	543		
Tryb recyrkulacji/świeżego powietrza.....	292	<b>Układ zapobiegający blokowaniu kół przy</b>			
Tryb zsynchronizowany .....	295	hamowaniu (ABS) .....	634		
Usuwanie szronu z szyby przedniej i szyb		Lampka.....	103		
bocznych .....	293	<b>Układ zapobiegania blokowaniu</b> .....	185		
Zmiana trybu.....	292	<b>Układu immobilizera</b>			
<b>Układ kontroli stabilności jazdy (VSA)</b>		Lampka.....	110		
Lampka sygnalizująca wyłączenie .....	106	<b>Uruchamianie silnika</b> .....	510, 513		
Lampka systemu.....	105	Jeśli akumulator jest rozładowany .....	744		
przycisk wyłączenia.....	544	Nie uruchamia się.....	741		
<b>Układ kontroli temperatury i wentylacji</b> .....	290	<b>Urządzenia do sterowania i kontroli</b>			
Czujniki.....	296	(w pobliżu kierownicy).....	4, 5, 6, 214		
Filtr przeciwpylkowy.....	719	<b>Urządzenia emitujące fale radiowe</b> .....	772		
Obsługa automatycznego układu kontroli		<b>Ustawianie zegara</b> .....	174		
temperatury i wentylacji.....	290	<b>Usuwanie szronu z szyby przedniej i</b>			
		<b>szyb bocznych</b> .....	293		

Guma pióra przedniej wycieraczki .....	700		
Guma pióra tylnej wycieraczki .....	703		
Opony.....	732		
Żarówki .....	692		
<b>Wymiana żarówek .....</b>	<b>692</b>		
Aktywne doświetlenie zakrętu.....	695		
Boczny kierunkowskaz / światła awaryjne.....	695		
Dodatkowe światło stop.....	697		
Oświetlenia podręcznego schowka .....	699		
Oświetlenie bagażnika.....	698		
Oświetlenie lusterka w osłonie przeciwslonecznej .....	698		
Oświetlenie tylnej tablicy rejestracyjnej.....	697		
Przedni kierunkowskaz.....	695		
Przednie światła przeciwmgielne .....	693		
Reflektory.....	692		
Światła cofania .....	696		
Światła do jazdy dziennej.....	695		
Światła pozycyjne .....	695		
Światła stop.....	695		
Tylne kierunkowskazy.....	695		
Tylne światła.....	695, 696		
Tylne światła przeciwmgielne .....	697		
<b>Wyświetlacz Head-up.....</b>	<b>168</b>		
Regulacja podświetlenia.....	238		
<b>Wyświetlacz temperatury zewnętrznej.....</b>	<b>150</b>		
		<b>Z</b>	
		<b>Zaczep do mocowania bagażu .....</b>	<b>278</b>
		<b>Zagłówki .....</b>	<b>260, 262</b>
		<b>Zagrożenie związane ze spalaniem (tlenek węgla).....</b>	<b>94</b>
		<b>Zalecenia dotyczące jazdy w terenie.....</b>	<b>508</b>
		<b>Zamki drzwi zabezpieczone przed dziećmi.....</b>	<b>188</b>
		<b>Zarys treści Deklaracji zgodności WE .....</b>	<b>802</b>
		<b>Zatrzymanie.....</b>	<b>637</b>
		<b>Zdalne sterowanie systemem audio.....</b>	<b>302</b>
		<b>Zegar.....</b>	<b>174</b>
		<b>Zerowanie licznika przebiegu okresowego.....</b>	<b>149</b>
		<b>Zestaw głośnomówiący (HFT) .....</b>	<b>436, 457</b>
		Automatyczny import książki telefonicznej i historii połączeń telefonu komórkowego.....	470
		Dzwonek .....	447, 469
		Menu zestawu głośnomówiącego .....	438, 460
		Modyf. fonetyczna książki tel.....	474
		Nawiązywanie połączenia .....	452, 478
		Odbieranie połączenia .....	455, 481
		Odbieranie wiadomości SMS/e-mail.....	483
		Ograniczenia dotyczące sterowania w trybie ręcznym.....	437, 459
		Opcje podczas połączenia .....	456, 482
		Przyciski zestawu głośnomówiącego.....	436, 457
		Szybkie wybieranie .....	450, 471
		Ustawianie opcji wiadomości SMS/e-mail.....	468
		Ustawienie telefonu .....	442, 465
		Wyświetlacz stanu .....	437
		Wyświetlanie wiadomości .....	485
		wybieranie konta wiadomości SMS/e-mail.....	484
		wyświetlacz stanu .....	459
		<b>Zestaw wskaźników.....</b>	<b>97</b>
		Regulacja podświetlenia.....	237
		<b>Zmiana biegów (skrzynia biegów).....</b>	<b>519, 524</b>
		<b>Zużycie paliwa i emisja CO<sub>2</sub> .....</b>	<b>652</b>
		<b>Zużyte opony .....</b>	<b>705</b>



